

НВСП «Львівський навчально-науковий центр професійної освіти»
Національного педагогічного університету імені М.П. Драгоманова
Львівський національний медичний університет імені Данила Галицького
ВП НУБіП України «Бережанський агротехнічний інститут»
Гомельські дзяржаўны ўніверсітэт імя Францыска Скарыны

Сучасні тенденції розвитку освіти й науки: проблеми та перспективи

ЗБІРНИК НАУКОВИХ ПРАЦЬ

Випуск 4. Том 2.



ВСП «Львівський навчально-науковий центр професійної освіти»
Національного педагогічного університету імені М.П. Драгоманова
Львівський національний медичний університет імені Данила Галицького
ВП НУБіП України «Бережанський агротехнічний інститут»
Гомельскі дзяржаўны ўніверсітэт імя Францыска Скарыны

Lviv Educational and Scientific Center of Professional Education
M.P. Drahomanov National Pedagogical University
Danylo Halytsky Lviv National Medical University
Subdivision of National University of Life and Environmental Sciences of Ukraine
“Berezhany Agrotechnical Institute”
Francisk Skorina Gomel State University

**СУЧАСНІ ТЕНДЕНЦІЇ РОЗВИТКУ ОСВІТИ Й НАУКИ:
ПРОБЛЕМИ ТА ПЕРСПЕКТИВИ**

ЗБІРНИК НАУКОВИХ ПРАЦЬ

Випуск 4

Том 2

**MODERN TRENDS IN DEVELOPMENT OF EDUCATION AND
SCIENCE: PROBLEMS AND PERSPECTIVES**

COLLECTION OF SCIENTIFIC WORKS

Issue 4

Volume 2

Київ – Львів – Бережани – Гомель
2019

Kyiv– Lviv – Berezhany – Gomel
2019

УДК: 37.01 : 001

Сучасні тенденції розвитку освіти й науки : проблеми та перспективи:
зб. наук. праць / [упорядник Ю.І. Колісник-Гуменюк]. Київ–Львів–Бережани–
Гомель, 2019. Вип. 4: в 2-х томах. Т. 2. 335 с.

Редакційна колегія:

Шевченко В.В., кандидат педагогічних наук, професор (м.Київ, Україна)
Кільдеров Д.Е., кандидат педагогічних наук, професор (м.Київ, Україна)
Литвин А.В., доктор педагогічних наук, професор (м. Львів, Україна)
Руденко Л.А., доктор педагогічних наук, ст.н.с. (м. Львів, Україна)
Жибак М.М., доктор економічних наук, професор (м. Бережани, Україна)
Олійник П.В., доктор фармацевтичних наук, професор (м. Львів, Україна)
Чаплик В.В., кандидат медичних наук, доцент (м. Львів, Україна)
Копельчак М.П., кандидат педагогічних наук, доцент (м. Львів, Україна)
Колісник-Гуменюк Ю.І., кандидат педагогічних наук (м. Львів, Україна)
Гуменюк В.В., кандидат педагогічних наук (м. Львів, Україна)
Гуменюк О.М., кандидат педагогічних наук (м. Львів, Україна)
Бейзеров В.А., кандидат педагогічних наук, доцент (м. Гомель, Республіка Білорусь)
Дворак В.Н., кандидат педагогічних наук, доцент (м. Гомель, Республіка Білорусь)
Гурська І.С., кандидат економічних наук, доцент (м. Бережани, Україна)

Технічна верстка:

Гуменюк В.В., кандидат педагогічних наук (м. Львів, Україна)

Переклад англійською мовою:

Гуменюк В.В.; Дубовик О.В., викладач (м. Львів, Україна)

У збірнику наукових праць відомі дослідники, педагоги-практики середніх загальноосвітніх шкіл, професійно-технічних навчальних закладів, працівники вищих навчальних закладів I-II і III-IV рівнів акредитації висвітлюють теоретичні й прикладні аспекти впровадження сучасних інформаційних технологій та інноваційних методів навчання у підготовці кваліфікованих робітників, молодших спеціалістів, бакалаврів, спеціалістів і магістрів.

Статті збірника подано в авторській редакції. Повну відповідальність за достовірну інформацію несуть учасники, їх наукові керівники та рецензенти.

Видання розраховане на науковців і педагогів-практиків загальноосвітніх шкіл, професійно-технічних та вищих навчальних закладів, працівників інститутів післядипломної педагогічної освіти.

Упорядник:

Колісник-Гуменюк Ю.І., кандидат педагогічних наук, старший науковий співробітник

- © Національний педагогічний університет імені М.П. Драгоманова, 2019
- © ВСП «Львівський навчально-науковий центр професійної освіти», 2019
- © Львівський національний медичний університет імені Данила Галицького, 2019
- © ВП НУБіП України «Бережанський агротехнічний інститут», 2019
- © Гомельські дзяржаўны ўніверсітэт імя Францыска Скарыны, 2019
- © Автори статей, 2019

ЗМІСТ *** CONTENTS

ЕКОНОМІЧНІ НАУКИ		
<i>Габор В. Habor V.</i>	ЗЕМЛЯ У СКЛАДІ АГРАРНОГО РЕСУРСНОГО ПОТЕНЦІАЛУ THE LAND IN AGRARIAN RESOURCES POTENTIAL COMPOSITION	9
<i>Нарник Людмила Гарник Людмила</i>	CERTIFICATION ACCORDING TO REQUIREMENTS OF “HALAL” STANDARD: THEORETICAL AND PRACTICAL ASPECTS СЕРТИФІКАЦІЯ ВІДПОВІДНО ДО ВИМОГ СТАНДАРТУ «ХАЛЯЛЬ»: ТЕОРЕТИЧНІ ТА ПРАКТИЧНІ АСПЕКТИ	13
<i>Колос Зеновій Koloz Z.</i>	ЕКОНОМІЧНІ АСПЕКТИ РАЦІОНАЛЬНОГО ВИКОРИСТАННЯ ЗЕМЕЛЬНИХ РЕСУРСІВ У СІЛЬСЬКОГОСПОДАРСЬКИХ ПІДПРИЄМСТВАХ ECONOMIC ASPECTS OF RATIONAL USE OF LAND RESOURCES IN AGRICULTURAL ENTERPRISES	19
<i>Лук'янова Марія Lukianova Mariia</i>	КЛЮЧОВІ ФАКТОРИ РОЗВИТКУ СІЛЬСЬКОГО ТУРИЗМУ KEY FACTORS FOR RURAL TOURISM DEVELOPMENT	24
<i>Миколайчук Ірина Mukolaichuk Iryna</i>	КОЛЕКТИВНИЙ ІНТЕЛЕКТ ЯК ЧИННИК ЕФЕКТИВНОЇ КОМАНДНОЇ ВЗАЄМОДІЇ COLLECTIVE INTELLIGENCE AS FACTOR OF EFFICIENT TEAM INTERACTION	28
<i>Мунасіпова М.Е. Бідырыс К.С. Темирбаева Г.А. Munassipova M. E. Ydyrys K. S. Temirbayeva G. A.</i>	МЕХАНІЗМИ ФІНАНСОВОЇ ПОДДЕРЖКИ МАЛОГО И СРЕДНЕГО ПРІДПРИНИМАТЕЛЬСТВА В КАЗАХСТАНЕ MECHANISMS OF FINANCIAL SUPPORT OF SMALL AND MEDIUM ENTREPRENEURSHIP IN KAZAKHSTAN	33
<i>Федуняк Ігор Feduniak Ihor</i>	ТЕОРЕТИЧНІ ПІДХОДИ ВИЗНАЧЕННЯ ЗМІСТУ ЗАХОДІВ ДЕРЖАВНОГО ВТРУЧАННЯ В РОЗВИТОК АГРАРНОГО ВИРОБНИЦТВА THEORETICAL APPROACHES OF DEFINING THE CONTENT OF STATE ENTERPRISE ACTIVITIES REGARDING AGRICULTURAL PRODUCTION DEVELOPMENT	37
<i>Христенко Галина Khrystenko Halyna</i>	СВІТОВІ ТЕНДЕНЦІЇ РОЗВИТКУ ОРГАНІЧНОГО СІЛЬСЬКОГОСПОДАРСЬКОГО ВИРОБНИЦТВА WORLD TRENDS FOR ORGANIC AGRICULTURAL PRODUCTION DEVELOPMENT	42
<i>Ярема Л.В. Yarema L.V.</i>	УНКЦІОНУВАННЯ МАЛИХ ПІДПРИЄМСТВ В АГРАРНОМУ СЕКТОРІ ЕКОНОМІКИ SMALL ENTERPRISES FUNCTIONING IN AGRARIAN SECTOR OF ECONOMY	47
<i>Боднар Ольга Bodnar Olha</i>	ОРГАНІЗАЦІЙНО-ЕКОНОМІЧНИЙ МЕХАНІЗМ ЗАБЕЗПЕЧЕННЯ КОНКУРЕНТОСПРОМОЖНОСТІ СІЛЬСЬКОГОСПОДАРСЬКОЇ ПРОДУКЦІЇ ORGANIZATIONAL AND ECONOMIC MECHANISM OF PROVIDING COMPETITIVENESS OF AGRICULTURAL PRODUCTION	51

<i>Стемковська Ірина</i> <i>Stemkovska Iryna</i>	СОБИВАРТИСТЬ ПРОДУКЦІЇ, ЯК ЕКОНОМІЧНА КАТЕГОРІЯ COST OF PRODUCTION AS A ECONOMIC CATEGORY	57
ІНФОРМАЦІЙНІ СИСТЕМИ І ТЕХНОЛОГІЇ		
<i>Бакунова Оксана</i> <i>Образцова Ольга</i> <i>Калитеня Іван</i> <i>Бакунов Александр</i> <i>Bakunova Oksana</i> <i>Abraztsova Volha</i> <i>Kalitsenia Ivan</i> <i>Bakunov Aleksandr</i>	РАСЧЕТ РЕКРЕАЦИОННОЙ СОСТАВЛЯЮЩЕЙ АНТРОПОГЕННОЙ НАГРУЗКИ НА ТЕРРИТОРИАЛЬНЫЕ ЕДИНИЦЫ РЕСПУБЛИКИ БЕЛАРУСЬ ESTIMATION OF THE RECREATIONAL COMPONENT OF ANTHROPOGENIC LOAD OF TERRITORIAL UNITS OF THE REPUBLIC OF BELARUS	62
<i>Руда М.В.</i> <i>Бойко Т.Г.</i> <i>Паславський М.М.</i> <i>Ruda M.V</i> <i>Boiko T.G.</i> <i>Paslavsky.M.</i>	КОМПАРТМЕНТАЛЬНА КОНЦЕПЦІЯ ОЦІНКИ СТАНУ СКЛАДНИХ ЛАНДШАФТНИХ КОМПЛЕКСІВ: ІНФОРМАЦІЙНО-ВИМІРЮВАЛЬНА МОДЕЛЬ THE COMPARTMENTALISE CONCEPT OF THE ASSESSMENT OF COMPLEX LANDSCAPE SYSTEMS: INFORMATION-MEASURING MODEL	68
<i>Минчук Евгений</i> <i>Minchuk Yauheni</i>	АВТОМАТИЗИРОВАННАЯ СИСТЕМА СКАУТИНГА В ФУТБОЛЬНОМ КЛУБЕ С ИСПОЛЬЗОВАНИЕМ МЕТОДОВ ДИНАМИЧЕСКОГО ПРОГРАММИРОВАНИЯ AUTOMATED SCREENING SYSTEM IN A FOOTBALL CLUB USING DYNAMIC PROGRAMMING METHODS	74
<i>Хомко Анна</i> <i>Khomka Hanna</i>	ИНСТРУМЕНТАЛЬНЫЕ СРЕДСТВА АВТОМАТИЗАЦИИ ТЕСТИРОВАНИЯ ВЕБ-ПРИЛОЖЕНИЙ AUTOMATION TESTING TOOLS FOR WEB APPLICATION	78
МИСТЕЦТВО		
<i>Гердова Татьяна</i> <i>Gerdova Tatiana</i>	О ПРИНЦИПАХ СБЛИЖЕНИЯ ТЕАТРАЛЬНОГО И МУЗЫКАЛЬНОГО ИСКУССТВ ABOUT THE GENERAL PRINCIPLES OF THEATRE AND MUSIC ARTS	82
<i>Колісник-Гуменюк Ю.І.</i> <i>Kolisnyk-Humenyuk Yu.I.</i>	КРЕАТИВНО-ІННОВАЦІЙНІ ПІДХОДИ В МИСТЕЦТВІ CREATIVE-INNOVATIVE APPROACHES IN ART	86
<i>Василевич Дарья</i> <i>Vasilevich Darya</i>	МОНО-НО АВАРЕ КАК ГЛАВНАЯ ИДЕЯ РОМАНА “ПОВЕСТЬ О ГЭНДЗИ” МУРАСАКИ СИКИБУ MONO NO AVARE AS THE MAIN IDEA OF THE “TALE OF GENJI” BY MURASAKI SHIKIBU	92
<i>Гарадзецкая Ганна</i> <i>Gorodezkaja Anna</i>	МАСТАЦКА-КАМПАЗЫЦЫЙНЫ АНАЛІЗ ІКОНЫ ЯДВІГІ СЯНЬКО “МАЦІ БОЖАЯ СВЯТОГА РУЖАНЦА З ПАМПЕІ” У ТРАДЫЦЫІ РЫМСКА-КАТАЛІЦКАЙ ЦАРКВЫ ART-OPOSICIONES ANALYSIS ICONS YADVIGA SIANKO “OUR LADY OF THE HOLY ROSARY OF POMPEI” IN THE TRADITION OF THE ROMAN CATHOLIC CHURCH	95

<i>Коришук А. Korshuk A.</i>	ВОПЛОЩЕНИЕ ЭКОЛОГИЧЕСКОЙ ТЕМЫ В ТВОРЧЕСТВЕ БЕЛОРУССКИХ ХУДОЖНИКОВ THE OBJECTIFICATION OF ENVIRONMENTAL THEMES IN THE WORKS OF BELARUSIAN ARTISTS	100
<i>Рулевская Анастасия Rulevskaya Anastasiya</i>	ТЕАТРАЛИЗОВАННЫЙ КОНЦЕРТ КАК ФОРМА РАЗВИТИЯ НАРОДНО-ИНСТРУМЕНТАЛЬНОГО ИСКУССТВА THEATRICAL CONCERT AS A FORM OF FOLK INSTRUMENTAL ART	105
<i>Степанишин Роксолана Stepanyshyn Roksolana</i>	ФЕНОМЕН УКРАЇНСЬКОЇ ВИШИВКИ В КОНТЕКСТІ СВІТОВОЇ КУЛЬТУРИ PHENOMENON OF UKRAINIAN EMBASSY IN THE CONTEXT OF WORLD CULTURE	109
<i>Юй Болинъ Yu Bolin</i>	ТЕХНОЛОГИИ ЗВУКОВОГО ДИЗАЙНА В АУДИОВИЗУАЛЬНЫХ ИСКУССТВАХ: К ПОСТАНОВКЕ ВОПРОСА TECHNOLOGIES OF SOUND DESIGN IN AUDIOVISUAL ARTS: RESOLVING THE QUESTION	115
ПЕДАГОГІЧНІ НАУКИ		
<i>Аркатов Ю.Н. Arkatov Yu.</i>	МАТЕМАТИЧЕСКАЯ МОДЕЛЬ ИЗМЕРЕНИЯ РЕПРОДУКТИВНОГО УРОВНЯ ЗНАНИЙ MATHEMATICAL MODEL OF MEASURING THE REPRODUCTIVE LEVEL OF KNOWLEDGE	121
<i>Бабій І. В. Babiy I. V.</i>	ДО ПРОБЛЕМИ МЕТОДІВ І ПРИЙОМІВ НАВЧАННЯ У ЛІНГВОДИДАКТИЦІ TO THE PROBLEM OF METHODS AND TECHNIQUES OF LEARNING IN LINGVODIDAKTICS	126
<i>Возносименко Дарія Ищенко Галина Voznosymenko Daria Ishchenko Halyna</i>	МЕТОДОЛОГІЧНІ ПІДХОДИ ФОРМУВАННЯ ВАЛЕОЛОГІЧНОЇ КОМПЕТЕНТНОСТІ МАЙБУТНІХ ВЧИТЕЛІВ МАТЕМАТИКИ METHODOLOGICAL APPROACHES FOR FORMING VALEOLOGICAL COMPETENCE FOR FUTURE TEACHERS OF MATHEMATICS	131
<i>Деревинская А.А. Жудрик Е.В. Dzeravinskaya A.A. Zhudrik E.V.</i>	ОБМЕН ПЕДАГОГИЧЕСКИМ ОПЫТОМ В ХОДЕ ПРОВЕДЕНИЯ МЕТОДИЧЕСКИХ СЕМИНАРОВ EXCHANGE OF PEDAGOGICAL EXPERIENCE IN THE COURSE OF METHODOLOGICAL SEMINARS	135
<i>Кон Е.А. Kohn Olena</i>	ПРЕОДОЛЕНИЕ КОММУНИКАТИВНЫХ ТРУДНОСТЕЙ УЧАЩИХСЯ НАЧАЛЬНЫХ КЛАССОВ OVERCOMING COMMUNICATIVE DIFFICULTIES OF PRIMARY SCHOOL	138
<i>Коренєва І.В. Клименко Г.В. Koreniewa Inna V. Klimenko Anna V.</i>	ОСОБЛИВОСТІ ІНОВАЦІЙНОГО ПІДХОДУ ВИКЛАДАННЯ ПРИРОДНИЧИХ ДИСЦИПЛІН НА ДОВУЗІВСЬКОМУ ЕТАПІ НАВЧАННЯ ІНОЗЕМНИХ СТУДЕНТІВ МЕДИЧНОГО ПРОФЕЛЮ ПІДГОТОВКИ FEATURES OF THE INNOVATIVE APPROACH TO PROVIDE NATURAL DISCIPLINES AT THE PRE-UNIVERSITY STAGE OF TRAINING FOR FOREIGN STUDENTS IN MEDICAL PROFESSION PREPARATION	142

Федина-Дармохвал В.С. <i>Fedyuna-Darmokhval Volodymyra</i>	ІННОВАЦІЙНІ ПРОЦЕСИ В СИСТЕМІ ВИЩОЇ ОСВІТИ В ТУРЕЧЧИНІ INNOVATIVE PROCESSES IN THE HIGHER EDUCATION SYSTEM IN TURKEY	146
Якимович Т.Д. <i>Yakymovych T.D.</i>	КОНЦЕПЦІЯ СТРУКТУРУВАННЯ ДИДАКТИКИ ПРОФЕСІЙНО-ПРАКТИЧНОЇ ПІДГОТОВКИ CONCEPT OF STRUCTURING DIDACTICS OF PROFESSIONAL AND PRACTICAL TRAINING	151
Вальченко С.А. <i>Valchenko S.A.</i>	СУЩОСТНО-СМЫСЛОВЫЕ АСПЕКТЫ НАЦИОНАЛЬНОГО САМОСОЗНАНИЯ ЛИЧНОСТИ ESSENTIAL AND SENSE ASPECTS NATIONAL SELF-CONSCIOUSNESS	158
Воробйова Ж.Ю. <i>Vorobyova Zh.Y.</i>	ТЕОРЕТИЧНЕ ОБГРУНТУВАННЯ МОЖЛИВОСТЕЙ ОРГАНІЗАЦІЇ ПРОФЕСІЙНОГО ВІДБОРУ АБИТУРІЄНТІВ НА ФАКУЛЬТЕТИ ІНОЗЕМНИХ МОВ ВИЩИХ НАВЧАЛЬНИХ ЗАКЛАДІВ УКРАЇНИ THEORETICAL BASIS OF OPTIONS FOR PROFESSIONAL SELECTION OF FUTURE STUDENTS FOR PHILOLOGICAL FACULTIES OF HIGHER SCHOOL	162
Зенько Н.Н. <i>Zenko Nadegda</i>	МЕДИКО-СОЦИАЛЬНЫЕ ФАКТОРЫ РИСКА СОЦИАЛИЗАЦИИ ОБУЧАЮЩИХСЯ: ИНВАЛИДНОСТЬ РОДИТЕЛЕЙ MEDICAL-SOCIAL RISK FACTORSSOCIALIZATION OF STUDENTS: DISABILITY PARENTS	168
Пугач В.В. <i>Pugach V.V.</i>	ВОСПИТАНИЕ СУБЪЕКТНОЙ СОЦИАЛЬНОЙ АКТИВНОСТИ СТУДЕНТА СРЕДСТВАМИ УЧЕБНОЙ ДИСЦИПЛИНЫ «БЕЗОПАСНОСТЬ ЖИЗНЕДЕЯТЕЛЬНОСТИ ЧЕЛОВЕКА» UPBRINGING OF SUBJECTIVE SOCIAL ACTIVITY OF A STUDENT BY THE MEANS OF DISCIPLINE “SAFETY OF HUMAN LIFE-SUSTAINING ACTIVITY”	173
Кароза Тацяна <i>Karozha Tatstsyana</i>	ПРАЕКТНЫЯ ЗАДАЧЫ ЯК СРОДАК ФАРМІРАВАННЯ ЧЫТАЦКАЙ КАМПЕТЭНЦЫІ PROJECT TASKS AS MEANS OF FORMATION OF READERS’ COMPETENCE	178
Пилимон Ольга <i>Pilimon Olga</i>	ОРГАНІЗАЦІЯ КРУЖКОВОЇ РАБОТЫ ПО ІНТЕЛЛЕКТУАЛЬНОМУ РАЗВИТІЮ НА І СТУПЕНІ ОБЩЕГО СРЕДНЕГО ОБРАЗОВАНИЯ THE ORGANIZATION OF GROUP WORK ON THE INTELLECTUAL DEVELOPMENT AT THE STAGE I OF GENERAL SECONDARY EDUCATION	184
Цалко Т.А. <i>Tsalko T.A.</i>	ТЕОРЕТИЧЕСКИЕ ОСНОВЫ ДИВЕРСИФИКАЦИИ ОБРАЗОВАТЕЛЬНОГО ПРОЦЕССА THEORETICAL BASES OF DIVERSIFICATION OF THE EDUCATIONAL PROCESS	188

<i>Сердюкова Марія</i> <i>Serdziukova Maria</i>	СОЦИАЛЬНО-ПЕДАГОГИЧЕСКИЙ ПОТЕНЦИАЛ МУЛЬТФИЛЬМОВ И ИХ ВЛИЯНИЕ НА МЛАДШИХ ШКОЛЬНИКОВ SOCIAL-PEDAGOGICAL POTENTIAL OF CARTOONS AND THEIR IMPACT ON YOUNGER SCHOOLBOYS	190
<i>Русак Татьяна</i> <i>Rusak Tatiana</i>	ГРАЖДАНСКИЕ ЦЕННОСТИ В ВОСПИТАНИИ ДЕМОКРАТИЧЕСКОЙ КУЛЬТУРЫ СТУДЕНТОВ. CIVIC VALUES IN EDUCATION FOR DEMOCRATIC CULTURE OF THE STUDENTS	195
<i>Цибулько Тетяна</i> <i>Tsybulko Tetiana</i>	ВИКОРИСТАННЯ МУЛЬТИМЕДІЙНИХ ПРЕЗЕНТАЦІЙ НА УРОКАХ МАТЕМАТИКИ USING OF MULTIMEDIA PRESENTATIONS AT MATHEMATICS LESSONS	200
<i>Боровець Галина</i> <i>Borovets Halyna</i>	ПРОБЛЕМЫ, ЯКИ ВИНИКАЮТЬ ПІД ЧАС ПІДГОТОВКИ УЧНІВ ОСНОВНОЇ ШКОЛИ ДО ОЛІМПІАДИ З ІКТ (В СЕРЕДОВИЩІ ТАБЛИЧНОГО РЕДАКТОРА) PROBLEMS WHICH ARE DESTINED DURING THE PREPARING PUPILS OF PRIMARY SCHOOL TO OLYMPIAD OF ICT (IN THE MEDIATION OF THE TABLE EDITOR)	203
ПОЛІТИЧНІ НАУКИ		
<i>Ydyrys K.S.</i> <i>Zhumadilla S.A.</i> <i>Ыдырыс К.С.</i> <i>Жумадила Ш. А.</i>	KAZAKHSTAN'S ENERGY POLICY AND THE LEGAL STATUS OF THE CASPIAN SEA ЭНЕРГЕТИЧЕСКАЯ ПОЛИТИКА КАЗАХСТАНА И ПРАВОВОЙ СТАТУС КАСПИЙСКОГО МОРЯ	207
<i>Zhmakina Tatiana</i> <i>Жмакина Татьяна</i>	ARGUMENTATION THEORY AND POLITICAL ARGUMENTATION ТЕОРИЯ АРГУМЕНТАЦИИ И ПОЛИТИЧЕСКАЯ АРГУМЕНТАЦИЯ	211
ПСИХОЛОГІЧНІ НАУКИ		
<i>Мельникова Ольга</i> <i>Melnikova Olga</i>	СУБЪЕКТИВНОЕ ОТНОШЕНИЕ К ПРИРОДЕ У СТУДЕНТОВ РАЗЛИЧНЫХ СПЕЦИАЛЬНОСТЕЙ THE SUBJECTIVE RELATION TO THE NATURE AT STUDENTS OF VARIOUS SPECIALTIES	216
<i>Калька Наталія</i> <i>Kit Юлія</i> <i>Kalka Nataliya</i> <i>Kit Yuliia</i>	ПСИХОЛОГІЧНІ ОСОБЛИВОСТІ ТЮТЮНОПАЛІННЯ У ДІВЧАТ THE PSYCHOLOGICAL FEATURES OF SMOKING GIRLS	220
<i>Воронович Дарья</i> <i>Voronovich Darya</i>	К ВОПРОСУ АКТУАЛЬНОСТИ ИЗУЧЕНИЯ ФЕНОМЕНА ПОВТОРНОГО БРАКА В ПСИХОЛОГИИ TO THE QUESTION OF THE ACTUALITY OF STUDYING THE PHENOMENON OF REPEATED MARRIAGE IN PSYCHOLOGY	224
<i>Павлова Юлия</i> <i>Pavlova Yuliya</i>	ОБРАЗ ТРУДОГОЛИКА В СОВРЕМЕННОМ МИРЕ REPRESENTATION OF THE WORKAHOLIC IN THE MODERN WORLD	229

<i>Санина Марина</i> <i>Sanina Marina</i>	ОСОБЕННОСТИ СОЦИАЛЬНОЙ АДАПТАЦИИ ИНДИВИДУУМОВ БЕЗ ОПРЕДЕЛЕННОГО МЕСТА ЖИТЕЛЬСТВА КАК ОСОБОЙ КАТЕГОРИИ ГРАЖДАН – БЕЗДОМНЫХ ЛЮДЕЙ: ПРИЧИНЫ И УСЛОВИЯ, СПОСОБСТВУЮЩИЕ БРОДЯЖНИЧЕСТВУ FEATURES OF SOCIAL ADAPTATION OF INDIVIDUALS WITHOUT PERMANENT PLACE OF RESIDENCE AS A SPECIAL CATEGORY OF CITIZENS – HOMELESS PEOPLE: CAUSES AND CONDITIONS, CONTRIBUTING TO VAGRANCY	233
<i>Лепех О.М.</i> <i>Lepekh Olesia</i>	ПСИХОЛОГІЧНІ ОСОБЛИВОСТІ КАЗКОТЕРАПІЇ, ЯК МЕТОДУ ВИХОВАННЯ ДОШКІЛЬНИКІВ PSYCHOLOGICAL FEATURES OF FAIRYTALE THERAPY AS A METHOD OF EDUCATION OF PRIMARY SCHOOLS	238
<i>Мезес Роксолана</i> <i>Mehes Roksolana</i>	АНАЛІЗ ПРОЯВУ СТРЕСУ У ПРОФЕСІЙНІЙ ДІЯЛЬНОСТІ ПЕДАГОГІЧНИХ ПРАЦІВНИКІВ	242
<i>Мірик Ю. В.</i> <i>Miryk Yu.V.</i>	ДИСГАРМОНІЙНІ ЕМОЦІЙНІ СТАНИ У ПІДЛІТКІВ DISHARMONIOUS EMOTIONAL STATES IN ADOLESCENTS	246
<i>Шимко Л. В.</i> <i>Shymko L.V.</i>	ЗНАЧЕННЯ ВІДЧУТТІВ У ЖИТТІ ЛЮДИНИ THE VALUE OF FEELINGS IN LIFE OF HUMAN	250
СОЦІАЛЬНІ КОМУНІКАЦІЇ. МЕДІА		
<i>Гула Інна</i> <i>Химич Ірина</i> <i>Hula Inna</i> <i>Khymych Iryna</i>	ПРОБЛЕМА ПОШИРЕННЯ ПАТОГЕННОЇ ІНФОРМАЦІЇ У СУСПІЛЬСТВІ THE PROBLEM OF THE EXPANSION OF PATHOGENIC INFORMATION IN SOCIETY	255
<i>Дібров Максим</i> <i>Dibrov Maxym</i>	ІМПЛЕМЕНТАЦІЯ БОЛОНСЬКОГО ПРОЦЕСУ ЯК ЗАСІБ ІНТЕГРАЦІЇ ТА ДЕМОКРАТИЗАЦІЇ ВИЩОЇ ОСВІТИ ТА ЙОГО ВПЛИВ НА ЄДИНИЙ ЄВРОПЕЙСЬКИЙ ОСВІТНІЙ ПРОСТІР IMPLEMENTATION OF BOLOGNA PROCESS AS A METHOD OF INTEGRATION AND DEMOCRATIZATION OF HIGHER EDUCATION AND ITS IMPACT ON UNIFIED EUROPEAN EDUCATIONAL AREA	259
ТЕХНІЧНІ НАУКИ		
<i>Качмар Роман</i> <i>Луців Андрій</i> <i>Kachmar Roman</i> <i>Lutsiv Andriy</i>	ДОСЛІДЖЕННЯ ВПЛИВУ ЕКСПЛУАТАЦІЙНИХ ЧИННИКІВ НА ЕФЕКТИВНІСТЬ ГАЛЬМІВНОЇ СИСТЕМИ АВТОМОБІЛЯ RESEARCH ON THE EFFECT OF OPERATIONAL FACTORS ON EFFICIENCY OF THE BRAKE AUTOMOTIVE SYSTEM	265
<i>Кусий Я.М.</i> <i>Топільницький В.Г.</i> <i>Kusy Yu.М.</i> <i>Topilnytskyu V.H.</i>	БЮДИНАМІЧНА СІЛЬСЬКОГОСПОДАРСЬКА ПРАКТИКА НА ТЕРЕНАХ ЛЬВІВЩИНИ BIODYNAMIC AGRICULTURAL PRACTICE IN LVIV REGION	269

<i>Майструк Володимир</i> <i>Гаврилів Роман</i> <i>Майструк Павло</i> <i>Maistruk Volodymyr</i> <i>Havryliv Roman</i> <i>Maistruk Pavlo</i>	АНАЛІЗ ШВИДКОСТІ ГАЗОВОГО ПОТОКУ В ЦИКЛОНІ ІЗ СПІРАЛЬНИМ НАПРАВЛЯЮЧИМ АПАРАТОМ AN ANALYSIS OF SPEED OF GAS STREAM IN THE CYCLONE WITH SPIRAL DIRECTING APPARATUS	274
<i>Степанчук Альона</i> <i>Полянський Ярослав</i> <i>Гринь Григорій</i> <i>Stepanchuk Alyona</i> <i>Polianskiy Yaroslav</i> <i>Gryn Hryhoriy</i>	ОЦІНКА ТЕРМОДИНАМІЧНОЇ МОЖЛИВОСТІ ВЗАЄМОДІЇ З'ЄДНАНЬ НІКЕЛЮ З ВІДНОВНИКАМИ ТА ОКИСНИКАМИ ASSESSMENT OF THERMODYNAMIC POSSIBILITY OF INTERACTION OF NICKEL CONNECTIONS WITH REFLECTIVES AND OXIDES	279
<i>Третяченко Дарья</i> <i>Штена Виктория</i> <i>Авина Светлана</i> <i>Гринь Григорій</i> <i>Tretiachenko Daria</i> <i>Shtera Viktoriia</i> <i>Avina Svitlana</i> <i>Gryn Hryhoriy</i>	СОВРЕМЕННЫЕ МЕТОДЫ ОЧИСТКИ СТОЧНЫХ ВОД ОТ ЦИАНИСТЫХ СОЕДИНЕНИЙ MODERN METHODS FOR CLEANING WASTE WATER FROM CYANICAL COMPOUNDS	284
<i>Охтак Валеріа</i> <i>Охтак Валерія</i>	SMART HEATER CONTROL SYSTEM СИСТЕМА КЕРУВАННЯ SMART HEATER	288
ФІЗИКО-МАТЕМАТИЧНІ НАУКИ		
<i>Черняк А.А.</i> <i>Черняк Ж.А.</i> <i>Богданович С.А.</i> <i>Charniak A.A.</i> <i>Charniak Z.A.</i> <i>Bogdanovich S.A.</i>	ПРОВЕДЕНИЕ ПРАКТИЧЕСКИХ ЗАНЯТИЙ ПО МАТЕМАТИКЕ НА БАЗЕ СИСТЕМ КОМПЬЮТЕРНОЙ МАТЕМАТИКИ ORGANIZATION OF CLASSROOM EXERCISES ON MATHEMATICS ON THE BASE OF MATHCAD	292
<i>Богданович Валентина</i> <i>Bogdanovich Valentina</i>	ВОЗМОЖНОСТЬ ПРИМЕНЕНИЯ ОБРАЗОВАТЕЛЬНЫХ ТЕХНОЛОГИЙ В ДИСЦИПЛИНЕ «ОСНОВЫ РАДИОЭЛЕКТРОНИКИ» POSSIBILITY OF APPLICATION OF EDUCATIONAL TECHNOLOGIES IN THE DISCIPLINE "BASES OF RADIO ELECTRONICS"	297
<i>Любота Владимир</i> <i>Lyubota Volodymyr</i>	РЕШЕНИЕ ЛОГИЧЕСКИХ ЗАДАЧ С ПОМОЩЬЮ АЛГЕБРЫ ТЕОРИИ ИНТЕЛЛЕКТА SOLUTION OF LOGICAL TASKS WITH THE HELP ALGEBRAS OF THEORY OF INTELLECT	302
ФІЗИЧНА КУЛЬТУРА ТА ПРОФЕСІЙНИЙ СПОРТ		
<i>Ищенко Елена</i> <i>Шаламберідзе Марія</i> <i>Ishchenko Olena</i> <i>Shalamberidze Mariya</i>	ТЕХНОЛОГІЇ ЗБЕРЕЖЕННЯ ЗДОРОВ'Я В ОСВІТНІЙ СИСТЕМІ УКРАЇНИ TECHNOLOGIES AIMED AT PRESERVATION OF HEALTH IN EDUCATIONAL SYSTEM OF UKRAINE	307
<i>Красовська Галина</i> <i>Андрєєва Олександра</i> <i>Krasovska Halyna</i> <i>Andriieva Oleksandra</i>	РОЛЬ СТРЕТЧИНГУ ЯК КОМПЛЕКСУ ВПРАВ ФІЗИЧНОГО ВИХОВАННЯ ДЛЯ СТУДЕНТІВ ЗАКЛАДІВ ВИЩОЇ ОСВІТИ ROLE OF STRETCHING AS A COMPLEX OF RIGHTS OF PHYSICAL EDUCATION FOR STUDENTS OF HIGHER EDUCATION STAFF	310

<i>Кроншталь Галина</i> <i>Kronshtal Halyna</i>	ОЦІНКА РІВНЯ ФІЗИЧНОЇ ПІДГОТОВЛЕНОСТІ СТУДЕНТОК-ПЕРШОКУРСНИЦЬ COMPARATIVE CHARACTERISTICS of PHYSICAL PREPAREDNESS OF THE FIRST-YEAR FEMALE STUDENTS	313
<i>Андрущенко Оксана</i> <i>Волошанюк Марія</i> <i>Andrushchenko O.M.</i> <i>Voloshanyuk M.A.</i>	ФІЗИЧНЕ ТА ПСИХОЛОГІЧНЕ ЗДОРОВ'Я НАЦІЇ – МОГУТНІСТЬ ДЕРЖАВИ PHYSICAL AND PSYCHOLOGICAL HEALTH OF THE NATION – STRENGTH OF THE COUNTRY	318
<i>Ніколайчук Ірина</i> <i>Nikolaichuk Iryna</i>	ВИКОРИСТАННЯ ІНДЕКСІВ ТА ФОРМУЛ У РОЗРАХУНКУ РІВНЯ ФІЗИЧНОГО РОЗВИТКУ USING THE INDICES AND FORMULAS IN CALCULATION OF PHYSICAL DEVELOPMENT LEVEL	323
<i>Телегоненко Христина</i> <i>Telehonenko Chrystyna</i>	ЗДОРОВИЙ СПОСІБ ЖИТТЯ – МОДА ЧИ НЕОБХІДНІСТЬ? HEALTHY WAY OF LIFE – FASHION OR NECESSITY?	326
<i>Ячник Тетяна</i> <i>Yachnyk Tetiana</i>	ВЗАЄМОЗВ'ЯЗОК СПОРТУ І ПОЛІТИКИ У СУЧАСНОМУ СВІТІ MODERN INTERPLAY BETWEEN SPORTS AND POLITICS	331

ЕКОНОМІЧНІ НАУКИ**УДК 338.43:631.11 (081)****Габор Володимир Семенович***кандидат економічних наук, доцент,**доцент кафедри економіки підприємства**ВП НУБіП України «Бережанський агротехнічний інститут»**Бережани, Україна***ЗЕМЛЯ У СКЛАДІ АГРАРНОГО РЕСУРСНОГО ПОТЕНЦІАЛУ**

Анотація. У статті висвітлено роль земельних угідь у складі аграрного ресурсного потенціалу і проблеми ефективного їх використання. Розкрито необхідність прискорення створення та функціонування ринкових відносин та перепони, що стримують розвиток цивілізованого ринку землі.

Ключові слова: ринкові відносини, ринок землі, оренда, аграрні ресурси, ефективність, екологізація.

Habor Volodymyr*Ph.D., Associate Professor, SS of NULES of Ukraine**“Berezhany Agrotechnical Institute”***THE LAND IN AGRARIAN RESOURCES POTENTIAL COMPOSITION**

Abstract. The article highlights the role of land in the composition of agrarian resource potential and the problems of its effective use. The necessity of accelerating the formation and functioning of market relations and hindrances restraining the development of a civilized land market had been revealed.

Keywords: market relations, land market, rent, agrarian resources, efficiency, ecologization.

Нарощування виробництва сільськогосподарської продукції та підвищення її ефективності тісно пов'язані з наявністю необхідних потенційних соціально-економічних можливостей суб'єктів господарювання. Проблема формування раціонального ресурсного потенціалу, ефективного його використання, оптимальне забезпечення виробничими ресурсами всіх сфер АПК належить до гострих проблем як в науковому, так і практичному плані. Україна має великий потенціал розвитку сільського господарства, в основі якого високопродуктивні земельні угіддя, неповністю задіяний у виробництві людський капітал, сприятливі природно-кліматичні умови, вигідне для торгівлі географічне положення.

Розв'язання проблеми забезпечення раціонального харчування населення та екологічної безпеки досягається насамперед на основі раціонального використання та охорони земельних угідь. Як природний ресурс земля є важливою складовою частиною потенціалу сільськогосподарських підприємств.

За площею та біопродуктивним потенціалом земельний фонд є достатнім для того, щоб за певних умов докорінно змінити ситуацію в аграрному виробництві, вирішити проблему зростання ефективності виробництва продукції рослинницьких і тваринницьких галузей.

Теоретичні і методологічні положення земельних відносин розроблені Національним науковим центром «Інститут аграрної економіки» та Інститутом

землеустрою УААН. У розвиток теорії і практики землевпорядкування та регулювання земельних відносин значний вклад внесли вітчизняні вчені: В.Г. Андрійчук, Л.М. Бойко, Я. М. Гадзало, Ю.Я. Лузан, М.Й. Малік, М.П. Мартинюк, В.Я. Месель-Веселяк, О.М. Могильний, В.М. Нелеп, І.О. Пасхавер, А.С. Попов, П.Т. Саблук, В.М. Трегобчук, М.М. Федоров, М.А. Хвесик, О.В. Ходаківська та інші.

Важлива роль землі в сільськогосподарському виробництві визначається тим що їй притаманна така специфічна унікальна властивість як родючість. Разом з тим, без прикладання до землі праці людини, вона являє собою лише потенційний засіб виробництва. Використання землі тісно пов'язане також із застосуванням технічних, технологічних та інших засобів виробництва. Без взаємодії зазначених факторів процес сільськогосподарського виробництва взагалі неможливий, а його економічна ефективність залежить від раціонального поєднання цих важливих складових [1, с. 96].

Таким чином, земельні ресурси є матеріальною основою сільськогосподарського виробництва, базою для органічного поєднання інших ресурсів у виробничому процесі. Раціональне їх використання має вирішальне значення у розвитку сільського господарства та прискоренні виходу із кризового становища країни, що в сучасних умовах набуває особливу актуальність.

На досягнення високої ефективності використання земель спрямована земельна реформа. За період проголошення всіх земель України об'єктом земельної реформи виконано значний обсяг організаційно-економічних заходів, що сприяло формуванню основних передумов запровадження ринку земель сільськогосподарського призначення.

Формування і функціонування цивілізованого ринку землі є однією з найбільш складних проблем земельних відносин. Його становлення і розвиток в країнах з розвиненою ринковою економікою свідчить, що він здатний в значній мірі підвищити ефективність використання землі та задовольнити потреби людей в продуктах харчування й забезпечити продовольчу безпеку країни.

В Україні спостерігається складна ситуація щодо формування і розвитку ринку землі. З одного боку, виникає бажання скасувати мораторій на купівлю-продаж земель, а з іншого – є побоювання, що внаслідок відсутності належної законодавчої бази цей процес може набути спекулятивного характеру. Низька рентабельність, а в ряді випадків і збитковість вітчизняних сільськогосподарських товаровиробників та відсутність земельної застави, унеможливорює їхні шанси на придбання земель. Сільське населення, значну частину якого нині становлять люди похилого віку, є найбільш вразливою і незахищеною категорією в умовах стихійного ринку і може позбутись землі

через відсутності необхідного контролю з боку держави. Земельна орендна плата є низькою і не завжди своєчасно виплачується орендодавцям.

Успішний розвиток і функціонування ринку землі може відбуватись за умови існування комплексу організацій, зокрема, наявності установ, які організовують земельні торги; створюють мережу фінансово-кредитних установ для здійснення іпотечних операцій із земельними ділянками; надають консультаційні, посередницькі і інформаційні послуги через консалтингові та інші підприємства і спеціалізовані інформаційні видання; здійснюють підготовку у навчальних закладах кваліфікованих спеціалістів для роботи у сфері ринку землі.

Залучення земельних угідь до товарно-грошового обігу породжують ряд негативних соціально-економічних проблем. Тому, запровадженню ринкового обігу земель сільськогосподарського призначення повинно передувати створення сприятливих умов аграрної економіки, особливо в питаннях оптимального оподаткування, ефективних ринкових механізмів державної підтримки підприємництва, недопущення монопольних проявів, обмеження тінізації аграрного ринку, максимального сприяння розвитку виробничої і обслуговуючої кооперації, страхування сільськогосподарських ризиків тощо.

Вирішальну роль на стадії формування ринку землі відіграє держава, за якою повинно залишитись право обмежень на оборот земельних ділянок у ринковій сфері, особливо стосовно їх перепродажу, здійснення контролю за ціноутворенням на земельному ринку через відповідне законодавство. Політика держави повинна бути спрямована на стабільне і прозоре функціонування ринку землі, захисті прав суб'єктів ринку, регулюванні цінової, податкової та митної політики, обмежені обороту земельних ділянок та продаж їх юридичним і фізичним особам без зміни цільового призначення [2, с. 59].

Стримує розвиток ринку земель складна процедура укладення угод щодо земельних ділянок, неналежним чином визначені права власності на землю, складність доступу до кредитних ресурсів та інші різноманітні обмеження щодо використання земель.

В усуненні зазначених перешкод на шляху запровадження ринку земель важливу роль, як засвідчують літературні джерела, може відігравати консолідація земель сільськогосподарського призначення, яка являє собою сукупність заходів щодо коригування структури прав власності через координацію дій між власниками та користувачами земельних ділянок.

У процесі консолідації земель сільськогосподарського призначення ключову роль відіграє обіг земельних ділянок. Під активним обігом земельних ділянок у межах реалізації запропонованого науковцями проекту консолідації

земель мається на увазі узгоджена реструктуризація прав на землю між її власниками способом продажу, купівлі, обміну або оренди [3, с. 29].

У даний час ринкові земельні відносини зупинились і характеризуються передусім обігом права оренди земель. Практика розвитку земельних відносин в країні, селяни по різному розпорядилися наданими їм правами на землю – частина з них самостійно займаються сільськогосподарським виробництвом, а більшість передали землю в оренду. За відсутності повноцінного ринку землі розвивається ринок оренди.

Таким чином, здобувши у власність землю та майно, не всі сільські мешканці стали власниками і розпорядниками виробленої продукції та отриманих доходів. Ними володіють орендарі, а селяни залишилися найманими працівниками без будь-яких прав щодо розподілу виробленої продукції та отриманого прибутку. Не розв'язаною залишається проблема створення відповідної інфраструктури агропромислового комплексу, спрямованої на підтримку ефективного його функціонування в ринкових умовах.

Отже, довгострокова оренда є альтернативою ринку земель, яка дає змогу займатись товарним виробництвом сільськогосподарської продукції. Проте невизначеність із землекористуванням в сучасних умовах не дозволяє аграрним підприємствам, а особливо холдинговим структурам, які орендують угіддя на короткий термін у власників паїв, працювати на перспективу, тобто короткострокова оренда підштовхує орендаря на досягнення господарського результату без значного інвестування власних коштів у підвищенні родючості ґрунту. Звідси – орієнтація на швидкий прибуток, недотримання сівозмін, нехтування агротехнічними вимогами щодо збереження родючості ґрунтів, небажання займатися тваринництвом.

У 2015 році прийнято Закон України «Про внесення змін до деяких законодавчих актів України щодо спрощення умов ведення бізнесу (дерегуляція)» №191–VIII, яким дозволено передавати землі особистих селянських господарств в оренду агрохолдингам, встановлено мінімальний строк оренди в сім років та скасовано еколого-економічні обґрунтування сівозмін. Внаслідок цього ситуація у сфері орендних земельних відносин не тільки не поліпшилась, а ускладнилась, оскільки відбулось перенасичення сівозмін олійними та іншими високомаржинальними культурами [4].

Збереження існуючих тенденцій щодо подальшого збільшення підконтрольних холдинговим структурам площ земель загрожуватиме існуванню середніх і малих форм агробізнесу, які несуть основне навантаження щодо забезпечення соціально-економічного розвитку сільських територій [5, с. 9].

Для недопущення цього доцільно запровадити ефективний механізм державного регулювання земельно-ринкових відносин і розвитку ринку оренди землі в напрямі забезпечення сталого і ефективного ведення сільського господарства. Державні органи влади на законодавчому рівні повинні прийняти відповідні законодавчі акти, які б надійно захищали інтереси як орендарів, так і орендодавців з одночасним збереженням родючості земель і прийняттям санкцій за нераціональне використання ґрунту.

Враховуючи те, що земля є просторовою базою та головним засобом виробництва у сільському господарстві, то ці дві обставини вимагають підвищеної уваги до головного надбання народу, а саме організації її використання шляхом, який забезпечує збереження та відтворення родючості ґрунтів, дотримання вимог екології, збереження природного середовища і ландшафтів, економних дій при відводі земель для розміщення промислового та іншого будівництва.

СПИСОК ВИКОРИСТАНИХ ДЖЕРЕЛ:

1. Єрмаков О.Ю. *Організація сільськогосподарського виробництва: навчально-методичний посібник. Друге видання, доповнене і перероблене. Київ: НАУ, 2007. 266 с.*
2. Федоров М.М. *Земельна реформа і розвиток ринкових земельних відносин. Економіка АПК. 2011. № 7. С. 55-60.*
3. Попов А.С. *Розвиток ринку земель сільськогосподарського призначення через механізм консолідації земель. Економіка АПК. 2018. №4. С. 28-33.*
4. *Про внесення змін до деяких законодавчих актів України щодо спрощення умов ведення бізнесу (дерегуляція): Закон України від 12.02.2015р. №191 – VIII. Голос України. 2015. 04 квіт. (№ 61).*
5. *Ходаківська О.В., Левек Р. Земельні відносини: пошук балансу інтересів між державним регулюванням та неолібералізмом. Економіка АПК. 2018. №6. С. 5-17.*

УДК 658.6:006.83

Harnyk Liudmyla Petrivna

*PhD, associated professor of Department of Commercial,
Trade and Entrepreneurship Activity,
NTU “KhPI” Kharkiv city, Ukraine*

CERTIFICATION ACCORDING TO REQUIREMENTS OF “HALAL” STANDARD: THEORETICAL AND PRACTICAL ASPECTS

***Abstract.** Article is devoted to theoretical and practical aspects of goods and foods certification according to requirements of “Halal” standard. In Ukraine as like as in many other European countries, which are specialized also in export of food products, pharmaceuticals and cosmetics to Muslim countries, exists interest in sphere of their certification according to “Halal” standard requirements. Today many European exporters consider that system of “Halal” standards has made serious barriers for trade with Muslim countries. Thus, our research is focused on analysis of “Halal” food industry development and ways to improve export potential of European countries towards “Halal” certification for food, medicaments and cosmetics that they produce for markets of Muslim countries. Traditionally biggest “Halal” food exporters are non-Muslim countries where exist only Muslim minorities (ethnic groups or immigrants and refugees). Anyhow awareness of*

consuming Halal food and goods also come from non-Muslims that are caused by safety and freshness of food and higher quality of goods. Thus, essential issue for Ukraine is implementation procedures of governmental control under activity and validation of international accreditation of Ukrainian “Halal” certification centers.

Key words: “Halal” certification, export potential, trade with Muslim countries.

Гарник Людмила Петрівна

к.п.н., доцент кафедри комерційної, торговельної та підприємницької діяльності НТУ «ХПІ». Харків, Україна

СЕРТИФІКАЦІЯ ВІДПОВІДНО ДО ВИМОГ СТАНДАРТУ «ХАЛЯЛЬ»: ТЕОРЕТИЧНІ ТА ПРАКТИЧНІ АСПЕКТИ

Анотація. *Стаття присвячена теоретичним та практичним аспектам сертифікації продовольчої та непродовольчої продукції згідно вимог стандарту «Халяль». В Україні, так само як і у багатьох інших європейських країнах, які спеціалізуються на експорті харчових продуктів, косметики та ліків до мусульманських країн, існує інтерес у їх сертифікації згідно до вимог стандарту «Халяль». Сьогодні багато європейських експортерів вважають, що система стандартів «Халяль» створила серйозні перепони для торгівлі з мусульманськими країнами. Тому наше дослідження спрямовано на аналіз розвитку «Халяль» індустрії продовольчих товарів і шляхів посилення експортного потенціалу європейських країн через «Халяль» сертифікацію харчових продуктів, ліків і косметики, які вони виробляють для ринків мусульманських країн. Установлено, що традиційно провідними експортерами халяльної харчової продукції стають немусульманські країни, де є лише незначний відсоток мусульманського населення (етнічні групи або іммігранти й біженці). Втім інтерес до споживання халяльних продовольчих та непродовольчих товарів простежується також й серед немусульман, що зумовлено безпекою та свіжістю харчових продуктів і високою якістю непродовольчих товарів. Отже, нагальним питанням для України є запровадження процедур державного контролю за діяльністю та підтвердженням міжнародної акредитації українських центрів сертифікації «Халяль».*

Ключові слова: «Халяль» сертифікація, експортний потенціал, торгівля з мусульманськими країнами.

During recent decades in Europe as like as in Ukraine we can observe a growth of Muslim population and consumption of “Halal” food that is caused not only by demographic factors as traditional for these communities high fertility rate. Political, socio-economic and cultural changes in the world today make more initial influence on changes in segmentation of domestic and international food markets as like as on consumers behavior and food preferences among people who belong to Muslim community and even those, who has other faith. Today emerging Muslim population (in Muslim and non-Muslim countries) provides a new segment in contemporary food market. Despite intensive development of Muslim consumer segment nowadays we can observe initiatives of leading Asian countries like Malaysia, Indonesia and others to develop “Halal” standards, quality assurance and quality management systems, as like as create of “Halal” certification centers around the world. European food manufacturers also invest in development of “Halal” industry: some retailers included fresh “Halal” meat into their assortments and manufacturers have started export of “Halal” food and goods to Muslim countries. Most of “Halal” products are channeled

through the Netherlands to serve “Halal” markets within Europe, Middle East and Africa. Caused by spreading scare in world regarding food safety and security, such as threat of diseases, there is strong evidence that non-Muslims now prefer “Halal” foods for additional safety, hygiene and quality assurance features. People believed that the production of “Halal” foods requires strict ingredients, therefore, reducing probability of contamination [1, p .112-115].

New segment of “Halal” products and services now is becoming more substantial: its industry concerns not only about slaughtering animals in accordance with Islamic law anymore; it also includes goods and food, lifestyle and even services. Word “Halal” in Islam means “legal” or “permitted”. It can be defined as anything that is permitted by God. Emerging interest to “Halal” food and its certification around the world is related with modern trends in quality and healthcare assurance standards (see figure 1).

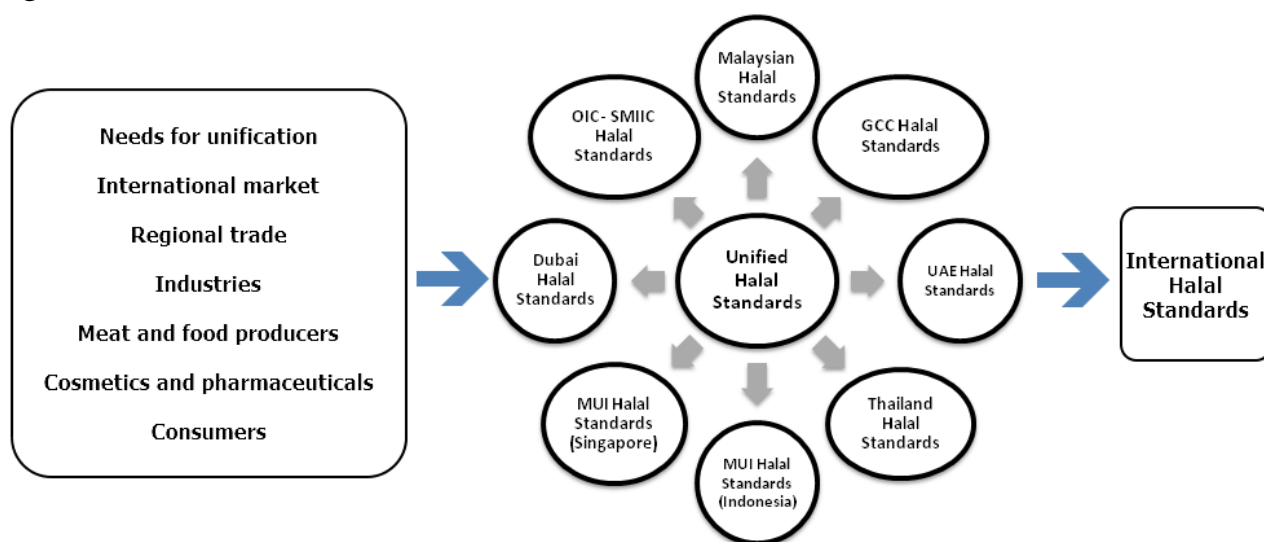

Figure 1. Regional and national “Halal” standards.

Nowadays “Halal” industry becomes one of the fastest growing business activities in scope of global market. It covers sector such as finance, tourism, service, transportations, food and goods producing. Food is the essential thing in human life and the market potential for “Halal” here is very promising with Islam as the intensive growing religion in the world. Today Halal food market segment is one of the largest consumer markets in the world as reported by Thomson Reuters in Global Islamic Economy Report (see table 1).

Previous studies, that was conducted by Ukrainian and foreign scholars [7, p. 239], indicate that emergence of Halal sector of global food market is directly related with is growing Muslim population in the world that estimated 2.2 billion people in 2030. “Halal” food market will continue to be a leading sector of global food market because of each member of Muslim community is obliged to consume “Halal” food despite whether they live – in Muslim majority or minority countries.

Table 1. “Halal” market scope (2018)

#	Region of the world	Muslim population, millions	Annual “Halal” food consumption, billions USD
1	Europe (leaders: France, UK)	52.19	over 66.00 (France - 17.00, UK - 18.00)
2	Asia	1085.27	over 385.685
3	Africa	461.77	over 88.440
4	South America (leader – Brazil)	1.64	over 820.00
5	Northern America (leader – USA)	8.26	over 14.445 (USA 13.00)

Nowadays interest to consuming “Halal” food comes from Moslims and non-Muslims because they both think that it is safer to purchase natural and healthy products. Besides that, focus on shelf life and freshness needed for food causes why “Halal” food industry is very attractive for business. This condition boosted the emergence and growth of “Halal” food market with the broad acceptance among non-Muslim consumers who consider this food as more safe, hygienic, higher quality and wholesome products. Such opportunity has been grabbed by developed countries like Japan, United Kingdom and Australia that are mostly depend on high-tech and electronic manufacturing. They consider that “Halal” food market segment catalyses development of other potential sectors that can be affected negatively from economic turmoil [2, p. 4-5].

Asian countries with biggest Muslim population are rich with natural resources (oil, gas, agricultural and food). Developing countries from this region like Malaysia, Indonesia and Thailand who intensively develop their “Halal” industry have got potential power to become in the nearest future World “Halal” centers. However, most of Halal food exporters come from non-Muslim countries such as Australia, Canada, France and New Zealand, where live Muslim diasporas (see table 2).

Within last decade intensive development of “Halal” industry has caused interest to “Halal” certification and growing demand on certified “Halal” products in both Muslim and Non-Muslim countries [3, p. 37-38]. During this period, governments of Muslim countries also began focusing on this area and providing support for development and implementation of “Halal” standards, certification and policies. For example, Gulf countries have begun focusing on this area which prompted OIC to establish a formal committee to work on Unified Halaal standard development for all its member states and other Muslim countries. Among Muslim countries Malaysia is forerunner and leader of “Halal” industry because it was the first country where government supported establish and iimplementation of “Halal” certification at state level and, as a result, Malaysian mStandard becomes background for creation system of “Halal” standards that were developed by other Muslim countries. Thailand in 1948

also has passed legislation regarding its own “Halal” standard despite it was not even a Muslim country. Thailand government has realised needs of its Muslim diasporas and granted by this way to them these legal rights.

Table 2. Global interest in development of “Halal” food industry (2018)

#	Country	Interests
1	Australia	Regional leader, first top exporter of “Halal” meat (red meat) to Muslim-majority countries.
2	Brazil	World’s second top exporter of meat and peltry to Muslim-majority countries after Australia.
3	China	Set to become the net importer of food products including “Halal” F&B by the next decade.
4	Japan	“Halal” is one of the key source of contributors to Japan’s economy by 2020.
5	Malaysia	Country is regional leader in “Halal” export (over 11 billion USD), largest exporter of “Halal” ingredients for food industry. Export destinations: China, USA, Indonesia, Japan.
6	Thailand	Domestic “Halal” food market grows annually around 2.0 % and more than 8000 companies are involved in “Halal” food industry.
7	UAE	Aim to be the Sharia-compliant center of the world. Focus will be on Islamic Banking and “Halal” businesses.
8	UK	“Halal” food imports are valued at about GBP over 18 billion USD annually.
9	USA	“Halal” market segment is estimated at 18 billion USD.

Meanings of “Halal” (allowed) and “Haram” (prohibited) was described in Quran and Sunnah more than 1400 years ago. We can find approximately seven verses in Quran in which “Halal” standards have been explained and Hadith provide further explanation of these principles importance. Interpretations of Quran and Sunnah represented in a well-organized and systematic form is called “Islamic Fiqh” (jurisprudence) today becomes core values and principles of “Halal” Certification or Accreditation, have already been complied and explained according to Quran and Sunnah centuries ago. Despite this, today many non-Muslim countries specialized on food export have faced with issue of differences between national “Halal” standards that becoming an obstacle for businesses and a barrier for international trade. If we compare this issue with situation of ISO and BRC standards that doesn’t replace each other, because of they both assist to ensure the quality of any given product [4, p. 12-14].

But are roles of customs and traditions the same everywhere in the world? Are import and export policies the same? Are markets and environments the same? Surely not! Every country has its own legislation and whoever wants to do business with any specific country will have to abide by their legislation and fulfill all requirements for quality of products. The same situation we have with “Halal” standards: to export goods and food in Muslim country, company should meet national standards that usually have special features, caused by differences in their Fiqh. For example, “Halal”

standards of Malaysia, Thailand, Pakistan, Dubai and SMIIC are on 95% the same, but taking in consideration that each “Halal” standard consists of two parts “Sharia”-based principles and Quality management system, we can identify set of their special features. For example, no one of national “Halal” standards never promotes stunning before slaughtering. Thus, Pakistani “Halal” Standard prohibits stunning prior to slaughtering: “... meat of stunned animals may not be imported into Pakistan”. But some countries have allowed this because of they have own internal political constraints compelling them for that purpose. They are forced to import meat from other countries because they either have no livestock of their own, or they have too little livestock to meet the needs of domestic consumers. Islam has taught the entire method of slaughtering in which it has prohibited the slaughterer from causing any harm or difficulty to the animal prior to slaughtering it [5, p. 303]. Thus certification procedure should be done by internationally recognized “Halal” certification body (agency) that must to check Halal value assurance along whole chain of foods and goods consumption (see figure 2).

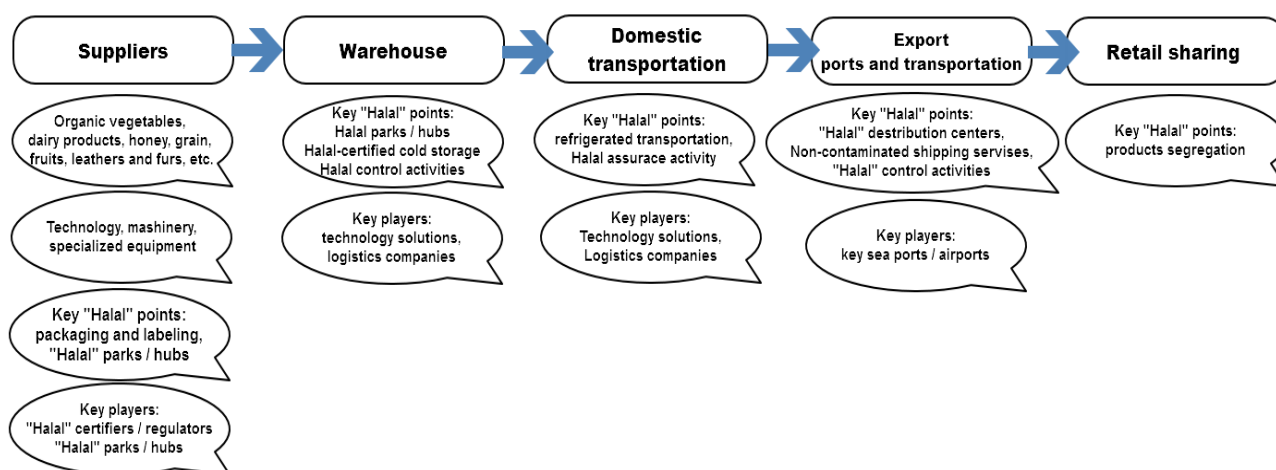

Figure 2. “Halal” consumption chain and quality assurance

“Halal” certification also has a lot of controversial aspects like uncontrolled by government on national level so-called “Halal” certification centers, who have not any recognition from foreign “Halal” certification bodies or their associations like: (1) JAKIM (Islamic Development Department) - Malaysian certification body; (2) GIMDES (Association of Inspection and Certification for Food and Material Needs) - Turkey; (3) GCC (Gulf Cooperation Council); (4) ESMA (Emirates Authority for Standardization and Metrology) – UAE; (5) CEN (European Committee for Standardization); (6) IHI Alliance (International Halal Integrity Alliance); (7) SMIIC (Standards and Metrology Institute for Islamic Countries); (8) WHS (World Halal Council); (9) WHFC (World Halal Food Council) and others. Such kind of local “Halal” certification centers can’t provide high quality consulting and certification

services, because of lack of proficiency and practical experience in this field on their staff.

Other problematic issue is related with situation when exporting country should prepare the goods according standards of importing country. For example, if Brazil wishes to export chicken to Pakistan and production plant runs a system in which there is stunning or machine slaughter, the way forward is to open a stun free and machine-slaughter free zone and then to enjoy doing good business with Pakistan just like the Pakistani Government ensures that it fulfils conditions of countries from the European Union when it wants to export to them. If any country wishes to export food colourants to Pakistan, they may export any and every colour except E120 variations. One can see a clearer and far better balance in business through the examples which given above [6, p. 186]. The same balance cannot be achieved by setting up a single united Halaal standard and allowing each country to import and export whatever it wants. Anyhow, we consider that one should always first and ever to do that which is possible, thus, there is no sense in neglecting and losing the possible while trying to achieve the impossible.

СПИСОК ВИКОРИСТАНИХ ДЖЕРЕЛ:

1. Alserhan B.A. *The Principles of Islamic Marketing* / B.A. Alserhan. – Surrey: Gower Publishing, Ltd., 2012. – 220 p.
2. *Economic Outlook for Southeast Asia, China and India 2019: Towards Smart Urban Transportation* / OECD. – Paris: OECD Publishing, 2018. – 280 p.
3. *Halal Matters: Islam, Politics and Markets in Global Perspective* / F.Bergeaud-Blackler, J. Fischer, J. Lever. – London: Routledge, 2015. – 204 p.
4. Kamali M.H. *The Parameters of Halal and Haram in Shari'ah and the Halal industry* / M.H. Kamali. – London: International institute of Islamic thought, 2013. – 58 p.
5. *Proceedings of the 3rd International Halal Conference (INHAC 2016)* / N.M. Hashim, N. N. Md Shariff, S.F. Mahamood, H.M.F. Harun, M.S. Shahrudin, A. Bhari. – Singapore: Springer, 2018. – 576 p.
6. *Religion, Regulation, Consumption: Globalising Kosher and Halal Markets* / J. Lever, J.Fischer. – London: Oxford University Press, 2018. – 232 p.
7. Брильов Д.В. *Халяль–індустрія в Україні часів незалежності* / Д.В. Брильов // *Гілея: науковий вісник*. – Київ: 2018. - Вип. 132. - С. 238-241.

УДК 332.365

Колос Зеновій Васильович, кандидат економічних наук, доцент,
доцент кафедри економіки підприємства
ВП НУБіП України «Бережанський агротехнічний інститут»
Бережани, Україна

ЕКОНОМІЧНІ АСПЕКТИ РАЦІОНАЛЬНОГО ВИКОРИСТАННЯ ЗЕМЕЛЬНИХ РЕСУРСІВ У СІЛЬСЬКОГОСПОДАРСЬКИХ ПІДПРИЄМСТВАХ

Анотація. У статті проаналізовано сучасний стан та інтенсивність використання земельних ресурсів у сільськогосподарських підприємствах Тернопільської області.

Досліджено розподіл сільськогосподарських підприємств за розмірами сільськогосподарських угідь. Визначено і проаналізовано показники земельно-ресурсного потенціалу та динаміку зібраних площ основних сільськогосподарських культур у сільськогосподарських підприємствах Тернопільської області.

Ключові слова: *земельні ресурси, сільське господарство, інтенсивність, земельно-ресурсний потенціал, структура посівних площ.*

*Z. Kolos, Ph.D., Associate Professor,
SS of NULES of Ukraine "Berezhany Agrotechnical Institute"
Berezhany, Ukraine*

ECONOMIC ASPECTS OF RATIONAL USE OF LAND RESOURCES IN AGRICULTURAL ENTERPRISES

Annotation. The article analyses the current state and intensity of land use in agricultural enterprises of Ternopil region. It is investigated the distribution of agricultural enterprises by size of agricultural land. It is determined and analyzed the indicators of land and resource potential and the dynamics of the collected areas of major crops of agricultural enterprises of Ternopil region

Keywords: *land resource, agriculture, intensity, land and resource potential, structure of crop area.*

Раціональне використання земельних ресурсів має винятково важливе значення для сталого розвитку аграрного сектору України. Аграрні підприємства, часто на власний розсуд, використовують наявний земельний фонд, не особливо переймаючись можливими негативними наслідками невдалого господарювання, особливо в екологічному аспекті. Саме тому дослідження формування оптимальних розмірів та структури посівних площ сільськогосподарських підприємств є невідкладним завданням, що вимагає негайного вирішення.

Підвищення економічної ефективності використання земельних ресурсів у сільськогосподарських підприємствах має забезпечуватися науково обґрунтованою структурою земельних угідь, яка водночас створить передумови екологічної стабільності території й нарощення продуктивності природних кормових угідь.

Проблемами раціонального використання земельних ресурсів у сільському господарстві та визначення оптимальних розмірів і структури посівних площ займалися багато відомих вчених-економістів: Д.І. Бабміндра, М.С. Богіра, М.М. Глушик, О.І. Гуторов [2], Д. Добряк, Н.В. Караєва, А.Г. Мартин, Л. Новаковський, М.Р. Питуляк [3], М. Федоров та інші.

Однак динамічність змін ситуації в агропромисловому комплексі України вимагає проведення постійних досліджень щодо формування оптимальних розмірів та структури посівних площ сільськогосподарських підприємств з метою обґрунтування основних напрямків і заходів подальшої реалізації процесу вдосконалення економічних взаємовідносин між суб'єктами господарювання щодо раціонального використання землі як головного виробничого ресурсу в сільському господарстві.

Земельний фонд Тернопільської області у 2017 році складав 1382,4 тис. га, з них 1073,3 тис. га – землі сільськогосподарського призначення, що становить 77,7% від загальної площі. Площа сільськогосподарських угідь в регіоні становить 1045,8 тис. га, з яких рілля складає 856,9 тис. га, що свідчить про високий рівень розораності земель. У користуванні сільськогосподарських підприємств перебуває 521,0 тис. га сільськогосподарських угідь що становить 49,8% від загальної площі сільськогосподарських угідь області.

Дослідження розподілу підприємств Тернопільської області, які здійснювали сільськогосподарську діяльність за розміром сільськогосподарських угідь у 2017 році показало, що найбільша питома вага (52,9%) належить сільськогосподарським підприємствам із середніми розмірами до 50 га. Питома вага підприємств, в яких розміри земельних угідь коливаються від 100 до 500 га складає 18,3%. Із збільшенням площі сільськогосподарських підприємств їх питома вага зменшується.

Особливості землі, як засобу виробництва зауважуються і в теорії, і в практиці раціонального її використання. Людина може впливати як на поліпшення родючості ґрунтів так і навпаки. Тому дуже доцільним є підбір системи обробітку та застосування нових технологій та техніки при виробництві сільськогосподарської продукції. Землекористування має бути раціональним та інтенсивним.

У сільськогосподарських підприємствах Тернопільської області спостерігається підвищення інтенсивності використання земельних ресурсів. Про це засвідчує зростання площі сільськогосподарських угідь, що припадає на одне підприємство та на одного працівника відповідно на 25,6 та 2,5 га. Разом з тим, відмічено високий рівень розораності земель – 98,6 %, що показує надзвичайно інтенсивну, нераціональну їх експлуатацію. Так, в Україні у середньому цей показник за останні десятиріччя становив 89% і був одним із найвищих у світі. Зростання рівня розораності земель означає зменшення площ сіножатей та пасовищ, а значить і зменшення можливостей отримати дешеву тваринницьку продукцію.

Необхідною складовою своєчасного виявлення й оцінки умов роботи аграрних підприємств є встановлення оптимального співвідношення між наявністю у господарстві ріллі, з одного боку, та достатньою забезпеченістю внутрішніми ресурсами – з іншого. Без сумніву, екологічна «легітимність» роботи підприємств багато в чому спирається на науково обґрунтовану структуру посівних площ у рослинництві [1]. При цьому, раціональний розподіл наявних коштів за галузями сільськогосподарського виробництва разом із запровадженням передових технологій виробництва дозволяє отримати вищу

ефективність їх використання, а також сприяє виходу підприємств зі складного фінансового стану.

Земельні перетворення в аграрній сфері відбувались без достатнього науково-методологічного, організаційного і фінансового забезпечення, що призвело до порушення практично всіх раніше існуючих науково-обґрунтованих сівозмін. Тривала відсутність спеціальних нормативних актів про відповідальність за безгосподарське та нераціональне використання земель дозволяли як землевласникам, так і землекористувачам по - споживацькі ставитися до основного національного багатства країни. Вирощування сільськогосподарських культур стало здійснюватись виключно за кон'юнктурою ринку, яка, ігноруючи екологічні вимоги, диктує виробництво, насамперед, «прибуткових культур».

В структурі посівних площ сільськогосподарських культур у сільськогосподарських підприємствах Тернопільської області у 2017 році питома вага зернових та зернобобових культур становила 55,9%, технічних культур – 41,3%, кормових культур – 2,6%, картоплі та овоче-баштанних культур – 0,2%.

Останніми роками відзначається значне збільшення посівних площ під соняшником. Посівні площі під даною культурою за п'ять років зросли більш ніж в 6 разів. В структурі посівних площ сільськогосподарських культур у сільськогосподарських підприємствах Тернопільської області під урожай у 2017 році соняшник займає 13,8%. Причому, нехтуючи загальним станом ґрунтів, агротехнічними вимогами, соняшник засівається по два і більше років на одних і тих же земельних ділянках, хоча допустима періодичність вирощування соняшника – не менше ніж раз на сім років. Практика показує, що господарювання в такий спосіб призводить не лише до надмірного виснаження, втрати родючості та погіршення інших корисних властивостей ґрунтів, а й робить результати діяльності економічно малоефективними, або ж, навіть, збитковими. За аналізований період значно зросли посіви сої – на 28 тис.га, та ячменю – на 10,4 тис.га. В цілому зібрані площі зернових та зернобобових культур зменшились на 27,9 тис.га.

Вкладання коштів у виробництво продукції рослинництва з одночасним дотриманням рекомендованих норм насиченості сівозмін окремими культурами сприятиме раціональному використанню земельних ресурсів та поліпшенню екологічного стану ґрунтів.

Нажаль, в ринкових умовах ведення аграрного бізнесу й досі відсутні механізми врегулювання економічної та екологічної складової. Проте, аграрним підприємствам слід раціонально використовувати посівні площі – насичення сівозміни соняшником веде до так званого перманентного прибутку, а згодом,

через виснаження ґрунтів до зменшення урожайності та зниженню рівня доходів, а відповідно і прибутків.

Практика показує, що господарювання в такий спосіб призводить не лише до надмірного виснаження, втрати родючості та погіршення інших корисних властивостей ґрунтів, а й робить результати діяльності економічно неефективними, або ж, навіть, збитковими.

Сівозміни є основою стабільності землеробства, вони позитивно впливають на всі важливі ґрунтові режими, насамперед, поживний і водний, а також повітряний і тепловий, сприяють активній детоксикації шкідливих речовин, визначаючи весь комплекс умов розвитку складного агробіоценозу.

Розроблення проектів землеустрою, що забезпечують еколого - економічне обґрунтування сівозмін та впорядкування угідь дозволяє здійснювати організацію землеволодіння та землекористування з виділенням сівозміни, виходячи з екологічних, економічних умов та формування необхідної інженерної та соціальної інфраструктури, а також визначати типи і види сівозмін з урахуванням спеціалізації сільгоспвиробництва, складати схеми чергування сільгоспкультур у сівозміні та здійснювати проектування полів сівозмін.

В процесі вирішення всіх цих питань одночасно вирішуються проблеми із забезпечення раціонального використання та охорони земель. До того ж правильна науково обґрунтована організація виробництва надає можливість підприємствам отримувати максимальний прибуток при мінімізації затрат. Науковцями підраховано, що за умов повного освоєння зональних науково-обґрунтованих сівозмін у комплексі з іншими технологічними заходами можна підвищити продуктивність земель на 40-50%, забезпечивши при цьому відтворення родючості ґрунтів і збереження навколишнього середовища.

Враховуючи те, що структура посівних площ сільськогосподарських підприємств є величиною динамічною і залежною від багатьох чинників, її періодична оптимізація лишатиметься одним з дієвих важелів підвищення ефективності їх роботи.

СПИСОК ВИКОРИСТАНИХ ДЖЕРЕЛ:

1. Бабміндра Д. Формування інвестиційних чинників раціонального землекористування. *Землевпорядний вісник*. 2009. № 3. С. 39–42.
2. Гуторов О.І. Проблеми та стратегічні пріоритети використання земельних ресурсів у сільському господарстві України. *Збірник наук. праць ХНАУ ім. В.В. Докучаєва*. Харків, 2010. С. 46–57.
3. Питуляк М.Р. Структурно-територіальна організація земельно-ресурсного потенціалу Тернопільщини. *Вісник Львівського університету. Сер. географ.* Вип. 45. Львів, 2013. С. 84–92.

УДК 338:484

Лук'янова Марія

*кандидат економічних наук, старший викладач кафедри економіки підприємства
Відокремлений підрозділ Національного університету біоресурсів і
природокористування України «Бережанський агротехнічний інститут»
Бережани, Україна*

КЛЮЧОВІ ФАКТОРИ РОЗВИТКУ СІЛЬСЬКОГО ТУРИЗМУ

Анотація. У статті досліджено поняття сільського туризму, його роль в забезпеченні розвитку сільських територій. Розглянуто особливості його становлення та розвитку в світі та Україні. Запропоновано шляхи активізації даного виду бізнесу.

Ключові слова: сільський туризм, депресивні території, сільські території, рівень життя, панацея.

Lukianova Mariia

*PhD (Economics), senior lecturer of department of Economics of Enterprise,
SS NULES of Ukraine «Berezhany Agrotechnical Institute»
Berezhany, Ukraine*

KEY FACTORS FOR RURAL TOURISM DEVELOPMENT

Abstract. The concept of rural tourism, its role in ensuring the development of rural areas is investigated in the article. Features of its formation and development in the world and Ukraine are considered. The ways of activation of this type of business are offered.

Key words: rural tourism, depressive territories, rural territories, standard of living, panacea.

Світовий досвід стверджує, що сільський туризм є тим видом діяльності за допомогою якого відроджуються депресивні території. Туристичні заходи сприяють розвитку підприємництва, зростанню доходів та зайнятості у регіоні, а також соціальному та економічному розвитку місцевості. Туризм, звісно, не є панацеєю для вирішення всіх сільських проблем, але це одна з багатьох можливостей, які сільські громади можуть використати для підвищення своєї самодостатності.

В Україні є розуміння того, що сприяння туристичній діяльності в сільській місцевості є одним із напрямів диверсифікації сільської економіки та формування потужної бази її подальшого розвитку. Про це свідчить чимала кількість публікацій з даної тематики.

Проблематику ролі та значення сільського туризму в контексті забезпечення розвитку сільських територій у своїх працях висвітлювали В. Васильєв, П. Горішевський, О. Дмитрук, Л. Дворська, М. Жибак, Л. Забуранна, А. Зінченко, Ю. Зінько, С. Киризюк, Ю. Масюк, М. Рутинський, І. Смаль, І. Прокопа, І. Тищук та ін. Однак, визначення основних критеріїв успішного розвитку туристичної галузі як каталізатора розвитку сільських територій, потребує детальнішого уточнення, що зумовило вибір теми даного дослідження.

Метою публікації є дослідження значення сільського туризму для забезпечення розвитку економіки регіонів, зокрема визначення ключових факторів успіху зазначених процесів.

Існує чимало теоретичних підходів до трактування сутності сільського туризму (табл. 1). Всі вони зводяться до того, що сільський туризм - це вид відпочинкової діяльності в сільській місцевості. Він охоплює агротуризм (розміщення туристів в сільських садибах та продаж їм сільськогосподарської продукції та продуктів її переробки), освітній, оздоровчий чи екологічний туризм та інші види відпочинкової діяльності на сільських територіях.

Характерними рисами сільського туризму є: розташування туристичних локацій в сільській місцевості; передбачає контакт з природою, традиційними для кожної місцевості видами активності; невеликі масштаби та об'єми діяльності, відкритість, контроль за розвитком з боку місцевої громади; розвиток на довгострокову перспективу громади.

Очікується, що попит на послуги сільського туризму зростатиме із розвитком мегаполісів, життя в яких супроводжується високим рівнем стресу. Сільські території, на відміну від популярних туристичних курортів, можуть запропонувати усамітнення, єднання з природою і можливість відновлення життєвих сил за відносно короткої проміжок часу. Разом з тим зростання екологічної свідомості теж сприятиме зростанню інтересу до такого виду рекреації. Зростання інтересу до національної самоідентичності сприятиме попиту на сільський туризм, який репрезентує національні звичаї і традиції.

Таблиця 1. Визначення сутності поняття «сільський туризм»

№	Джерело	Зміст визначення
1.	Биркович В.[1]	Сільський туризм — це надання (чи отримання) послуг туристичних атракцій, асоційованих з відпочинком, по використанню екосистемного потенціалу агропромислового комплексу та локальної інфраструктури певного регіону сільської місцевості або ж її характерної колоритної особливості (культурної, архітектурної, етнічної, господарської тощо)
2.	Горішевський П., Васильєв В., Зінько Ю. [2]	Сільський туризм - це відпочинок з будь-якою метою, видом та формою організації туристської подорожі у сільській місцевості з розміщенням на відпочинок у будинку сільського господаря
3.	Законопроект №2232а «Про внесення змін до Закону України «Про особисте селянське господарство» щодо розвитку сільського зеленого туризму» [3]	Сільський зелений туризм – це добровільне надання за плату або безоплатно послуги у сфері сільського зеленого туризму, а саме послуги з розміщення (проживання) не більше ніж на 10 місць, харчування, а також організації дозвілля й заходів, пов'язаних із використанням майна особистого селянського господарства, місцевими звичаями і традиціями гостинності.
4.	Ed. S. Medlic [4]	Сільський туризм (rural tourism) - відпочинковий вид туризму, сконцентрований на сільських територіях. Він передбачає розвиток туристичних шляхів, місць для відпочинку, сільськогосподарських і народних музеїв, а також центрів з обслуговування туристів з провідниками та екскурсоводами

5.	Humaira Irshad [5]	Сільський туризм може бути визначений як «досвід країни», який охоплює широкий спектр визначних пам'яток і заходів, що відбуваються в сільській місцевості. Його основні характеристики включають широкі простори, низький рівень розвитку туризму та можливості для відвідувачів безпосередньо відчувати сільськогосподарське та / або природне середовище.
----	--------------------	--

Грошові потоки, які може забезпечити розвиток сільського туризму, можуть сприяти збереженню роботи в таких сферах як роздрібна торгівля, транспорт та медичне обслуговування. Він також може забезпечити додатковий дохід для фермерів, лісників і рибалок. Питання збереження існуючих робочих місць є не настільки популярним, як створення нових робочих місць, але воно має важливе значення для виживання депресивних територій. Створення робочих місць завдяки розвитку туристичної індустрії в селі можливе в готелях і закладах громадського харчування, а також у сфері транспорту, роздрібною торгівлі інформаційно-туристичних центрах і т.п.

Туризм передбачає нові можливості для промисловості. Навіть ті сільські підприємства, які безпосередньо не залучені до туризму, можуть скористатися туристичною діяльністю, розвиваючи тісні зв'язки з туристичними об'єктами, де їх товари і послуги можуть бути використані як частина місцевої туристичної пропозиції. Сільський туризм сприяє розширенню додаткових бізнесів, таких як станції технічного обслуговування, організація туристично-рекреаційних заходів, місцеві ремесла і промисли.

Індустрія туризму виглядає більш привабливою для працевлаштування молоді, ніж традиційне сільське господарство. Це може сприяти поліпшенню демографічної ситуації та омолодженню депресивних територій.

Туризм заохочує до формуванні та підтримання ідеального іміджу громади, що сприяє до зростання особистих зв'язків і солідарності громади. Це відіграє фундаментальну роль у формуванні ідентичності та самобутності і самодостатності громади. Формування атракцій для залучення туристів сприятиме збереженню традицій та культурної спадщини місцевості.

Попри ряд переваг для сільського розвитку сільський туризм може мати й негативний вплив на життєдіяльність сільського населення (забруднення довкілля, руйнування самобутніх ландшафтів, обмеження доступу місцевих жителів до популярних об'єктів чи локацій, зростання рівня злочинності, втрата самобутності тощо).

До ключових факторів успішного розвитку сільського туризму можна віднести:

- залучення місцевої громади до формування туристичних маршрутів, налагодження співпраці приватного, громадського і державного секторів, узгодження їх інтересів та вироблення спільної стратегії;

- забезпечення надійного й доступного транспортного сполучення, підтримка доріг в належному стані;

- формування та просування на ринку «місцевого туристичного продукту», формування відповідної туристичної інфраструктури;

- налагодження міцної співпраці з сферою культури, що сприятиме забезпеченню якісних атракцій;

- створення власного ідентичного бренду місцевості;

Вплив сільського туризму на розвиток місцевої економіки сильно відрізняється серед сільських регіонів і залежить від низки факторів, включаючи кваліфікацію робочої сили, наявності туристичних атракцій (пам'яток культури, природних заповідників, фестивалів тощо), розуміння та підтримки громадою розвитку туристичних ініціатив, згуртованості громади у формуванні іміджу та власного туристичного бренду.

Туризм не тільки пропонує бізнес-можливості для місцевих жителів, але також може підвищити якість життя на місцевому рівні. Туризм може також підтримувати місцеву культуру в сільській місцевості, заохочуючи відновлення місцевих і регіональних історичних пам'яток.

Не всі сільські території однаково привабливі для сільських туристів, а просто наявність житлового фонду для розташування не гарантує попиту. Наявний «туристичний продукт» повинен бути достатнім для залучення та утримання туристів. Розвиток і організація сільського туризму може вимагати значних інвестицій інколи більших, ніж очікувані потенційні прибутки. Тому туризм не є панацеєю для вирішення всіх сільських проблем, але він має ряд позитивних рис. Це одна з багатьох можливостей, які сільські громади можуть розглянути для розвитку своєї економіки.

СПИСОК ВИКОРИСТАНИХ ДЖЕРЕЛ:

1. Биркович В. І. Сільський зелений туризм – пріоритет розвитку туристичної галузі України / В.І. Биркович // Стратегічні пріоритети. – 2008 р. – № 1(6). – с.138-143

2. Горішевський П. Сільський зелений туризм: організація надання послуг гостинності / П. Горішевський, В. Васильєв, Ю. Зінько. - Івано-Франківськ: Місто НВ, 2003. - 148 с.

3. Рада планує визначити поняття сільського зеленого туризму. [Електронний ресурс] // РБК-Україна. – 2017. – Режим доступу до ресурсу: <https://www.rbc.ua/ukr/news/rada-planiruet-opredelit-ponyatie-selskogo-1495550443.html>

4. Dictionary of Travel. Tourism and Hospitality / Ed. S. Medlik. - London: Butterworth-Heinemann Ltd., 1993. - P.43

5. Rural Tourism – an Overview / Irshad, H. – Government of Alberta., 2010. - P.30ю

6. The Role of Tourism in Rural Development / Velandar, K. Режим доступу до ресурсу: <https://www.scr.ac.uk/downloads/scr-rur-plen1-Kathy-Velandar.pdf>

УДК 005:95

*Миколайчук Ірина Павлівна, кандидат економічних наук, доцент,
доцент кафедри менеджменту,
Київський національний торговельно-економічний університет
м.Київ, Україна*

КОЛЕКТИВНИЙ ІНТЕЛЕКТ ЯК ЧИННИК ЕФЕКТИВНОЇ КОМАНДНОЇ ВЗАЄМОДІЇ

Анотація. У публікації викладено сутність інтелекту та колективного інтелекту як його різновиду. Обґрунтовано зміст інтелектуальної діяльності. Розглянуто підходи до оцінювання індивідуального та колективного інтелекту. Доведено значення колективного інтелекту у взаємодії груп та команд.

Ключові слова: інтелект, інтелектуальна діяльність, колективний інтелект, індивід, команда, g-фактор.

*Mykolaichuk Iryna, PhD of Economics, Associate Professor,
Associate Professor of Management Department,
Kyiv National Economic and Trade University
Kyiv, Ukraine*

COLLECTIVE INTELLIGENCE AS FACTOR OF EFFICIENT TEAM INTERACTION

Abstract. The publication outlines the essence of intelligence and collective intelligence as its kind. The content of intellectual activity is substantiated. Approaches to the assessment of individual and collective intelligence are considered. The value of collective intelligence in the interaction of groups and teams is proved.

Key words: intelligence, intellectual activity, collective intelligence, individual, team, g-factor

Інтелектуальна революція у світі щільно поглинула всі бізнес-процеси, що відбуваються в організаціях будь-яких сфер і видів діяльності. Це призвело до того, що зміни у взаємодії людей і комп'ютерів почали відбуватися із геометричною прогресією і стали дієвим чинником формування та розвитку «розумних» організацій, здатних до самонавчання. Спільна взаємодія людей та машин створює синергетичний ефект та позначається на організаційній ефективності. Якщо група індивідів-інтелектуалів працює над вирішенням якогось надскладного завдання, вона генерує інтелектуальні зусилля кожної особистості, виробляючи таким чином колективний інтелект.

Аналізуючи його сутність та значення в процесі функціонування колективу працівників, доцільно в першу чергу відзначити, що наукові підходи до викладення сутності, структури, чинників розвитку інтелекту та його потенціалу досліджує велика чисельність науковців – як закордонних, так і вітчизняних. Серед них необхідно зазначити роботи Е.Брукінгса, Л.Едвінсона, Н.Ісікава, М.Мелуона, Т.Стюарта, О.Амоші, С.Бандури, А.Гальчинського, В.Геєця, О.Грیشнової, О.Єськова, І.Каленюк, Е.Лібанової, С.Мочерного, О.Нестеренка, С.Пирожкова, Л.Семів, І.Чухна. Незважаючи на значний обсяг досліджень, залишається актуальною та не до кінця вивченою проблема формування та функціонування інтелектуальних команд.

Наукову категорію «інтелект» (з лат. *Intellectus*) розуміти як здібність людини до мислення, до раціонального пізнання, до створення понять та ідей, до абстрактно-аналітичної діяльності, генерації нової інформації. Інтелект є засобом «інтелектуальної праці» людини, а інтелектуальна діяльність – це внутрішня діяльність людини, у якій інтелект є цілісним концептом внутрішніх процесів професійної діяльності людини (мислення) і становить інтелектуальний потенціал суб'єкта [8, с. 10].

За визначенням Й.Барнея змістом інтелектуальної діяльності є сукупність усіх можливих видів предметних і соціально-господарських відносин і соціокультурних цінностей, які необхідні для освоєння знань, умінь, навичок, виробництва нових інтелектуальних продуктів, а також для досягнення плану при вирішенні якої-небудь задачі, реалізації можливості окремого суб'єкта чи організації в певній галузі професійної діяльності [9, с. 39].

Основними ознаками інтелекту людини є: схильність до творчої роботи, що може виявлятися на різних рівнях від простого інтересу до захопленості і любові; розумна незадоволеність результатами, яка насамперед проявляється відносно результатів власної наукової праці; оригінальність постановки «розумних» питань, здатних розкрити новий цікавий науковий напрямок, що важлива не тільки для характеристики інтелекту, але і при науковому обговоренні проблеми. [5]. Встановити наявність та виміряти рівень інтелекту можна багатьма різноманітними способами, при цьому в менеджменту рівень інтелекту особистості можна виміряти лише при досягненні нею цілей в організації. Численні спроби науковців та дослідження показують, що найбільш корисним та дієвим способом тут є психометричне визначення, що застосовують психологи, вимірюючи здібності людей. Якщо мова йде про інтелект окремих особистостей, то його наявність інтелекту визначається здібністю досягати певних успіхів не в одній, а у багатьох сферах. Наприклад, застосування факторного аналізу може довести, що у людей із розвиненими лінгвістичними здібностями прихованими є також здібності математичні, оскільки їх рівень інтелекту дозволяє їх опанувати та розвинути у певній життєвій ситуації. Таким чином, за допомогою психометричних методик відбувається вимірювання різноплановості мислення особистості. Згідно з результатами тестування, інтелектуально розвинені люди найчастіше не будуть кращими у виконанні певного ментального процесу, але їм добре дається освоєння нових завдань та адаптація до різних контекстів їх виконання. Показником загального рівня когнітивних здібностей особистості є фактор загального інтелекту (або g-фактор), що проявляються у таких речах, як логічне мислення, вербальні та математичні вміння та здатність навчатися.

М.Розумний зазначає, що у соціальному вимірі інтелект доречно поділяти на індивідуальний і колективний, ефективність якого залежить не стільки від

рівня окремих особистостей, скільки від рівня їх координації і злагодженості їх дій [4, с.84]. Термін «колективний інтелект» (*англ. Swarm intelligence*), що описує комплексну колективну поведінку децентралізованої системи із самоорганізацією, розглядається в теорії штучного інтелекту як метод оптимізації. Він був запроваджений Херардо Бені й Ван Цзин у 1989 році у контексті системи клітинних роботів [10]. Інколи колективний інтелект ще називають роєвим інтелектом. З позиції інформатики колективний інтелект є предметом досліджень частини комп'ютерних наук, в якій проектуються та вивчаються ефективні числові методи розв'язання задач у спосіб, схожий з поведінкою «колективу» живих організмів [2].

Ведучи мову про інтелектуальні можливості індивіда, потрібно розуміти, що найчастіше рівень його інтелекту оцінюється та виявляється лише при взаємодії з іншими індивідами, сукупність яких становить певну групу або команду. У цьому випадку народжується таке поняття як «інтелектуальна група (команда)». Якщо методи оцінювання індивідуального інтелекту можуть застосовуватися без винятку до кожної особистості, то до оцінювання інтелектуальних можливостей групи (команди) оцінювачі повинні вже підбирати інші різноманітні підходи та методи. В першу чергу суб'єкт оцінювання завжди повинен визначити набір цілей, відповідно до яких він буде оцінюватиме груповий інтелект, що можуть відрізнятися від цілей індивідів, які входять до складу групи. Тут доцільно навести приклад оцінювання «інтелекту» групи покупців і продавців певного регіону на підставі того, наскільки ефективно вони розподіляють ресурси суспільства, хоча кожний з них прагне в першу чергу отримати максимум переваг для себе.

Сучасні вимоги техногенного цифрового суспільства, тотальна діджиталізація всіх процесів діяльності та загальна трансформація суспільних стосунків вимагають постійних інноваційних аргументацій динамічних аспектів створення та розвитку інтелектуальних команд. Засновник Center for Collective Intelligence (CCI) Томас Малоун вважає, що колективний інтелект «втілюється в групі індивідів, які взаємодіють між собою у спосіб, який можна сприйняти як розумний... в результаті чого він «генерується не лише мозком окремих людей, але й також інтелектуальними зусиллями групи» [7]. По суті для ефективного існування групам не потрібні комп'ютери. Є багато прикладів функціонування в історичному та соціальному аспектах різновидів груп у сукупності людей, які взаємодіють між собою у розумний спосіб без використання машин. Сьогодні ми живемо у такий час, коли відбувається швидка еволюція типів колективного інтелекту, що базуються на розвитку інтернет-продуктів, серед яких найбільш поширеними є Google та Wikipedia. Механізм колективного інтелекту поступово поширюється на практику розвитку сучасних організацій, а людям з низьким

рівнем інтелектуального розвитку все важче збагнути та освідомити всі зміни, що відбуваються в сучасному цивілізованому світі [3].

Необхідно зазначити, що колективний інтелект формується саме у команді і його рівень відрізняється від кмітливості окремих осіб, які входять до її членства. Періодичні практичні експерименти та дослідження свідчать про те, що колективний інтелект – це не інтегрований показник суми інтелектуальних можливостей окремих осіб, а індивідуальний інтелект не корелює із загальною результативністю команди. Якби так насправді було, то присутність високоінтелектуальних осіб в команді визначала завжди високу результативність її діяльності. Однак, на практиці досить часто ми можемо побачити навіть зворотний ефект – коли взаємодія учасників команди з особою, яка володіє найвищим серед них рівнем інтелекту, призводить до зниження командної результативності. За результатами численних досліджень з'ясовано, що успіх ефективних команд першочергово зумовлений не вродженими особливостями та рівнем інтелекту учасників, а їх ставленням один до одного. Найчастіше успішні команди володіють такими нормами поведінки осіб, які дозволяють їм досить ефективно гуртуватися між собою. Як вважають дослідники, розумністю своїх дій команда завдячує нормам, а не учасникам, які входять до її складу, при цьому правильні норми підвищують рівень колективного інтелекту, а хибні норми – применшують здібність команди, навіть якщо вона складається із винятково розумних осіб [11].

Досить складним завданням є порівняння колективного інтелекту різних груп. Одним із способів його оцінювання є статистичні методи, що мають місце у процесі вимірювання інтелекту окремих індивідів та *g*-фактора Ч.Спірмена, що використовується як фактор загального інтелекту для команд та відповідає за успішність виконання в цілому інтелектуальних завдань [12]. У загальних рисах *g factor* – це результат, що залишається після усунення всіх індивідуальних особливостей, що дозволяють один тест на інтелект виконувати краще за інший, віднаходячи цілісний і неподільний інтелектуальний початок в кожній людині. Така методика базується на розподілі об'єктів оцінювання на групи, що складаються із 2-5 осіб. Даючи різнопланові завдання для спільного виконання, можна отримати доволі високі результати – завдяки прояву синергетичного ефекту. Аналогічно як *g*-фактор дозволяє передбачити результативність індивідів, існує фактор, на рахунок котрого можна віднести від 30% до 50% відхилень у результативності груп (інколи він називається *c*-фактором) [7]. Найкраще колективний інтелект виявляє себе в розробці комплексних проектів, які легко розкласти на частини та виконувати паралельно, що відбувається завдяки реалізації системи колективного суперрозуму – великої кількості інтелектів нижчого рівня, в силу чого його загальна продуктивність суттєво

перевищує продуктивність будь-якої існуючої когнітивної системи в багатьох універсальних сферах діяльності [6].

В окремих дослідженнях «колективним інтелектом» (КІ) автори називають таку особливу групу інтелектуалів як науковий колектив, у якій де вчені за своїми якісними даними доповнюють один одного і спільно виробляють набагато більше знань, ніж змогли б створити самотужки поза колективом [1]. При цьому базовим принципом створення КІ, що повинен працювати як єдиний організм із колективним розумом, є принцип гетерогенності, за яким колектив має формуватися з людей, здатних розв'язувати певний тип проблем.

Отже, колективний інтелект є потужним інструментом для вирішення багатьох сучасних складних організаційних командних завдань. Водночас він породжує значну низку проблем, пов'язаних із ймовірності втрати конфіденційності особистих даних. Разом з розвитком методів використання колективного інтелекту неминуче виникає необхідність вдосконалювати методи забезпечення соціально-економічної безпеки та вести пошук шляхів підтримки балансу між новими можливостями інформаційних технологій та безпекою окремої особистості.

СПИСОК ВИКОРИСТАНИХ ДЖЕРЕЛ

1. *Індивідуальний, колективний, інтегральний та штучний інтелекти* [Електронний ресурс]. – Режим доступу: <https://mind.ua/publications/20191290-kolektivnij-intelekt-chomu-varto-prochitati-knigu-ilyuziya-znannya>.
2. *Вікіпедія* [Електронний ресурс]. Режим доступу: https://uk.wikipedia.org/wiki/Колективний_інтелект#cite_note-1.
3. *Полубедова А. О., Костін Д. А. Оцінка практичного інтелекту персоналу // Економіка та управління підприємствами машинобудівної галузі. 2010. №4. С. 48–60. Режим доступу: http://nbuv.gov.ua/UJRN/eupmg_2010_4_8.*
4. *Розумний М. Україна: колективний інтелект і шляхи його реалізації // Сучасна українська політика. Політики і політологи про неї. К., 2005. Вип. 7. С. 84-89.*
5. *Роль інтелекту в наукових дослідженнях* [Електронний ресурс]. Режим доступу: https://web.posibnyku.vntu.edu.ua/firen/8zlepko_intelektualna_vlasnist_naukovo-tehnicnij_diyalnosti/1.htm.
6. *Типи суперрозуму* [Електронний ресурс]. Режим доступу: www.victoria.lviv.ua/library/students/nn/lecture/5.2.doc.
7. *Томас Малоун про «розумні» команди* [Електронний ресурс]. Режим доступу: <http://www.management.com.ua/interview/int393.html>.
8. *Al-Ali, N. Comprehensive intellectual capital management: Step-by-Step. John Wiley & Sons, 2003. 312 p.*
9. *Barney J., Clark D.N. Resource-Based Theory: Creating and Sustaining Competitive Advantage. Oxford University Press, 2008. 327 p.*
10. *Beni G., Wang, J. Swarm Intelligence in Cellular Robotic Systems, Proceed. NATO Advanced Workshop on Robots and Biological Systems, Tuscany, Italy, June 26-30 (1989).*
11. *Duhingg C. Smarter faster better: the secrets of productivity in life and business. New York: Random House, 2016. 400 p.*
12. *G factor. Интеллект у людей наследуется так же, как у шимпанзе.* [Електронний ресурс]. Режим доступу: <https://golos.io/gfactor/@kertar/g-factor-intellekt-u-shimpanze-nasleduetasya-tak-zhe-kak-u-lyudei>.

УДК 336.2

Мунасинова М.Е.*к.э.н., и.о. доцента программы «Финансы и бухгалтерский учет»,
Международный казахско-турецкий университет им. Х.А. Ясави***Ыдырыс К.С.***PhD, и.о. доцента кафедры «Международные отношения»,
Международный казахско-турецкий университет им. Х.А. Ясави***Темирбаева Г.А.***преподаватель кафедры «Туризм и журналистика»,
Международный казахско-турецкий университет им. Х.А. Ясави
г. Туркестан, Республика Казахстан*

МЕХАНИЗМЫ ФИНАНСОВОЙ ПОДДЕРЖКИ МАЛОГО И СРЕДНЕГО ПРЕДПРИНИМАТЕЛЬСТВА В КАЗАХСТАНЕ

Аннотация. В статье изложены описание инструментов финансовой поддержки малого и среднего бизнеса в РК в современных условиях развития. Дана оценка исполнения различных государственных программ, направленных на развитие МСБ. Подробно описаны финансовые механизмы поддержки МСБ, в том числе со стороны банковской системы.

Ключевые слова: Республика Казахстан, малый бизнес, предпринимательство, финансы, субсидирование

Munassipova M. E.*PhD, Assist Prof., program of «Finance and Accounting»
Khoja Akhmet Yassawi International Kazakh-Turkish University***Ydyrys K. S.***PhD, Assist Prof., department of «International Relations»
Khoja Akhmet Yassawi International Kazakh-Turkish University***Temirbayeva G. A.***lecturer, department of «Tourism and journalism»
Khoja Akhmet Yassawi International Kazakh-Turkish University
Turkestan, Republic of Kazakhstan*

MECHANISMS OF FINANCIAL SUPPORT OF SMALL AND MEDIUM ENTREPRENEURSHIP IN KAZAKHSTAN

Abstract. The article describes the instruments of financial support for small and medium-sized businesses in the Republic of Kazakhstan in the modern conditions of development. The assessment of the implementation of various government programs aimed at the development of SMEs is given. The financial mechanisms for supporting SMEs, including those from the banking system, are described in detail.

Keywords: Republic of Kazakhstan, small business, entrepreneurship, finance, subsidies

Малое предпринимательства как полноправный субъект экономики существует в Казахстане более двадцати пяти лет. На эти годы пришелся самый трудный период – период становления, когда заново создавалось нормативно-правовая база, регулирующая предпринимательскую деятельность в специфических малых формах, когда вырабатывались основные цели и очередные задачи государственной политики в области малого предпринимательства, разрабатывались механизмы реализации целевых установок.

Формы государственной поддержки малого и среднего предпринимательства обобщены в таблице 1.

Таблица 1. *Формы государственной поддержки предпринимательства*

Виды поддержки	Формы поддержки
Правовая	Принятие законодательных и нормативных актов
Налоговая	Установление налоговой системы, стимулирующей развитие производства и регулирующей приоритеты секторов рынка
Инвестиционная	Прямые инвестиции
Финансовая	Кредитование с целью сохранения конкретных видов деятельности
Информационная	Предоставление информационных услуг
Страховая	Гарантии финансовым институтам, кредитуящим предпринимательство
Кадровая	Обучение и переподготовка кадров, формирование предложения, создание рабочих мест
Моральная	Общественное признание и поощрение результатов деятельности
Примечание: составлен на основе источника [1]	

Раскроем сущность финансовой поддержки малого бизнеса. В казахстанском законодательстве финансовая поддержка выделена как часть государственной поддержки. Согласно закону «О частном предпринимательстве» государственная поддержка и развитие малого предпринимательства осуществляется путем:

- 1) оказания финансовой поддержки;
- 2) организации сети центров поддержки частного предпринимательства;
- 3) организации деятельности предпринимательства - инкубаторов;
- 4) передачи субъектам малого предпринимательства в доверительное управление или аренду неиспользуемые более одного года объекты государственной собственности;

5) безвозмездной передачи субъектам малого предпринимательства в собственность объектов, переданных в аренду или доверительное управление для организации производственной деятельности и развития сферы услуг населению по истечении года с момента заключения договора в случае выполнения предусмотренных им условий в порядке, установленном Правительством Республики Казахстан. [2].

Финансовая поддержка субъектов малого предпринимательства осуществляется путем:

- 1) закупа гарантированного объема товаров, работ и услуг для государственных нужд (номенклатура товаров, работ и услуг и их объем (в процентном выражении), закупаемых у субъектов малого предпринимательства, ежегодно определяются Правительством Республики Казахстан);

2) организации кредитования через банки второго уровня;

3) выдачи государственных грантов для организации и реализации социально значимых проектов в отраслях экономики;

4) реализации специальных инвестиционных программ. Финансовая помощь государства, несомненно, остается основным и необходимым условием развития и выживания малых предприятий. При этом основной тенденцией в развитии системы помощи стал отход от прямых дотационных мер воздействия, так как помощь государства в такой форме недостаточно стимулирует предпринимательскую инициативу. Свою большую эффективность доказали меры косвенной поддержки, такие как гарантированные кредиты, государственные заказы, льготное налогообложение.

Известно, что одним из главных условий успешного развития МСБ является денежно-кредитная политика государства и инвестиционный климат в стране. В Казахстане эти задачи решаются следующими способами:

- Ежегодно из государственного и местного бюджета выделяются средства коммерческим банкам для кредитования субъектов МСБ;

- Для рефинансирования прежней задолженности субъектов МСБ посредством выделения целевых трансфертов из бюджета;

- Также из средств государственного и местного бюджетов производится финансирование субъектов МСБ в рамках программ, принятых государством в последние годы, такие как Программа «Дорожная карта бизнеса -2020», «Программа массового развития предпринимательства на 2017-2020годы», Программа «Дорожная карта занятости -2020», Государственная «Программа поддержки и развития малого бизнеса в 2012-2020 годы», «Программа развития моногородов на 2012 – 2020 годы», «Программа продуктивной занятости на 2018-2021годы» и т.д.

Организациями инфраструктуры финансовой поддержки МСБ в Республике Казахстан являются:

- Банки второго уровня;

- Лизинговые и факторинговые компании;

- Венчурные фонды и институты развития в сфере инноваций;

- Гарантийные фонды;

- Микрофинансовые организации.

Кредитованием МСБ занимаются, в основном, универсальные или розничные казахстанские банки – из почти 100 кредитных организаций 80% предлагают кредитные продукты МСБ, в том числе, 10 крупнейших банков Республики Казахстан. Основными заемщиками из категории субъектов МСБ являются микропредприятия и малые предприятия. В целом, сектор МСБ показал в кризис хорошую финансовую устойчивость и платежеспособность.

Хотя уровень просроченной задолженности в 2014г. составил 9% (по МСФО этот показатель достигает 15%), что превышает докризисный уровень в 2 раза, эксперты считают, что такой уровень просроченной задолженности для сектора МСБ не критичен, поскольку погашение задолженности производится равными долями и с частой периодичностью, и просрочка не носит затяжного характера. Осознавая связь между возможностью погашения кредитов и состоянием потребительского спроса, банки поддерживают бизнес заемщиков путем реструктуризации ссуд (в основном, путем удлинения сроков кредитования). В результате, объемы кредитования этого сектора экономики в кризис не только не уменьшились, но и возросли.

По мере выхода из кризиса финансовые ресурсы продолжают становиться более доступными, увеличиваются сроки кредитования. Позитивные изменения наблюдаются также и в динамике ставок по кредитам. По оценкам Moody's Investors Service эффективная ставка кредитования по сектору МСБ в Казахстане по итогам 2017г. составила 17% годовых (это чуть выше уровня 2009г.), а ее структура сложилась следующим образом: стоимость фондирования – 9%, административные расходы, связанные с кредитованием, – 2,4%, маржа банка – 5,6%, что на 200 б.п. выше средней маржи по крупным корпоративным кредитам. Дальнейшему снижению ставок могло бы способствовать развитие конкуренции в этом секторе кредитования между крупнейшими банками, обладающими более дешевыми ресурсами, а также имеющими современные кредитные технологии и разветвленную сеть отделений [3].

В настоящее время для стимулирования развития МСБ проводятся государственные программы финансовой поддержки, реализуемые с помощью институциональных инвесторов через банки-партнеры. Целью таких программ является облегчение доступа небольшим предприятиям к финансовым ресурсам на всей территории Казахстана. Используется механизм рефинансирования, при котором инвесторами предоставляется межбанковский кредит банкам-партнерам под залог прав требования по кредитам, выданным этими банками субъектам МСБ.

Развитию кредитных программ для МСБ в Казахстане препятствуют следующие факторы:

1. Низкая информативность официальной отчетности заемщиков.
2. Наличие связанных предприятий в малом бизнесе (45% предприятий имеют более двух связанных структур).
3. Тесная связь потоков от бизнеса с семейным бюджетом.
4. Отсутствие у заемщиков опыта привлечения кредитов и обеспечения, удовлетворяющего требованиям кредиторов.

5. Высокие кредитные риски банков, недостаточный объем накопленной статистики по выдаваемым кредитам для применения скоринговых систем.

В последнее время наблюдается либерализация кредитной политики коммерческих банков в сфере кредитования предприятий МСБ:

- уменьшение ставок кредитования, увеличение сроков и сумм кредитов, снижение требований к длительности деятельности заемщиков;
- предоставление кредитов без обеспечения для микропредприятий и малых предприятий на короткие сроки;
- расширение перечня видов обеспечения по кредитам;
- использование различных форм кредитования: кредит, кредитные линии, в том числе «овердрафт», лизинг, факторинг, гарантии, аккредитивы.

Таким образом в общей сложности с 2009 года банкам второго уровня из разных источников, в том числе и из Национального фонда было выдано более 4 трл. тенге. Но, однако, такая финансовая поддержка банков второго уровня не дало ожидаемого эффекта. Развитие малого и среднего бизнеса в республике происходило поступательно, но медленно. В этих условиях важным фактором выживания и развития отечественного малого предпринимательства является доступность финансовых ресурсов.

Литература

1. Жагипаркызы М. Государственная поддержка предпринимательства в РК.
2. Закон РК «О частном предпринимательстве». Адилет. 2006 г.
3. Малое предпринимательство: теория, мировой опыт и Казахстан. Ред. Е.Б. Жатканбаева. Алматы, 2015.

УДК 338.43.01

Feduniak Ihor Osiupovich

кандидат економічних наук, доцент,

доцент кафедри економіки підприємства

ВП НУБіП України «Бережанський агротехнічний інститут»

м. Бережани, Україна

ТЕОРЕТИЧНІ ПІДХОДИ ВИЗНАЧЕННЯ ЗМІСТУ ЗАХОДІВ ДЕРЖАВНОГО ВТРУЧАННЯ В РОЗВИТОК АГРАРНОГО ВИРОБНИЦТВА

Анотація. У статті висвітлено основні проблеми в галузі сільського господарства; обґрунтовано значення державної підтримки для стабільної діяльності аграрних підприємств, зростання їх прибутковості та конкурентоспроможності. Визначено шляхи вдосконалення механізму державного регулювання розвитку аграрного сектору економіки України в умовах динамічних змін економічного середовища.

Ключові слова. Ринкові відносини, аграрний сектор, сільське господарство, державне регулювання, продовольча безпека.

*Feduniak Ihor, Ph.D., Associate Professor,
SS of NULES of Ukraine "Berezhany Agrotechnical Institute"
Berezhany, Ukraine*

THEORETICAL APPROACHES OF DEFINING THE CONTENT OF STATE ENTERPRISE ACTIVITIES REGARDING AGRICULTURAL PRODUCTION DEVELOPMENT

***Abstract.** The article covers the main problems in the field of agriculture; the importance of state support for the stable activity of agrarian enterprises, growth of their profitability and competitiveness is grounded. The ways of improving the mechanism of state regulation of the agrarian sector of Ukraine's economy under the conditions of dynamic changes of the economic environment are determined.*

***Keywords.** Market relations, agrarian sector, agriculture, state regulation, food safety.*

В економіці України однією з найголовніших галузей є сільське господарство. Його частка в народному господарстві країни за загальноприйнятими макроекономічними показниками досить висока. Розвиток вітчизняного агропромислового виробництва значною мірою визначається рівнем освоєння нових технологій, інноваційно-інвестиційної привабливості аграрного сектору економіки й досягнутою ефективністю виробництва.

В умовах сьогодення задовольнити проблеми людства у продуктах харчування можна тільки в першу чергу на засадах кооперування, враховуючи зусилля всіх країн і в першу чергу високорозвинутих, використовуючи їхні новітні технології для розвитку агропромислового комплексу [2].

При наявності багатьох позитивних моментів ринкових відносин, все ж ринковий механізм не є ідеальним, тому що йому властиві й негативні риси. Так, що стосується аграрного сектора, то ринок неспроможний забезпечити продовольчу безпеку держави, паритет цін на промислову та сільськогосподарську продукцію, стимулювання експорту сільськогосподарської продукції, екологізацію сільськогосподарського виробництва, збереження та підвищення родючості землі, розвиток сільських територій. Звідси, механізм державного регулювання, спрямований на компенсацію нездатності ринку є загальним явищем в усьому світі.

Соціально-економічні перетворення в аграрній сфері щоразу доводять, що без цілеспрямованого втручання держави процес освоєння ринкових відносин став безперспективним і навіть в певній мірі нереальним [3].

Набутий досвід розвинутих країн в системі агробізнесу, який в основному формувався під впливом держав засвідчує, що стан ринку сільськогосподарських підприємств, ефективність їх діяльності та соціальна інфраструктура сільських територій у великій мірі зумовлена державним регулюванням. До основних напрямків втручання держав у агропродовольчий ринок відносять:

- 1) регулювання фермерських доходів і цін;

- 2) бюджетне фінансування фермерства;
- 3) кредитування та відшкодування збитків;
- 4) ставки оподаткування;
- 5) стабілізація ринку сільськогосподарської продукції;
- 6) ефективне агросервісне обслуговування.

Основною метою державного регулювання економіки, та сільськогосподарського виробництва зокрема, є забезпечення продуктами харчування, створення господарської системи, яка б була зорієнтована на вибір оптимальних варіантів використання наявних факторів виробництва та створення сприятливих соціально-економічних умов виробництва. Важливими показниками, яких дотримується держава у процесі регулювання економіки є ті, що характеризують рівень економічного розвитку та якість життя: тривалість життя, рівень доходів на душу населення, обсяг зайнятості, стан навколишнього середовища.

В умовах сьогодення в Україні сільське господарство виступає не тільки продовольчою галуззю, але і потенційним носієм в забезпеченні продовольчої безпеки країни у виробництві біоетанолу та біогазу.

В ході державного регулювання відбувається економічна підтримка аграрного підприємництва для підтримання необхідного рівня дохідності та заінтересованості у виробництві такої кількості та відповідної якості продукції, яка вигідна споживачам.

Держане втручання в ринкову економіку відбувається за допомогою певної сукупності методів регулювання. До яких відносять методи прямого впливу, тобто ті, що безпосередньо впливають на суб'єктів ринку, і методи непрямого регулювання – визначають поведінку суб'єктів опосередковано, через створення таких економічних умов, які змушують його діяти в необхідному державі руслі.

Що стосується агропродовольчого ринку, то методи державного регулювання спрямовані на створення продовольчої безпеки країни та ефективного конкурентоспроможного середовища. За допомогою методів прямого і непрямого впливу, держава в особі як законодавчих так і виконавчих органів здійснює підтримку рівноваги між попитом і пропозицією, враховуючи при цьому кількісні, якісні та цінові показники.

Економічні процеси розвитку та якість життя є основними складовими, які бере до уваги держава у процесі регулювання економіки, передусім це рівень доходів на одну особу, рівень зайнятості, стан навколишнього природного середовища тощо.

До основних принципів державного регулювання аграрного сектора економіки відносять: аграрний протекціонізм, гармонізація економічних інтересів сільськогосподарських товаровиробників, споживачів і держави;

адресність; гарантованість; рівнодоступність; стабільність; дотримання міжнародних зобов'язань.

Обсяги регулювання в основному залежать від соціально-економічного розвитку господарства, а також від рівня збалансованості попиту і пропозиції на ринках аграрної продукції.

Для вирішення найболючіших проблем сільськогосподарського ринку необхідно ефективно впроваджувати в життя механізм інвестування даного сектору економіки, який необхідно здійснювати при державній підтримці. У підприємствах де залучається інвестиційний капітал спостерігається підвищення ефективності виробництва та рентабельності.

На сьогоднішній день стан даного сектору знаходиться у важкому становищі. Аграрний сектор істотно відстає від економіки країни взагалі за обсягами залучення інвестицій.

Оптимальний рівень залучення іноземних інвестицій в аграрний сектор України повинен бути значно вищий. Необхідні кошти, в першу чергу для модернізації, неможливо забезпечити із внутрішньодержавних фондів, тому інвестиційна привабливість іноземних партнерів є вкрай необхідною. Державне сприяння для залучення інвестицій дасть змогу збільшити надходження коштів до бюджету, що призведе до накопичення фінансових ресурсів для інвестування.

В умовах ринкової економіки розвиток агропромислового виробництва нерозривно пов'язаний із виходом на зовнішні ринки. До важливих факторів, як стримують експортні можливості української продукції можна віднести те, що не вся українська продукція стандартизована на міжнародних ринках, але за якістю в багатьох випадках не поступається аналогічній продукції інших держав. Недостатнім є розвиток інфраструктури просування продукції на зовнішні ринки, немає активної реклами. Обмеженим є асортимент продукції, не привабливий зовнішній вигляд, як самої продукції так і упаковки [1, с. 101].

Регулюючи зовнішньоекономічну діяльність держава повинна сприяти в залученні на територію України прогресивних ресурсощадливих технологій і інвестицій та створювати умови для розвитку збалансованої ринкової економіки держави в цілому.

Механізм вільного ринку при добросовісній конкуренції дає можливість в певній мірі задовольняти потреби, що виражаються в грошовій формі, через попит, тому при втручанні держави в регулювання ринку повинні визначатися певні межі, оскільки господарюючі суб'єкти мають свої власні інтереси. Надмірне втручання держави в їхню діяльність пригнічує ініціативу ринку, а механізм регулювання, на нашу думку, повинен носити тільки обґрунтований та ціленаправлений характер. В умовах сьогодення повинні тісно переплітатися, як

ринкові та і державні методи регулювання, де кожен повинен мати свій вплив та свою сферу застосування.

Першочерговими завданнями, що стоїть перед галузями АПК є зростання виробництва сільськогосподарської продукції, надійне забезпечення держави продуктами харчування та в першу чергу сировиною для їх виробництва, а також об'єднання зусиль усіх галузей агропромислового комплексу для одержання високих рентабельних показників. Також важливе завдання вбачається у забезпеченні виробництва високоякісної та сертифікованої продукції для можливості її виходу на світовий ринок. Сільське господарство є важливою галуззю економіки України, в якій виробляється близько 20 % загального обсягу валового продукту. Але економічні можливості аграрного сектора України через ряд причин використовуються не повністю, а економічні реформи на даний час поки що не забезпечили підвищення ефективності виробництва.

Створюючи єдину систему державного регулювання сільськогосподарського виробництва в яку повинні входити такі заходи, як підвищення доходів сільськогосподарських виробників, обґрунтована податкова політика, зниження цін на матеріально-технічні засоби, підвищення цін на продукцію приватного сектора, регулювання фінансово-кредитного механізму для залучення інвесторів в даний сектор, розвиток селекції та племінних станцій, а також розвиток інфраструктури в сільській місцевості дасть поштовх для стабільного розвитку даної галузі в цілому.

Досвід зарубіжних країн показує, що застосування методів державного регулювання в економіці може забезпечити успіх у вирішенні ряду проблем, але водночас може породити і низку інших проблем. Ця обставина примушує державу обирати оптимальний варіант свого втручання в економіку шляхом поєднання методів і засобів державного регулювання економіки. При цьому повинні бути враховані як політичні, так і соціально-економічні процеси в країні, питома вага державної власності, рівень підприємницької активності ринкових суб'єктів, розвиток ринкової інфраструктури тощо.

СПИСОК ВИКОРИСТАНИХ ДЖЕРЕЛ:

1. Бернштейн Б.Л., Комарніцька О.П. *Формування аграрного ринку. Економіка АПК. 2006. № 2. С. 98–103.*
2. Кирієнко М.М., Стукач Т.М. *Сільськогосподарський ринок у сучасній світовій економіці. Економіка АПК. 2005. № 4. С. 128–131.*
3. Месель-Веселяк В.Я. *Аграрна реформа і організаційно-економічні трансформації в сільському господарстві. Економіка АПК. 2010. № 4. С. 3–18.*

УДК 338.439.5:631.147

Христенко Галина*канд. екон. наук, доцент кафедри економіки підприємства
ВП НУБіП України «Бережанський агротехнічний інститут»
м. Бережани, Україна***СВІТОВІ ТЕНДЕНЦІЇ РОЗВИТКУ ОРГАНІЧНОГО
СІЛЬСЬКОГОСПОДАРСЬКОГО ВИРОБНИЦТВА**

Анотація. У статті розкрито світові тенденції розвитку органічного сільськогосподарського виробництва. Розглянуто світовий досвід виробництва та споживання органічної продукції. Досліджено сучасний стан світового ринку органічної продукції та визначено основні рушійні сили його розвитку. Доведено, що світовий ринок органічної продукції має високий потенціал розвитку.

Ключові слова: розвиток, органічне сільськогосподарське виробництво, світовий ринок органічної продукції, виробники органічної продукції.

Khrystenko Halyna*PhD (Economics), Associate Professor of Enterprise Economics Department
Separated Subdivision of National University of Life and Environmental Science of Ukraine
«Berezhany Agrotechnical Institute», Berezhany, Ukraine***WORLD TRENDS FOR ORGANIC AGRICULTURAL PRODUCTION
DEVELOPMENT**

Abstract. The article deals with the world tendencies of the development of organic agricultural production. The world experience of production and consumption of organic products is considered. The present state of the world market of organic products is investigated and the main driving forces of its development are determined. It is proved that the global organic market has a high potential for development.

Key words: development, organic agricultural production, global organic products market, producers of organic products.

Впродовж останнього десятиліття в світі значно зріс інтерес до еколого орієнтованого ведення сільськогосподарського виробництва, яке спрямоване не лише на забезпечення людства якісними продуктами харчування, а й на раціональне використання природних ресурсів та ресурсозбереження. Стрімкий розвиток органічного виробництва зумовлений тим, що в розвинених країнах світу головними рушійними силами виробництва стають зростаючі вимоги до якості продукції та безпечності довілля. Органічне виробництво дозволяє реалізувати концепцію сталого розвитку агросфери за рахунок соціально-економічної й природно-ресурсної збалансованості. Його принципи направлені на збереження та відтворення природного середовища і його біорізноманіття, **забезпечення екологічної рівноваги довілля**, ресурсозбереження та зменшення енергоємності сільськогосподарського виробництва, збільшення обсягів якісної екологічно чистої продукції, поліпшення здоров'я населення.

Питанням становлення та розвитку органічного агровиробництва, впровадження екологічних технологій присвячені праці таких вітчизняних науковців, як В. Андрійчука, В. Артиша, Р. Безуса, В. Борисової, О. Бородіної,

О. Дудар, О. Єрмакова, Ю. Завадської, Д. Захарової, М. Кропивка, Н. Новак, М. Пархомця, О. Попової, О. Рудницької, О. Ульяновченка, О. Яценко та ін.

Дослідженню теоретичних і практичних основ формування ринку органічної продукції присвячено праці зарубіжних та вітчизняних вчених, зокрема Н. Берлач, Н. Бородачевої, О. Варченко, В. Вовк, Л. Дейнеко, Т. Дудар, Т. Зайчук, І. Іртищевої, О. Корчинської, О. Рудницької, Х. Ніберг, Ф. Офферман, С. Падель, О. Ралко, О. Томашевської, С. Фостер, Т. Чайки та ін.

Метою статті є визначення та аналіз основних світових тенденцій розвитку органічного сільськогосподарського виробництва.

Ринок органічної продукції є надзвичайно перспективним і за сприятливих умов розвитку здатен задовільнити потреби людства в якісних екологічно чистих продуктах, що сприятиме поліпшенню здоров'я населення.

Останнім часом світовий ринок органічних продуктів почав стрімко зростати. Світові продажі органічних продуктів у 2016 р. становили понад 80 млрд євро. Близько 2,7 млн виробників з різних країн світу займаються органічним виробництвом на 57,8 млн га сільськогосподарських угідь (рис. 1). Стрімке зростання (до 10% на рік) площ сільськогосподарських угідь, зайнятих під органічним виробництвом, розпочалось з 1990 р. і тривало до 2002 р. Найбільше зростання площ органічних земель в історії спостерігаємо у 2016 р. – на 7,5 млн га, або 15% у порівнянні з 2015 р.



Рис. 1. Динаміка площ органічних сільськогосподарських угідь у світі, млн га. Побудовано за даними [4].

Світовими лідерами за площею органічних сільськогосподарських земель є Австралія (27,2 млн га, майже третина всіх сертифікованих органічних земель),

Аргентина (3,0 млн га), Китай (2,3 млн га), США (2,0 млн га), Іспанія (2,0 млн га), Італія (1,8 млн га), Уругвай (1,7 млн га), Франція (1,5 млн га), Індія (1,5 млн га) та Німеччина (1,3 млн га) (рис. 2). Площа сертифікованих сільськогосподарських угідь в Україні, задіяних під вирощування різноманітної органічної продукції, у 2017 р. склала 500 тис. га (1%), що становить приблизно двадцяту позицію серед країн – світових лідерів органічного руху. Протягом 2007-2017 рр. площа органічних сільгоспугідь в Україні зросла вдвічі, що є одним з найкращих показників на рівні першої двадцятки країн світу [6].

Протягом досліджуваного періоду структура органічних земель за макрорегіонами змінилась несуттєво: збільшилась частка Австралії та Океанії з 35 до 47% і зменшились частки Латинської і Північної Америки з 21 до 12% і з 8 до 6% відповідно.

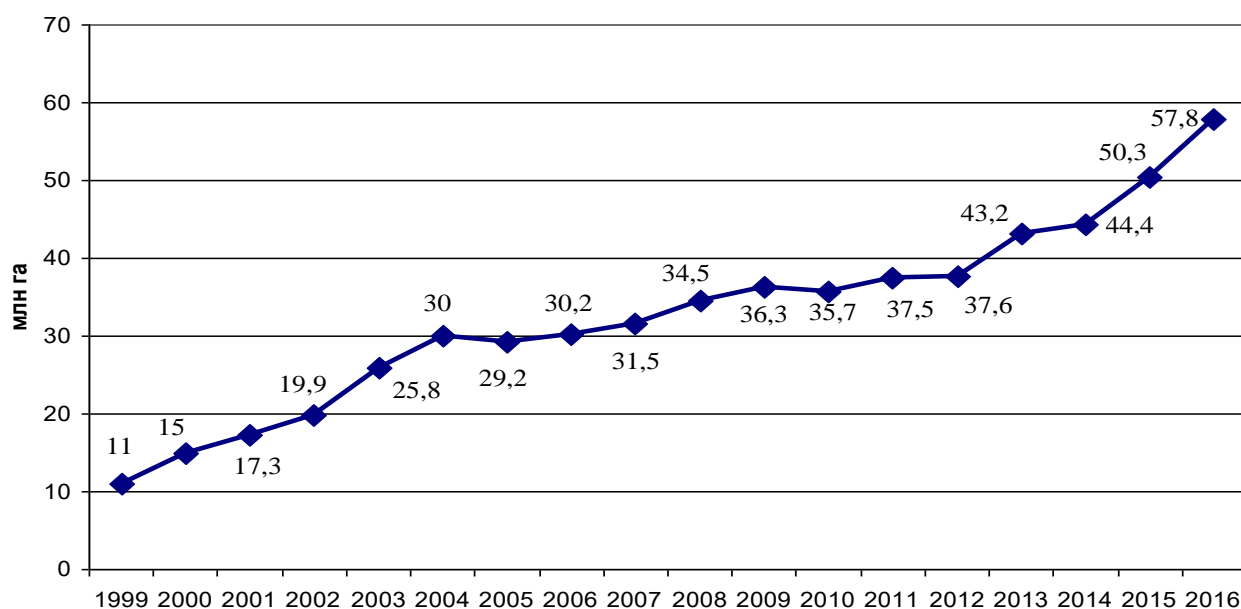
Майже половина всіх органічних сільськогосподарських земель світу знаходиться в Океанії (27,3 млн га), на другому місці Європа (23%, або 13,5 млн га), на третьому – Латинська Америка (12%, або 7,1 млн га).

Частка сертифікованих органічних земель у загальній площі сільськогосподарських угідь за даними 2016 р. коливається у різних країнах від нуля до 37,7% (Ліхтенштейн), що є найвищим показником у світі, 31,3% (Французька Полінезія), 22,4% (Самоа). Слід зазначити, що в 15 країнах світу частка органічних земель складає 10% або й більше.



Рис. 2. Площа сільськогосподарських земель, зайнятих під органічним виробництвом, 2016 р. Побудовано за даними [2].

У світі нараховується понад 2,7 млн виробників органічної продукції. Серед лідерів за кількістю виробників органічної продукції Індія – 835200.

Аналіз розподілу виробників органічної продукції за регіонами свідчить, що більшість з них представляють країни, які розвиваються. 67% виробників – це представники Азії і Африки, а разом з виробниками Латинської Америки (17%) їх частка становить 84% (рис. 3).

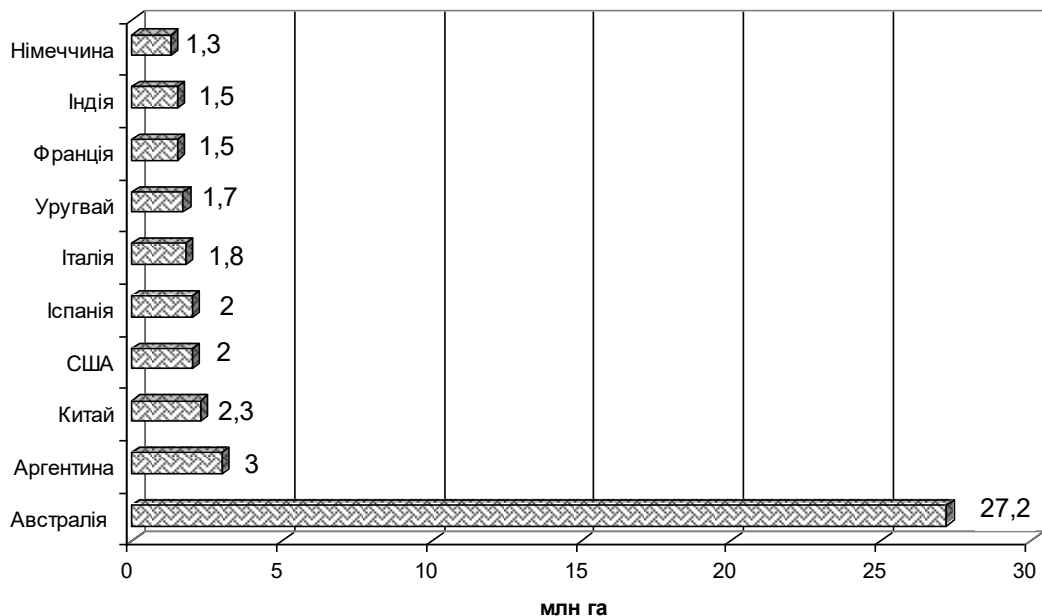

Рис. 3. Розподіл виробників органічної продукції по регіонах, 2016 р. Побудовано за даними [5].

Світовий ринок органічних продуктів харчування зростає високими темпами і досяг 89,7 млрд доларів США в 2016 р. (понад 80 млрд євро). Лідером є США з товарообігом 38,9 млрд євро, наступні позиції займають такі країни, як Німеччина (9,5 млрд євро), Франція (6,7 млрд євро) та Китай (5,9 млрд євро). В 2016 р. товарообіг більшості основних ринків продовжував зростання більш ніж на 10%, а товарообіг французького органічного ринку зріс на 22% [1; 2].

Дослідження показали, що країни з найбільшими ринками органічної продукції належать до групи найбільш розвинутих країн світу (рис. 4). З великим відривом лідирують США, забезпечуючи 49% світової реалізації органічної продукції. Далі слід назвати Німеччину (12%), Францію (8%), Китай (7%), Канаду (4%) та інші розвинуті країни.

Рушійною силою розвитку світового ринку органічної продукції є стабільно зростаючий попит в розвинених країнах при одночасному формуванні пропозиції в країнах, що розвиваються. Основна частка обсягів продажу органічної продукції припадає на ринки Північної Америки і Європи. Ці два регіони, володіючи приблизно третиною органічних сільськогосподарських

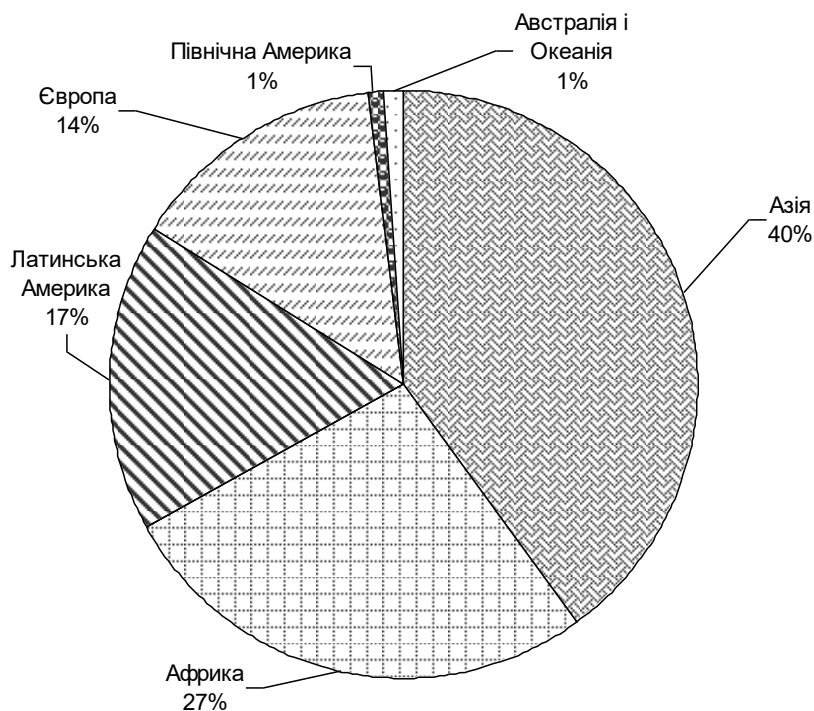
земель світу, споживають близько 90% органічної харчової продукції, виробленої переважно в країнах Азії, Латинської Америки і Африки.



Рис. 4. Країни з найбільшими ринками органічної продукції, 2016 р. Побудовано за даними [2].

Дослідженнями встановлено, що головними споживачами органічної продукції є розвинуті країни, зокрема: Швейцарія (витрати на душу населення складають 274 євро), Данія (227 євро), Швеція (197 євро), Люксембург (188 євро), Австрія (177 євро), Ліхтенштейн (171 євро), США (121 євро), Німеччина (116 євро), Франція (101 євро) та Канада (83 євро), в яких високий рівень доходів населення забезпечують високий платоспроможний попит на органічну продукцію. Країни з найвищим рівнем споживання органічної продукції продовжують демонструвати позитивну динаміку.

Протягом останніх десятиліть відбувається стрімкий розвиток органічного виробництва у більшості країн світу. Ріст органічних сільськогосподарських угідь продовжує відставати від росту попиту на органічну продукцію. Однак він зростає швидше, ніж у попередні роки.

Розвиток органічного виробництва забезпечує гармонізацію між задоволенням потреб населення у здоровій та якісній продовольчій продукції і поліпшенням екологічного стану довкілля та збереженням родючості ґрунтів. Як важливий пріоритет Спільної аграрної політики (САП) Європейського Союзу органічне виробництво у європейських країнах є сформованою галуззю, яка визначає їх роль і місце у міжнародному територіальному поділі праці.

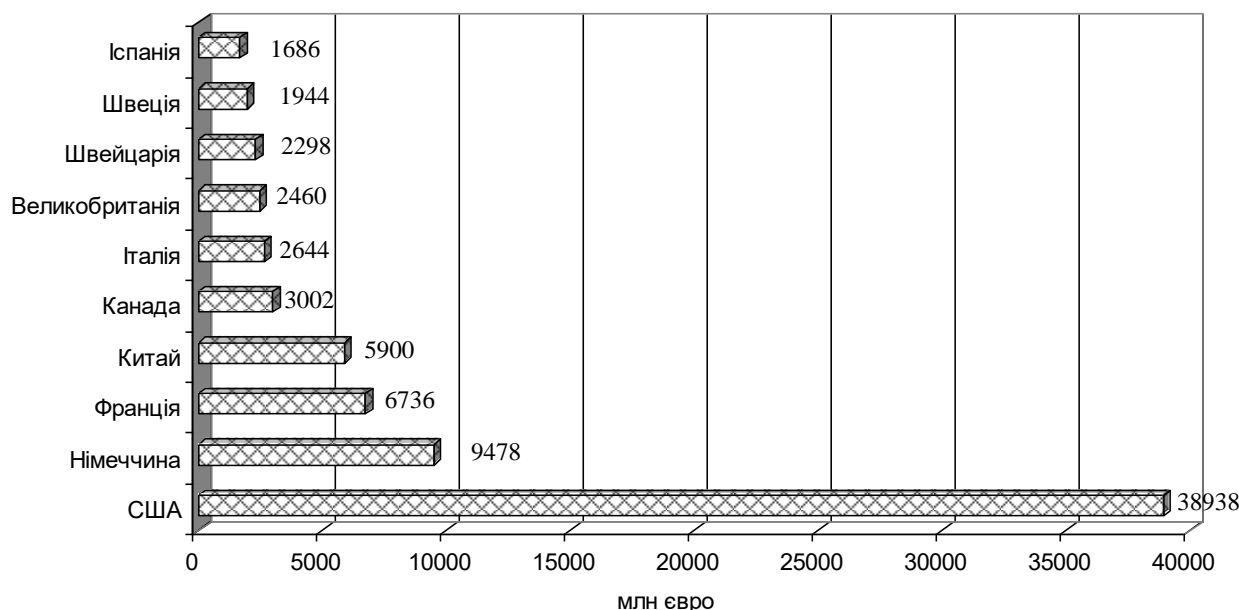
Світовий ринок органічної продукції має високий потенціал розвитку. Органічна продукція, безперечно, має стійкий платоспроможний попит на зовнішньому ринку, що зростає швидкими темпами.

СПИСОК ВИКОРИСТАНИХ ДЖЕРЕЛ:

1. Артиш В.І. *Виробництво та реалізація органічної продукції в світі. Економіка АПК. 2017. № 3. С. 82-86.*
2. *Розвиток органічного ринку – Україна та світ. Інформаційний бюлетень. Березень 2018 р. URL: www.organic-world.net/yearbook/yearbook-2018.html*
3. *IFOAM Basic Standarts (approved by the IFOA General Assembly, Victoria, Canada, and august 2002). URL: <http://www.ifoam.org>*
4. *FiBL & IFOAM – Organics International (2016); The World of Organic Agriculture 2016. Frick and Boon.*
5. *FiBL & IFOAM. Organics International (2017). Frick and Bonn, 2017. URL: <https://shop.fibl.org/chen/mwdownloads/download/link/id>*
6. *<http://organicukraine.org.ua/congress/>*
7. *<https://superagronom.com/news/3482-predstavleno-kartu-organichnih-zemel-ukrayini>*

УДК 631.11(477)

Ярема Любов Василівна, к.е.н., доцент
ВП НУБіП України «Бережанський агротехнічний інститут»
Бережани, Україна,

УНКЦІОНУВАННЯ МАЛИХ ПІДПРИЄМСТВ В АГРАРНОМУ СЕКТОРІ ЕКОНОМІКИ

Анотація. *Малі підприємства є об'єктивною реальністю у кожній галузі національної економіки, у тому числі і в аграрній її сфері, їх роль у функціонуванні цієї економіки та держави загалом є об'єктивно значною. Однак сфера малого бізнесу в Україні перебуває і функціонує не зовсім в однакових з великим бізнесом умовах – малі підприємства мають гірший доступ до кредитних та інших фінансових ресурсів, вони позбавлені суттєвих пільг в оподаткуванні тощо. У статті представлено результати дослідження стану та переваг і недоліків малого аграрного підприємництва в Україні.*

Ключові слова: *малі підприємства, аграрний сектор економіки, державне регулювання, фермерство, сільська територія, SWOT-аналіз та ін.*

Yarema L.V., PhD (Economic Sciences), Docent,
Associate Professor at the Department of Economics of Enterprise,
Separated subdivision of NULES of Ukraine «Bereshany Agrotechnical Institute»
Berezhany Ukraine

SMALL ENTERPRISES FUNCTIONING IN AGRARIAN SECTOR OF ECONOMY

Abstract. *Small enterprises are the objective reality in each branch of economy including as well agrarian sphere, and the role of its in this economy functioning is objectively considerable. But sphere of small business in Ukraine is functioning under not so equal with the big business conditions – they have worse access to credit and other resources, they don't have essential privileges in taxation etc. In this article some results of state and advantages and disadvantages of small agrarian business in Ukraine*

Key words: *small enterprises, agrarian sector of economy, governmental regulation, farming, rural area, SWOT analysis, etc.*

Аграрний сектор національної економіки представлений різними формами власності та господарювання, серед яких найпоширенішою формою приватного

підприємництва є фермерські господарства. Фермерські господарства становлять основну частку малого аграрного підприємництва в Україні. Малі фермерські господарства посідають вагоме місце у валовому виробництві сільськогосподарської продукції та продовольчому забезпеченні країни. Проте складні умови господарювання, вихід на ринок великих вертикально інтегрованих структур, так званих агрохолдингів, та відсутність державної підтримки зумовлюють спадну динаміку чисельності малих фермерських господарств в Україні [1].

У розвинених країнах світу основою розвитку аграрного сектора є модель малого фермерства, яке часто базується на спільному сімейному господарюванні. Підтримка діяльності сімейних фермерських господарств у цих країнах, як вкрай ризикованої та залежної від природно-кліматичних умов, є пріоритетним завданням державної аграрної політики. Зниження кількості малих фермерських господарств в Україні на 4,9 % впродовж останніх 10 років свідчить про наявність проблем у розвитку цієї форми господарювання і відсутність належної системи їх державного регулювання.

Підвищення ефективності функціонування малих аграрних підприємств в Україні значною мірою залежить від впливу чинників зовнішнього середовища. Підсумковою основою для аналізу та розуміння сильних і слабких сторін малих аграрних підприємств, а також їх можливостей і загроз є SWOT-аналіз, проведення якого сприятиме формуванню ефективного механізму державного регулювання розвитку малого аграрного підприємництва.

У сьогоденній ситуації поява слабких сторін та загроз у малих аграрних підприємствах зумовлена низкою обставин. Однак пріоритетними є ті, що залежать від впливу системи державного регулювання аграрного сектора.

Оскільки метою державного регулювання розвитку малого аграрного підприємництва є збалансування інтересів підприємств, споживачів та держави, тому новий механізм державної підтримки має забезпечувати рентабельність виробництва на рівні, що сприятиме розширеному відтворенню сільськогосподарського виробництва з найменшою шкодою для навколишнього середовища і створення належних соціальних умов для проживання сільських жителів [1].

Наявність спадної динаміки показників показує занепад малого підприємництва у сільській місцевості як сільськогосподарського, так і несільськогосподарського. Вважаємо, що існує низка внутрішніх і зовнішніх причин, які перешкоджають розвитку малого підприємництва в селі. Одними із них є відсутність стимулів працевлаштування у сільській місцевості та підтримки підприємницьких ініціатив, низька обізнаність щодо виду діяльності й можливості започаткування; ментально-психологічні особливості українців;

побоювання оподаткування; низький рівень інфраструктури; вплив виховання; масове поширення пільгового, пенсійного забезпечення тощо. Це спричиняє масові міграційні процеси працездатного населення, особливо молоді. Важливим кроком для вирішення цих проблем має стати, передусім, представлення їх у Єдиній комплексній стратегії розвитку сільського господарства та сільських територій на 2015-2020 рр., запропоновані конкретні шляхи подолання і досягнення зазначених цілей.

Таблиця 1.

SWOT-аналіз ефективності функціонування малих аграрних підприємств [3]

СИЛЬНІ СТОРОНИ	СЛАБКІ СТОРОНИ
<ul style="list-style-type: none"> - переважно сприятливі природно-кліматичні умови для виробництва сільськогосподарської продукції; - висока самозайнятість та мотивація праці; - забезпечення потреб сім'ї у продукції та реалізація надлишку на ринку; - передача власності у спадок сім'ї; - визначають якісну характеристику ВВП; - перешкода утворенню монополізму; - значний асортимент продукції; - здатність швидко реагування на потреби споживачів; - наявність значних площ, придатних для ведення органічного виробництва; - високий попит на еко-продукцію у країнах із розвинутою економікою; - невеликий стартовий капітал. 	<ul style="list-style-type: none"> - не сформована програма розвитку малих аграрних підприємств; - слабкий розвиток ринкової інфраструктури; - недосконалість нормативно-правової бази; - залежність виробництва продукції від природно-кліматичних умов; - депопуляція сільського населення; - високий рівень збитковості малих аграрних підприємств; - недостатність та застарілість основних засобів; - невігідний лізинг; - непрозорий розподіл державної підтримки аграрним підприємствам; - відсутність доступного кредитування; - низький рівень оплати праці; - складність виходу на міжнародний ринок; - корупція і рейдерські захоплення.
МОЖЛИВОСТІ	ЗАГРОЗИ
<ul style="list-style-type: none"> - створення програм підтримки розвитку малих аграрних підприємств; - вирішення проблем ефективної зайнятості в сільській місцевості; - розвиток аграрної кооперативної системи; - зростання світового попиту на сільськогосподарську продукцію; - удосконалення економічних та інституційних механізмів регулювання; - розширення асортименту і підвищення конкурентоспроможності продукції; - вихід на нові ринки; - розвиток ринкової інфраструктури; - зростання доходів малих сільськогосподарських підприємств; - відновлення якості земельних ресурсів - вдосконалення структури посівних площ 	<ul style="list-style-type: none"> - старіння та міграція сільського населення; - відсутність стратегічних програм розвитку малих аграрних підприємств; - нерівноправність умов для діяльності малих та великих підприємств; - недостатність та нецільовість державної підтримки; - інфляція та валютні коливання; - збільшення цін на матеріальні та енергетичні ресурси; - нездатність деяких малих аграрних підприємств адаптуватися до вимог Угоди про асоціацію між Україною та ЄС; - обмежені можливості для захисту від протиправних посягань та створення штучних перешкод, вимагання хабарів; - зниження цін на сільськогосподарську продукцію

У регіонах, що характеризуються низьким рівнем успішності діяльності малих фермерських господарств доцільним є застосування заходів формування і диверсифікації їх потенціалу. Застосування найбільш радикальних заходів включатиме сукупність спланованих дій органів усіх рівнів системи державного менеджменту в Україні спрямованих на посиленого розвитку, ідентифікація особливостей регіону, його внутрішніх переваг і ресурсів та їх використання для нарощення потенціалу суб'єктів малого аграрного підприємництва [2].

Це сприятиме:

- створенню підвалин для швидкого економічного розвитку на основі сталого агрогосподарювання,
- підвищення соціальної захищеності сільських територій,
- зменшення негативного антропогенного навантаження на агроландшафти,
- формування і розвиток конкурентних на внутрішньому та зовнішньому ринках напрямів аграрного сектору, що дозволить малим суб'єктам господарювання підвищити конкурентоспроможність на національному рівні та масштабно вийти на міжнародний ринок.

Моделі державного регулювання розвитку малого аграрного підприємництва в Україні спрямовані на підсилення складових успішної діяльності малих аграрних підприємств, а саме розвитку кооперативних відносин з подальшим інтегруванням у агропромислові кластерні об'єднання екологічного спрямування. Це дасть змогу підвищити ефективність фінансової підтримки аграрних підприємств, завдяки можливості гнучкого розподілу коштів різних рівнів системи державного менеджменту в Україні, а також залучених від іноземних донорів. Гнучка система сприятиме рівномірному розвитку сільських територій та раціональному використанню земельних ресурсів за рахунок спрямування державного впливу стимулюючого і превентивного характеру в залежності від реалізованого потенціалу підприємств.

Для впровадження адаптивної моделі державного регулювання розвитку малого аграрного підприємництва в Україні необхідно визначити критерії стимулювання, які, на основі проведених досліджень, згрупуємо у три групи: заходи з підвищення економічної результативності діяльності підприємств; заходи з раціонального використання земель і підвищення їх родючості; заходи з розвитку сільських територій та соціального захисту їх мешканців. Важлива роль в системі адаптивного державного регулювання належить місцевим органам державної влади та самоврядування, які мають стати єднальним і мотивуючим чинником формування підприємницької діяльності у сільській місцевості на кооперативних засадах.

СПИСОК ВИКОРИСТАНИХ ДЖЕРЕЛ

1. Вініченко І. І. Фермерським господарствам – державна підтримка. Електронне наукове фахове видання «Ефективна економіка». 2013. № 12. [Електронний ресурс]. URL: <http://www.economy.nauka.com.ua/?op=1&z=2606>
2. Гнатишин Л. Фермерські господарства в організаційній системі сільськогосподарського виробництва. Аграрна економіка. 2012. Т. 5. № 1–2. С. 26–31.
3. Дієсперов В. С. Соціальні аспекти організації сільськогосподарських підприємств. Економіка АПК. 2014. № 1. С. 45–52.
4. Терещенко В.К., Бородіна О.М., Васильєв В.П. Довідник для сільського та селищного голови. Національний університет біоресурсів і природокористування України. Асоціація сільських і селищних рад. К.: Проект USAID АгроІнвест, 2014. 529 с.

УДК: 339.9.012.05**Боднар Ольга**

ст. викладач кафедри економі підприємства
ВП НУБіП України «Бережанський агротехнічний інститут»
м. Бережани, Україна

**ОРГАНІЗАЦІЙНО-ЕКОНОМІЧНИЙ МЕХАНІЗМ ЗАБЕЗПЕЧЕННЯ
КОНКУРЕНТОСПРОМОЖНОСТІ СІЛЬСЬКОГОСПОДАРСЬКОЇ
ПРОДУКЦІЇ**

Анотація. У статті проаналізовано основні складові організаційно-економічного механізму виробництва конкурентоспроможної сільськогосподарської продукції, обґрунтовано актуальність та виявлено чинники, які ускладнюють його формування. Запропоновано шляхи подальшого розвитку існуючого організаційно-економічного механізму забезпечення конкурентоспроможності сільськогосподарської продукції.

Ключові слова: конкурентоспроможність, організаційний механізм, економічний механізм, господарський механізм, організаційно – економічний механізм, сільськогосподарська продукція.

Bodnar Olha,

senior lecturer of the department of economy of enterprise
Berezhany ARGO-Technical institute
Berezhany, Ukraine

**ORGANIZATIONAL AND ECONOMIC MECHANISM OF PROVIDING
COMPETITIVENESS OF AGRICULTURAL PRODUCTION**

Abstract. The article analyzes the main components of the organizational and economic mechanism of production of competitive agricultural products, substantiates the relevance and identifies the factors that complicate its formation. The ways of further development of the existing organizational and economic mechanism for ensuring the competitiveness of agricultural products are proposed.

Keywords: competitiveness, organizational mechanism, economic mechanism, economic mechanism, organizational and economic mechanism, agricultural products.

В умовах ринкової економіки одним з актуальних питань для керівників підприємств є формування організаційно-економічного механізму, що спроможний забезпечити ефективність управління і конкурентоспроможність підприємства.

Різноманітні аспекти цієї проблематики досліджено в наукових працях вітчизняних вчених, таких як Л.В. Балабанова, Т.Л. Безрукова, І.П. Булеєва, Л.С. Єгорова, А.А. Макаричева, Ю.Б. Іванова, Г.М. Скудара та ін.

Однак залишаються недостатньо вивченими проблеми зміцнення конкурентних позицій аграрних підприємств і розробки досконалих організаційно – економічних механізмів забезпечення високої конкурентоспроможності.

Вивчаючи сутність організаційно – економічного механізму забезпечення конкурентоспроможності сільськогосподарської продукції слід з'ясувати поняття самого терміну «механізм». В економічній літературі наведено декілька трактувань «механізму». Так, в економічній енциклопедії «механізм» - це сукупність процесів, прийомів, методів, підходів, здійснення певних дій задля досягнення мети [4].

Слід зазначити, що в економічній літературі застосовуються терміни «організаційно – економічний механізм системи управління конкурентоспроможністю підприємства» [3, 4] або «організаційно – економічний механізм системи керування конкурентними перевагами підприємства» [2, 6]. Дані механізми застосовуються для здійснення ефективного управління конкурентоспроможністю підприємства.

Оскільки на сьогодні поняття «організаційно – економічний механізм забезпечення конкурентоспроможності підприємства» немає загальноприйнятого трактування, тому доцільно викласти сутність та зміст цього поняття.

Провідні вчені визначають організаційний та економічний механізми складовими господарського механізму, які ефективно діють тільки в системі.

Так, П.Т. Саблук розглядає економічний механізм як практичний вираз системи виробничих відносин, що включають засновану на інтересах (відповідальності) сукупність економічних важелів і регуляторів виробництва [10, 40].

І.І. Лукінов зазначає, що економічний механізм являє досить складну сукупність регуляторів, за допомогою яких реалізуються складові загальнодержавної і ринкової політики – монетарної, валютної, цінової, фінансової, банківсько – кредитної, платіжної, страхової, митної, бюджетної, податкової тощо [7, 125].

Ф.В. Зіновієв пов'язує організаційний механізм – із сукупністю організаційно – технологічних засобів ведення господарства, які спираються на його потенціал з використанням ринкових принципів господарювання, а економічний механізм - з системою економічних засобів, форм та методів впливу на матеріальні інтереси працівників виробничої та невиробничої сфери [5, 52].

Таким чином організаційно – економічний механізм забезпечення конкурентоспроможності підприємств – це система послідовних дій економічних, організаційних, соціальних, технологічних, екологічних важелів та методів, які здійснюють вплив на систему управління конкурентоспроможністю.

Серед основних складових організаційно – економічного механізму особливу увагу слід приділити державному регулюванню через цінову політику, податкову, антимонопольну, фінансово – кредитну, науково – технічну та інноваційну, зовнішньоекономічну політику (а саме заходи з регулювання експортно – імпортової діяльності), регулювання якості продукції через систему стандартизації та сертифікації, розвиток державних інститутів та нормативно – правове забезпечення.

У комплексі економічних важелів впливу на конкурентоспроможність важливе місце займає механізм ціноутворення. Ціна є найкращим орієнтиром як для виробників, так і для споживачів продукції. Неврегульованість цього механізму призводить до того, що в результаті перенасичення деякими групами товарів як власного, так і імпортного виробництва, відбувається зниження середньореалізаційних цін на сільськогосподарську продукцію за всіма напрямками реалізації.

Ця тенденція заслуговує на увагу й оцінку з огляду на необхідність втручання на державному рівні. Доцільним було б запровадження світового досвіду у досягненні паритетності цін.

Не менш важливим для забезпечення конкурентоспроможності сільськогосподарської продукції є фінансовий механізм, який включає кредитний і податковий механізми, механізм страхування та інвестиційне забезпечення.

Нормальне функціонування кредитних відносин є однією з умов забезпечення конкурентоспроможності сільськогосподарських підприємств і досягнення сталих темпів економічного розвитку аграрного виробництва.

Сільськогосподарські підприємства все більше потребують залучення довгострокових фінансових ресурсів для оновлення техніки, будівництва нових об'єктів, упровадження інноваційних технологій.

На сільське господарство зараз перепадає 7% кредитного портфелю банківської системи. І лише 5-6% капітальних інвестицій у АПК сформовано за рахунок банківських кредитів та подібних їм позикових коштів. В основному підприємства інвестували власні кошти - 74% за офіційною статистикою.

Незважаючи на мізерність банківського фінансування все ж є деякі покращення у відношеннях банкірів з аграріями. Але відбувається все це настільки мляво, що розгледіти зміни дуже важко.

Разом з цим вимальовуються суттєві тактичні зміни. І мабуть, найголовніша з них полягає у тому, що фокус у кредитуванні поступово зміщується з великих компаній та агрохолдингів на середні і малі господарства.

Проте однією з найбільших невизначеностей на 2018р є ставки за кредитами. Остання їх висота - 15,3% річних у гривні (за оперативними даними, без врахування овердрафту). Сталося це внаслідок підвищення Нацбанком облікової ставки у грудні на 1,5 в.п., а загалом з жовтня по грудень 2017р - на 3,5 в.п., тобто до 16% річних [1].

Активний розвиток кредитування малого та середнього аграрного бізнесу, на нашу думку, стримується багатьма чинниками. Найвагоміший з них - брак ліквідного забезпечення під кредити, особливо для невеликих агропідприємств. Вирішити цю проблему могло б зняття мораторію на вільний обіг землі сільськогосподарського призначення.

Щодо дієвості механізму оподаткування, слід зазначити, що фіскальна політика в аграрному секторі докорінно змінилася. Це зумовлено розвитком економічних відносин у напрямі зближення з Європейським Союзом, що зумовило поступове приведення норм податкового законодавства до загальноєвропейських вимог. Однією із цих вимог є зменшення та реструктуризація державної підтримки сільськогосподарських підприємств у сфері оподаткування.

Згідно чинного законодавства українські сільськогосподарські підприємства мають право обрати одну з двох можливих систем оподаткування своєї діяльності: загальна система оподаткування (сплата податку на прибуток); спрощена система оподаткування (сплата єдиного податку четвертої групи).

З 1 січня 2017р сільськогосподарські підприємства-платники ПДВ перейшли на загальну систему нарахування і сплати даного податку, тобто всі суми зобов'язань повністю сплачуються до державного бюджету.

Також у 2017 році відбулося підвищення ставок єдиного податку 4-ї групи на 17%, що, наприклад, у випадку з ріллею означає її збільшення з 0,81% до 0,95% НДО. Відбулись зміни і в адмініструванні єдиного податку 4-ї групи. Зокрема, було відмінено вимогу про державну реєстрацію договорів оренди для отримання права на виплату єдиного податку. Замість пільг по ПДВ, сільськогосподарські товаровиробники могли отримати державну підтримку при вирощуванні і розведенні овочів, баштанних культур, коренеплодів, цукрового буряка, вино-граду, фруктів, ягід, грибів, ВРХ, свиней, домашньої птиці, бджіл тощо [9].

Аналізуючи тенденції змін, які вже відбулися в оподаткуванні діяльності сільськогосподарських підприємств, можна зробити загальний висновок, що держава ліквідує пільгову систему оподаткування ПДВ для аграрного сектору,

не пропонуючи нічого нового взамін. Потрібно відзначити, що в міжнародній практиці, сільське господарство і за кордоном платить внески по ПДВ повністю до бюджету, але воно у свою чергу має пільгову (знижену) ставку оподаткування ПДВ [11, 174].

Не менш важливим для підвищення конкурентоспроможності продукції аграрних підприємств є дієвість механізму страхування сільськогосподарських ризиків. Наявні проблеми у сфері страхування сільськогосподарських товаровиробників доводять необхідність розгляду питання ефективності державного регулювання, тобто політики впливу держави за допомогою законодавчих, адміністративних та кредитно-фінансових заходів на ринок страхування (зокрема, страхування сільськогосподарських товаровиробників) з метою сприяння стабільному розвитку останніх через аналіз відповідної нормативно-правової бази (сукупність законів і підзаконних нормативних актів, які створюють нормативно-правове поле для функціонування системи страхування ризиків аграріїв) - юридичного засобу досягнення реальної упорядкованості у зазначеній сфері. Через недоотримання або неотримання врожаю культур, загибель сільськогосподарських тварин аграрна галузь характеризується відносно низькою рентабельністю. Як результат, покриття витрат на страхування для аграріїв є важким тягарем.

Зазначена проблема не може бути розв'язана за допомогою ринкових механізмів, оскільки сільськогосподарські товаровиробники в Україні мають недостатньо фінансових ресурсів для оплати повної (ринкової) вартості страхової премії. Отже, без державної підтримки такий загальновизнаний ефективний механізм управління ризиками в сільському господарстві як агрострахування все ще знаходиться в Україні на початковому рівні розвитку.

Не менш важливим для підвищення конкурентоспроможності сільськогосподарської продукції, крім кредитного, податкового та механізму страхування є інвестиційне забезпечення.

За даними Мінагрополітики станом на 01.01.2018р у сільському господарстві освоєно 41,3 млрд грн капітальних інвестицій, що на 30,7% більше, ніж у 2016р. Загалом їх частка у сільське господарство склала 14% від загального обсягу. Основним джерелом фінансування капітальних інвестицій залишаються власні кошти підприємств та організацій, за рахунок яких освоєно в межах 74% загального обсягу [8]. Але для більш повного фінансового забезпечення необхідно використовувати залучені кошти, кошти державного і місцевого бюджетів.

Таким чином вдосконалення фінансово-кредитного механізму є одним із основних напрямів підвищення конкурентоспроможності продукції аграрних товаровиробників.

Організаційні важелі механізму конкурентоспроможності сільськогосподарської продукції повинні передбачати створення ефективно функціонуючої системи управління суб'єктами господарювання через удосконалення основних функцій управління конкурентоспроможністю продукції та підвищення адаптивності і господарюючих структур до динамічних конкурентного середовища.

Одним з найважливіших складових компонентів організаційно-економічного механізму забезпечення конкурентоспроможності сільськогосподарської продукції та і підприємства, зокрема, слід вважати управління якістю продукції. Якість товарів і послуг, може забезпечити значні конкурентні переваги на цільових ринках. Важливою умовою отримання високоякісної сільськогосподарської продукції є також моніторинг дотримання якості на всіх стадіях її життєвого циклу – до виробничого, виробничого та після виробничого.

У сучасних умовах ринкової економіки одним з нагальних і важливих пріоритетів у забезпеченні конкурентоспроможності підприємств є визначення основних аспектів стратегічного і тактичного планування маркетингу.

Важливий резерв підвищення конкурентоспроможності сільськогосподарської продукції закладений у підготовці висококваліфікованих спеціалістів, спроможних організувати безбиткове виробництво конкурентоспроможної продукції високої якості, її реалізацію, поліпшувати організацію праці на підприємстві.

Найважливішою умовою досягнення конкурентних переваг сільськогосподарської продукції, у тому числі за рахунок доступу до якісної сировини, є розвиток інтеграційних процесів, спрямованих на ефективне поєднання доцільності сільськогосподарських товаровиробників різних форм власності та промислових підприємств.

Впливаючи на економічні відносини у сфері виробництва, організаційно – економічний механізм є основним інструментом державного регулювання економіки, яке ґрунтується на правових законодавчих актах.

Отже, виробництво конкурентоспроможної продукції вимагає суттєвих змін характеру економічних відносин в АПК, удосконалення системи цін, дотацій, кредитів, оподаткування.

Таким чином удосконалення організаційно – економічного механізму забезпечення конкурентоспроможності сільськогосподарської продукції повинно здійснюватися через створення ефективною системи поєднання економічних заходів, форм та методів, що визначають порядок та зміст управління конкурентоспроможністю продукції з елементами правового та організаційного забезпечення.

СПИСОК ВИКОРИСТАНИХ ДЖЕРЕЛ:

1. *Аграрна гра: чи зможе хтось із українських банків нагодувати аграріїв дешевими кредитами у 2018 році? URL: <https://nabu.ua/ua/agrarna-gra-chi-zmozhe-htos.html>*
2. Гельвановский М., Конкурентоспособность в микро-, мезо-, макроуровневых измерениях. *Российский экономический журнал*. 1998. №13, с. 66-77
3. Должанський І.З., Загорна Т.О. Конкурентоспроможність підприємства: навч. посібник. Київ: Центр навчальної літератури, 2006. 384с.,
4. *Економічна енциклопедія: у 3 т./ Видавничий центр «Академія». Київ. 2001. Т2/ ред. кол. С.В. Мочерний (голова) [та ін.]. 848с.*
5. Зиновьев Ф.В. *Механизм хозяйствования*. Симферополь: КРНПО «Интеллект», 2000. 112 с
6. Котельников Д.І., Задорожна С.М. *Управління конкурентоспроможністю: навч. посіб. Київ: Видавничий дім «Слово», 2004. 168с.*
7. Лукінов І.І. *Економічні трансформації (наприкінці ХХ сторіччя)/ Інститут економіки НАН. Київ. 1997. С.178*
8. *Моніторинг стану АПК. URL: <http://minagro.gov.ua/node/17529>.*
9. *Податковий кодекс України. URL: <http://zakon4.rada.gov.ua/laws/show/2755-17>*
10. Саблук П.Т. *Економічний механізм АПК у ринковій системі господарювання. Економіка АПК. Київ, 2007. №2. С.39-45*
11. Сидоренко Р.В.. *Оподаткування діяльності сільськогосподарських підприємств: сучасний стан та перспективи. Причорноморські економічні студії. Одеса, 2016. Випуск 12- 2. С. 173-175.*

УДК 657.47

Стемковська Ірина, старший викладач кафедри обліку і аудиту

ВП НУБіП України «Бережанський агротехнічний інститут», Бережани, Україна

СОБІВАРТІСТЬ ПРОДУКЦІЇ, ЯК ЕКОНОМІЧНА КАТЕГОРІЯ

Анотація. У статті проаналізовано підходи до трактування поняття «собівартість продукції» у фаховій літературі, що дало можливість уточнити сутність цієї економічної категорії. Досліджено точки зору різних вітчизняних та зарубіжних авторів. Сформовано позицію стосовно досліджуваної проблематики. Доведено, що собівартість продукції є одним із показників, який впливає на ефективність виробничої діяльності підприємства.

Ключові слова: витрати, затрати, собівартість продукції, виробництво, сільськогосподарська продукція.

*Stemkovska Iryna, Senior Lecturer of the Accounting and Auditing Department
Separated Subdivision of National University of Life and Environmental Science of Ukraine
«Berezhany Agrotechnical Institute», Berezhany, Ukraine*

COST OF PRODUCTION AS A ECONOMIC CATEGORY

Abstract. The article analyzes approaches to the interpretation of the concept of the «cost of production» in the professional literature, which gave ability possible to clarify the essence of this economic category. The points of view of different domestic and foreign authors are researched. A position on the problem under study was formed. It is proved that the cost of production is one of the indicators that affects the efficiency of production activities of the enterprise.

Key words: costs, costs, the cost of production, production, agricultural products.

Собівартість продукції, що відображає поточні витрати, пов'язані з виробництвом та реалізацією продукції, є одним із найважливіших показників ефективності виробництва, адже чим вищі показники діяльності підприємства

(інтенсивніше використовуються виробничі ресурси, успішніше вдосконалюється техніка та технологія), тим нижчою є собівартість продукції. Вона впливає на формування ціни продукції, отримання в майбутньому прибутку, і тим самим на ефективність роботи підприємства, його доцільність існування та конкурентоспроможність на ринку.

Українські та зарубіжні вчені-економісти завжди приділяли багато уваги дослідженню собівартості та її сутності. Найбільш глибоко досліджено собівартість як в історичному, так і в економічному аспекті у роботах таких вчених, як Ю. С. Цал-Цалко, В. П. Завгородній, Ф. Ф. Бутинець, С. В. Мочерний, С. Ф. Покропивний, В. М. Пархоменко та ін. Однак серед науковців відсутній єдиний підхід до трактування поняття «собівартість продукції», що й обумовлює необхідність проведення даного наукового дослідження.

Метою статті є дослідження різноманітних підходів до визначення поняття «собівартість продукції».

Вперше термін «собівартість» з'явився у 1912 році у роботах О. П. Рудановського, М. П. Тер-Давидовича, М. Ф. фон Дітмара. До цього часу використовувалися різні терміни: «своя вартість», «загальна вартість», «власна вартість», «вартість виробництва», «фабрична вартість», «вартість», «дійсна вартість», «продуктивна вартість», «заводська вартість», «фактична вартість», «повна ціна», «істина ціна».

Собівартість, як економічна категорія, виникла тоді, коли з'явилася необхідність підрахувати витрати на виробництво товару, прибуток або збиток від його реалізації. Досить поширеним серед науковців є визначення собівартості як частини вартості.

У зарубіжній літературі поняття «собівартість» прирівнюється до витрат. Зокрема, ряд вчених, серед яких К. Друрі, Б. Нідлз, Х. Андерсон під собівартістю продукції розуміють виробничі витрати на вироблену продукцію, а невиробничі витрати відносять до витрат звітного періоду [3; 12]. На наш погляд, це не суперечлива думка, адже підтверджується можливість поєднувати підходи, розуміючи під собівартістю продукції виражені в грошовій формі витрати на її виробництво.

Багато вчених під собівартістю розуміють грошове вираження всіх витрат підприємства на виробництво продукції. Зокрема, А. В. Череп зазначає, що собівартість – це «виражені в грошовій формі витрати всіх видів ресурсів: основних фондів, природної і промислової сировини, матеріалів, палива і енергії, праці, що використовується безпосередньо в процесі виготовлення продукції, для збереження і поліпшення умов виробництва і його вдосконалення» [15, с. 209].

Ю. С. Цал-Цалко висловлює схожу думку, що «собівартість – це сума всіх затрат на створення продукції, виражена у грошовій формі» [14, с. 6].

Його думку розширює Г. І. Філіна, яка під собівартістю розуміє грошовий вираз поточних витрат виробника на виготовлення продукції, що включаються в ціну товару і які повертаються підприємству після продажу продукції [13].

В. П. Завгородній зазначає, що собівартість продукції формують всі витрати підприємства на виробництво і реалізацію продукції, виражені в грошовій формі [6]. Також Ф. Ф. Бутинець під собівартістю продукції (робіт, послуг) розуміє «грошове вираження витрат підприємства, пов'язане з виробництвом та збутом продукції, виконанням робіт, наданням послуг» [2].

Подібні погляди має С. В. Мочерний, який зазначає, що собівартість – це «вартісне вираження спожитих у процесі виробництва засобів виробництва за винятком додаткового продукту» [5, с. 409].

Більш конкретизованим вважаємо визначення В. М. Пархоменка, який стверджує, що «собівартість продукції (робіт, послуг) – це вартісне вираження витрат, пов'язаних з використанням у технологічному процесі виробництва продукції (виконання робіт, надання послуг) природних ресурсів, сировини, матеріалів, палива, енергії, основних виробничих фондів, нематеріальних активів, спеціалізованого оснащення, інструменту, інвентарю, трудових і фінансових ресурсів, а також витрат на виробництво і збут готової продукції, включаючи встановлені державою обов'язкові відрахування, податки й платежі» [11].

Багато вчених, серед яких С. Ф. Покропивний визначає собівартість продукції як грошову форму витрат на підготовку виробництва, виготовлення та збут продукції. Автор вважає, що собівартість комплексно характеризує ступінь використання всіх ресурсів підприємства, а отже, і рівень техніки, технології та організації виробництва [4].

Цікаве визначення собівартості дає В. П. Ярмоленко, який стверджує, що «... це категорія, яка виражає не тільки продуктивні, а й непродуктивні витрати, викликані умовами виробництва» [17, с. 11].

Схожі погляди має В. Ф. Палій, який розкриває поняття «собівартість», за такими визначеннями [10]:

1) собівартість – це продуктивні та непродуктивні витрати, пов'язані з виробництвом і реалізацією продукції;

2) собівартість – це частина вартості, яка:

✓ включає вартість засобів виробництва і більшу частину необхідного продукту, що дорівнює витратам на заробітну плату;

✓ являє собою витрати засобів підприємства на виробництво і реалізацію продукції;

✓ втілює витрати минулої і живої (необхідної) праці на виробництво та реалізацію продукції;

✓ в процесі обігу повинна повертатися підприємству з метою відшкодування його витрат;

✓ відшкодовує витрати для забезпечення безперервності виробничого процесу.

П. С. Безруких дотримується схожої думки з науковцем В. Ф. Палієм та акцентує увагу на наступних характеристиках собівартості продукції як економічного показника [1]:

1. Собівартість продукції в політекономічному аспекті – це сукупність витрат продуктивної і непродуктивної праці.

2. Собівартість вимірюється витратами праці підприємств, які можуть бути вище чи нижче суспільно-необхідних витрат або ж дорівнювати їм. У собівартість варто включати й аномальні, наднормативні витрати і втрати (перевитрати ресурсів від браку, простоїв тощо).

3. До собівартості доцільно відносити також деякі елементи чистого доходу суспільства в тих випадках, коли вони являють собою витрати, пов'язані з виробництвом і реалізацією продукції.

Дещо по-іншому сформулював поняття «собівартість» С. Г. Чигасов, який вважає, що собівартість – це економічна категорія, що відображає виробничі відносини та показує величину затрат підприємства на виробництво продукції [16].

На відміну від думки наведених вище авторів, Н. Г. Міценко зазначає, що собівартість – це один з основних показників потреби в обігових коштах, планування прибутку, визначення економічної ефективності окремих організаційно-технічних заходів і виробництва загалом, для внутрішньозаводського планування, а також для формування ціни [9].

В. М. Мельник під собівартістю розуміє один з основних якісних показників оцінки діяльності виробничого підприємства, що відображає ефективність використання всіх видів ресурсів у виробничому процесі [8].

Цікавим є твердження К. Л. Ларіонової, яка вважає, що категорія собівартості не співпадає із категорією витрати як у якісному, так і у кількісному відношенні. Якісно поняття витрат різниться між поняттям собівартість тим, що перше характеризує затрати суспільно-необхідної праці, а у собівартості продукції знаходять своє відображення затрати підприємства. У кількісному розумінні різниця полягає в тому, що на відмінну від собівартості продукції, яка характеризує завершеність виробничого процесу, виробничі витрати виникають під час виробничої діяльності підприємства на будь-якій стадії виготовлення виробу [7].

На основі проведеного дослідження можна узагальнити, що автори по-різному трактуються собівартість, а саме як:

- ✓ якісний показник діяльності підприємства;
- ✓ сума всіх витрат (затрат) на вироблену та реалізовану продукцію;
- ✓ сукупність матеріальних витрат і витрат живої праці, яка показує, скільки коштує виробництво певного виду продукції;
- ✓ величина спожитих ресурсів;
- ✓ грошове вираження витрат;
- ✓ продуктивні та непродуктивні витрати, пов'язані з виробництвом і реалізацією продукції.

Проведене дослідження дозволяє стверджувати, що визначення собівартості українських та зарубіжних вчених ґрунтується на деталізації витрат ресурсів, які використовуються в процесі виробництва і реалізації продукції для одержання прибутку, їх вартісній оцінці та грошовому вираженні витрат на виробництво продукції.

СПИСОК ВИКОРИСТАНИХ ДЖЕРЕЛ:

1. Безруких П. С. *Состав и учет издержек производства и обращения*. М.: ФБК Контакт, 1996. 570 с.
2. Бутинець Ф. Ф. та ін. *Бухгалтерський управлінський облік*. Житомир: ПП «Рута», 2005. 480 с.
3. Друри К. *Введение в управленческий и производственный учет*. М.: Аудит, 1994. 34 с.
4. *Економіка підприємства: підручник*. / За ред. С. Ф. Покропівного Київ: КНЕУ, 2003. 608 с.
5. *Економічна енциклопедія. У 3 т. Т. 1 / Відп. ред. С. В. Мочерний*. Київ: Видавничий центр «Академія», 2002. 864 с.
6. Завгородний В. П. *Бухгалтерський учет в Україні*. Київ: Изд-во А.С.К., 2003. 847 с.
7. Ларіонова К. Л. *Планування собівартості продукції промислових підприємств в умовах ринкових механізмів господарювання: дис. ... канд. екон. наук: 08.06.01. Хмельницький, 2002. 209 с.*
8. Мельник В. М. *Основи економічного аналізу: короткий теоретико-методологічний курс: навч. посібник*. Київ: Кондор, 2003. 128 с.
9. Міценко Н. Г., Мизгала С. В. *Собівартість як економічна категорія та її місце серед витрат підприємства // Науковий вісник НЛТУ України. 2009. №19 (4). С. 129-132.*
10. Палий В. Ф. *Основы калькулирования*. Москва: Финансы и статистика, 1987. 288 с.
11. Пархоменко В. М. *Собівартість і фінансові результати у податковому законодавстві // Бухгалтерський облік і аудит. 1996. №4. С. 2-6.*
12. *Принципы бухгалтерского учета / Б. Нидлз, Х Андерсон, Д. Колдуэл. Пер. с англ.; под ред. Я. В. Соколова. 2-е изд., стереотип. Москва: Финансы и статистика, 2004. 432 с.*
13. Філіна Г. І. *Управління витратами та цінами: навч. посібник*. Київ: ДП «Видавничий дім «Персонал», 2008. 240 с.
14. Цал-Цалко Ю. С. *Витрати підприємства: навч. посібник*. Київ: ЦУЛ, 2002. 656 с.
15. Череп А. В. *Управління витратами суб'єктів господарювання. Ч.1. Монографія*. Харків: ВД «ІНЖЕК», 2006. 368с.
16. Чигасов С. Г. *Управління затратами підприємства: навч. посібник*. Ірпінь: Національна академія ДПС України, 2006. 130 с.
17. Ярмоленко В. П. *Собівартість – об'єктивна економічна категорія // Бухгалтерія в сільському господарстві. 2000. №8. С. 8-13.*

ІНФОРМАЦІЙНІ СИСТЕМИ І ТЕХНОЛОГІЇ

УДК 004.9:504.064.2.001.18

*Бакунова Оксана Михайловна, и.т.н., старший преподаватель,
Образцова Ольга Николаевна, к.т.н., доцент, и.о. зав. кафедрой,
Калитеня Иван Леонидович, м.т.н., старший преподаватель,
Бакунов Александр Михайлович, м.т.н., старший преподаватель,
Институт информационных технологий БГУИР, кафедра ИСиТ
Минск, Республика Беларусь*

РАСЧЕТ РЕКРЕАЦИОННОЙ СОСТАВЛЯЮЩЕЙ АНТРОПОГЕННОЙ НАГРУЗКИ НА ТЕРРИТОРИАЛЬНЫЕ ЕДИНИЦЫ РЕСПУБЛИКИ БЕЛАРУСЬ

Аннотация. В статье представлены подходы к выбору критериев оценки рекреационной нагрузки на территориальные единицы в структуре антропогенной нагрузки, приведен коэффициентный метод расчета рекреационной нагрузки и значения соответствующих коэффициентов.

Ключевые слова: оценка антропогенная нагрузка, рекреационная нагрузка, коэффициентный метод

*Bakunova Oksana Mihaylovna, r.t.s., senior lecturer
Abraztsova Volha Mikalaeuna, PhD, associate professor, a. Head of the Department
Kalitsenia Ivan Leonidovich, m.t.s., senior lecturer
Bakunov Aleksandr Mihajlovich, r.t.s., senior lecturer
ISaT department of Information technologies institute of BSUIR
Minsk, The Republic of Belarus,*

ESTIMATION OF THE RECREATIONAL COMPONENT OF ANTHROPOGENIC LOAD OF TERRITORIAL UNITS OF THE REPUBLIC OF BELARUS

Abstract. Approaches to the choice of criteria for evaluation of recreational load of territorial units in structure of anthropogenic loading are presented in article, the coefficient method of calculation of recreational loading and value of the corresponding coefficients is given.

Keywords: estimation of anthropogenic loading, recreational loading, coefficient method

В модели оценки антропогенной нагрузки [1, 3, 5, 7, 8-13] рекреационная нагрузка на территориальные единицы является одной из пяти составляющих, наряду с промышленной, сельскохозяйственной, транспортной и радиационной [2, 6].

Определим частные показатели для ее расчета.

Когда речь идет об особо охраняемых природных территориях (ООПТ), развитие туристско-рекреационной отрасли должно быть тесно связано с выполнением их основных природоохранных задач. Большое значение при этом играет выбор целевых категорий посетителей и разработка ассортимента туристического продукта (видов рекреационных занятий, туристских маршрутов, необходимой инфраструктуры и т.д.), от которых в большой степени зависит и допустимая нагрузка на территорию. Решающим фактором являются

имеющиеся возможности, экологические ограничения, материальные и людские ресурсы и некоторые другие факторы. В связи с этим каждому типу ООПТ, соответствуют свои категории посетителей, интересы которых не должны вступать в противоречие с ее основными задачами, а также должны соответствовать тому, что в ее пределах возможно и желательно предложить туристам.

Другими словами, допустимая нагрузка на ООПТ выражается не только и не столько в количестве человек в единицу времени на единицу площади, а во всем комплексе воздействия. Сюда входят сроки туристского сезона, целевые категории посетителей, виды туристско-рекреационных занятий и их экологические последствия, туристско-рекреационная инфраструктура, и только потом – количество групп посетителей и количество человек в каждой группе.

Эту проблему невозможно решить без регулирования антропогенных (в том числе и рекреационных нагрузок), основой для которого является их нормирование. Разработка норм рекреационных нагрузок направлена на установление максимально допустимых объемов и режима использования той или иной территории при условии устойчивого функционирования Ландшафтного комплекса (ЛК). Однако до настоящего времени не создана единая методика нормирования рекреационных нагрузок, которая бы учитывала весь комплекс определяющих их факторов и тем самым отвечала реальным условиям практики.

В качестве источника воздействия, который необходимо нормировать, принимается количество рекреантов. Вместе с тем, не учитываются такие факторы рекреационного воздействия, как транспортные средства отдыхающих и строительство различного рода инфраструктурных сооружений. Фактически производится нормирование не рекреационной нагрузки, а потока отдыхающих, туристов и экскурсантов.

Нормы рекреационных нагрузок устанавливаются по-разному для:

- 1) различных типов одного из ландшафтных компонентов;
- 2) различных типов ландшафтных комплексов;
- 3) отдельных видов рекреационной деятельности;
- 4) различных функционально-ландшафтных систем;
- 5) различных совмещенных вариантов.

Количественный аспект. Существующие показатели больше оценивают посещаемость и единовременную рекреационную нагрузку, но не отражают реальной нагрузки. В количественном аспекте рассматриваемого показателя должны быть отражены не только количество рекреантов в единицу времени на единице площади, но и продолжительность их пребывания на объекте рекреации. Одно и то же количество рекреантов, отмеченное за одинаковый

учетный период, может оказывать совершенно различную по продолжительности рекреационную нагрузку.

Ключевое значение имеют нормы допустимой единовременной рекреационной нагрузки, годовые и установленные на более длительный период, которые позволят, соответственно, избежать дискомфорта рекреационного процесса, деградации ландшафтов и учесть так называемую "усталость и сохранность" природных комплексов.

Допустимые объемы рекреационного использования территории высчитываются с учетом влияния нерекреационных видов деятельности. В пределах тех городских и пригородных ландшафтов, где кроме рекреационной деятельности представлены и другие виды хозяйственного использования, нормы допустимых рекреационных нагрузок должны быть пропорционально снижены. Такие нормы будут реальными, в отличие от возможных, которые определяются с условием выполнения ландшафтом только рекреационных функций.

Одним из определяющих факторов нормирования является также величина экологического потенциала ЛК: его способность к самоочищению, устойчивость к тем или иным видам рекреационных, а при полифункциональном использовании – всему комплексу антропогенных нагрузок. Кроме того, следует указать вид нормы, которая установлена исходя из устойчивости ЛК:

1. Норма, которая с заданной вероятностью обеспечивает пребывание ЛК в границах его нормальных состояний (инварианта).

2. Норма, которая обеспечивает его возвращение к этим границам. В рекреационных (урболандшафтных) комплексах возможно значительно расширить границы нормальных и допустимых состояний благодаря целенаправленному благоустройству территории (создание дорожек и игровых площадок, оборудование кострищ, подсев трав, посадка деревьев и т. д.). Поэтому целесообразно выделять современные и перспективные нормы рекреационных нагрузок.

Некоторые принципы определения допустимой нагрузки при развитии туристической деятельности:

– принцип лимитирующих (ограничивающих) факторов: в основу определения допустимой нагрузки должен быть положен поиск и анализ экологических и физических факторов, лимитирующих рекреационную нагрузку;

– принцип индивидуальности каждого маршрута: определение допустимой нагрузки необходимо проводить для каждого туристского маршрута в отдельности, исходя из конкретных природных и организационных условий;

- принцип учета психокомфортных критериев: наряду с экологическими и физическими факторами следует учитывать и психокомфортные, основанные на определении оптимально допустимого уровня контактов;
- принцип минимизации нагрузки: за допустимую нагрузку принимается наименьшая из трех вышеперечисленных видов;
- принцип постепенности: фактическая нагрузка должна устанавливаться на уровне предельно допустимой не сразу, а повышаться до нее постепенно;
- принцип экологического мониторинга: постоянное слежение за состоянием каждого маршрута с производством «срезов» не реже 3-х раз в год (перед началом туристского сезона, в середине и сразу после его окончания);
- принцип корректировки допустимой нагрузки: в зависимости от результатов ежегодного мониторинга и конкретных социально-экономических условий допустимая нагрузка может быть сокращена, увеличена или остаться прежней;
- принцип рационального благоустройства маршрута: величина допустимой нагрузки зависит также от степени и качества благоустройства маршрутов;
- принцип соблюдения природоохранных требований: необходимо разработать такие природоохранные нормы и правила, чтобы они были понятны туристам и не вызывали у них чувства противоречия;
- принцип контроля за поведением туристов: экологический мониторинг должен включать слежение не только за состоянием маршрута, но и за поведением туристов с производством периодических «срезов» путем их анкетирования.

На данный момент нет единого мнения расчета рекреационной нагрузки. Нами в качестве наиболее значимых факторов, учитываемых при расчете рекреационной нагрузки, принимаются следующие:

1. Сезонность
2. Вид ландшафта
3. Почасовая загруженность
4. Количество и вид рекреантов
5. Вид и площадь рекреационной территории
6. Загрязняемая среда

Воздействие различных типов рекреантов (человека, домашних животных и транспорта) можно количественно оценить по формулам:

$$T_{\text{чел}} = \sum_{i=0}^n \left(\left(\frac{\lambda_{\text{чел.д.}}}{S_{\text{общ}}} \right) * K_{\text{ч}} \right), \quad (1)$$

$$T_{\text{тр}} = \sum_{i=0}^n \left(\left(\frac{\lambda_{\text{тр.з.}}}{S_{\text{общ}}} \right) * K_{\text{т}} \right), \quad (2)$$

$$T_{\text{жив}} = \sum_{i=0}^n \left(\frac{\lambda_{\text{жив.з.}}}{S_{\text{общ}}} \right) * K_{\text{ж}}, \quad (3)$$

$K_{\text{ч}}$, $K_{\text{т}}$, $K_{\text{ж}}$ - весовые коэффициенты воздействия типов рекреантов на природные среды; их значения в соответствии с экспертными оценками приведены в таблице 1

Суммарное воздействие всех типов рекреантов рассчитывается по формуле:

$$T_{\text{з}} = T_{\text{чел}} + L_{\text{тр}} + Ж_{\text{жив}} \quad (4)$$

Таблица 1. Весовые коэффициенты воздействия типов рекреантов на природные среды.

	Воздух [4]	Вода	Почва
Человек	-	0,05	0,15
Транспорт	0,3	0,05	0,25
Животные	0	0,1	0,1

В таблицах 2-5 представлены примеры данных, полученных опытным путем показывающие минимальную и максимальную загруженность рекреационной территории в единицу времени в различные периоды года:

Таблица 2 – Нагрузка на территорию в единицу времени в летний период

T	00	01	02	03	04	05	06	07	08	09	10	11
Cof	0,1	0,1	0,1	1,0	0,2	0,3	0,4	0,45	0,5	0,52	0,6	0,62
T	12	13	14	15	16	17	18	19	20	21	22	23
Cof	0,68	0,7	0,71	0,73	0,8	0,85	1,0	0,98	0,7	0,5	0,25	0,1

Таблица 3 – Нагрузка на территорию в единицу времени в осенний период

T	00	01	02	03	04	05	06	07	08	09	10	11
Cof	0,1	0,1	0,1	1,0	0,2	0,3	0,4	0,45	0,5	0,52	0,6	0,62
T	12	13	14	15	16	17	18	19	20	21	22	23
Cof	0,68	0,7	0,71	0,73	0,8	0,85	0,83	0,8	0,5	0,3	0,25	0,1

Таблица 4 – Нагрузка на территорию в единицу времени в зимний период

T	00	01	02	03	04	05	06	07	08	09	10	11
Cof	0,1	0,1	0,1	1,0	0,2	0,3	0,4	0,45	0,5	0,52	0,6	0,62
T	12	13	14	15	16	17	18	19	20	21	22	23
Cof	0,68	0,7	0,71	0,73	0,8	0,85	1,0	0,98	0,7	0,5	0,25	0,1

Таблица 5 – Нагрузка на территорию в единицу времени в весенний период

T	00	01	02	03	04	05	06	07	08	09	10	11
Cof	0,1	0,1	0,1	1,0	0,2	0,3	0,4	0,45	0,5	0,52	0,55	0,58
T	12	13	14	15	16	17	18	19	20	21	22	23
Cof	0,61	0,65	0,66	0,7	0,73	0,81	0,83	0,82	0,7	0,5	0,25	0,1

В таблице 6 показана степень воздействия на рекреационную территорию в зависимости от типа ландшафта

Таблица 6 – Степень воздействия в зависимости от особенностей местности

	Лес	Пляж	Горы
$T_{\text{чел}}$	0,4	0,2	0,4
$T_{\text{жив}}$	0,3	0,3	0,3
$T_{\text{тр}}$	0,4	0,4	0,2

Интенсивность воздействия в различные периоды года учитывается коэффициентом, значения которого указаны в таблице 7. Наиболее интенсивному воздействию рекреационных факторов территории подвергаются в летний период.

Таблица 7 – Степень воздействия по временам года

Зима	Весна	Лето	Осень
70	85	120	85

Суммарный коэффициент с учетом всех перечисленных выше факторов рассчитывается по формуле (5)

$$\sum_{j=0}^{24} \left(\frac{\sum_{i=0}^T \sum_{i=0}^n \text{КОЛ}_{Л_i} * T_{3_i} * (3_i * T_{3M_i}) * \text{cof}_i}{24} \right) = \text{коэф. сумм \%} \quad (5)$$

Результаты: определены подходы к выбору критериев оценки рекреационной нагрузки на территориальные единицы в структуре антропогенной нагрузки, приведен коэффициентный метод расчета рекреационной нагрузки и значения соответствующих коэффициентов.

СПИСОК ЛИТЕРАТУРЫ

1 Аземок, П. А. Программный комплекс по оценке антропогенной нагрузки на административные территории Республики Беларусь / П. А. Аземок, О. М. Бакунова, А. М. Бакунов // Информационные системы и технологии: 52-я научная конференция аспирантов, магистрантов и студентов. (Минск, 16 апреля 2016 г.). – Минск : БГУИР, 2016. – С. 23 – 24.

2 Бакунов, А.М. Расчет компонентов антропогенной нагрузки на административных территориях/ А.М. Бакунов // Материалы 48-ой научной конференции аспирантов, магистрантов и студентов. – Минск.: БГУИР, 2012. В печати

3 Бакунова О.М., Антонов Е. Д., Анкуда Д.И., Александрович Е.Н. Методика расчета рекреационной нагрузки на территориальные единицы Минской области / О. М. Бакунова [и др.] // Содружество наук. Барановичи-2018: материалы XIV Международной научно-практической конференции молодых исследователей, Барановичи, 17 мая 2018 г.: в 3 ч. / Барановичский Государственный университет; редкол. : В. В. Климук (гл. ред.) [и др.]. - Барановичи, 2018. - С.7 - 9.

4 Бакунова О.М., Губарев И.А., Стомба В.В., Акулич А.Д., Ивашко Е. В., Блошко П.А. Загрязненность атмосферного воздуха и озонового слоя в городе Минске и Минской области / О. М. Бакунова [и др.] // Web of Scholar. – 2018. – 6(24), Vol.3. – Pp. 31 – 34. – doi.org/10.31435/rsglobal_wos/12062018/5764.

5 Бакунова, О. М. Математические методы и программный комплекс количественной и качественной оценки антропогенной нагрузки и выявления уровня комфортности проживания на административных территориях Республики Беларусь / О. М. Бакунова, О. Н. Образцова, М. А. Калугина // International academy journal. – 2018. - 1(19), Vol.1. - Pp. 58 – 61.

6 Бакунова, О. М. Образцова, О. Н. Бакунов, А. М. Калитеня, И. Л. Оценка антропогенной нагрузки на административные территории Республики Беларусь / О. М. Бакунова и др. // World Science. – 2017. – №12(28), Vol.4. – P. 63 – 70.

7 Бакунова, О. М., Образцова О.Н. Метод конечных предикатов для оценки антропогенной нагрузки / О. М. Бакунова, О. Н. Образцова // Доклады БГУИР. - 2017. - № 7 (109). - С. 93 - 96.

8 Бакунова, О.М. Оценка антропогенной нагрузки на окружающую среду в рамках комплексных исследований экологического состояния административных районов/ О.М. Бакунова, В.А. Рыбак, А.М. Бакунов // Научно-технические и экологические проблемы природопользования: материалы Международн. науч.-практ. конф. / УО «Брестск. гос. техн. ун-т; под ред. А.А. Волчека [и др.]. –Брест, 2012. – с.7-9.

9 Бакунова, О. М. Программный комплекс оценки антропогенной нагрузки на территориальные образования / О. М. Бакунова, О. Н. Образцова // Доклады БГУИР. - 2018. - № 1 (111). - С. 37 - 42.

10 Кожуро, Н. Г. Программное средство по распознаванию и обработке изображений / Н. Г. Кожуро, О. М. Бакунова, А. М. Бакунов // Информационные системы и технологии: 52-я научная конференция аспирантов, магистрантов и студентов. (Минск, 16 апреля 2016 г.). – Минск : БГУИР, 2016. – С. 42 – 43.

11 Принципы построения базы знаний программного комплекса оценки антропогенной нагрузки / О. М. Бакунова [и др.] // Содружество наук. Барановичи-2018: материалы XIV Международной научно-практической конференции молодых исследователей, Барановичи, 17 мая 2018 г.: в 3 ч. / Барановичский Государственный университет; редкол. : В. В. Климук (гл. ред.) [и др.]. - Барановичи, 2018. - С.10 - 11.

12 Bakunova, O. M., Bakunov, A. M. The calculation of indicators of antropogenic load and the level of comfort stay with innovative technology and mathematical methods / O. M. Bakunova // Proceedings of the Second International Conference of European Academy of Science, Bonn, November 20 - 28 2018. - Bonn, 2018. - P. 19 - 20.

13 Bakunova, O. M. Bakunov, A. M. Burkin, A. V. Vatalev, M. A. Pavlovsky, D. A. Finite predicates for computer modeling the tasks of monitoring the state of the environment and assessing the antropogenic load / O. M. Bakunova [et al.] // Proceedings of the Second International Conference of European Academy of Science, Bonn, November 20 – 28 2018. – Bonn, 2018. – С. 20–21.

УДК 504. 75 (075.8)

Руда М.В., к.т.н., викладач,

Національний університет «Львівська політехніка»

Бойко Т.Г., д.т.н., професор

Національний університет «Львівська політехніка»

Паславський М.М., інженер

Національний лісотехнічний університет України

Львів, Україна

КОМПАРТМЕНТАЛЬНА КОНЦЕПЦІЯ ОЦІНКИ СТАНУ СКЛАДНИХ ЛАНДШАФТНИХ КОМПЛЕКСІВ: ІНФОРМАЦІЙНО-ВИМІРЮВАЛЬНА МОДЕЛЬ

Анотація. У статті дано визначення поняття «екологічного нормування» для складного ландшафтного комплексу. Розроблено та запропоновано основні положення компартментальної концепції оцінки стану складних ландшафтних комплексів. Запропоновано структурну схему вимірювально-інформаційної системи для компартментального аналізу СЛК. Зазначено, що система прийняття рішення та керування станом СЛК, банки даних і моделей становлять експертну систему, що є новим кроком у розробленні новітніх інформаційних технологій.

Ключові слова: компартмент, норма, складний ландшафтний комплекс, норма, екосистема, якість, критерії

Ruda M.V., Ph. D., lecturer

National University "Lviv Polytechnic"

Boyko T.G., Ph. D., prof.

National University "Lviv Polytechnic"

Paslavsky.M., engineer

National forestry University of Ukraine

Lviv, Ukraine

THE COMPARTMENTALISE CONCEPT OF THE ASSESSMENT OF COMPLEX LANDSCAPE SYSTEMS: INFORMATION-MEASURING MODEL

Abstract. The article provides a definition of "environmental regulation" for the challenging landscape of the complex. Developed and proposed basic provisions compartmentalise concept for the assessment of complex landscape systems. The proposed structural scheme of measuring and information system for compartmentalised analysis of SLK. Provided that the decision-making system and state management of SLK, databases and models is an expert system that is a new step in the development of modern information technology.

Keywords: compartment, Norma, complex landscape complex, Norma, ecosystem, quality, criteria

Найважливішим для розвитку нормування можна вважати положення С.С. Шварца [1, 2] про те, що антропогенне спрощення екосистем – це не обов'язково їх деградація, а еволюція в нових умовах. При цьому не всі небажані наслідки. Якщо зміненої людиною середовищі біогеоценоз підтримує себе як систему в оптимальному стані – це означає, що ступінь антропогенного впливу не перевищує його адаптаційних можливостей.

Нормальна екосистема за Н.С. Строгановим [3] – це вигідна для людини екосистема. Тим самим, автор обґрунтовує принцип антропоцентризму в екологічному нормуванні. Цей принцип дозволяє задати конкретні критерії для нормування. Наприклад, умови середовища такі, що промисловість може здійснити весь життєвий цикл, не погіршуючи товарних якостей і виготовити продукцію високої якості; відповідність властивостей води певному зафіксованому стандарту і т.д. Така норма була названа господарською.

В роботах В.Д. Федорова і А.П. Левича [4-7] були розглянуті загальні проблеми норми і патології екосистем. В.Д. Федоров [4, 5] одним з перших поставив питання про те, «що таке добре, що таке погано» для екосистеми. Він також одним з перших вказав на необхідність аналізу залежності доза – ефект на рівні екосистем для встановлення гранично допустимих рівнів впливу. В.Д. Федоровим і А.П. Левичем [6] був даний огляд існуючих тлумачень норми екосистем. Значно пізніше подібні погляди про норму екосистем були висловлені західними дослідниками в рамках концепції здоров'я екосистем [8-14].

Під екологічним нормуванням складних ландшафтних комплексів (СЛК) розуміємо процес розробки регламентів для антропогенних чинників, що впливають на компартменти СЛК, їх дотримання гарантує якість функціонування СЛК (захисну ефективність, надійність та стійкість). В загальному вигляді задача зводиться до встановлення таких величин навантажень, які не викликають протягом невизначено тривалого періоду часу відхилень у нормальному функціонуванні компартментів (забезпечення

надійності), розташованих біля джерела викидів, дозволяючи їм (компартментам) виконувати свою захисну функцію.

Центральна методологічна проблема екологічного нормування СЛК – питання про норму компартментів та критерії нормальності. Пропонований підхід визначає, що норма – це міра якості функціонування компартменту. Іншими словами, норма – це обмежена якісними переходами область станів підсистем компартменту, які (переходи) задовольняють існуючим уявленням чинним науково-технічним документам (НТЗ) про високу якість СЛК. При цьому критерії якості повинні бути сформульовані явним чином.

Аксіологічне розуміння норми визначає її відносність: норма детермінована конкретним СЛК і тимчасовим відрізком. Однак це не означає, що формулювання критеріїв нормальності довільно. Єдино-адекватними суб'єктами створення критеріїв якості можуть бути експерти-екологи, оскільки тільки вони володіють знанням про функціонування та стійкості екосистем загалом. При цьому, експерти мають враховувати економічні, соціальні та естетичні потреби населення даного регіону.

В систему ціннісних критеріїв входять параметри, що забезпечують:

- ✓ безпосереднє виконання соціально-економічних функцій (наприклад, первинна і вторинна продукція певної структури і величини)
- ✓ надійність компартментів в цілому (без чого вони не можуть виконувати свої функції);
- ✓ необхідний внесок конкретного компартменту у функціонування СЛК (аж до біосфери в цілому), без чого знову ж неможливо функціонування локальних екосистем.

На першому етапі в якості точки відліку береться фоновий стан досліджуваного СЛК (для компартментів, у яких зони дії джерел суттєво не перекриваються).

Характерний просторовий масштаб в даному варіанті нормування – локальний. Звідси випливає, що основний об'єкт при розробці нормативів – компартмент (компартмент є елементарним функціональним елементом нормування. Він характеризується мінімальним об'ємом і поточним складом відповідної субстанції.). Це зумовлено двома обставинами. По-перше, розміри компартменту істотно менше зони всього СЛК (тобто він може служити точкою простору). Як пише А.М. Гіляров [15, 16] існуючий спосіб виділення компартментів у відповідності з великими рослинними співтовариствами обраний остільки, оскільки він відповідає тим масштабів простору і часу, в яких проходить життя людини.

Підсистеми, що не входять в систему локального нормування. Причини цього наступні. По-перше, локальні підсистеми можуть виходити за межі

конкретних компартментів, а в ряді випадків перекривати зону дії джерела викидів антропогенних компартментів. По-друге, екосистемні параметри можуть залишатися незмінними при трансформації підсистем компартменту і зміну видів. Тому вплив на підсистеми (особливо промислових, рідкісних і зникаючих видів) має регламентуватися в рамках регіонального і глобального нормування.

Вся множина параметрів, якими можна описати СЛК, ділиться на дві підмножини: основних і корелятивних. До першого належать підмножині параметри, що характеризують захисну ефективність та забезпечують надійне функціонування компартментів і внесок у функціонування СЛК загалом. До другого – корелятивного, пов'язані з першими, але безпосередньо не інтерпретовані в ціннісних шкалах.

Граничні навантаження знаходяться шляхом виділення критичних точок кривої доза → ефект, побудованої для всіх основних і корелятивних змінних, що закономірно змінюються у градієнті забруднення. Під критичною точкою розуміється початок найбільш стрімкого зміни параметра. Для побудови дозової залежності необхідно проведення пасивних експериментів – натурних досліджень реальних СЛК, що зазнають різні дози техногенного навантаження від реального джерела викидів. Інтерпретація результатів базується на принципі просторово-часових аналогій: просторовий градієнт вважається відображенням суцесійної зміни в біологічному компартменті.

Гранично допустиме екологічне навантаження (ГДЕН) – це мінімальна з граничних навантажень за набором параметрів. Набір основних параметрів визначає поточний (оперативний) норматив, корелятивних — ознайомчий (перспективний) норматив. Найбільш жорсткі цільові нормативи можуть бути отримані лише в рамках регіонального і глобального нормування. Норматив ГДЕН інтерпретується як необхідна кратність зниження викидів даного джерела до такого рівня, при якому біологічні компартменти і їх підсистеми не будуть відрізнятися від фонових значень на всьому СЛК, біля цього джерела. При цьому досягнення нормативу може бути здійснено тоді, коли викиди знижені за всіма інгредієнтами. Іншими словами, нормується сукупне навантаження від джерела емісії, а не окремі інгредієнти його викидів. Отриманий норматив означає лише те, що при знайденому рівні навантаження важливі для компартментів параметри даного типу СЛК в даному регіоні протягом часу дії певного типу джерела викидів не вийдуть за критичний рівень. Екстраполяція результатів за межі окресленої області неправомірна. На наш погляд, норматив у вигляді кратності зниження викидів більш реалістичний, ніж абсолютні величини концентрацій окремих токсикантів.

Отримані нормативи можуть бути виражені в абсолютній та відносній формі. Можливі варіанти подання – це різні форми одного і того ж нормативу, які можуть бути виведені одна з іншої. Крім того, для кожного нормативу є дві часові форми: поточний (оперативний) – для існуючих виробництв та ознайомчий (перспективний) – для проєктованих. Найбільш інформативна форма первинних нормативів – необхідна кратність зниження викидів.

Абсолютні значення параметрів підсистем біологічних компартментів мало придатні для безпосереднього використання в силу труднощів їх вимірювання і контролю за значною природною варіабельністю.

Структурна схема вимірювально-інформаційної системи для компартментального аналізу СЛК може мати вигляд (рис. 1).



Рис. 1. Структурна схема вимірювально-інформаційної системи

Схема містить модуль вимірювання інтегральних параметрів *МВІП*, модуль вимірювання селективних параметрів *МВСП*, модуль вимірювання гідрофізичних параметрів *МВГП*, модуль інтерфейсу *МІ*, персональний

комп'ютер *ПК*, блок керування *БК* та блок живлення *БЖ*. *МВІП* містить такі вимірювальні канали: загальної концентрації C_{Σ} домішок $BK C_{\Sigma}$, питомої електропровідності $BK\sigma$, температури $T BKT$, радіоактивного показника $H BKpH$, нелінійного акустичного параметра $\gamma BK\gamma$, надійності $Eh BKEh$, показника активності $\alpha BK\alpha$. *МВСП* містить вимірювальні канали: радіонуклідів та важких металів. *МВГП* містить вимірювальні канали: захисної ефективності v_x, v_y, v_z – BKv_x, BKv_y, BKv_z , надійності $c BKc$, синергізм вихрової дії $rotv BKrotv$, копроємності $H BKH$ [17].

Кожний з вимірювальних каналів містить сенсор C , вторинний вимірювальний перетворювач $ВВП$ та аналого-цифровий перетворювач $АЦП$. Отримані дані надходять через інтерфейс у банк даних і систему прийняття рішення на основі персонального комп'ютера *ПК*. Дані спостережень за відповідними розробленими алгоритмами порівнюють з даними, які містяться у банку моделей, і система прийняття рішення надсилає інформацію у систему керування станом середовища, яка приймає відповідні управлінські рішення. Зазначимо, що система прийняття рішення та керування станом СЛК, банки даних і моделей становлять експертну систему, що є новим кроком у розробленні новітніх інформаційних технологій.

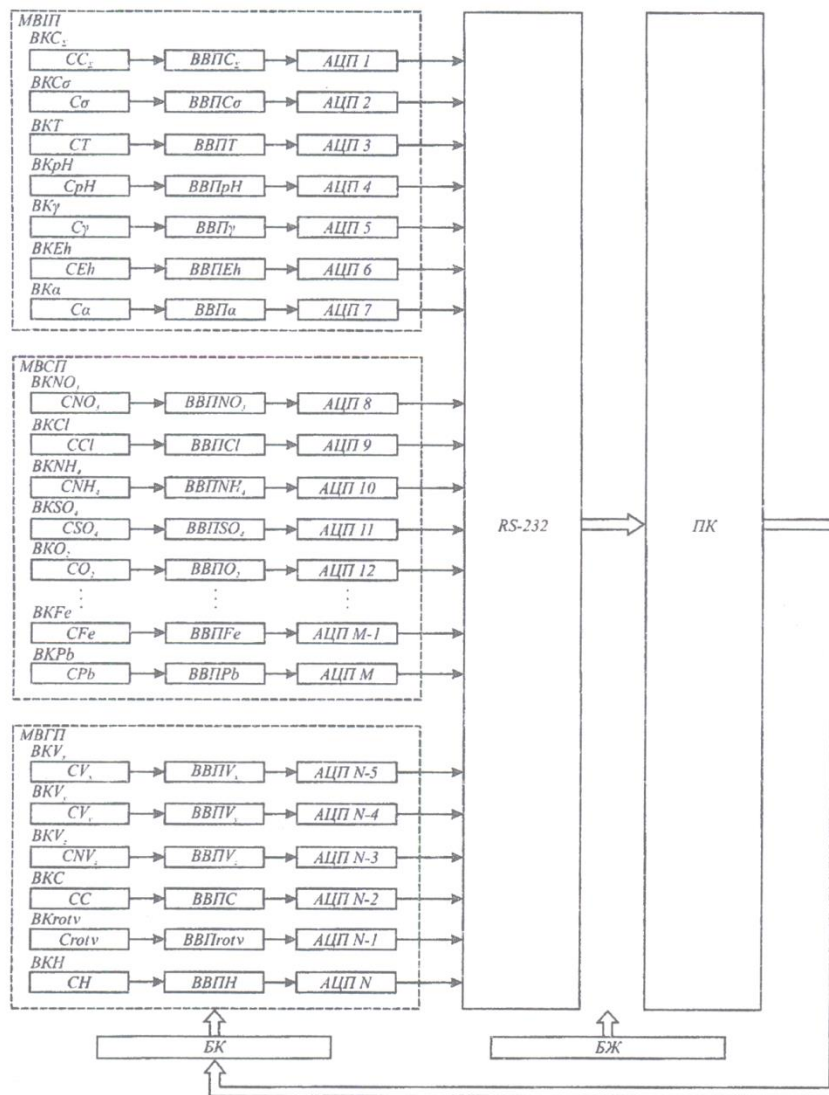
Отже систематизовано структурну схему вимірювально-інформаційної системи для компартментальної концепції забезпечення якості функціонування СЛК, яка дає змогу одночасно вимірювати їх інтегральні, селективно, гідрофізичні параметри та географічні координати.

СПИСОК ВИКОРИСТАНИХ ДЖЕРЕЛ

1. Шварц С.С. Теоретические основы глобального экологического прогнозирования // Всесторонний анализ окружающей природной среды. Тр. II Сов.- амер. симпоз. Л., 1976. С. 181-191.
2. Шварц С.С. Проблемы экологии человека // Новые идеи в географии. М., 1979. С.25-39. Экологический мониторинг лесных ландшафтов Белоруссии / Е.А.Сидорович, А.И.Алехно, Е.Г.Бусько и др. Минск: Наука и техника, 1988. 206с.
3. Строганов Н.С. Биологический аспект проблемы нормы и патологии в водной токсикологии // Теоретические проблемы водной токсикологии. Норма и патология. М., 1983. С. 5-21.
4. Федоров В.Д. Проблема оценки нормы и патологии состояния экосистем // Научные основы контроля качества поверхностных вод по гидробиологическим показателям. Л., 1977. С.6-12.
5. Федоров В.Д. Проблема предельно допустимых воздействий антропогенного фактора с позиций эколога // Всесторонний анализ окружающей природной среды: Труды II Советско-амер. симпозиума. Л., 1976. С. 192-211.
6. Федоров В.Д., Левин А.П. Анализ данных. Экспликация понятия "норма" и целостные свойства систем // Человек и биосфера. Вып. 2. М.: Изд-во МГУ, 1978. С. 3-16.
7. Федоров В.Д., Сахаров В.Б., Левич А.П. Количественные подходы к проблеме оценки нормы и патологии экосистем // Человек и биосфера. Вып. 6. М.: Изд-во МГУ, 1982. С. 3-42.
8. Rapport D.J. What constitutes ecosystem health? // Perspectives in Biology and Medicine. 1989. Vol.33, Nl.P. 120-132.

9. Rapport D.J., Costanza R., McMichael A.J. Assessing ecosystem health // *Trends in Ecol. and Evol.* 1998. Vol. 13, N 10. P. 397-402.
10. Rapport D.J. Ecosystem services and management options as blanket indicators of ecosystem health // *J. Aquatic Ecosystem Health.* 1995. Vol. 4. P. 97-105.
11. Gostanza R. Ecological economic issue and consideration in indicator development, selection, and use: toward an operational definition of system health // *Ecological Indicators: Proceeding of an International Symposium. Florida, 1992.* P.1491-1502.
12. Schaeffer D.J., Herricks E.E., Kerster H.W. Ecosystem health: I. Measuring ecosystem health // *Environ. Management.* 1988. Vol. 12, N 4. P. 445-455.
13. Schaeffer D.J. Diagnosing ecosystem health // *Ecotoxicology and Environ. Safety.* 1996. Vol. 34. P. 18-34.
14. Cairns J., Niederlehner B.R. Ecosystem health concepts as a management tool // *J. Aquatic Ecosystem Health.* 1995. Vol. 4. P. 91-95.
15. Гиляров А.М. Соотношение организмизма и редуционизма как основных методологических подходов в экологии // *Жури. общ. биол.* 1988. Т.49, N2. С. 202-217.
16. Гиляров М.С. Учет крупных беспозвоночных (мезофауна) // *Количественные методы в почвенной зоологии.* М., 1987. С. 926.
17. Погребенник В.Д., Романюк А.В. Синтез структурної схеми інформаційно-виміральної системи для екологічного моніторингу водного середовища // *Вимірвальна техніка та метрологія.* Львів, 2008. Вип. 69. С. 35-39.

УДК 004.023

Минчук Евгений Васильевич, магистрант

*Белорусский государственный университет информатики и радиоэлектроники
Минск, Республика Беларусь*

АВТОМАТИЗИРОВАННАЯ СИСТЕМА СКАУТИНГА В ФУТБОЛЬНОМ КЛУБЕ С ИСПОЛЬЗОВАНИЕМ МЕТОДОВ ДИНАМИЧЕСКОГО ПРОГРАММИРОВАНИЯ

Аннотация. В статье рассматривается проблема автоматизации скаутинга в футбольном клубе. В результате анализа деятельности отдела селекции и процесса поиска игроков в футбольных клубах предлагается применить метод динамического программирования для решения задачи о рюкзаке, которая применяется для оптимального принятия решения по выбору потенциальных новичков клуба.

Ключевые слова: скаутинг, футбольный клуб, динамическое программирование, оптимизация принятия решений, задача о рюкзаке.

Minchuk Yauheni, Master student

*Belarusian State University of Informatics and Radioelectronics
Minsk, Republic of Belarus*

AUTOMATED SCREENING SYSTEM IN A FOOTBALL CLUB USING DYNAMIC PROGRAMMING METHODS

Abstract. The article deals with the problem of automating scouting in a football club. As a result of the analysis of the selection department and the process of searching for players in football clubs, it is proposed to apply a dynamic programming method to solve the knapsack problem, which is used for optimal decision making on the choice of potential club rookies.

Key words: scouting, football club, dynamic programming, optimizing decision making, knapsack problem.

Футбольный клуб в современном мире — это уже целостное предприятие, со своей материальной и технической базой, с обслуживающим персоналом, менеджерами, скаутами и так далее.

Селекция — очень важный отдел в структуре клуба, наряду с тренерами, спортивными директорами, менеджерами, аналитиками и игроками.

Отдел селекции и скаутинга выполняет ряд задач, которые в существенной степени определяют результат команды, стиль игры и стратегическое развитие футбольного клуба на несколько лет вперед. Основные задачи селекционеров:

1) Поиск и оперативный подбор игроков под определенные характеристики с оптимальным соотношением цены и качества.

2) Расстановка приоритетов среди кандидатов. Предоставление полного спектра информации о потенциальном новичке в виде подробного аналитического и статистического отчетов об игровых качествах и проверенной инсайдерской информации о личностных и человеческих качествах кандидатов. Также выявление зон уязвимости, зон сложности [1].

В настоящее время большое количество клубов из стран бывшего СНГ отстают в области скаутинга от передовых клубов Европы. Большое количество финансовых, трудовых и временных ресурсов затрачивается на поиск игроков, способных усилить клуб в игровом плане, либо получить актив на будущее с целью последующей перепродажи. Проблемой этих клубов является то, что процесс скаутинга кардинально различается в рамках одной страны, а иногда, и в рамках одного клуба. Так, как данный процесс является достаточно сложным и требует больших ресурсов для просмотра игроков, многие клубы обращаются в сторонние организации для предоставления информации о потенциальных новичках.

Летом 2018 года клубы из пяти ведущих ассоциаций совершили 1 629 покупок на трансферном рынке – на 0,6 % больше, чем в прошлом году. Количество активных клубов возросло с 431 до 433 (+2,8 %). В то же время среднее количество трансферов-покупок на активный клуб слегка снизилось: с 3,76 % до 3,68 % [2].

На рисунке представлены количество трансферов и затрат на покупки игроков в клубах из топ-5 чемпионатов Европы во время летнего трансферного окна.

В последнее время скаутинг динамично развивается. Создаются специальные компьютерные программы, которые позволяют следить за игроками и открывать новых ярких спортсменов. Среди таких программ можно выделить «Scout 7», «Wyscout» [3], «InstatFootball». Запуск единой базы Wyscout

в 2010-м предоставил футбольным клубам новые возможности в области скаутинга.



Рисунок – Динамика затрат на трансферы футбольных клубов Европы

Включая в себя огромное количество видео роликов и «нарезок», этот портал изменил само представление о трансферном рынке, который, благодаря этому, стал еще более комплексным. Когда на кону стоят большие деньги, возможность получить детальное представление о необходимом игроке сложно переоценить.

Однако, даже несмотря на наличие таких мощных инструментов как «Wyscout», окончательное решение по поводу покупки того или иного игрока остается за руководством клуба или спортивным директором. Для правильного принятия решения необходимо автоматизировать данный процесс, а также процесс подбора кандидатов. Создание автоматизированной программной поддержки системы скаутинга обеспечит более качественное выполнение поиска подходящих игроков для футбольного клуба, а также сократит материальные и временные затраты.

Для принятия решения о покупке игрока спортивному директору клуба необходимо понимать стратегию клуба и задачу, которую должна решить покупка новичка. Комплектация футбольной команды во многом напоминает процесс подбора персонала на предприятии, но со своими особенностями.

Обобщенно, комплектацию команды можно рассмотреть, как оптимизационную задачу в теории принятия решений, а именно «задачу о рюкзаке», которую можно решить несколькими способами. Одним из самых распространенных методов решения данной задачи является метод динамического программирования. Суть данного метода заключается в

следующем: из неограниченного множества предметов со свойствами «стоимость» и «вес» требуется отобрать некоторое число предметов таким образом, чтобы получить максимальную суммарную стоимость при ограниченном суммарном весе. В нашем случае необходимо получить максимальную полезность от игрока при ограниченном бюджете на трансферы или зарплаты игрокам. В качестве «стоимости» рассматривается совокупный показатель из навыков игроков, возраста, доступности на трансферном рынке, возможности последующей перепродажи. В данном случае мы имеем разновидности задачи о ранце — многомерный: вместо «веса» дано несколько разных ресурсов — стоимость на трансферном рынке, заработная плата, лимит на игроков из какой-либо страны.

Динамическое программирование [4] в теории управления и теории вычислительных систем — способ решения сложных задач путём разбиения их на более простые подзадачи. Ключевая идея в динамическом программировании достаточно проста. Как правило, чтобы решить поставленную задачу, требуется решить отдельные части задачи (подзадачи), после чего объединить решения подзадач в одно общее решение. Подход динамического программирования состоит в том, чтобы решить каждую подзадачу только один раз, сократив тем самым количество вычислений. Это особенно полезно в случаях, когда число повторяющихся подзадач экспоненциально велико.

Динамическое программирование обычно придерживается двух подходов к решению задач:

1) Нисходящее динамическое программирование: задача разбивается на подзадачи меньшего размера, они решаются и затем комбинируются для решения исходной задачи. Используется запоминание для решений часто встречающихся подзадач.

2) Восходящее динамическое программирование: все подзадачи, которые впоследствии понадобятся для решения исходной задачи просчитываются заранее и затем используются для построения решения исходной задачи. Этот способ лучше нисходящего программирования в смысле размера необходимого стека и количества вызова функций, но иногда бывает нелегко заранее выяснить, решение каких подзадач нам потребуется в дальнейшем.

Совокупный показатель полезности футболиста должен быть количественным, задаваться числом. Однако существуют не количественные показатели, которые характеризуют игрока, такие как владение иностранными языками, национальность, опыт выступления в различных чемпионатах.

Для того, чтобы рассчитать совокупный показатель полезности игрока («стоимость» с точки зрения «задачи о ранце») необходимо вывести формулу, которая будет принимать все характеристики игрока в качестве входных данных.

Результатом вычисления данной формулы должен быть совокупный показатель полезности игрока. Данную проблему можно решить при помощи решения задачи регрессии машинного обучения.

Список литературы:

1. Алексей Зинин, «Разоблачение игры. О футбольных стратегиях, скаутинге, трансферах и аналитике», 2018. 448 с.
2. Sport-express Электронный ресурс. Режим доступа: <https://www.sport-express.ru/football/transfers/reviews/futbol-transfery-letu-2018-kuda-uhodyat-dengi-topovyh-klubov-real-barselona-yuventus-manchester-siti-manchester-yunayted-1456807/>.
3. Matchday. Электронный ресурс. Режим доступа: <http://www.matchday.ua/articles/wyscout-instrukciya-k-primeneniyu-ili-programma-izmenivshaya-vzglyady-na-futbol-5910/>.
4. Беллман Р. «Динамическое программирование». М.: Изд-во иностранной литературы, 1960.

Научный руководитель: Хмелев Александр Геннадиевич
доктор экономических наук, доцент

Белорусский государственный университет информатики и радиоэлектроники

УДК 004.054

Хомко Анна Вячеславовна, Магистрант

Белорусский государственный университет информатики и радиоэлектроники
Минск, Республика Беларусь

ИНСТРУМЕНТАЛЬНЫЕ СРЕДСТВА АВТОМАТИЗАЦИИ ТЕСТИРОВАНИЯ ВЕБ-ПРИЛОЖЕНИЙ

Аннотация. В статье рассматриваются инструментальные средства автоматизации тестирования веб-приложений. В результате анализа выявлены наиболее популярные инструментальные средства используемые в автоматизированном тестировании веб-приложений. Проведен их сравнительный анализ, а также более подробно рассмотрены такие средства как Selenium, Katalon Studio, UTF.

Ключевые слова: программное обеспечение, качество, тестирование, автоматизированное тестирование, инструменты тестирования.

Khomka Hanna, Master student

Belarusian State University of Informatics and Radioelectronics
Minsk, Republic of Belarus

AUTOMATION TESTING TOOLS FOR WEB APPLICATION

Abstract. The article considers the automation testing tools for web applications. The analysis revealed the most popular tools used in automated testing of web applications. A comparative analysis of them has been carried out, and such tools as Selenium, Katalon Studio, UTF have been considered in more detail.

Keywords: Software, quality, testing, automated testing, testing tools.

Эффективная автоматизация тестирования является одной из наиболее важных составляющих быстрой и непрерывной поставки высококачественного программного обеспечения. До недавнего времени тестирование приложения проводилось либо вручную, либо самими разработчиками, что не давало оценки качества разработанного программного продукта. С ростом количества

написанного кода ручное тестирование становилось менее эффективным, увеличилось число требуемых ресурсов и что самое важное времени. Тогда и стали набирать популярность автоматизированные подходы тестирования.

Под тестированием принято понимать деятельность направленную на оценку качества программного обеспечения и выявления дефектов. Скорость нахождения этих дефектов зависит от многих факторов: подхода тестирования, уровня квалификации инженеров по тестированию и их количества, а также используемых инструментов.

Автоматизированное тестирование ПО — процесс тестирования программного обеспечения, при котором основные функции и шаги теста, такие как запуск, инициализация, выполнение, анализ и выдача результата, производятся автоматически с помощью инструментов для автоматизированного тестирования.

В свою очередь, инструмент для автоматизированного тестирования — это программное обеспечение, посредством которого осуществляется создание, отладка, выполнение и анализ результатов прогона тест-скриптов (Test Scripts — это наборы инструкций для автоматической проверки определенной части программного обеспечения) [1].

В таблице 1 представлены 5 лучших инструментов автоматизации тестирования на 2019 год [2].

Таблица 1. Топ 5 лучших инструментов автоматизации тестирования в 2019 год

Продукт	Selenium	Katalon Studio	UFT	Test Complete	Watir
Год создания	2004	2015	1998	1999	2008
Тестируемые приложения	Веб-приложения	Веб (UI и API) мобильные приложения	Веб (UI и API) Мобильные десктопные упаковочные приложения	Веб (UI и API), мобильные, десктопные приложения	Веб-приложения
Стоимость	бесплатно	бесплатно	~800\$/3 мес	~535\$/3 мес	бесплатно
Поддерживаемые платформы	Windows, Linux, OS X	Windows, Linux, OS X	Windows	Windows	Windows, Linux, OS X
Языки написания скриптов	Java, C#, Perl, Python, JavaScript, Ruby, PHP	Java/Groovy	VBScript	JavaScript, Python, VBScript, Jscript, Delphi, C++, C#	Ruby

Навыки программирования	Требуются продвинутые навыки, для интеграции различных инструментов	Не нужны. Рекомендуются для более сложных тестовых скриптов	Не нужны. Рекомендуются для более сложных тестовых скриптов	Не нужны. Рекомендуются для более сложных тестовых скриптов	Требуются продвинутые навыки, для интеграции различных инструментов
Простота установки и использования	Требуются продвинутые навыки для установки и использования	Прост в установке и использовании	Необходимы тренировки для использования средства должным образом	Прост в установке, но необходимы тренировки для использования средства должным образом	Требуются продвинутые навыки, для интеграции различных инструментов

Рассмотрим некоторые из данных инструментов.

Selenium считается наиболее популярным средством для тестирования веб-приложений. Разработка Selenium поддерживается производителями популярных браузеров. Selenium позволяет разрабатывать сценарии автоматизации практически на любом языке программирования. С его помощью можно организовывать распределённые стенды, состоящие из сотен машин с разными операционными системами и браузерами, и даже выполнять сценарии в облаках [3]. К преимуществам можно отнести гибкость, поддержку всех языков программирования, кроссплатформенность, возможность параллельного запуска тестов одновременно в нескольких браузерах и бесплатную лицензию, к недостаткам – необходимость опыта программирования, тестирование ограничивается веб приложениями, ограниченность функционала в сравнении с платными аналогами.

Katalon Studio – это набор инструментов для автоматизированного тестирования веб и мобильных приложений. Он включает в себя полный пакет мощных средств, которые решают часто возникающие проблемы при автоматизации UI тестов, таких как pop-up, iFrame, и wait-time. Его ключевыми особенностями являются: простота развертывания и использования, быстрая и простая настройка, гибкость, кросс-браузерность и быстрые результаты. К преимуществам стоит отнести бесплатную лицензию, упрощенную запись скриптов, поддержку CI. К недостаткам – поддержка малого количества языков программирования, отсутствие детализированных отчетов, нет возможности параллельного запуска тестов [4].

UTF (англ. Unified Functional Testing) предназначено для автоматизации функциональных и регрессионных тестов для всех основных приложений и сред для создания программ, ведущих технологий разработки, веб-технологий, REST и служб SOA, программ для корпоративного планирования ресурсов (ERP) и управления отношениями с клиентами (CRM). UFT также поддерживает кросс-браузерное тестирование. Один раз написанный скрипт можно использовать в различных тестах на различных браузерах — Chrome, Firefox, IE и Safari. UFT может работать совместно с такими интеграционными программами, как Jenkins. UFT также включает встраиваемый модуль Lean Functional Testing (LeanFT) для создания тестов в Visual Studio/C# или Eclipse/Java. Преимущества UTF: широкий спектр тестируемых приложений, упрощенная запись скриптов, обновления интерфейса с минимальными изменениями скриптов. Недостатки: поддержка только VBScript и Windows, платная лицензия [5].

Таким образом, каждый из описанных выше инструментов предоставляет свои возможности для решения задач автоматизации тестирования программных продуктов. Они отвечают всем требованиям тестирования современных мобильных и веб-приложений, позволяют организовать эффективный процесс тестирования.

Список литературы:

1. *Habr*. Режим доступа: <https://habr.com/ru/post/160257/>.
2. *Medium*. Режим доступа: <https://medium.com/@briananderson2209/best-automation-testing-tools-for-2018-top-10-reviews-8a4a19f664d2>.
3. *Selenium* [Электронный ресурс]. Электронные данные. Режим доступа: <https://selenium2.ru/>.
4. *Automated-Testing*. Режим доступа: <https://automated-testing.info/t/detalnyj-obzor-katalon-studio-nadezhnaya-alternativa-oupen-sors-sistemam-avtomatizaczii/14061>.
5. *Microfocus*. Режим доступа: <https://www.microfocus.com/ru-ru/products/unified-functional-automated-testing/features>

Научный руководитель: *Алехина Алина Энодиевна,*
кандидат экономических наук, доцент,
Белорусский государственный университет информатики и радиоэлектроники

МИСТЕЦТВО

УДК:[78.071.2:792.028]:001.891.3

*Гердова Татьяна Стефановна**кандидат искусствоведения, старший преподаватель
кафедра актерского мастерства и дизайна
Запорожский национальный университет
Запорожье, Украина***О ПРИНЦИПАХ СБЛИЖЕНИЯ ТЕАТРАЛЬНОГО
И МУЗЫКАЛЬНОГО ИСКУССТВ**

В работе обоснованы общие принципы театрального и музыкального искусств – герменевтическая природа и процессуальность. Общие для музыкального и театрального искусств имманентные свойства рассмотрены как основа интерпретации семантического значения отдельных элементов художественного текста.

Ключевые слова: музыкальное искусство, театрально-драматическое искусство, процессуальность, средства выразительности, вербальный текст, ритм.

*Gerdova Tatiana, Ph.D. of Arts Study, senior teacher
The Actor Skill Department
Zaporizhzhia National University
Zaporizhzhia, Ukraine*

ABOUT THE GENERAL PRINCIPLES OF THEATRE AND MUSIC ARTS

The hermeneutics nature and the processuality as common principles of theatre and music arts are grounded in the article. The common immanent qualities of music and theatre arts as a basis of the semantic value' interpretation of art text' separate elements.

Keywords: music art, theatre dramatic art, processuality, expressive means, verbal text, rhythm.

Выяснение точек соприкосновения музыкального и театрального искусств в артистическо-исполнительской плоскости диктуется потребностью обогащения методов работы над музыкальным или драматургическим произведением. Дополнительные способы организации художественной целостности музыкального или драматургического произведения могут быть взяты из смежных видов искусства. В данном случае как потенциальную базу расширения актёрско-интерпретационных возможностей рассмотрим музыкальное искусство.

Точками соприкосновения этих двух видов художественно-творческой деятельности являются: принадлежность к видам искусства, требующим посредника между автором и реципиентом; процессуальность как имманентное качество рассматриваемых видов искусства; ритмическая организация процессуального развёртывания как средство формообразования; наличие процессуально-звуковой плоскости произведения.

Каждая из заявленных позиций имеет свою проблематику и все вместе они составляют разные уровни рассуждений. Первая позиция опирается на информационно-семиотическую природу музыкального или драматургического

произведения. Природа и театральное искусства, и музыкального такова, что для донесения их художественных идей до реципиента требуется посредник – музыкант-исполнитель или актёр (по своим функциям и по многим своим чертам музыкальное исполнительство может быть определено как музыкальное актёрство). Именно музыкант-исполнитель (или актёр) будет иметь дело с авторским текстом. Необходимое наличие посредника активизирует вопросы интерпретации, т.е. толкования художественного произведения [1; 7]. Необходимость прочтения текста художественного произведения как духовно-смыслового объекта сближает музыкальный и актёрский виды исполнительского творчества на интеллектуально-художественной основе.

Инструментами воплощения исполнительской интерпретации художественного произведения являются средства выразительности, которые объединяются в определённые системы: интонационные, гармонические, ритмические и т.д. В музыкальном искусстве средства выразительности строго систематизированы и подробно изучены [3; 6]. В театральном искусстве подобной систематизации не наблюдается, она и не возможна [2]. Однако отдельные средства выразительности могут быть транспонированы из одной области искусства в другую.

Основанием для такого транспонирования служат имманентные качества музыки и драматургического действия. Это не только информационно-семиотический характер текста, но в особенной степени – качество процессуальности, проистекающее из принадлежности (полной или частичной) к временным видам искусства. Определяющим качеством сравниваемых видов искусства, которое порождает схожие проблемы организации художественного произведения, является их принципиальная процессуальность, т.е. вопросы ритма, ритмической организации во времени, а, следовательно, и формы.

В музыкальном искусстве проблемы формообразования разработаны достаточно полно и подробно. Изучены и формообразующие качества отдельных элементов музыкального языка (гармонии, фактуры, ритма), а также процессы формообразования на разных масштабных уровнях музыкального произведения – от структурного уровня фраз и до композиционного ритма формы в целом. Это значительный потенциал смысловой наполненности исполнительской интерпретации потому, что ритм как выразительное средство имеет очень большое воздействие на слушателя, т.к. соотносится с биологическими ритмами всего живого. Примером является финал Седьмой фортепианной сонаты С. Прокофьева, где все элементы музыкальной речи подчинены наступательной энергии ритма и почти утрачивают свое самостоятельное выразительное значение. Кроме этого, ритм организует процесс развития через другие элементы музыкальной речи, которые вне ритма не существуют. И в этом его двойная

организующая роль. Сказанное справедливо и для ритма в узком понимании, и для ритма в широком смысле слова, т.е. для процесса формообразования на всех масштабных уровнях организации художественной целостности. Определённая условность ритмических обозначений в музыке, помноженная на отсутствие слишком конкретного вербального элемента, оставляет значительный простор для интерпретации.

Исследование ритмического фактора в театральном искусстве может анализироваться в двух плоскостях. Это ритм драматургического действия в целом, что выводит исследователя на уровень формообразования всего спектакля и на проблему исполнительской организации звучащей ткани. В обоих случаях очевидно, что основой и того, и другого является литературный текст.

С одной стороны, теория ритма прозаической речи (драматургии в том числе) не получила столь широкой научной разработки как в музыке или поэзии (хотя теория музыкального ритма проистекает из декламационного распевания в древнегреческой трагедии). На определённом этапе освобождения от синкретизма теория музыкального ритма пошла своим путём развития, на котором долгое время боролись за ведущую роль метр как организующее средство и ритм (в узком смысле слова) как выразительное средство.

С другой стороны, о формообразующей роли ритма в театральном спектакле можно говорить лишь на основе анализа конкретных драматургических пьес, что очень близко смыкается с комплексом литературоведческих дисциплин, однако с необходимым театроведческим уклоном. Эта область исследования театрального искусства имеет значительный потенциал для дальнейшего изучения. В то же время в драматургическом произведении присутствует звучащая ткань такого организующего средства как вербальный текст, что делает необходимым анализ последовательного развёртывания речевого пласта театрального действия. Поэтому, поиски выразительности и ритма формообразования необходимо искать в соотношении вербальных элементов и способов его произнесения (интонации, скорости и своеобразной метрической организации речи). Ведь в музыкальную качественную ритмику понимание метра как соотношения по тяжести, весомости звуков пришло именно из речевого жанра – из поэзии.

В понимании этой задачи можно сослаться на исследование М. Харлапа, в котором отмечается, что «В любой прозаической речи мы можем отличать от грамматического, собственно языкового строения произносимую и звучащую ритмическую форму (фразировочную, интонационную, артикуляционную), в какой-то мере сближающуюся с музыкой, и прямо связывающую с ней словесный текст в вокальной музыке» [4, с. 58]. М. Харлап, сравнивая ритмические формы письменной и устной эмоциональной речи, указывает на

самостоятельность ритмической формы и её бóльшую значимость, чем синтаксические нормы. Этим подчёркивается роль интерпретатора в озвучивании художественного текста, и шире – в просодическом пласте драматического спектакля.

В данном аспекте особенностью прозаического текста драматургического произведения необходимо признать отсутствие предписанной строгой ритмической и метрической регламентации. Однако этот факт открывает большие возможности для исполнительского прочтения. Если соотношения весомости звуков в тактовой системе музыкальной ритмики характеризуют метр как непрерывную канву движения, как простейшее средство объединения в целое, то соотношения весомости, ритмическое ударение в вербальной речи направлено на выделение, акцентирование определенных слов, подчёркивание их смысла, т.е. на смысловое структурирование речевого потока [5].

Кроме реальной акцентуации, в область действия метрического акцента входят границы между отдельными группами и паузы между этими интонационными группами. Последний момент особенно существенен. Деление на интонационные группы лежит в основе ритма прозаической речи, и оно же регулируется метром в речевых системах стихосложения. В таком случае, особенности метрической организации выступают как *художественное задание*, которое в прозаической речи (в отличие от стихотворного размера) не может быть осознано в виде нормативной теории [5].

Эти качества речевой структуры драматургического произведения делают особо желательным ритмический, смысло-акцентный анализ вербального текста, «слышание» текста пьесы как своеобразной звуковой партитуры, что не только характеризует качества прозаического текста, но и составляет музыкально-семантический потенциал спектакля. Эта игра синтаксической структуры фразы и ритмического, смысло-акцентного членения составляет одну из возможных проблем научного исследования театрального действия, а также и потенциал практических режиссёрских поисков и актёрских интерпретаций.

Таким образом, путь постижения смысла озвучиваемого текста (музыкального или вербального), достижения его необходимой выразительности, а также и исполнительских интерпретационных возможностей предполагает корректировку структурно-грамматического его слышания (для музыкантов это восприятие и осмысление ладогармонических, полифонических, композиционно-формальных закономерностей и т. д.) в сторону слышания избирательно-смыслового.

Список использованных источников

1. *Герменевтический круг* [Электронный ресурс]. Режим доступа: <http://ru.wikipedia.org/>. [Дата обращения 21 октября 2017].

2. Мейерхольд В. *Статьи, Письма. Речи. Беседы. В 2-х ч. М., 1968. Ч.1. 243 с.*
3. Назайкинский Е. *О психологии музыкального восприятия. М.: Музыка, 1972. 383 с.*
4. Харлап М. *Тактовая система музыкальной ритмики // Проблемы музыкального ритма: сб. статей [сост. В.Н. Холопова]. М.: Музыка, 1978. С. 48–104.*
5. Харлап М. *Ритм и метр в музыке устной традиции. М.: Музыка, 1986. 104 с.*
6. Холопова В. *Музыкальный ритм. М.: Музыка, 1980. 70 с.*
7. Шлейермахер Ф. *Герменевтика. С.-Пб.: Европейский дом, 2004. 242 с.*

УДК 7.038.6

*Колісник-Гуменюк Ю. І., кандидат педагогічних наук,
ВСП «Львівський навчально-науковий центр професійної освіти»
Національного педагогічного університету імені М.П. Драгоманова
Львів, Україна*

КРЕАТИВНО-ІННОВАЦІЙНІ ПІДХОДИ В МИСТЕЦТВІ

Анотація. Художники Ігор Колісник та Оксана Давида працюють над цікавим та незвичним проектом, у якому поєднані художній образ і літературне слово. Абстрактний живопис знаного львівського художника Ігоря Колісника та літературні рефлексії Оксани Давиди це приклад того, як можна трактувати живопис, який у кожній людині викликає свої особисті і неповторні рефлексії, виносить на поверхню те, що лежить у душі. Митці перебуваючи у процесі творення, представлять широкому загалові цікавий проект, який зародився у соціальній мережі Фейсбук.

Ключові слова: художник, мистецтво, професіонал, творчість, проект, творча діяльність, рефлексія, Колісник І.

*Kolisnyk-Humenyuk Yuliya I., Ph.D., Senior Researcher
SSS "Lviv Educational and Scientific Center of Professional Education"
M.P. Drahomanov National Pedagogical University
Lviv, Ukraine*

CREATIVE-INNOVATIVE APPROACHES IN ART

Abstract. Artists Igor Kolisnyk and Oksana Davyda work on an interesting and unusual project, which combines artistic image and literary word. An abstract painting by the famous Lviv artist Igor Kolisnyk and Oksana Davida literary reflections is an example of how one can interpret painting, which causes each person his personal and unique reflections, putting on the surface what lies in the soul. The artists are in the process of creating, will present to the general public an interesting project that originated in the social network Facebook.

Key words: artist, art, professional, creativity, project, creative activity, reflection, Kolisnyk I.

Для формування особистості митця важливе значення має рівень загального культурного розвитку, знайомство з літературою, мистецтвом, уміння організувати своє самовиховання. Особистість виходить на систему поглядів, переконань у процесі здійснення й оцінки трудової діяльності у відповідному культурному просторі. У період навчання такий естетично-культурний простір забезпечує, зокрема, професійна підготовка. Освіта виступає ланкою поєднання людини і культури, допомагає набутти знання, уміння, навички, формує світогляд, допомагає самовизначитись та самореалізуватись. Поєднання історично культурних цінностей з професійними є домінантним та сприяє формуванню в особистості відповідного реагування на професійно значущі

ситуації, активізує її творчий потенціал, спонукає до виконання своїх професійних обов'язків з отриманням задоволення від роботи. Складність життєвого спрямування людини залежить від багатьох обставин, а духовність є важливим чинником, оскільки безпосередньо пов'язана із світоглядом, прагненнями, ідеалами [2, с.155].

Знайти власне місце і свій шлях у мистецтві дуже нелегко, часто для цього потрібно прожити усе творче життя. У мистецтві, особливе значення набуває особистість художника та його творчість. Вартість художника визначається не лише особливостями і масштабом його таланту, а й вмінням використовувати свій талант у процесі творчості, постійно вдосконалюватись у своїй майстерності, вмінням постійно надихатись ідеалами, ідеями та цінностями, які внутрішньо спонукають, і є орієнтиром його діяльності [3, с.71-72].

Творчий розвиток художника відбувається часто в своєрідній діалектиці творчих задумів і техніки: нові творчі задуми вимагають оволодіння новими технічними засобами, які створюють нові творчі можливості, що відкривають простір для нових задумів, що потребують подальшого розвитку та вдосконалення техніки. Справжньою творчою особистістю може бути тільки людина, відкрита до сприйняття нового у житті, повна зацікавленості і бажання створювати щось нове та оригінальне, а для цього потрібно розвивати творче мислення.

На думку британського психолога Едварда де Боно, творче мислення є різновидом латерального (нешаблонного) мислення, що охоплює ширшу сферу. Латеральне мислення являють собою геніальні твори, а в інших – є нічим іншим, як просто новим поглядом на речі. У більшості випадків творче мислення для свого прояву потребує таланту, тоді як нешаблонне мислення доступне кожному, хто зацікавлений в одержанні нових ідей [1].

Художники Ігор Колісник та Оксана Давида працюють над цікавим та незвичним проектом, у якому поєднані художній образ і літературне слово. Абстрактний живопис знаного львівського художника Ігоря Колісника та літературні рефлексії Оксани Давида це приклад того, як можна трактувати живопис, який у кожної людини викликає свої особисті і неповторні рефлексії, виносить на поверхню те, що лежить у душі. Митці перебуваючи у процесі творення, представляють широкому загалові цікавий проект, який зародився у соціальній мережі Фейсбук.

Оксана Давида зазначила, що для них як художників і творчих особистостей цей проект справді відкрив якийсь «шостий вимір», завдяки якому почали продукуватися нові ідеї та бачення. «Маю невимовну насолоду від можливості бути співавтором проекту «Образ і слово», і дуже вдячна за чудові емоції, які нам шлють ті, хто вже знайомий з нашим проектом», – сказала Оксана Давида.



[5].

У передмові до проекту вона написала такі рядки: «Образ і слово...слова і образи...художник малює без слів, він малює кольором, світлом, настроєм, він малює серцем і душею. А слова з'являються тоді, коли живопис випромінює несамоовиту енергію і звучить, вібує і відбивається в душах людей... Я просто читаю роботи Ігоря, там вже все є. Я тихо читаю поезію кольору, ліній, символів і півтонів музики. Я читаю своє життя, я читаю свої думки. Неймовірний живопис Ігоря – це генератор самозцілення і відродження душі. Космос просто говорить до нас через ці полотна. Тож слухаємо разом».

Твори відомого художника Ігоря Колісника так не трактував ще ніхто, навіть сам художник ще не описував словами свої твори – він нікому не нав'язує свого бачення, а пропонує це зробити кожному самостійно. Вперше це спробувала зробити Оксана Давида, побачивши живописні роботи Ігоря Колісника, вона спонтанно прокоментувала кілька з них у досить незвичній для формату ФБ формі, після чого Ігор звернувся з пропозицією зробити опис деяких його робіт.

Оксана Давида милуючись роботами, здійснювала опис якимось неймовірним чином. Вона зазначає: «У мене в голові, – спочатку йде колір, якісь силуети чи лінії, які вловлює моє око, – часом вони відразу «зачіпляються» за щось вже пережите чи асоціюються з якимись образами з книжок, з історії, з думок, мрій, роздумів... чи навіть фантазій і снів. Я дійсно не можу пояснити як це відбувається [4]. І я починаю писати. Перша фраза дає поштовх, і слова йдуть дуже легко, я їх не вишукую, вони просто викладаються самі, випереджаючи мою думку. Кожний опис йде на одному диханні, я ніколи не відкладаю і не дописую чи переписую – це просто феноменальні 10-20 хвилин «зчитування

інформації», і перечитавши все, я часом сама дивуюся, як легко і спонтанно мені пишеться...».



Fire / Вогонь

Тепло...
Полум'я... Свічка... Світло... Темрява... Відблиск... Знищення... Спалення... Крик... Знак... Пожежа... Попіл...Таврування... Катування... Смертосність... Зігрівання...
Оновлення... Оживлення... Осяняння... Смолоскип... Енергія... Вібрація... Вулкан... Рух... Перетворення...
Тепло...

Oksana Davyda

[5].



"Джазова Ніч"

Відблиски вечірнього сонця у суворих велетнях -хмарочосах міста, що готується до сну над водою, але ще не хоче спокою, ще живе спогадами бурхливого сонячного дня, джазового надвечір'я з бульбашками шампанського і солодких поцілунків закоханих пар, що вдивляються у воду, тримаючись за руки і мріють по те, щоб ця ніч не закінчувалася ніколи...

Oksana Davyda

[5].



"Симфонія сонця"

Ще вчора все було так сумно і безпросвітньо гірко...
Нудна мжичка накрила місто паранджою зневіри... Перші дні осені раптово змили всі світлі та запашні спогади літа. Місто раптом перевдягнулось у все сіре і чорне, бо ж болото і калюжі... Змерзлі руки не хочуть навіть вітатись і поховались по кишенях.
Передчуття довгої млосної осені вже спаралізувало всі емоції і приспало їх аж до весни...
Але раптом все змінилось!
Сонце розірвало свинцеві хмари, висвітило ще не пожовтіле листя, пустило сотні світлячків на вікна, залило сріблом мокру бруківку, осяяло тисячі очей і навіть увімкнуло музику, що заповнила повітря блиском латунних саксофонів і мажорно засміялася в лице переляканому дощеві...!
Заголосно? Зашумно? Заяскраво? Якраз так як треба...трохи весни на початку осені...трохи шампанського і трохи фейерверку...чому б і ні?

Oksana Davyda

[5].

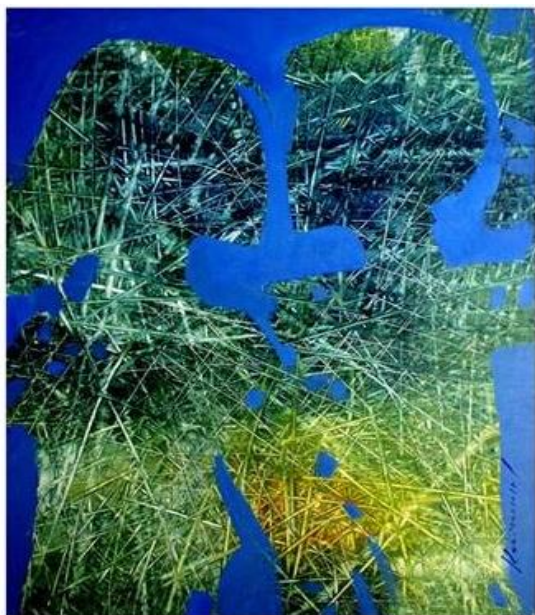

"Двоє»

Вони ще не знають, що кохання це не тоді, коли двоє дивляться одне на одного...Кохання - це коли двоє дивляться в одному напрямку...
Вони ще не знають болю втрати...
Вони ще не відчули ран розчарування...
Вони ще тільки вивчають свої тіла, потаємні вигини і улюблені закартки, що дотикаються і відкриваються вперше...
Вони бачать все з закритими очима... і не бачать нічого з відкритими...
Вони чують все...і не чують нічого...вони цілують один одного мовчки і задихаються від хвилі бажання вголос...
Вона бринить як струна від його дотику...Він мліє від лінії її тіла там, де лягає його рука...
Вони звучать разом так, як дві соло скрипки, тіль ки ще краще....
Вони ще не знають...
Не турбуйте їх...заплющіть очі... Вони в океані Любові...

Oksana Davyda



"Розіпнена душа"

Без тебе я б не знала як любити...
З тобою я вже спалена дотла...
Без тебе я почала дійсно жити...
З тобою - я собою бути не могла!

Без тебе я б не цінувала світ...
З тобою я згубила свою віру...
Без тебе я б не вилила тих сліз...
З тобою моє серце скам'яніло...

Без тебе я б не знала хто я є...
З тобою я сама себе розп'яла...
Без тебе я б прогавила своє...

.....БЕЗ
ТЕБЕ Ж
Я РОЗКВІТЛА,
НЕ ЗІВ'ЯЛА!!!

Oksana Davyda

Митці сподіваються, що даний проект «Образи і слова» може бути цікавим для художників, студентів художнього профілю, митців, мистецтвознавців та всім, хто любить живопис, поезію і візуальне мистецтво. Вони показали новий підхід до сприйняття мистецтва і пов'язали його із своїми емоціями [5].

СПИСОК ВИКОРИСТАНИХ ДЖЕРЕЛ:

1. Боно Э. Рождение новой идеи. М.: Прогресс, 1976. 143 с.
2. Колісник-Гуменюк Ю.І. Формування професійної культури майбутніх фахівців народних художніх промислів // Освітологічний дискурс. 2015. № 2. С. 150-158.
3. Колісник-Гуменюк Ю. Формування та розвиток творчості у майбутніх фахівців ПТНЗ художнього профілю // Молодь і ринок. 2015. № 8. С. 70-73.
4. https://zik.ua/news/2018/12/25/slovo_i_obraz_hudozhnyky_igor_kolisnyk_ta_oksana_davyda_gotuyut_1475147.
5. <https://www.facebook.com/profile.php?id=100001381848556>.

УДК 821.521

Василевич Дарья Валерьевна
*магистр культурологии, аспирант кафедры культурологии
 Белорусского государственного университета культуры и искусства
 Минск, Республика Беларусь*

МОНО-НО АВАРЭ КАК ГЛАВНАЯ ИДЕЯ РОМАНА “ПОВЕСТЬ О ГЭНДЗИ” МУРАСАКИ СИКИБУ

Аннотация. В статье представлены культурологические характеристики первого японского романа “Повесть о Гэндзи” написанного Мурасаки Сикибу. Представлен эстетический аспект произведения “моно-но аварэ”, его сущность и влияние на культуру и последующую литературную традицию Японии.

Ключевые слова: Япония, литература, японская проза, хэйан, моно-но аварэ, “Повесть о Гэндзи”.

Vasilevich Darya
*Master of Cultural Studies, PhD student of the department of cultural studies
 Belarusian State University of culture and arts
 Minsk, Republic of Belarus*

MONO NO AVARE AS THE MAIN IDEA OF THE “TALE OF GENJI” BY MURASAKI SHIKIBU

Abstract. The article presents the culturalogical characteristics of the first Japanese novel “The Tale of Genji” by Murasaki Shikibu. Representing the aesthetic aspect “mono no avare”, its essence and influence on the culture and subsequent literary tradition of Japan.

Key words: Japan, literature, Japanese prose, Heian, mono no avare, The Tale of Genji.

Среди всех периодов истории Японии особое место занимают те, которые являются ключевыми для понимания самобытности и оригинальности общественного уклада и культурных традиций.

Одним из таких периодов, является эпоха Хэйан. Эта эпоха является золотым веком развития японской национальной традиции и культуры, периодом возникновения и расцвета японских национальных жанров в различных сферах культурной жизни, особенно в литературе. Хэйан — идеальный пример расцвета аристократической культуры, в это время складывались, все основные жанры художественной прозы, которые характерны для всего последующего литературного процесса Японии: рассказ, повесть, дневники, эссе, и романы, в которых заложены архетипы японской культуры и народа. Литература этого времени в течении многих веков служила образцом для японских поэтов и прозаиков и во многом определила дальнейшее развитие японской культуры.

Полное и яркое выражение ценностей и норм культуры Японии в прозе, нашли свое отражение в выдающемся произведении “Гэндзи-моногатари” (Повесть о Гэндзи) начало XI века написанным Мурасаки Сикибу, придворной дамой японского императорского дома. Детальная картина жизни и быта придворной аристократии, история блистательного принца, изображены с

полнотой и художественным совершенством, что этот роман считается крупнейшим памятником не только японской, но и мировой литературы.

Роман “Гэндзи моногатари” – произведение большого объема (в новейшей перепечатке более 1000 страниц японского текста), в нескольких частях. Художественное время романа охватывает жизнь трех поколений героев (в общей сложности 75 лет). Это своеобразный синтез всего предшествующего литературного развития Японии. На широком фоне культуры эпохи Хэйан отражена жизнь и идеология целого сословия феодальной аристократии, находящегося в то время у власти. В кругу этого сословия были созданы основные культурные ценности, которые определили облик хэйанской культуры в целом, в том числе и литературы.

Роман «Гэндзи моногатари» отличается ярко выраженными реалистическими тенденциями и глубоким проникновением во внутренний мир героев. В нем автор, по существу, вплотную подошел к психологическому роману на реалистической основе. Появление романа в японской литературе раннего средневековья на столетие раньше куртуазного романа в Западной Европе и на пятьсот лет раньше китайского романа на Востоке не может не привлекать внимания науки. Факт этот интересен как сам по себе, так и в своей качественной сущности “Гэндзи моногатари” одна из интереснейших разновидностей романного жанра в истории мировой литературы и редчайшая – в литературе средневековья - эволюция жанра, его традиция начинается с отказа от фантастики и занимательности, с утверждения верности жизненной правде. Если материалом для западноевропейского романа послужили предания или история, а для первых китайских романов - устный народный сказ и книжная эпопея, то японский классический роман строится на материале современной автору действительности, моделируя ее в изображаемых ситуациях и персонажах [3].

Роман “Гэндзи моногатари” оказал большое и разностороннее влияние на всю последующую японскую культуру, заложив ряд чрезвычайно ценных и плодотворных традиций, включая основные архетипы народа, предопределило особенности многих литературных жанров и форм книжного эпоса, лирической драмы и других. Его традиции оказались весьма перспективными и для современной литературы Японии.

В Японии роман исследуется давно и является объектом тщательного изучения и в настоящее время. “Гэндзи-моногатари” принадлежит к тем произведениям японской классики, которые привлекли к себе внимание японских ученых в самом скором времени после того, как они увидели свет.

Выбор аспекта исследования определялся в значитель мере вкусами и взглядами исследователя. Так, поэт и филолог Фудзивара Тэйка (1162-1241),

идеологические позиции которого принадлежали к тому же сословию, которые были во многом близки Мурасаки Сикибу, большое внимание уделял эстетическому аспекту “Гэндзи моногатари” проблеме отражения прекрасного, гармонии содержания и формы его выражения [1].

Роман наглядно показывает что для японца того времени значит красота, очарование и блеск. Именно в этом романе впервые была показана сущность идеи “моно-но аварэ”.

Моно-но аварэ — «очарование вещей», одно из наиболее ранних в японской литературе определений прекрасного, связано с синтоистской верой в то, что в каждой вещи заключено своё божество — ками, и своё неповторимое очарование. Аварэ - это то, что вызывает восторг, взволнованность. Аварэ - внутренняя суть вещей, поэтому писатели и поэты прежде всего призваны были выявлять аварэ так, как это делала Мурасаки Сикибу, которая дала расцвет этому стилю, и тяготение к нему никогда не исчезало.

Изначально “моно-но аварэ” было возгласом удивленного восхищения, невольно вырывающимся из глубины души, когда человек что-то видел, слышал или осязал. Смысл понятия был в непосредственном выражении восхищения, смешанного с удивлением. В романе это понятие приобрело печально-трагический оттенок, оно стало также выражать ощущение мимолетности бытия и неотвратимость увядания. Современный пример, это отношение японцев к цветущей сакуре, её красота восхищает, а факт того, что все лепестки опадают и вянут - печалит.

В эпоху Хейан мир воспринимался исключительно как объект эстетического переживания рассматриваемый сквозь призму “моно-но аварэ”, как совокупности символов, доступных лишь избранным - тем, кому понятен смысл “печального очарования вещей” - “много-но аварэ”.

Желание найти гармонию внешнего с внутренним, объектом с субъектом, в романе требовало не ясности, а зыбкости восприятия. Одной из главных эстетических идей романа, было уловить не одно из двух присутствующих в предмете начал, а их грань, начало их взаимосвязи и взаимопроникновения.

“Автор “Повести о Гэндзи”, – писал Мотоори Норинага, – сама глубокое проникшая в “сокровенную красоту” (моно-но аварэ) этого мира, вглядывалась, вслушивалась во все, что происходит вокруг, наблюдала за действиями добрых и злых людей, и пронизательный взор её улавливал их сокровенные помышления. Она сумела передать людям и последующим поколениям своё знание о “сокровенной красоте” этого мира, заставив их почувствовать и прочувствовать то, что чувствовала сама” [2, с. 1299].

Одно из русских названий романа “Повесть о блистательном принце Гэндзи”, уже говорит нам о красоте и очаровании принца. Всё произведение

пропитано его великолепием, изяществом и внешней неотразимостью, умом и поступками, многие из которых приводят к печальным последствиям. Печальное очарование его жизни и жизни окружающих его людей.

Роман “Повесть о Гендзи” впоследствии стал символом понятия моно-но аваре, приемы которого стали глубоко проникать в произведения других авторов, становясь культурной чертой японского народа. Произведения таких современных авторов, как Кендзабуро Оэ, Юкио Мисима, Кобо Абэ, Харуки Мураками, Рю Мураками, Эндо Сюсаку, и другие пропитаны идеями моно-но аваре, ключом и загадкой японской литературы и культуры в целом.

СПИСОК ЛИТЕРАТУРЫ

1. Горегляд В.Н. Японская литература VIII – XVI вв.: Начало и развитие традиций. СПб.: Центр «Петербургское Востоковедение», 1997. 400 с.
2. Сикубу М. Повесть о Гэндзи / [пер. с яп. Т.Л.Соколовой-Делюсиной]. М.: Эксмо, 2013. 1488 с.
3. Morris I. The World of the shining prince. Court life in ancient Japan. N.Y.: Kodansha USA, 1994. 352 p.

Научный руководитель

Смолик Александр Иванович, доктор культурологии, профессор

УДК 7.06

*Гарадзецкая Ганна Іванаўна, аспірант
Мінск, Беларусь*

МАСТАЦКА-КАМПАЗІЦЫЙНЫ АНАЛІЗ ІКОНЫ ЯДВІГІ СЯНЬКО “МАЦІ БОЖАЯ СВЯТОГА РУЖАНЦА З ПАМПЕІ” У ТРАДЫЦЫІ РЫМСКА-КАТАЛІЦКАЙ ЦАРКВЫ

Анатацыя. Звяртанне ўвагі да вобраза Божай Маці з’яўляецца не выпадковым. Багародзічныя іконы звяртаюць асаблівую ўвагу беларускіх іканапісцаў каталіцкай царквы і іканапіснай школы Беларусі. Іканапісцы, не парушаючы канону пісання, пераасэнсоўваюць функцыі, сродкі, ідэйна-эстэтычныя традыцыі ў перадачы візуальнага вобраза Панны Марыі.

Ключавыя словы: ікона, вобраз, сімвал, Маці Божая, колер, каталіцкая царква, Ядвіга Сянько.

*Gorodezkaja Anna, post-graduate student
Minsk, Belarus*

ART-OPOSICIONES ANALYSIS ICONS YADVIGA SIANKO “OUR LADY OF THE HOLY ROSARY OF POMPEI” IN THE TRADITION OF THE ROMAN CATHOLIC CHURCH

Abstract. Attention to the image of the Mother of God is not accidental. The virgin icons pay special attention to the Belarusian icon painters of the Catholic Church and the Icon painting school of Belarus. Iconographers, not destroying the Canon of Scripture, rethink the functions, means, ideological and aesthetic traditions in the transmission of the visual image of the virgin Mary.

Keywords: icon, image, symbol, virgin, color, Catholic Church, Yadviga Sianko.

Сакральнае мастацтва адыгрывае вельмі важную ролю ў фарміраванні светапогляда вернікаў. У хрысціянстве гэты вопыт звязаны з выявай асобы Хрыста, таму сакральнае мастацтва з’яўляецца сведчаннем праяўлення Хрыста,

які з'явіў сябе Свету. Да мастацтва варта аднесці сам факт існавання выяў святых і іх практычную ролю ў рэлігійным жыцці верніка, а таксама экуменічнае збліжэнне з праваслаўнай царквой і яе традыцыямі, дзе святыя абразы маюць вельмі вялікае значэнне.

Рымска-каталіцкая царква ніколі не адмаўлялася ад святых вобразаў і надавала ім адпаведны культ, хоць часам і недаацэньваліся цалкам догмы іканаграфіі. Яшчэ ў IV ст., так званым “залатым стагоддзі Патрыстыкі”, ў якім крытыкавалася развіццё іканаграфіі і кultaвага мастацтва, існавала сітуацыя небяспекі антыіконніцтва.

Патрыстыка (ад грэцк. *πατήρ*, ад лац. *pater* – айцец) – філасофія і тэалогія айцоў царквы, якая характарызуецца першымі спробамі сістэматызацыі ў галіне тэалогіі і вылучэннем пытання пра Хрыста. Заканчэннем патрыстыкі лічыцца дзейнасць папы Рыгора Вялікага (V ст.) на Западзе і дзейнасць Іаана Дамаскіна (VIII ст.) на Усходзе [**Ошибка! Неизвестный аргумент ключа.**, с. 256].

Дзякуючы дзейнасці папы Рыгора Вялікага небяспека антыіконніцтва была спыненая і развіццё мастацтва працягвалася нягледзячы на пераследы. Стаўленне Рыгора Вялікага вельмі характэрна для заходняга хрэсціянства (V – VII стст.), дзе іконы пачалі развівацца і узгадвалі аб шматлікіх гістарычных падзеях і падзеях, апісаных ў Новым Запавеце Бібліі. Дзякуючы мастацтву, па думцы папы Рыгора Вялікага, выявы насілі павучальны характар. Тое ж самае значэнне нясуць і фрэскі, размешчаныя на столых і сценах каталіцкіх храмаў, якія даказваюць прысвячэнне і захаванне старажытных звычаяў пісьма і правядзення абрадаў. Такім чынам, вернікі маглі пашырыць свае рэлігійныя веды і праз намаляваныя вобразы узгадваць вобраз Хрыста, Багародзіцы, Святых каб пакланіцца і аддаць сваю пашану [**Ошибка! Неизвестный аргумент ключа.**, с. 217].

Культ святых абразоў быў і з'яўляецца прадметам асаблівага шанавання. Павага аддаецца выявам Езуса Хрыста, святой Сям'і, дзеям Апосталаў і Маці Божай. Асаблівая пашана і ўвага надаецца выяве Маці Божай. Багародзічныя іконы з'яўляюцца асаблівым аб'ектам для даследавання іх кампазіцыйна-мастацкай своеасаблівасці. Яны разнастайныя па змесце, кампазіцыйнай структуры, пластыцы формаў, каларыце. Не менш важным з'яўляецца захаванне канону. Іконы, якія цалкам падпарадкоўваюцца канону, захоўваюцца ў храмах. Але дапускаецца магчымасць выканання іконы з адхіленнем ад кананізаванага арыгінала. Такія іконы можна назіраць не толькі ў храме, але і пад час пілігрымак, каранацый абразоў, рэгулярных набажэнстваў, перэгрынацыі вобразаў і выстаў у свецкім асяроддзі. Выставы іканапіснага жывапісу сталі арганізоўваць у нацыянальных музеях, палацах культуры і на шматлікіх адкрытых пляцоўках. На падобных выставах можна пазнаёміцца з працамі

шматлікіх беларускіх іканапісцаў, такіх як Юрый Герасіменка, Вольга Чарняк, Андрэй Жараў, Вольга Гілеўская, Валяр’ян Янушкевіч.

Сярод сучасных беларускіх каталіцкіх іканапісцаў вылучаецца Ядвіга Сянько. Мастачка з’яўляецца жыхаркай г. Маладзечна Мінскай вобласці. Займалася ў студыі выяўленчага мастацтва пад кіраўніцтвам мастака Юрыя Герасіменка. У 1983 г. яна скончыла факультэт выяўленчага мастацтваў Маскоўскага ўніверсітэта мастацтваў (аддзяленне станкавага жывапісу і графікі). З 1997 па 2009 гг. Я. Сянько супрацоўнічала з Хрысціянскай ініцыятывай ў Мінску. Мастачка піша іконы не толькі для каталіцкай царквы, але супрацоўнічае і з праваслаўнай царквой, карціннымі галерэямі Мінска, Маладзечна, Мар’інай Горкі, «Духоўнай кнігай» Мінск і Гродна [**Ошибка! Неизвестный аргумент ключа.**, с. 13–15].

У мастацкай галерэі раённага краязнаўчага музея горада Мар’іна Горка 11 студзеня 2019 г. адбылася прэзентацыя работ беларускай мастачкі Ядвігі Сянько. Экспазіцыя была арганізавана своеасаблівым чынам, дзе іконы займалі сваё месца згодна з тэматыкай. Большасць абразоў складалі выявы Маці Божай, Госпада, айцоў-манахаў, але асаблівую ўвагу атрымала ікона “Маці Божая Святога Ружанца з Пампеі”. Ікона была напісана ў 2018 г. для выставы “Свет абразоў” у г. Мар’іна Горка. Ікона вельмі падобная да арыгінальнай выявы 1875 г., якая знаходзіцца ў алтары галоўнай базілікі італьянскага горада Пампеі. Ікона выканана алеем ў троннай выяве. Яе памеры складаюць 120*100 см. Успамін і пакланення дадзенаму абразу адбываецца 13 лістапада.

Памер іконы, намаляванай Я. Сянько складае 60*80 см. Яна выканана на палатне, тэмпернымі фарбамі, аклад адсутнічае. Галоўнымі вобразамі з’яўляюцца Марыя і Езус, намаляваныя ў роставай выяве, а другарадныя, святы Дамінік і Кацярына Сіенская ў пояснай. Вобразы прадстаўлены франтальна на салатава-сінім фоне з німбаў над галавой – што азначае прыналежнасць да ліку святых, з’яўненне святла і чароўнай славы, якія зменьваюць чалавека, які злучыўся з Богам. Акрамя німбу, на галаве ў маці Божай намалявана карона, сімвалізуючая царскую ўладу Багародзіцы, найдасканалейшую з усіх народжаных на зямлі людзей. А ў Кацярыны Сіенскай цярновы вянок – сімвал болю, цярпення, пакутніцтва. Разам са св. Дамінікам яны трымаюць кветку лілеі – сімвал Багародзіцы, чысціні і Богаўцелаўлення. Уяўляе сабой сімвал чалавечай слабасці і бездапаможнасць, якая, праходзячы праз Уваскрасенне, набывае новую сілу.

Мастачкай выкарыстаны белы, чорны, чырвоны, блакітны, жыўты колеры. На галаву Багародзіцы ускладзена пакрыва белага колеру – знак замужнасці Юдэйскіх жанчын. Багародзіца апранута ў чырвонае – адзін з самых прыкметных колераў у абразе. Гэта колер цяпла, любові, жыцця, жыватворнай энергіі. Менавіта таму чырвоны колер стаў сімвалам Уваскрасення-перамогі жыцця над

смерцю. Але ў той жа час, гэта колер крыві і пакут, колер ахвяры і знак урачыстасці вечнага жыцця. На плячах Марыі ўскладзены блакітны мафорый (накідка) – атаясамліванне Нябеснай Чысціні. Сіні і блакітны колеры азначалі бясконцасць неба, сімвал іншага, вечнага свету. Сіні колер лічыўся колерам маці Божай, які злучыў у сабе і зямное і нябеснае.

Выява Езуса адлюстравана ў белым адзенні (хітон) – сімвал Боскага святла. Гэта колер чысціні, святасці і прастаты. Белым колерам малявалі толькі праведныя душы.

Святы Дамінік і Кацярына Сіенская апрануты ў традыцыйную вопратку дамініканскага ордына – белую сутану (у сяцёр рыза), падпаясаную скураным поясам на якім мацуюцца драўляныя пацеркі (ружанец). Паверх сутаны апранаўся чорным плашч. Чорны колер – звычайна, гэта колер зла і смерці. Але у некаторых сюжэтах гэта мог быць колер таямніцы. Чорныя адзення манахаў, якія пайшлі ад звычайнага жыцця – паказвае сімвал адмовы ад ранейшых задавальненняў і звычай, свайго роду смерць пры жыцці.

Ружанец (ад лац. Rosarium – вянок з руж) – гэта ланцужок на якім асаблівым чынам мацуюцца драўляныя, касцяныя, вярочныя пацеркі. Пацеркі размешчаны своеасаблівым чынам (50 маленькіх пацерак падзеленых 5 вялікімі). На кожнай з пацерак адмаўляецца малітва [**Ошибка! Неизвестный аргумент ключа.**, с. 274].

Кардынал Стэфан Вышыньскі (прымас Польшчы, вялікі прыхільнік Прасвятой Багародзіцы, 1901-1981) так пісаў пра Святы Ружанец: «...ружанец – гэта збаўчы ланцуг на стромкай горнай скале. Нельга спыняцца на адной таямніцы. Трэба ісці далей. Бо паўната жыцця знаходзіцца на вяршыні» (ListpasterskiocodziennymodmawianiuRóżańca Świętego, 15.08.1947 r. [fragm.], sł. Boży Stefan Wyszyński).

Асаблівым чынам намалявана дзева Марыя. Яна размешчана на слупе воблака. Правай рукой яна трымае Дзіцятка Езуса на каленях, а левай падае ружанец святой Кацярыне Сінскай, якая схіліла перад ёй сваю галаву. Немаўля Езус падае ружанец святому Дамініку са скіраваным поглядам на Марыю. Аўтар звяртае асобую ўвагу на тое, што Марыя з Езусам знаходзяцца на ўзвышэнні, а Дамінік і Кацярына побач, на ўзроўні яе ног. Позірк Марыі і Езуса таксама скіраваны на св. Дамініка і Кацярыну Сіенскую, якім яны аддаюць ружанцы – сімвал малітвы, паглыблення ў разважанні, магчымасць просьбы аб ласцы супакою для сям’і і свету. Сімвалічная сцэна напаўняе просячага вялікай надзеяй, звязанай з малітвай на ружанцы. Сакральная выява Маці Божай Пампейскай нясе глыбокае пасланне, звязанае з ім абяцанне Божай Маці – хто будзе папулярываваць яе ружанец, будзе выратаваны.

Вобразы св. Кацярыны і св. Дамініка намалюваны не выпадкова. *Святая Кацярына Сіенская* (1347–1380 г., дзень успаміну 29 красавіка) з’яўляецца паннай і доктарам касцёла, апякункай Еўропы, а таксама тэрцыяркай дамініканскага ордэна (законная сястра трэцяга дамініканскага ордэна). На працягу свайго нядоўгага жыцця (33 гады) св. Кацярына няспынна малілася да Езуса, з ахвярнасцю служыла хворым, бедным і тым, хто ў цяжкіх. Святая Кацярына – гэта прыклад таго, што можа зрабіць чалавек у супрацоўніцтве з Богам [7, с. 153].

Святы Дамінік (1170–1221 гг., дзень успаміну 8 жніўня) – іспанскі каталіцкі манах, заснавальнік ордэна дамініканаў (ордэн прапаведнікаў). Асноўнымі прынцыпамі дзейнасці закона сталі ўбоства і навука, скіраваная на абарону чысціні веры Касцёла. Святы Дамінік вырашае прысвяціць сябе місіянерскай дзейнасці і сведчыць аб сапраўдным Касцёле. Сваю місійную дзейнасць св. Дамінік дапаўняў нястомнаю малітваю да Маці Божай. У 1218 г. ён стварае брацтва Святога Ружанца, як сродак выратавання людзей ад ерасі. У 1884 годзе, дзякуючы з’яўленню Марыі да маленькай дзяўчынке Фартунаты з Неапаля, якая прасіла яе маліцца на рыжынцы, была створана спецыяльная малітва да Маці Божай Святога Ружанца з Пампеі – “Пампейская Навэнна”. З тых часоў пачалася слава гэтай малітвы, якую часта называюць “Навэнна непераадоўвання”, таму што яна была абяцаная каралевай нябёсаў. Больш за ўсё сведчанне кажа аб глыбокім духоўным пераходзе, якое прыносіць чытанне Ружанца [1].

Такім чынам, пра эпоху пантыфікату папы Рыгора Вялікага можна сказаць, што яна была скіравана на развіццё сакральнага мастацтва (жывапісу, скульптуры і музыкі), якое дапаўняла пастырскія абрадавыя дзеянні і словы прапаведніцкага вучэння. Развіццё па сродках рэлігійнага мастацтва дало магчымасць разглядаць адмыслова з’яву мастацтва і сведчыць аб яе важнасці, якая і ў нашыя дні знаходзіць прымяненне ў жыцці царквы. Вяртаючыся да асноўнай канцэпцыі іконы Я. Сянько “Маці Божая Святога Ружанца з Пампеі”, выявы дадзеных чатырох вобразаў разам і сэнс іх дзейнасці ў жыцці, трэба падкрэсліць адданасць свайго жыцця служэнню іншым і малітву на ружанцы за патрабуючых яе. Мастачка Ядвіга Сянько змагла дасканала адлюстраваць вобразы Марыі з Езусам, св. Дамініка і св. Кацярыны Сіенскай абраза невядомага аўтара 1875 г., але і вельмі арганічна выканалі дадзеныя вобразы і дапасавала новыя элементы. Тым самым вобраз Багародзіцы і другасныя вобразы намалюваны адпаведна і складаюць уражанне містычнага ўдзелу святых, паяднання ў малітве саміх вобразаў і просячых вернікаў.

СПІС ЛІТАРАТУРЫ:

1. Адміністрацыя. Святы Дамінік Савіо. Электронны рэсурс. Рэжым доступу: <https://sdb.by/svyatast/salezianskiya-svyatyua/99-svyatyua/114-sv-daminik-savio>. Дата доступу: 01.02.2019.
2. Бычков В.В. *Aesthetica patrum. Эстетика отцов Церкви*. М.: Ладомир, 1995. 593 с.
3. Маслякова А. Молитва в красках Ядвиги Сенько. *Мінская праўда*. 2016. №4 (70). С. 13-15.
4. Сідаровіч, А. (МІС). Успамін святой Кацярыны Сіенскай. *Кацярына Сіенская. Электронны рэсурс. Рэжым доступу: <http://catholicnews.by/29-krasavika-uspamin-sv-katsyaryny-sienskaj>*. Дата доступу: 01.02.2019.
5. о. Цёрох, Г. (OFMConv). *Католическая энциклопедия: в 5 т. / о. Г. Цёрох (OFMConv)*. М.: Издательство Францисканцев, 2002–2013. Т. 4. 2011. 1962 с.
6. Sieben, H.J. *Voces. Eine Bibliographie zu Wörtern und Begriffen aus der Patristik (1918–78)*. Berlin, New York: W. de Gruyter, 1980. 461 s.
7. Zanini, L., Paterna, M.C. *Bibliografia analitica di St. Caterina da Siena: 1901-2010: en 6 parti*. Roma: Centro Nazionale di Studi Cateriniani, 2003. P. 5.–378 p.

Бабіч Таццяна Мікалаеўна

кандыдат мастацтвазнаўства, дадэнт,
дацэнт кафедры беларускай і сусветнай мастацкай культуры
установа адукацыі “Беларускі дзяржаўны ўніверсітэт культуры і мастацтваў”

УДК 75.04

Коришук А., аспирант БГУКИ
Минск, Беларусь

ВОПЛОЩЕНИЕ ЭКОЛОГИЧЕСКОЙ ТЕМЫ В ТВОРЧЕСТВЕ БЕЛОРУССКИХ ХУДОЖНИКОВ

Аннотация. Обострение экологической проблемы и ее преодоление в современном мире ставит задачу формирования экологического сознания, культуры природопользования. Художники, обращаясь к экологической теме через искусство, стремятся повысить осведомленность общества о важности рационального использования природных ресурсов, о бережном отношении к окружающей среде. В статье раскрываются особенности воплощения экологической темы в творчестве белорусских художников М. Савицкого, Г. Ващенко, В. Шматова.

Ключевые слова: экология, экологическое искусство, изобразительное искусство, белорусские художники, Чернобыльская катастрофа.

Korshuk A., Post-graduate
Minsk, Belarus

THE OBJECTIFICATION OF ENVIRONMENTAL THEMES IN THE WORKS OF BELARUSIAN ARTISTS

Summary. The aggravation of the ecological problem and its overcoming in the modern world poses the task of forming an ecological consciousness and a culture of nature management. Artists, addressing the environmental theme through art, seek to raise public awareness about the importance of the rational use of natural resources, about the respect for the environment. The article reveals the peculiarities of the implementation of the environmental theme in the works of Belarusian artists M. Savitsky, G. Vashchenko, V. Shmatov.

Key words: ecology, ecological art, visual arts, Belarusian artists, Chernobyl disaster.

Введение. Природа является средой жизни и единственным источником необходимых для общества ресурсов. Природа и ее ресурсы – основа жизни и развития человеческого общества, первоисточник удовлетворения материальных и духовных потребностей людей.

В современном обществе происходит воздействие на природу хозяйственной деятельностью человека. Чрезмерные антропогенные нагрузки, несовершенство технологий производства, приводящих к истощению природной среды, резко ухудшили качество всех природных систем жизнеобеспечения во всех странах мира, в том числе и в Беларуси. Каждое новое десятилетие приносит человечеству все новые доказательства обострения противоречий во взаимодействии общества. Экологические проблемы приковали к себе внимание всего общества. Делаются попытки решать эти проблемы через экологическое искусство. Оно показывает красоту и многообразие окружающего мира, помогает обрести новый взгляд на привычные вещи, пробуждает интерес людей к решению экологических проблем посредством искусства, бережного отношения к окружающему нас миру [3. с. 21].

Во второй половине 1980-х гг. заметно возрастает роль проблемы связи человека с окружающим его миром. Всё больше места отводится пейзажу, актуализируется проблема экологии в современном мире. В это время художник пытается осознать последствия экологического кризиса. Экологическая тема в живописи начинает пониматься гораздо шире, чем проблемы экологии, а как способ сохранения человека как личности, сохранения его души (работы А. Марочкина, Г. Скрипниченко, Ю. Макарова и др.) [2. с. 51].

Техногенная катастрофа, произошедшая 26 апреля 1986 г. на Чернобыльской АЭС, находит свое воплощение в произведениях мастеров разных поколений и стилевых направлений: от традиционно реалистического (М. Савицкий, Г. Ващенко, В. Шматов) до эмоционально-ассоциативного с использованием современных пластических средств выражения (В. Кожух, А. Ксендзов). Отмечается рост суггестивных факторов: отходя от былого рассказа и показа живописцы и графики с помощью художественных средств стремятся внушить зрителю определенную мысль.

Цель статьи – раскрыть особенности воплощения экологической темы в творчестве белорусских художников.

Основной текст. Глобальная техногенная катастрофа планетарного масштаба, произошедшая на Чернобыльской АЭС в 1986 г., стала для Беларуси самым большим экологическим кризисом XX века. В результате взрыва в атмосферу было выброшено 190 тонн радиоактивных веществ и 8 тонн радиоактивного топлива. Радиацией было заражено более 145 тысяч квадратных

километров территории Украины, Беларуси и России и последствия этой катастрофы устраниются и в наши дни.

Этот экологический кризис заставил человечество задуматься о последствиях научно-технического прогресса и оказала существенное влияние на то, что в творчестве художников образ покорителя природы все больше уступает место философским размышлениям о месте человека в окружающем мире, о том, что судьба будущих поколений во многом зависит от отношения современного человека к среде обитания [2. с. 32].

Особое внимание теме Чернобыльской аварии уделил Михаил Савицкий, приступив 1987 г. к созданию цикла “Черная быль”. Рассмотрим картину «Плач о земле» (рис. 1) из этого цикла, написанную в 1988 г. (хранится в Национальном художественном музее Республики Беларусь). В центре композиции изображены силуэты скорбящих людей. Полутона черного цвета картины создают чувство трагедии и боли за родную землю. В этой работе портретные образы полноценно раскрываются и обретают философско - духовную значимость именно в своих сюжетных связях благодаря их молчаливому участию в действии – два человека насыпая землю в ладони и понимают что земля уже не плодородна [5. с. 73].



Рис. 1. М. Савицкий «Плач о земле»



Рис. 2. М. Савицкого «Зрячий»

На картине «Зрячий» М. Савицкого, написанной в 1988 г. (рис.2), на переднем плане мы видим человека с дозиметром в руках и людей стоящих за ним. Это групповой портрет, в котором прослеживается тенденция подкрепить психологическую портретную трактовку образов введением в композицию

атрибутов профессиональной деятельности изображаемых (дозиметр). Образному строю произведения способствуют и выразительные жесты рук, которые опущены вниз и взгляды, устремленные куда-то вдаль, в будущее.

Рассмотрев две работы М. Савицкого, можно проследить одно сюжетное начало, и это начало – трагедия. В данных картинах художник рассказывает о незащищенности природы, хрупкости жизни, о необходимости беречь ее от нашей же безответственности. Один и тот же сюжет получает различное толкование, которое зависит от творческого почерка художника, от его понимания картины. Стремление к сюжетному разнообразию, к усложнению и углублению идейного содержания работы побуждает художника к расширению средств выражения и поиску нового материала, что приводит к жанровым изменениям в живописи [5, с. 88].



Рис. 3. И. Егоров «Оттепель»



Рис. 4 В. Шматов «В околицах Чернобыля»

Мысль о беспомощности человека перед силами природы передана в картине Игоря Егорова «Оттепель» (рис. 3). На картине мы видим пору года, раннюю весну. Художник изобразил высокий горизонт и лесную дорогу в оттепель. Ясный, солнечный день – отчетливые яркие тени, расположенные на горизонте предметы преломляются через слой воздуха и от этого кажутся светло - лиловыми, но дальний план темнеет, становится почти черным, тени удлиняются и, становятся отчетливо видны все неровности предметов. Все это составляет замысел картины, и художник подчеркивает зависимость человека от природы, его бессилие перед ней [1, с. 33].

На картине Виктора Шматова «В околицах Чернобыля» (рис. 4) можно увидеть запустение и неухоженность покинутой деревни. Темные тона картины придают работе сдержанную гармонию. Причем глубокие изменения происходят как в организации жизни, так и в душе человека. Результаты деятельности

человека (покинутые жилища), выступают здесь как фактор, нарушающий гармонию природы.

Чувство неясной тревоги выражено в еще одной картине В. Шматова «Дорога» (рис. 5). На картине мы видим раннее утро в легкой дымке, но дальний план картины и небо становятся серыми. Цветом в картине художник стремился передать свои мысли, чувства, настроения. Дорога и ветхий забор, которыми уже не пользуется человек, выглядит как «рана» на «теле» природы.



Рис. 5 В.Шматов «Дорога»



Рис. 6 И. Егоров «Зимний полдень»

Глубоким философским смыслом наполнена картина И. Егорова «Зимний полдень» (рис. 6). Обращает на себя внимание резкий контраст между жизнью леса, который выражает природную силу вечного обновления и не нуждается в человеке, и ненужностью забытого, отслужившего свое, сарая, некогда возведенного на опушке леса. Конечность бытия человека, его дел и вечность природы – такова основная мысль природы.

Заключение. Таким образом, со второй половины 1980-х гг. и по наши дни, проблемы экологии достаточно актуальны. Чернобыльская катастрофа заставила общество задуматься о месте человека в окружающем мире и оказала огромное влияние на творчество белорусских художников. В работах художников большое место отводится жанру пейзаж, как результат борьбы антропогенного фактора и дикой природы. Стремление к сюжетному разнообразию, к усложнению и углублению идейного содержания работы побуждает художников к расширению средств выражения и поиску нового материала. В этих работах, трагедия является одним из основополагающих компонентов художественных образов, несущих в себе идейное содержание произведения, раскрывающий тему, избранную художниками.

СПИСОК ЛИТЕРАТУРЫ:

1. Белецкая Л.Б. Креативные картины из природных материалов / Белецкая Л.Б. – М. : Изд.-во. Эксмо. 2006. С. 64.
2. Гордиенко Л.Н. Искусство и экология / Гордиенко Л.Н.: М., 1984. С.102.

3. Горелов А. Г. *Экология: конспект лекций. Учебное пособие. М. : Высшее образование. 2008. С. 192.*
4. Коробкин В. И. *Экология. Ростов-на Дону: Феникс. 2001. С. 576.*
5. Пугачева Э.Н. *Михаил Савицкий. Минск: Беларусь, 1982. С. 196.*

УДК 785.6:780.61/.66.031.2]:792.09

Рулевская Анастасия

*студентка факультета музыкального искусства БГУКИ
Минск, Республика Беларусь*

ТЕАТРАЛИЗОВАННЫЙ КОНЦЕРТ КАК ФОРМА РАЗВИТИЯ НАРОДНО-ИНСТРУМЕНТАЛЬНОГО ИСКУССТВА

В данной статье на примере концертного проекта «Страницы музыкального наследия или приключения Марыси» рассматривается театрализация в области народно-инструментального искусства и театрализованный концерт как особый вид концертной деятельности.

Ключевые слова – театрализация, театрализованный концерт, народно-инструментальное искусство, оркестр, репертуар

Rulevskaya Anastasiya

*student of the Faculty of Music Art at the BSUCA
Minsk, Republic of Belarus*

THEATRICAL CONCERT AS A FORM OF FOLK INSTRUMENTAL ART

Abstract – *In this article, theatricalization in the field of folk instrumental art and theatrical concert as a special kind of concert activity is considered on the example of the concert project «Pages of musical heritage or Marysya's adventure»*

Key words – *theatricalization, theatrical concert, folk instrumental art, orchestra, repertoire*

В современном музыкальном искусстве в настоящее время наблюдается тенденция к театрализации сценического действия, которая может проявляться «во введении в сценический ряд экстрамузыкальных действий, в том, как выглядят музыканты» [8, с. 99]. Особо очевидно взаимодействие драматического и музыкального искусства в театрализованных концертах, в которых художественное и смысловое соединяются воедино. Типология концертных зрелищ, особенности подготовки сценариев и основы режиссуры концертных программ в разное время рассматривались в работах А. Я. Каминского [1], С. С. Клитина [2], С. Б. Мойсейчука [3], А. А. Рубба [5] и др. В то же время, в области народно-инструментального творчества данная проблематика остается мало изученной. Исключение составляют публикации О. А. Немцевой [4] и Л. С. Таировой [6], в которых анализируются отдельные проявления инструментального театра в музыке для народных инструментов и способы взаимодействия средств композиторской выразительности с приемами дирижерско-режиссерской театрализации.

Белорусский исследователь Т. Щербаква отмечает, что концерт как явление искусства – диалектичен, в него вбирается все свежее, вновь возникающее во всех видах исполнительского искусства и сохраняется

накопленное за долгий исторический путь [7]. Так, театрализованные концерты ведут свое начало от родившихся в первой четверти XX в. концертов-митингов и декад национального искусства, проходивших в Москве в 30-е гг. XX в. Композиция любого типа концерта включает в себя последовательность эпизодов, которые составляют крупные разделы формы – экспозицию, завязку, основное действие, кульминацию, финал. Театрализованный же концерт, как указывает А. А. Рубб, помимо этого имеет единый художественный сценический образ, для создания которого используются выразительные средства, присущие театру. В частности, для него характерны сюжетный ход, ролевая персонификация ведущих, сценография, театральные костюмы, грим и сценическая атмосфера, а также сочетание разных видов искусства, начиная от академического хора и заканчивая народным танцем [5]. Назначение сюжетного хода состоит в том, чтобы через сценическое действие раскрыть тему концерта, где театрализация не нарушает смысл и характер выбранных для концерта номеров, а, наоборот, усиливает, создает условия для наиболее яркого эмоционального их восприятия и связывает между собой эпизоды. В театрализованном концерте репертуар подчиняется необходимости объединения концертных номеров на основе единого сюжета. Средством объединения может стать музыкальный лейтмотив (как всего концерта, так и эпизода). Также следует упомянуть, что музыка может характеризовать персонаж, вызывая определенные ассоциации, либо может использоваться в качестве фона, усиливая эмоциональное восприятие эпизода, а также в роли связки между эпизодами.

Интересен опыт реализации идей театрализации в творческой работе кафедры народно-инструментального творчества УО «Белорусский государственный университет культуры и искусств» (БГУКИ). 18 апреля 2018 г. под художественным руководством О. А. Немцевой был успешно проведен театрализованный концерт «Старонкі музычнай спадчыны ці прыгоды Марысі» («*Страницы музыкального наследия или приключения Марыси*»). В проекте принимали участие артисты-вокалисты (студенты кафедры белорусского народно-песенного творчества БГУКИ), актеры (студенты кафедры режиссуры эстрады БГУКИ), а также два оркестра – Белорусский народный оркестр (художественный руководитель В. М. Волоткович, дирижер О. А. Немцева) и Оркестр русских народных инструментов (художественный руководитель и дирижер С. С. Оводок), которые сидели на сцене одновременно. Для создания атмосферы перед началом концерта в фойе была организована фотозона в белорусской стилистике и поочередно выступали два коллектива БГУКИ: ансамбль народных инструментов (художественный руководитель Л. К. Волосюк) и вокально-хореографический ансамбль «Волочевники» (художественный руководитель Л. Л. Рожкова).

Построение композиции концерта соответствовало структуре, обозначенной А. А. Руббом. В нем присутствовали пролог, три эпизода различного масштаба, в которых номера объединены между собой тематически, кульминация и финал. Театрализованному концерту присуща ролевая персонификация ведущих, его превращение в главных персонажей, поведение которых полностью зависит от сюжетного хода. В описываемом нами концерте таким персонажами стали главные героини – Марыся и ее мама.

Отметим, что очень важную роль в театрализованных концертах играют пролог и финал, в которых сконцентрированы ключевой тематизм, проблематика, образность программы и др. В качестве пролога в концерте «Старонкі музычнай спадчыны ці прыгоды Марысі» использовалась своеобразная тематическая арка в виде голоса за сценой и последующего появления главной героини Марыси, которая рассказывает о своей мечте выйти замуж (что явилось основой сюжетного хода всего концерта).

Театрализованный концерт, согласно рекомендациям А. А. Рубба, должен начинаться с номера, который задает настрой всему последующему действию на сцене и раскрывает его главную мысль. Поэтому первым концертным номером была выбрана «Протяжная» Д. Смольского, которая настраивала слушателей на еще один тематический пласт – произведений о Беларуси, родном крае.

Концерт «Старонкі музычнай спадчыны ці прыгоды Марысі», как уже было отмечено, включал в себя три эпизода, в которых номера были объединены тематически. Первый эпизод носил название «Родные просторы» и состоял из четырех концертных номеров («Прызнанне» Л. Мурашко, «Мамін голас» Л. Захлебного, «Вянок Еўфрасінні Полацкай» Г. Ермоченкова в исполнении оркестра белорусских народных инструментов и «Рідна маці» П. Майбороды в исполнении оркестра русских народных инструментов).

Далее по сюжету главная героиня Марыся начинает искать себе женихов, в чем ей помогает ее мать. Это явилось началом второго эпизода концерта под названием «Поиск женихов». Данный эпизод также состоял из четырех номеров и включил в себя произведения белорусских композиторов – «Вальс из оперы «Дикая охота короля Стаха» В. Солтана, «Фиесту» А. Клеванца в исполнении оркестра русских народных инструментов, «Путешествие в Страну чудес» В. Кузнецова, «Мора-мора» в исполнении оркестра белорусских народных инструментов). Для данного эпизода отбирались произведения с национальным колоритом разных стран, чтобы показать появление иностранных женихов.

Третий эпизод – «Белорусское наследие» – состоял из пяти номеров на белорусскую тематику («Барыня» В. Щербо в исполнении оркестра русских народных инструментов, «Бацькаўшчына» Л. Мурашко в исполнении оркестра белорусских народных инструментов, «Цячэ вада ў ярк» А. Кремко, «Ляцеў

воран» в обр. С. Оводка и «Поставская полька» В. Грушевского в исполнении оркестра русских народных инструментов).

Очевидно, что наиболее эффектные номера следует располагать ближе к финалу концерта, чтобы вызвать нарастание зрительского интереса. В анализируемом нами концерте кульминацией всего сценического действия выступило поочередное танцевальное соревнование между двумя женихами, где каждый оркестр сопровождал одного из них (своеобразный танцевальный «battle»). Это стало своеобразным игровым, интерактивным моментом. Затем главная героиня Марыся всё-таки решила не выбирать между двумя женихами и со сцены ушла с обоими, из чего следует, что все действие на сцене имело счастливый конец, а мир и любовь победили. Финалом всего концерта стало исполнение сводным оркестром «Увертюры № 3» Д. Смольского, как бы подтверждающая и подытоживая все предыдущее действие.

Таким образом, можно говорить о том, что театрализованные концерты – очень перспективное, интересное направление в народно-инструментальном творчестве. В них происходит синтез различных видов искусства, используются нетипичные для народно-инструментального академического искусства элементы зрелищности, средства выразительности и приемы создания тематического единства между концертными номерами, что, безусловно, всегда будет интересно разнообразной публике.

СПИСОК ЛИТЕРАТУРЫ:

1. Камінскі А.Я. Асновы драматургіі і сцэнарнага мастацтва : вычэбна-метадычны дапаможнік для студэнтаў вну па спецыяльнасці 1-17 01 05 Рэжысура свят. Мінск : [б.в.], 2011. 110, [1] с.
2. Клитин С.С. Искусство эстрады XIX-XX века. СПб : СПбГАТИ, 2005. 47 с.
3. Мойсейчук С.Б. Режиссура культурно-досуговых программ : учебно-методическое пособие для студентов вузов по направлению специальности 1-21 04 01-02 Культурология (прикладная). Минск : [б.и.], 2012. 98 с.
4. Немцева О.А. Инструментальный театр В. Курьяна : (на примере сочинений для цимбал) // Культура. Наука. Творчество = Культура. Наука. Творчасць = Culture. Science. Arts : сборник научных статей : XI Международная научно-практическая конференция (Минск, 4 мая 2017 г.) / Белорусский государственный университет культуры и искусств [и др.]. Минск, 2017. [Вып. 11]. С. 399-403.
5. Рубб А. А. Тематические театрализованные концерты. Вопросы организации и проведения. М. : МГУКИ, 2005. 47 с.
6. Таурова Л. С. Способы театрализации музыкального материала // Культура. Наука. Творчество = Культура. Наука. Творчасць = Culture. Science. Arts : сборник научных статей : XI Международная научно-практическая конференция (Минск, 4 мая 2017 г.) / Белорусский государственный университет культуры и искусств [и др.]. Минск, 2017. [Вып. 11]. С. 516-522.
7. Щербакова Г.А. Концерт и его ведущий. М. : Сов. Россия, 1974. 24 с.
8. Хаздан Е. Инструментальный театр Софии Левковской // Operaticologica. 2012. №4 (14). С.97–114.

Научный руководитель: Немцева О. А., кандидат искусствоведения заведующий кафедры народно-инструментального творчества БГУКИ,

УДК 391:316.7

*Степанишин Роксолана, студентка**Прикарпатський національний університет ім. В. Стефаника,
Івано-Франківськ, Україна***ФЕНОМЕН УКРАЇНСЬКОЇ ВИШИВКИ В КОНТЕКСТІ СВІТОВОЇ
КУЛЬТУРИ**

Анотація. Українська вишивка – етнічний бренд нації, що має кількатисячолітню історію. Регіональна різноманітність, мистецька цінність, яка формувалася століттями, створили не просто одяг, а унікальний код нації. Сьогодні слава нашого національного мистецтва виходить далеко за межі України.

Ключові слова: вишивка, народне декоративне мистецтво, орнамент, сорочка, етнографія, оберіг, кольорова семантика.

*Stepanyshyn Roksolana, Student**Vasyl Stefanyk Precarpathian National University
Ivano-Frankivsk, Ukraine***PHENOMENON OF UKRAINIAN EMBASSY IN THE CONTEXT OF
WORLD CULTURE**

Abstract. Ukrainian embroidery is the ethnical brand of the nation with a few millennia history. Regional diversity and artistic value have been formed for centuries, they have constituted a unique code of nation rather than simply clothing. Today the glory of our national art goes far beyond the borders of Ukraine.

Keywords: embroidery, folk decorative art, pattern, shirt, ethnography, talisman, color semantics.

Вишивка – один із видів народного декоративного мистецтва українців; це орнамент або сюжетне зображення на тканині, шкірі тощо, що виконувалося різними ручними або машинними швами. Українське народне мистецтво широко відоме як один з найпотужніших феноменів світової культури. Чи не найбільшої слави воно набуло завдяки унікальному традиційному орнаменту і вишивці, як його прикладному втіленню. Вишивка – один із найпоширеніших видів ручної праці українських жінок та дівчат. Вишивку вживають в українському народному побуті передусім на предметах одягу, в основному на жіночих і чоловічих сорочках. Крім того, вишивки поширені на предметах домашнього вжитку: ліжниках, обрусах, наволочках, рушниках тощо.

Вишиванки – один з найдавніших українських атрибутів.

Історія вишивки на території сучасної України бере початок ще до нашої ери [1]. Про неї згадував Геродот та чимало мандрівників. Люди протягом століть створювали та удосконалювали різні техніки вишиття. Кожен орнамент на сорочці мав особливе місце, значення та магію, оскільки українці вірили, що той чи інший візерунок несе певну захисну силу від біди та нечистої сили. Оскільки вишивка на предметах одягу та побуту відігравала роль оберегу, то саме тому сорочки оздоблювали візерунками на рукавах, комірах, подолі та всюди, де тіло було відкритим. За вишиванкою можна було визначити статус та походження власника [1; 2].

Кожен регіон України має свою особливу вишиванку, яка відрізняється від інших технікою та орнаментом. Фактично, кожна область може похвалитись унікальними вишитими сорочками, притаманними тільки їй. У Львівській області люблять поєднувати одразу декілька різних візерунків. На білому полотні орнаменти створюють невимушений легкий вигляд одягу. Аби вишиті елементи виділялись та ставали об'ємними – між візерунками залишають чисте полотно. Тернопільській області притаманний виразний рельєфний візерунок. Особливо відомими є вишиванки з міста Борщів. Вони вирізняються густо вишитими рукавами, які, зазвичай, вишиті чорним кольором. Тут його пов'язують з чорними сторінками історії краю – на нього часто нападали турки та татари. Розповідають, що колись турки і татари знищили практично всіх місцевих чоловіків, тому жінки впродовж кількох поколінь вдягали саме такі сорочки. А у борщівському храмі знаходиться унікальна ікона, на якій зображена Діва Марія, одягнута саме у таку вишиванку [3]. У Закарпатській області вишивальниці не обмежували себе у виборі кольорів, та найпоширенішими все ж були червоний та чорний. Вишивали так звані «каракулі», або ж «кривулі» зигзагоподібної форми. Сорочку цього регіону можна зустріти як вишиту лише білими нитками, так і багатоколірну. Вишивка Івано-Франківської області вважається найбагатшою в оздобленні та виконанні. Застосовують візерунки різні за кольором та орнаментом. Вінницькій області притаманна різноманітна кольорова гама. На кожній сорочці можна зустріти колір, який є провідним і переважаючим у візерунках. Тут майстерно поєднували ледь не всі техніки виконання: низинка, хрестик, вишивка розписом, настилання, вирізування; різноманітні види мережок. Сорочкам Волинської області притаманні чіткі, геометричні візерунки, виконані на біло-сірому полотні червоною ниткою. На півдні області надають перевагу рослинним мотивам. У Рівненській області також основною була біла нитка візерунку на лляному білому полотні. Сорочка майже не мала різноманітних доповнень та кольорових прикрас. У Київській області та усій центральній Україні вишивали візерунки рослин у білих, червоних або ж чорних барвах. Перевагу надавали білому з вкрапленнями зеленого та червоного. На вишиванках присутній хміль, стилізовані грона винограду, ромби та інше. Традиційна сорочка Полтавщини зазвичай була вишита білими нитками у техніці гладі. Зрідка вишивали сірими або ж червоними нитками. У сусідній з Полтавщиною Сумщині теж вишивали білими нитками, часто обробляючи краї орнаментів чорним. Багатобарвну сорочку Харківської області вишивали товстою ниткою, завдяки чому орнамент набуває рельєфності.

Тасмичні коди предків. Одягаючи на себе вишиванку, ми навіть не задумуємося над тим, що за узори насправді прикрашають наш одяг, якими

древніми є їхні основи, що вони означають та чому виглядають саме так. У бабусиній скрині захована ціла сакральна геометрія. Це не просто кола, ромби, гілки і спіралі. Ці фігури створювались десятки століть тому як унікальні символи; у часи, коли наші предки володіли магічним зв'язком зі світом Природи: рослин, тварин, небесних світил. Символами Сонця, Землі, Всесвіту, Роду вони малювали свою долю, відтворюючи їх на полотні, виписуючи таємничі древні знаки як заклинання, як обереги, як коди свого роду [1].

Дослідники розповідають, що у давні часи процес вишивання можна було назвати ритуалом – за нього брались у визначені дні, із чистими світлими думками, закладаючи позитивну енергію у свою працю. Цікаво, що тоді жінки не копіювали чужі узори, не відшивали їх з інших виробів чи схем. Їх роботи були індивідуальними. Жінка володіла «мовою» орнаментального письма, де через кольори, лінії, візерунки створювала абсолютно унікальну річ, закодовану на добру долю для себе, чи рідної людини. А от відшити чужий узор для сорочки, наприклад, означало взяти на себе чужу долю.

Розглянемо найбільш характерні фрагменти орнаментів.

Характерні елементи орнаментів

Коло. Коло є одним із найдавніших простих геометричних орнаментів. В українській символіці – це також символ сонця, що походить із язичницької релігії, де означає божественну, життєдайну енергію. Коло – це також безперервність буття і вічність. Загалом цей символ має чи не найбільше різноманітних значень. Круг із крапкою всередині є центром всесвіту. Круг як символ божественної чистоти для нас – це вінок нареченої. Коло як сонце із променями, що виходять на зовні, дарує силу та енергію. Водночас промені, обернуті всередину – навпаки забирають енергію, таке коло може символізувати порожнечу. Круг можна розпізнати у Дереві життя, зокрема на весільних рушниках.

Квадрат. Символізує досконалість, гармонію, порядок. Ідея цієї фігури – у розмежуванні простору, виділенні якоїсь частини (поля). Перехрещений квадрат, який часто вишивають зокрема на чоловічих сорочках, означає «земне поле». Квадрат в українській традиції є одним із символів землі. Квадрат – знак особливого числа 4, яке українці розуміли як символ першоелементів. Це чотири точки земної кулі: сторони світу; пори року; життєві цикли; частини доби тощо. Квадрати на вишивках можна зустріти розташованими у ряд в стрічкових композиціях, також як частини складніших елементів.

Світове дерево. Його ще називають Деревом життя. Цей символ зустрічається у мистецтві тих народів, модель світобудови яких містить три складових: підземне царство, земний світ і небесне царство. Дерево зображає: корінням – минуле, стовбуром – сучасне, кроною – майбутнє. В українській

вишивці цей символ можна впізнати не тільки у розгалуженому дереві (яке є як симетричним так і асиметричним), а й у колоску, снопі, гілці, навіть виноградній лозі. У ньому водночас закладено істину єднання трьох світів та образ роду, продовження життя. Зустрічаються складніші композиції, де мотив дерева замінює жіночий образ. Жінка із піднятими руками – це Велика Богиня або Праматір, яка є втіленням самого життя. Узори зі Світовим деревом найбільше пасували великим вишитим рушникам. Розмірами у 3-4 метри, вони прикрашали оселі та храми і найбільш поширеними були у Центральній Україні.

Ромб. Ромб пов'язують із плодючістю людини і землі. Основою його розшифрування є чоловіче та жіноче начало, бо він складається з двох трикутників. Ромб із крапкою посередині є символом засіяного поля, яке мало надзвичайно велике значення для наших предків, означало достаток і добробут. Ромб, або як його ще називають, трипільський квадрат – це також образ борони – інструмента, що готує землю до засіву. Крім простого ромба на українській вишивці дуже часто зустрічається ромб з гачками (вусиками). Ромбоподібні узори вишивали на весільних рушниках та на весільному одязі молодої. Молода жінка, яка завагітніла, мала носити одяг із вишитими ромбами аж до народження дитини. Адже цей символ слугував сильним оберегом.

Трикутник. Символ єдності трьох світів: земного, підземного та небесного. Це три стихії – вода, вогонь та повітря. Три рівні буття, тривимірність світу, Свята Трійця у пізнішій християнській релігії. У давніх віруваннях – це символ вузької брами, що веде до вічного життя. Про значення числа 3, яке відображає трикутник, нам відомо багато. Символ трикутника здавна асоціюється зі стихією Вогню. Деякі дослідники вважають сучасною варіацією трикутника знак тризуб. Трикутники, що доторкаються вершинами один до одного, нагадуючи «пісочний годинник», символізують Світ та Антисвіт. А місце їх дотику є своєрідним місцем переходу із одного світу до іншого. Інколи між трикутниками зображають лінію, що зветься «Кільцем Великого Світіння», яка символізує дзеркало, де один світ віддзеркалюється в іншому і навпаки. Такий символ часто прикрашає вишиті рушники Середньої Наддніпрянщини та Слобожанщини.

Спіраль. Хвилясті лінії, сигми, зигзаги пов'язують із водою. Фігура спіралі також означала плинність часу та циклічний рух сонця. Дослідники давньої символіки відзначають, що малюнок вертикально розташованих паралельних зигзагів позначав дощ, що падає зверху, а горизонтальні зигзагоподібні або прямі лінії могли символізувати небесну вологу. Фігура спіралі також означала плинність часу та циклічний рух сонця. У спіралі наші предки бачили схематичне зображення еволюції Всесвіту, його безкінечності. Навіть структура людського ДНК подібна до схеми цього орнаменту: адже у кожній клітині безперервно відбувається плин енергій життя. На давніх зразках зустрічався символ так званої

трипільської спіралі – у вигляді кола чи півкола що поступово збільшується у діаметрі.

Хрест. Хрест (зокрема різні його модифікації) – один із найпоширеніших знаків у світовій культурі загалом. Цікаво, що прямий хрест – це символ чоловічого начала. Косий хрест – уособлення жіночого начала. Накладання цих двох фігур дає подвійний хрест, або 8-променеву зірку – символ об'єднання двох начал.

Сварга. Сварга – давній, енергетично дуже сильний знак. Відомий під назвою свастика – це той самий хрест, але у русі. У давніх українців він асоціювався із силою домашнього вогнища, родинним щастям. Сварга може бути ліво- та правосторонньою. Досить частим в українському вишитті (особливо на Правобережжі) є мотив так званої повної сварги (накладання лівооберненої свастики на правообернену). В народі його ще називають «круторіжки». Це символ гармонії, створений двома врівноваженими потоками.

Восьмипроменева зірка. Рожечка або восьмипроменева зірка утворюється накладанням прямого хреста (символ чоловічого начала) і косоного хреста (символ жіночого начала). Поєднання цих двох сутностей дає життя усьому. Повну рожу називають також Зіркою Матері. Саме такий символ ми часто бачимо на іконах Богородиці. Восьмикутна зірка – один із найпопулярніших геометричних мотивів в українській вишивці. 8 – не випадкове число. Біофізики кажуть, що саме така зірка – октаедрон – зображає модель побудови енергетичного поля довкола будь-якого живого організму. Людська зигота після поділу має саме 8 клітин, 8 енергетичних потоків, які надалі формують фізичну і духовну основу ембріона.

Кривий танець. Знак, який ще називають безконечником. Він утворює безконечний орнамент, який вигинається, наче нитка долі, але завжди повертається до Першоджерела. Він зображає життєвий шлях і водночас є символом вічного буття. Називаючи такий орнамент кривим танком, його пов'язують із обрядовим танцем, який українські дівчата традиційно виконували навесні, заряджаючи своїми рухами землю. Найчастіше символ безконечника можна зустріти на вишивках Гуцульщини, Волині, Київщини, Кубані та Полтавщини.

Види орнаментів. Найчастіше в українській вишивці зустрічаються такі види орнаментів: рослинний, геометричний, зооморфний, антропоморфний.

Модна вишиванка: носимо по-новому

Вважається, що першим модником, котрий поєднав вишиванку з буденним одягом, був Іван Франко. Він носив її під піджак із сучасним вбранням [7]. Саме у такому вигляді письменник і зображений на 20-гривневій купюрі.

Не слід вважати, що вишита сорочка вимагає якихось складних комбінацій з іншим одягом [4]. В наш час демократична мода дозволяє найрізноманітніші експерименти. Сучасні красуні навчилися вдало комбінувати вишиванки як з вечірніми спідницями, так і з джинсами і навіть шортами, вигадуючи оригінальні й цікаві образи на щодень. На цей час українська вишивка є однією з візитних карток українців в світі. Вишиванки завжди були нашим національним символом, нашою гордістю та автентичною ознакою. А в світлі останніх політичних подій на вишиванку по-іншому подивився цілий світ. Свою зацікавленість Революцією Гідності та Майданом висловили чимало голлівудських зірок, які хотіли відчувати себе частинкою України. Це привело і до нового модного тренду. Сьогодні серед найновіших модних тенденцій – жовто-сині кольори, віночки і, звісно, справжні українські вишиванки. Всесвітньо відомі актори та музиканти з'являються у вишитих сорочках на вулицях, дизайнери та відомі модельєри використовують українські орнаменти у своїх колекціях. У День Незалежності України на Хрещатику можна помітити велику кількість іноземців, убраних в жовто-сині костюми, віночки, вишиванки [6].

Орнаменти, якими прикрашають вишиванки, стали настільки популярними, що тепер ними оздоблюють не тільки сорочки. Останнім часом в українців з'явився новий тренд – авто вишиванка [5]. Автомобілісти прикрашають свої транспортні засоби спеціальними наліпками. Для кожного замовника створюється особливий дизайн. Замовлення на автовишиванки надходять і з інших країн: Німеччини, Австралії, Нової Зеландії. Взуття, аксесуари, манікюр набувають національних ознак. Наші вишиванки приміряли світові знаменитості: Сільвестр Сталоне та Арнольд Шварцнегер, Міла Йововіч та Сандра Буллок, Джонні Деп. та Кейт Мосс, Кетті Холмс та Тейлор Свіфт, Холлі Бері та Ен Хетвей – одні з тих, хто виставили у соціальні мережі фото в українських вишиванках. Так потрохи світ починає українізовуватись: ми приймаємо його, він приймає нас. І це тільки початок.

СПИСОК ВИКОРИСТАНИХ ДЖЕРЕЛ:

1. Варивончик А.В. *Витоки та історична еволюція вишивки як складової традиційного українського одягу.*
2. Селівачов М.Р. *Лексикон української орнаментики (іконографія, номінація, стилістика, типологія) [текст]: навч. посіб.. 2-е вид. К.: Редакція вісника «АНТ», 2009. 408 с.*
3. Сусак К.Р., Стеф'юк Н.А. *Українське народне вишивання. К.: Наук. світ, 2006. 284 с.*
4. <https://www.dianaplus.com.ua/modna-vishivanka-suchasna-interpretaciya-tradicijnogo-odyagu/>
5. <https://uamodna.com/articles/vyshyvanka-indash-nacionaljnyy-symvol-chy-modnyytrend/>
6. <https://uamodna.com/articles/symvolizm-ukrayinsjkiego-etnichnogo-vbrannya-modno-ne-znachytj-pravyljno/>
7. <https://uamodna.com/articles/ukrayinsjka-avtentychna-vyshyvka-brend-tysyacholitj/>

УДК 78: [004.9+534.85]

*Юй Болинь, аспирант**Белорусский государственный университет культуры и искусств
Минск, Беларусь***ТЕХНОЛОГИИ ЗВУКОВОГО ДИЗАЙНА В АУДИОВИЗУАЛЬНЫХ
ИСКУССТВАХ: К ПОСТАНОВКЕ ВОПРОСА**

Аннотация. На современном этапе звуковой дизайн, являясь молодым видом профессиональной деятельности, в развитии аудиовизуального искусства занимает важное место. Музыкальные технологии в их связях с музыкальным искусством, специфика звукового дизайна как вида творческой деятельности – эти вопросы составляют содержание данной статьи.

Ключевые слова: звуковой дизайн, звук, компьютерные технологии, аудиовизуальное искусство, саунд-дизайнер, звукорежиссура.

*Yu Bolin, PhD student,**Belarusian State University of Culture and Arts, Minsk, Belarus***TECHNOLOGIES OF SOUND DESIGN IN AUDIOVISUAL ARTS:
RESOLVING THE QUESTION**

Abstract. At the present stage, sound design, being a young type of professional activity, occupies an important place in the development of audiovisual art. Music technologies in their connection with the art of music, the specifics of sound design as a type of creative activity – these questions constitute the content of this article.

Key words: sound design, sound, computer technology, audiovisual art, sound designer, sound engineering.

Научно-технический процесс совершил мощный скачок в XX в., навсегда изменив многие приемы и методы во всех областях жизни человека. Сегодня жизнь человека формируется исключительно на технологической основе. Возникли принципиально новые виды технически ориентированного искусства, образуются не только новые арт-языки и арт-пространства, но и художественное сознание новейшего типа. На наших глазах существенно изменился язык традиционных и технических искусств, возникли технизированные художественные практики, а также новейшие медиа-феномены. Под мощным влиянием науки и технологий начинают меняться менталитет, психология восприятия, склад мышления, идеология, система миропонимания человека. В XXI в. масштабный эксперимент в сфере искусства привел практически к полному отказу от традиционных языков художественного выражения, особенно в сфере визуальных искусств.

Интенсивное развитие технологий, широкое использование их в различных видах музыкального творчества, выдвинуло ряд проблем, требующих своего осмысления и решения современным музыковедением. Проблема влияния новых звуковых технологий, их воздействие на художественный язык, использование звука в различных видах аудиовизуального искусства и его влияние на зрителя, является сегодня одной из наиболее актуальных. Изменение отношения к звуковому материалу привело к возникновению *звукового дизайна*, который

осмысливается как процесс определения, управления или создания звуковых элементов. В широком понимании звуковой дизайн (от англ. Sound Design – дизайн звука, саунд-дизайн) – вид деятельности, объектом которой является звук, его носители (цифровые, аналоговые) и в некоторых случаях акустика пространств и помещений. Сама формулировка «звуковой дизайн» указывает на деятельность, относящуюся к сфере производства звуков и акустических сред, работ по звуковому оформлению аудиовизуальных проектов, проектированию и разработке звукошумового сопровождения экранных и мультимедийных продуктов, в первую очередь, для коммерческого и массового использования [4]. Таким образом, звуковой дизайн направлен на моделирование звуковых пространств и создание специальных звуковых эффектов для экранных и мультимедийных проектов.

Благодаря возможностям современной аппаратуры звукозапись и обработка звука перешли на новый уровень, при котором стало возможным не только точное звуковоспроизведение, но и высококачественное моделирование звука, создание необычных звуковых элементов при помощи синтеза и обработки. Эффектные взрывы, всевозможные фантастические машины, несуществующие в природе звуки и голоса, фоновые атмосферы планет и батальные звуки сражений в далеких галактиках – все эти и многие другие оригинальные компоненты кино- и видеофонограммы чрезвычайно востребованы в современных коммерческом кино и мультимедиа продукции. Без необычных звуков, созданных талантом дизайнера, действие на кино- и телеэкране не будет столь динамичным, эффектным и захватывающим. Звуковой дизайн сегодня востребован в анимационном и игровом кино, компьютерных играх, мультимедиа, на телевидении и радио, театральном искусстве и шоу-индустрии, в сфере брендинга и рекламы.

Дизайнер звука – новая профессия, которая подразумевает хорошее владение навыками в области звуковой техники и технологий, поэтому среди специалистов по дизайну звука много профессиональных звукорежиссеров, звукооператоров и композиторов. Такой специалист должен объединять в себе как творческого, так и технического работника, должен хорошо разбираться в драматургии и режиссуре аудиовизуального продукта, в актерском мастерстве и точно чувствовать взаимосвязь сценического, экранного действия и звукового сопровождения. В компетенцию специалиста по звуковому дизайну также входят знание и понимание особенностей рынка аудиовизуальной индустрии, психологии восприятия экранной продукции, профессиональное чутье и коммуникабельность.

Профессия звукового или саунд-дизайнера сегодня широко востребована в различных сферах – культуре, науке, бизнес-сфере, рекламной индустрии и др.

В России первые эксперименты в системе образования по включению предмета «Звуковой дизайн» в гуманитарных институтах проводились еще в 2003 г. Так, а Санкт-Петербургском гуманитарном университете профсоюзов Н.И. Дворко были организованы занятия по предмету «Звуковой дизайн мультимедиа-программ» в рамках вузовской специальности «режиссура» специализации «Режиссура мультимедиа-программ». Для обеспечения учебного курса Н.И. Дворко был выпущен ряд методических работ [1]. В московских учебных заведениях преподавание предмета «Звуковой дизайн» становится регулярным с 2009 г. Так, в Гуманитарном институте телевидения и радиовещания им. Литовчина предмет «Звуковой дизайн» изучается в рамках подготовки по специальности «Звукорежиссура аудиовизуальных искусств» и курируется А.А. Деникиным. Предмет «Звуковой дизайн» введен также во Всероссийском государственном университете кинематографии имени С.А. Герасимова (ВГИК). В 2013 г. состоялось открытие факультета «Саунд-дизайна и звукорежиссуры» в Московской школе кино. В Белорусском государственном университете культуры и искусств в рамках переподготовки с 2004 г. существует специальность «звукорежиссура», которая является одной из наиболее востребованных современных творческих специальностей. Эта профессия находится на стыке двух сфер – музыки и техники. В содержание программы обучения слушателю даются знания по основным параметрам работы звукорежиссера: запись и коррекция, обработка звука; сведение звуковых фонограмм, звуковое оформление телепрограмм, акустика. В процессе обучения слушатели знакомятся с новейшей звуковой техникой и с программами Pro Tools, Sound Forge, Adobe Audition и др., знакомятся с интерфейсом наиболее востребованных звуковых программ (Sound Forge, Adobe Audition и др.) [5].

Звуковой дизайн напрямую связан с производством, подбором, записью и обработкой звуковых элементов, создание на их основе звуковой партитуры, а также оформление с их помощью необходимого аудиопространства. Звуковое оформление, чаще всего, включает в себя манипуляции из ранее составленного или записанного аудио, подобного музыке или звуковым эффектам. Однако иногда оно может включать в себя и комбинирование, и обработку аудио, для создания нужного эффекта или настроения. По мнению американского теоретика, аудиоинженера Т. Холмана, «звуковой дизайн – это искусство использования нужного звука, в нужном месте и в нужное время» [6, с. 144] Динамично развивающиеся звуковые технологии предоставили звукорежиссерам безграничные творческие возможности в реализации художественного замысла, позволили создавать новые оригинальные звуки и акустические пространства, значительно улучшили качества звукозаписи. Создание и постоянное совершенствование профессиональных программ

записи, монтажа и обработки аудиоданных не только для специализированных звуковых рабочих станций, но и для ПК в значительной степени определяет особенности современной звукорежиссуры.

Звуковой дизайн имеет свои особенности в зависимости от решаемых задач, специфики материала, выразительных возможностей и технологии производства художественного зрелища. В контексте аудиовизуального искусства саунд-дизайнер создает в сотворчестве с режиссером-постановщиком и композитором звуковую среду произведения, реализуя богатый спектр художественно-выразительных средств и возможностей современных технологий. Сообразно творческому замыслу, он формирует драматургически обоснованные звуковые акценты, контрапункты к изображению, звуковые лейтмотивы (лейттемы, лейтобразы, лейттембры), конструирует звуковые мизансцены, обладающие пространственностью, фоноколористикой и громкостной динамикой, создает звуковые контрасты и наплывы, различные виды деформации звукового материала. По мнению А. Деникина, процесс создания звукоряда аудиовизуального произведения складывается из двух основных этапов. Первый этап – формирование концептуальной модели звукозрительного образа произведения на основе пьесы, литературного и киносценария, режиссерской разработки, изобразительного материала. Второй этап – реализации данной концепции средствами звукорежиссуры [2, с. 56].

Разрабатываемая концептуальная модель отражает характер звуковой образности будущей полифонической ткани аудиовизуального произведения, представляющей динамическое единство многообразия звуковых элементов. Свои планы и намерения саунд-дизайнер излагает в звуковой экспликации или партитуре, являющейся необходимым документом для производства и определяющей всю последующую работу над звуком. Звуковое решение должно быть тесным образом связано со всеми остальными компонентами произведения. Представляется важным, чтобы драматург и режиссер совместно с саунд-дизайнером разрабатывали звукозрительные образы на стадии работы над пьесой либо сценарием, при создании режиссерской концепции [2; 3].

Современная звукотехника, новейшие компьютерные технологии предоставляют разнообразные возможности в организации и технической фиксации пространственно-временных событий, позволяют наиболее точно воссоздать на сцене и на экране звукозрительные образы, возникающие в воображении саунд-дизайнера на этапе формирования концептуальной модели [2, с. 50]. Из исходного множества первичных звуковых сигналов, представляющих звучание голосов, разнообразных музыкальных и шумовых фактур, акустических фонов или искусственных синтезированных звучаний саунд-дизайнер конструирует звуковое поле или создает необходимые звуковые

эффекты, обеспечивающее полноценное восприятие зрителем-слушателем эстетической и семантической информации, соответствующей зрительному образу. При этом в процессе звукопередачи происходит активная творческая переработка исходного звукового материала: редактирование, динамическое, спектральное, временное преобразование различными средствами обработки.

Исходя из природы создаваемых звуковых пространств аудиовизуальных искусствах, можно назвать основные технические средства, необходимые для реализации творческого замысла саунд-дизайнера. В кино-, видео- и мультимедийном производстве это, прежде всего, современная техника и технология, позволяющие создавать отдельные звуковые элементы (речь, музыку, шумы). Здесь к техническим средствам саунд-дизайна относятся: звукотехнический комплекс записи звука; звукотехнический комплекс синтеза звука (семплеры, синтезаторы и др.); комплекс речевого и шумового озвучивания, использование шумов и музыки из фонотеки; аппаратура монтажа звука и изображения. С помощью комплекса перезаписи готовые отдельные звуковые фактуры, смонтированные с учетом изображения, объединяются в единое звуковое пространство. Данная работа со звуком необходима для создания определенных слуховых ощущений: звукового баланса, тембральной окраски, пространственности, прозрачности звучания и т.д.

Таким образом, за последние десятилетия в мире звукозаписи накопился богатый технический арсенал, который позволяет решать сложнейшие задачи: достоверно передавать или создавать заново акустический интерьер, добиваться высокой прозрачности многопластовых полифонических композиций, передавать тонкие оттенки звуковой стилистики и т.п. Грамотное использование всей технической палитры требует от современного звукорежиссера умения легко адаптироваться к быстрым изменениям, происходящим в технике и технологии звукозаписи. Однако следует помнить, что цель любой современной технологии, применяемой в искусстве, заключается не в том, чтобы заменить художника, а в расширении палитры выразительных средств, исключении рутинных операций. Возможность экспериментировать и профессионализм – чрезвычайно важные условия деятельности звукового дизайнера.

СПИСОК ЛИТЕРАТУРЫ

1. Дворко, Н.И. *О подготовке режиссеров цифровых медиа. Интерактивное повествование и режиссура мультимедиа: сборник научных трудов Центра образования и исследований в области интерактивных цифровых медиа.* Ред. Н.И. Дворко. СПб.: СПбГУКиТ, 2010. С. 137-139.
2. Деникин, А. *Звуковой дизайн в кинематографе и мультимедиа.* М.: ГИТР, 2012. 394 с.
3. Деникин, А. *Звуковой дизайн в видеоигра.* М.: ДМК Пресс, 2012. 696 с.
4. *Звуковой дизайн. Электронный ресурс.* Режим доступа: https://www.ru.wikipedia.org/wiki/Звуковой_дизайн/. Дата доступа: 03.03.2019.

5. *Официальный сайт Белорусского государственного университета культуры и искусств. Электронный ресурс. Режим доступа: <http://www.buk.by>. Дата доступа: 02.03.2019.*
6. *Holman, T. Sound design for Film and TV, Elsevier Inc., 2010. 248 p.*

Научный руководитель: *Бабич Т.Н., канд. иск., доцент*

ПЕДАГОГІЧНІ НАУКИ**УДК 378.1**

*Аркатов Ю.Н., канд. физ.мат. наук., доцент,
кафедры довузовской подготовки,
Одесский экологический университет
Одесса, Украина*

МАТЕМАТИЧЕСКАЯ МОДЕЛЬ ИЗМЕРЕНИЯ РЕПРОДУКТИВНОГО УРОВНЯ ЗНАНИЙ

Аннотация. Для диагностики качества знания субъектом учебной информации предлагается методика, которая использует математические методы не только на этапе обработки результатов педагогического измерения, но и на этапе его постановки. Формализуются и получают математическое толкование понятия, которые используются в педагогических исследованиях, такие как учебная информация, уровни знания учебной информации, сложность контрольного задания, результат и оценка результат измерения знания. Для оценки уровня знаний предлагается использовать такие новые понятия как кортеж, показатель кортежа и коэффициент трансформации учебной информации в знание.

Ключевые слова: педагогическое измерение, учебная информация, кортеж, сложность, оценка результата измерения, автоматизации контроля знаний.

*Arkatov Yu., PhD (Physics & Mathematics),
Assistant Professor of Pre-university Training Department,
Odesa Ecological University
Odesa, Ukraine*

MATHEMATICAL MODEL OF MEASURING THE REPRODUCTIVE LEVEL OF KNOWLEDGE

Abstract. To diagnose the quality of knowledge by the subject of educational information, a method is proposed that uses mathematical methods not only at the stage of processing the results of pedagogical measurement, but also at the stage of its formulation. Formalized and obtained mathematical interpretation of the concept used in educational research, such as educational information, levels of knowledge of educational information, the complexity of the test tasks, the result and evaluation of the result of measuring knowledge. To assess the level of knowledge, it is proposed to use such new concepts as a tuple, a tuple index and the coefficient of transformation of educational information into knowledge.

Keywords: pedagogical measurement, educational information, tuple, complexity, assessment of the measurement result, automation of knowledge control.

Целью настоящей работы является построение математической модели измерения репродуктивного уровня знаний субъектом некоторого объёма учебной информации (УИ); модели, которая соответствовала бы математической сущности процесса измерения и не сводилась бы исключительно к статистической или иной математической обработке результатов контрольного мероприятия [1, 2]. Предложенная модель не привязана к какой-то конкретной УИ и может быть использована для «числовой» диагностики качества как репродуктивного, так и продуктивного уровней знаний субъекта.

В работе проведен анализ некоторых из понятий, которые традиционно используются в педагогических исследованиях (УИ, знание учебной

информации, сложность контрольного задания, оценка результата контроля) с целью предания им определённого математического смысла, что особенно важно в связи с разработками технологий дистанционного обучения и автоматизации контроля знаний.

Учебная информация (УИ). Информация, которая передаётся от источника к субъекту в процессе обучения, должна иметь определённую тематическую направленность, быть оптимизированной и упорядоченной в соответствии с целями обучения, тогда она приобретает статус учебной. Независимо от тематики УИ, существуют некоторые общие положения, касающиеся её структуры в связи с использованием её в контрольных мероприятиях. Рассмотрим некоторые из её структурных свойств.

Представим учебную информацию как некоторое множество Ω , элементы которого (обозначим их A_i , где $i = 1, 2, \dots, N$) будем называть *элементами учебной информации (ЭУИ)*):

$$\Omega = \{A_1, A_2, \dots, A_N\}. \quad (1)$$

Каждый ЭУИ является «носителем» некоторой части учебной информации и имеет самостоятельную значимость. По этой причине ЭУИ обычно присваивается *имя* и *символьное обозначение*. Кроме этих двух свойств (далее будем обозначать их, соответственно, буквами q и g) ЭУИ имеет свойство, которое назовём *семантическим* и обозначим буквой h . Каждый ЭУИ $A_i(q_i, g_i, h_i)$ может быть однозначно идентифицирован по одному из своих свойствам q_i, g_i, h_i :

$$A_i(q_i, g_i, h_i) \leftrightarrow q_i = q(A_i), g_i = g(A_i), h_i = h(A_i).$$

Если структура ЭУИ определяется только одним из свойств q или g , то есть: $A_i(q_i)$ или $A_i(g_i)$, то будем называть такой ЭУИ *простым*. Количество структурных элементов n простого ЭУИ равно 1: $n(A_i(q_i)) = n(A_i(g_i)) = 1$.

Свойство h в общем случае не является простым. Оно определяется множеством, состоящим из каких-то L элементов рассматриваемой учебной информации Ω и возможно элементов учебной информации другого множества Ω_1 :

$$h_i = h(A_i) = \left\{ \underbrace{A_j, A_m, \dots, A_k}_{\text{всего } L} \right\}, \quad (j, m, \dots, k \neq i), \quad n(h_i) = L. \quad (2)$$

Далее ограничимся рассмотрением ситуации, когда все ЭУИ A_j, A_m, \dots, A_k в (2) принадлежат множеству Ω .

Отметим, что структурирование УИ и выделение ЭУИ как некоторых «структурных единиц» не является процедурой однозначной [3]. Так же как неоднозначна и структуризация каждого ЭУИ (2). Тем не менее, в каждом конкретном случае эта работа может быть выполнена и для каждого ЭУИ можно определить количество его структурных элементов n :

$$n(A_i(q_i, g_i, h_i)) = n(q_i) + n(g_i) + n(h_i) = 1 + 1 + L \quad (3)$$

Знание учебной информации. В результате учебной деятельности у субъекта происходит формирование некоторой новой сущности, которую принято называть *знанием* учебной информации. Знание является в той или иной мере «наследником» всех свойств q, g, h учебной информации и, кроме того, при некоторых условиях, знание может стать источником *новой информации*. Эту способность субъекта можно интерпретировать как появление у знания, которым он обладает, нового свойства (обозначим его v). В соответствии с общепринятой классификацией уровней знания (см. [4]) эта ситуация соответствует *продуктивному уровню знания* (применение знаний в нестандартных ситуациях, творчество) и символически может быть изображена так:

$$A_i(q_i, g_i, h_i) \rightarrow B_i(\bar{q}_i, \bar{g}_i, \bar{h}_i, v_i)$$

Черта над q, g, h указывает на то, что эти свойства могут транслироваться «не тождественно», а с той или иной степенью достоверности. Далее будет рассматриваться только так называемый *репродуктивный уровень знания*, который включает в себя понимание, узнавание и воспроизведение

$$A_i(q_i, g_i, h_i) \rightarrow B_i(\bar{q}_i, \bar{g}_i, \bar{h}_i)$$

Абстрагируясь от всякого рода предположений относительно того как происходит процесс формирования знания в сознании субъекта будем констатировать лишь факт трансформации всех или нескольких свойств (q_i, g_i, h_i) того или иного ЭУИ A_i в знание учебной информации B_i с той или иной степенью достоверности.

Качество трансформации $A_i(q_i, g_i, h_i) \rightarrow B_i(\bar{q}_i, \bar{g}_i, \bar{h}_i)$ определяется способностью субъекта реализовать знания в соответствующей ситуации. Роль такой «ситуации» выполняет множество, элементами которого являются, соответствующим образом устроенные, *контрольные задания* (КЗ). Для количественного описания качества реализации свойств знания учебной

информации предлагается использовать понятие *коэффициента трансформации* $p(A_i)$ элемента учебной информации A_i , определяя и наделяя его свойствами, о которых пойдёт речь далее.

В частности, будем полагать, что $p(A_i) = 1$ в случае «идеальной трансформации», то есть когда все свойства элемента учебной информации A_i абсолютно точно преобразованы в «знание» этого элемента учебной информации, а в случае «абсолютно неправильной трансформации» или её отсутствия $p(A_i) = 0$, так что $p(A_i) \in [0; 1]$.

Контрольное задание. Качество реализации субъектом знания ЭУИ зависит не только от качества подачи соответствующей учебной информации и способности субъекта трансформировать его в знание, но и от того насколько «ситуация», в которой приходится реализовывать это знание, адекватна тестируемому знанию, то есть от качества КЗ.

Определим понятие *идеального КЗ n -го порядка* $Z_n(A_i)$, как задания для тестирования ЭУИ A_i n -го порядка, которое сформулировано так, что для получения правильного результата надо использовать информацию, содержащуюся только в A_i .

Для получения оценки *репродуктивного уровня знаний* субъектом УИ Ω надо задать множество идеальных контрольных заданий:

$$Z(\Omega) = \{Z_m(A_1), Z_n(A_2), \dots, Z_k(A_N)\}. \quad (4)$$

Примем, что результатом выполнения идеального КЗ $Z_n(A_i)$ будет некоторое оценочное суждение, которое является элементом *множества оценочных суждений* W :

$$W(Z_n(A_i)) = \{w_1, w_2, \dots, w_r\}. \quad (5)$$

Количество элементов r в списке множества (5) зависит от уровня n рассматриваемого КЗ. Так, например, в случае с $n = 1$ оптимальным значением r будет $r = 2$, то есть:

$$W(Z_1(A_i)) = \{w_1, w_2\}, \quad (6)$$

где элементу w_1 соответствует оценочное суждение: «КЗ выполнено правильно», а элементу w_2 : «КЗ выполнено неправильно». Будем далее эти оценочные суждения обозначать через α и β соответственно. Использование множества $W(Z_1(A_i))$ с большим количеством элементов будет избыточно.

В случае, если КЗ имеет, например, третий уровень $Z_3(A_i)$, то роль оценочных суждений будут играть следующие восемь картежей:

$$w_1 = \langle \alpha\alpha\alpha \rangle, w_2 = \langle \alpha\alpha\beta \rangle, w_3 = \langle \alpha\beta\alpha \rangle, w_4 = \langle \beta\alpha\alpha \rangle, \\ w_5 = \langle \alpha\beta\beta \rangle, w_6 = \langle \beta\alpha\beta \rangle, w_7 = \langle \beta\beta\alpha \rangle, w_8 = \langle \beta\beta\beta \rangle. \quad (7)$$

Для того, чтобы преобразовать оценочное суждение в числовую оценку результата выполнения субъектом КЗ, определим понятие *тип кортежа*.

Упорядоченную пару чисел $[n_\alpha, n_\beta]$, каждое из которых равно, соответственно, количеству оценочных суждений α и β , а их сумма равна уровню КЗ $n = n_\alpha + n_\beta$, назовём *типом кортежа n -го порядка*. Например, в случае (7) имеется четыре типа кортежей:

$$\langle \alpha\alpha\alpha \rangle \rightarrow [3;0]; \quad \langle \alpha\alpha\beta \rangle, \langle \alpha\beta\alpha \rangle, \langle \beta\alpha\alpha \rangle \rightarrow [2;1]; \\ \langle \alpha\beta\beta \rangle, \langle \beta\alpha\beta \rangle, \langle \beta\beta\alpha \rangle \rightarrow [1;2]; \quad \langle \beta\beta\beta \rangle \rightarrow [0;3]; \quad (8)$$

Таким образом, результатом выполнения КЗ n -го порядка Z_n будем считать кортеж этого же порядка типа $[n_\alpha, n_\beta]$.

Из определения понятия типа кортежа следует, что количество различных типов кортежей n -го порядка равно $(n+1)$ и так как каждому типу кортежа должно соответствовать своё оценочное суждение, то количество элементов множества $W(Z_n(A_i))$ должно равняться $(n+1)$: $|W(Z_n(A_i))| = n+1$.

Показатель картежа, сложность и коэффициент трансформации ЭУИ.

Определим числовую характеристику картежа n -го порядка $[n_\alpha, n_\beta]$ как возрастающую функцию $S(n, x)$, зависящую от двух переменных $n = n_\alpha + n_\beta$ и $x = n_\alpha$ и удовлетворяющую свойствам: $S(n, 0) = 0$, $S(n, n) = S_n = n$.

Указанным требованиям удовлетворяет функция вида:

$$S(n, x) = \frac{n}{2} \cdot \log_{(1+n)} \frac{(1+n)(1+x)}{1+n-x}. \quad (9)$$

которую назовём *показателем кортежа*.

Будем отождествлять наибольшее значение показателя кортежа n -го порядка с часто используемой эмпирической характеристикой контрольного задания - сложностью. То есть, *сложность идеального КЗ n -го порядка $Z_n(A_i)$* (обозначение $C(Z_n(A_i))$) определяется соотношением: $C(Z_n(A_i)) = S_n = n$.

Если результатом трансформации $A_i(n) \rightarrow B_i(n)$ является кортеж n -го порядка и типа $[n_\alpha, n_\beta] = [x, n-x]$, то коэффициентом трансформации будем называть величину равную отношению показателя кортежа $S(n, x)$ (9) к сложности S_n контрольного задания $Z_n(A_i)$:

$$T(n) = \frac{S(n, x)}{S_n} = \log_{(1+n)^2} \frac{(1+n)(1+x)}{1+n-x} \quad (10)$$

Числовое определение коэффициента трансформации (10) фактически означает возможность построение шкалы отношений оценки уровня репродуктивных знаний субъекта. В случае, если не все КЗ множества (4) имеют одинаковую сложность, необходимо определить процедуру усреднения показателей кортежей.

Литература

1. Михеев В.И. *Моделирование и методы теории измерений в педагогике*. Изд. 3-е, стер. Москва: URSS, сооп.2006. 196 с.; ISBN 5-484-00469-1.
2. Гласс Дж., Стэнли Дж. *Статистические методы в педагогике и психологии*. Прогресс, 1976. 496 с.
3. Лаврентьев Г.В., Лаврентьев Г.В. *Инновационные обучающие технологии в профессиональной подготовке специалистов*. Барнаул: Издательство Алтайского госуниверситета, 2002. 146 с.
4. Беспалько В.П. *Слагаемые педагогической технологии*. М.: Педагогика, 1989. 192 с.

УДК 378.1477.016:81

Бабій І. В., канд. пед. наук,

*Львівський державний університет безпеки життєдіяльності
Львів, Україна*

ДО ПРОБЛЕМИ МЕТОДІВ І ПРИЙОМІВ НАВЧАННЯ У ЛІНГВОДИДАКТИЦІ

Анотація. У статті проаналізовано підходи до визначення понять «метод», «прийом», розглянуто критерії групування методів у лінгводидактичному аспекті; визначено особливості функціонування методичного інструментарію в навчанні мови; з'ясовано роль і місце вправ як основного компонента методичної організації навчального матеріалу у мовно-мовленнєвій підготовці студентів закладів вищої освіти.

Ключові слова: метод навчання, прийом навчання, лінгводидактика, вправи.

Babiy I. V., PhD (Pedagogics),
*Lviv state university of life safety
Lviv, Ukraine*

TO THE PROBLEM OF METHODS AND TECHNIQUES OF LEARNING IN LINGVODIDACTICS

Abstract. The article analyzes the approaches to the definition of the concepts of "method", "technique", examines the criteria for grouping methods in the lingvodidactic aspect; the peculiarities of the functioning of the methodical tools in language learning are determined; The role and place of exercises as the main component of the methodical organization of educational material in speech-language training of students of institutions of higher education is determined.

Key words: method of learning, technique of learning, linguistics, exercises.

Для сучасної вищої освіти на часі є пошук нових форм, методів і засобів організації навчання мови, позаяк мовна освіта повинна стати складовою фахової. Добір методів навчання, раціональне поєднання яких сприяло б формуванню мовленнєвих умінь і навичок, завжди було однією з основних проблем у педагогічній практиці. Сьогодні інструментарій педагога-мовника повинен забезпечувати реалізацію не лише системно-структурного підходу до викладання мови, а й орієнтуватись на комунікативний та аксіологічний аспекти формування професійної мовної особистості, що відповідає сучасним освітнім і виховним цілям навчання. Заявленій темі присвячено низку праць лінгводидактів і методистів, а саме: Н. Голуб, О. Горошкіної, Т. Донченко, В. Дороз, С. Карамана, В. Мельничайка, М. Пентилюк, О. Пометун, І. Хом'яка, Г. Шелехової та ін. Незважаючи на ґрунтовність наявних розвідок, досі не вироблено кодифікованих дефініцій понять «метод», «прийом», «засіб», крім того, існує чимало підходів до їх класифікації.

Аналіз методичної та дидактичної літератури засвідчує, що більшість вітчизняних і зарубіжних лінгводидактів (О. Біляєв, В. Мельничайко, Є. Дмитровський, Л. Федоренко та ін.) під поняттям «метод навчання» розуміють упорядковані способи організації взаємодії вчителя й учнів, спрямовані на досягнення освітніх цілей. Окремі педагоги (В. Краєвський, М. Рубінштейн, А. Хуторський) розглядають метод навчання як систему обґрунтованих окремих прийомів, які складаються у єдине ціле. Спільним у думках науковців є розуміння методу як складної та багатокомпонентної багатовимірної категорії, завдяки якій реалізуються всі функції навчання: освітня, виховна, розвивальна, спонукальна, контрольна-корегуюча. Дискусійним залишається питання про універсальну класифікацію навчальних методів, позаяк існуючі зважають на один із можливих класифікаційних критеріїв. Наявність різних класифікацій у системі методів навчання мови свідчить про науковий пошук, про накопичення й узагальнення досвіду педагогів-мовників, про аналіз методів на різних системних рівнях. Концептуальною вважаємо думку М. Махмутова про те, що зміст навчального предмета імпліцитно містить основні методи навчання [7, с. 21]. Найпоширенішими у лінгводидактиці є групування методів за: 1) джерелом знань: словесний, наочний, практичний (А. Алексюк, Є. Дмитровський, І. Огородніков, О. Текучов та ін.); 2) рівнем пізнавальної діяльності: сприйняття, відтворення, творча діяльність (І. Лернер, М. Скаткін); 3) способом взаємодії викладача й учня: усний виклад матеріалу, бесіда, спостереження над учнівським мовленням, робота з підручником, виконання вправ (О. Біляєв); 4) метою навчання: пізнавальні, тренувальні, контрольна-перевірні (М. Успенський). Виділення методів за однією класифікаційною ознакою дещо обмежує їх

дидактичний потенціал і прикладну цінність, що спонукає педагогів-практиків добирати методи навчання на основі кількох класифікаційних схем.

У нашій статті зважаємо на різні погляди щодо виділення і групування методів навчання. Зокрема, заслуговує на увагу класифікація, запропонована І. Лернером і М. Скаткіним, які поділяють методи за рівнем пізнавальної діяльності учнів/студентів на дві групи репродуктивні (інформаційно-рецептивний або пояснювально-ілюстративний метод, власне репродуктивний) і продуктивні (проблемний, евристичний або частково-пошуковий, дослідницький) [5]. Сутність інформаційно-рецептивного методу полягає у засвоєнні учнями/студентами готової інформації, почутої від викладача, почерпнутої з підручників, посібників або наочних засобів. Цей метод забезпечує певний рівень знань, однак не сприяє виробленню умінь і навичок. Репродуктивний метод передбачає відтворення і повторення видів діяльності за завданнями викладача, тобто виконання репродуктивних вправ, що сприяє формуванню мовленнєвих умінь і навичок. Метод проблемного викладу вимагає постановки проблеми та вказує на шляхи її розв'язання. Застосування методу здійснюється шляхом уведення у зміст навчального матеріалу нових фактів, які не можна пояснити наявними знаннями. Евристичний метод залучає учнів/студентів до самостійного пошуку у вирішенні проблемних завдань, вчить відокремлювати відоме від невідомого, висловлювати гіпотези, будувати докази, робити власні висновки. Дослідницький метод використовується для стимулювання творчої активності, сприяє формуванню навичок творчої діяльності, створює умови для формування пізнавальних інтересів. Вважаємо, що поєднання репродуктивних і продуктивних методів забезпечує реалізацію комунікативно-діяльнісного, творчого та компетентнісного підходів до вивчення української мови.

Викликає інтерес методична концепція О. Потапенка, який пропонує розширити й доповнити класифікацію методів навчання мови з огляду на їх технологічну спрямованість, виділяючи метод роботи з електронними носіями знань, Інтернетом; метод лінгвістичної інтуїції; метод лінгвістичного програмування та алгоритмізації; метод запобігання типовим недолікам [8, с. 81], а також є особливо ефективним у формуванні професійномовленнєвих умінь і навичок сучасних учнів/студентів. Зазначимо, що в методиці викладання рідної мови немає виразної межі, яка відділяє репродуктивні методи від продуктивних, оскільки у процесі навчання відбувається постійний і поступовий перехід одних в інші. Вибір того чи іншого методу залежить від змісту начального мовного матеріалу, зв'язків вивчуваного з попередньою і наступною інформацією, співвідношенням у ньому теоретичних і практичних елементів, а також рівня загального і мовно-мовленнєвого розвитку учнів/студентів.

Формувальними елементами будь-якого методу та засобом його реалізації є система прийомів, які комбінуються у різних варіантах і можуть входити до складу різних методів. С. Караман слушно зауважує, що специфіка вивчення предмета виражається, насамперед, через властиві для нього прийоми [4, с. 27]. Таким чином, прийом – це елемент навчального методу, зумовлений логікою методу, конкретна дія викладача/учня, що наближає їх до конкретної мети [2, с. 13]. Спеціальними лінгводидактичними прийомами, що зумовлені змістом предмета «українська мова», є: заміна, поширення, перестановка, моделювання, групування мовних одиниць, різні види розбору, побудова тексту певного стилю, редагування тощо. Відсутній також чіткий поділ на методи і прийоми, оскільки за певних умов методи можуть ставати прийомами реалізації інших методів і навпаки, що зумовило появу в сучасних лінгводидактичних джерелах комплексного терміна «методичні прийоми». Узагальнивши викладене, можна констатувати, що методи і прийоми навчання української мови – це певна система засобів, що взаємозумовлюють і взаємодоповнюють один одного.

У лінгводидактиці методи і прийоми реалізуються у системі вправ, які, на думку І. Олійник, М. Пентилюк, К. Плиско та інших [9], є важливим компонентом методичної організації навчального матеріалу з української мови. Ефективність вправ підкреслює також О. Біляєв, який відводить їм провідне місце у виробленні мовленнєвих умінь і навичок [1]. За допомогою вправ реалізуються всі елементи навчального процесу: виявлення змісту виучуваного матеріалу, його закріплення, узагальнення і систематизація. Така універсальність і багатофункційність у системі мовної підготовки зумовила появу численних теоретичних розвідок, присвячених проблемам дефініції, виявлення структури і типології вправ. Саме ці аспекти розглянемо детальніше.

У лінгводидактичній літературі існує чимало визначень поняття «вправа»: регулярно повторювана дія, що спрямована на оволодіння певним способом діяльності (Л. Скалкін); навчальні дії, спрямовані на формування і вдосконалення мовленнєвих умінь і навичок (Л. Ільїн); процес розв'язання умовно-комунікативних або комунікативних завдань (І. Бім); спеціально організована і цілеспрямована діяльність (Ю. Пассов). У нашій роботі користуватимемося визначенням М. Львова, який під вправою розуміє вид навчальної діяльності учнів, що ставить їх перед необхідністю багаторазового і варіативного застосування одержаних знань у різних зв'язках та умовах [6, с. 217]. З огляду на визначення вправи можна виявити її оптимальну структуру. Так, Ю. Пассов виділяє три основні компоненти, наявність яких зумовлює ефективність застосування вправи: 1) конкретна *мета*, яку необхідно досягти у процесі виконання вправи, наприклад, виробити лексичні/граматичні навички, аудіальні вміння, покращити виразність усного мовлення тощо, причому

принципово важливо, аби мета була чітко сформульована й усвідомлювалася всіма суб'єктами навчального процесу; 2) *якісні параметри* вправи створюють її потенціал, визначаються, передусім, складом і характером дії, яку виконують учні, зокрема конструюють, комбінують, трансформують мовний матеріал тощо; 3) *зовнішні та внутрішні умови*, які супроводжують виконання вправи: установка вчителя, використання наочності, технічних засобів, здібності та зацікавлення учнів, наявність у них мотивації тощо [10, с. 57-58].

Нерозв'язаним у лінгводидактиці є питання групування вправ. Серед численних класифікацій заслуговують на увагу вже традиційні для методики навчання української мови поділ вправ на мовні та мовленнєві (І. Рахманов), некомунікативні та комунікативні (Ю. Пассов), аналітичні, трансформаційні та конструктивні (Т. Ладиженська, В. Мельничайко, М. Пентилюк). Хоча вчені послуговуються різними термінами на позначення різновидів вправ, у вправах наведених типів простежується функційна співвіднесеність із мовним (репродуктивним) чи мовленнєвим (продуктивним) рівнями вивчення матеріалу. На думку І. Дроздової, для реалізації цілей і завдань розвитку професійного мовлення необхідна градуальна система вправ із поступовим наростанням обсягу повідомлюваних знань, ускладненням їх характеру і форм подання залежно від рівня знань, розвиненості комунікативних здібностей в учнів, що забезпечить етапність у формуванні необхідних умінь і навичок [3, с. 244]. Саме такий підхід до групування вправ вважаємо найефективнішим у процесі розвитку професійномовленнєвих умінь і навичок. Вибір того чи іншого виду вправ визначається специфікою і ступенем складності пропонованого матеріалу, навчально-виховними цілями уроку, індивідуальними та віковими особливостями учнів. Оскільки студенти опанували основний курс з української мови, доречно використовувати комплексні вправи, які передбачають повтор різних мовних відомостей і сприяють виробленню відповідних мовленнєвих компетенцій.

Отже, реалізація змістового аспекту навчання потребує вибору оптимальних методів і прийомів навчання, найефективнішими у мовній підготовці є такі, що відображають рівень пізнавальної діяльності студентів: репродуктивні, напівпродуктивні, продуктивні. Основним компонентом названих методів є різнотипні вправи, педагогічний потенціал яких дозволяє реалізувати концепцію поетапного формування професійномовленнєвих умінь і навичок.

СПИСОК ВИКОРИСТАНИХ ДЖЕРЕЛ:

1. Біляєв О. *Інтегровані уроки рідної мови // Дивослово. 2003. № 5. С. 36–40.*
2. Голуб Н. *Категорійний апарат сучасної української лінгводидактики: проблеми і перспективи // Дивослово. 2013. № 6. С. 4–18.*
3. Дроздова І. П. *Наукові основи формування українського професійного мовлення студентів нефілологічних факультетів ВНЗ : монографія. Х.: ХНАМГ, 2010. 320 с.*

Сучасні тенденції розвитку освіти й науки : проблеми та перспективи

4. Караман С. Технологія навчання української мови в гімназії // Українська література в загальноосвітній школі. 2005. № 3. С. 25–28.
5. Лернер И. Я. Дидактическая система методов обучения. М.: Педагогика, 1981. 185 с.
6. Львов М. Р. Словарь-справочник по методике русского языка. М.: Просвещение, 1998. 240 с.
7. Махмутов М. И. Современный урок и пути его организации : учеб. пособие. М.: Знание, 1975. 64 с.
8. Методика навчання української мови в ДВНЗ та середніх освітніх закладах. Кредитно-модульний курс / За заг. ред. О. І. Потапенка. К., 2006. 348 с.
9. Методика навчання української мови в середніх освітніх закладах / ред. М. І. Пентелюк. К.: Ленвіт, 2004. 400 с.
10. Пассов Е. И. Основы методики обучения иностранным языкам. М.: Русский язык, 1977. 217 с.

УДК 378.018.8:373.5.011.3-051:51]:613(043.2)

Возносименко Дарія, викладач

Ищенко Галина, кандидат педагогічних наук

Уманський державний педагогічний університет імені Павла Тичини

Умань, Україна

МЕТОДОЛОГІЧНІ ПІДХОДИ ФОРМУВАННЯ ВАЛЕОЛОГІЧНОЇ КОМПЕТЕНТНОСТІ МАЙБУТНІХ ВЧИТЕЛІВ МАТЕМАТИКИ

Анотація. У статті обґрунтовано, що система формування валеологічної компетентності у майбутніх вчителів математики базується на комплексній реалізації таких методологічних підходів, як аксіологічний, діяльнісний, індивідуальний, компетентнісний, що оптимізуватиме професійну підготовку студентів у закладі вищої освіти.

Ключові слова: вчитель математики, методологічні підходи, валеологічна компетентність.

Voznosyenko Daria teacher

Ishchenko Halyna, PhD of pedagogical sciences

Uman State Pedagogical University named after Pavlo Tychyna

Uman, Ukraine

METHODOLOGICAL APPROACHES FOR FORMING VALEOLOGICAL COMPETENCE FOR FUTURE TEACHERS OF MATHEMATICS

Abstract. The article substantiates that the system of formation of valeological competence for future teachers of mathematics is based on a comprehensive implementation of such methodological approaches as axiological, activity, individual, competence, which will optimize the professional training of students in a higher education institution.

Key words: mathematics teacher, methodological approaches, valeological competence.

Постановка та обґрунтування актуальності проблеми. Процес наукового дослідження здійснюється, ґрунтуючись на застосуванні методологічних підходів, що сприяють створенню цілісної концепції розвитку певного феномена. У формуванні валеологічної компетентності провідну роль відіграє педагог, який у своїй педагогічній практиці зобов'язаний використовувати певні методологічні підходи.

Термін «методологія» у педагогічній науці застосовується як сукупність прийомів дослідження та як вчення про методи пізнання і перетворення дійсності [3, с. 207]. Петренко Л. розглядає «підхід» як сукупність ідей, принципів і

методів, покладених в основу розв'язання відповідних проблем [5, с. 146]. Виходячи з цих тлумачень, вибір методологічних підходів наукового дослідження визначається рівнем розвитку науки, особливостями досліджуваної проблеми, її предмета й об'єкта, міждисциплінарних зв'язків тощо.

Аналіз останніх досліджень і публікацій. У процесі формування валеологічної компетентності студентів важливим етапом є визначення методологічної складової, зокрема методологічних підходів, на яких ґрунтується процес формування валеологічної компетентності майбутніх вчителів математики: *аксіологічного* (Ю. Бойчук, П. Ігнатенко, О. Краснорядцева, Н. Максимчук, Л. Романюк, Т. Ломбардо (Th.Lombardo) (США), М. Новак-Дзімінович (M.Nowak-Dziemianowicz) (Польща) та ін.), *діяльнісного* (М. Варій, Г. Іванюк, А. Січкара та ін.), *компетентнісного* (М. Дудзікова (M. Dudzikowa, Польща), М. Тарашкевич (M. Taraszkiwicz, Польща), Р. Бояцис (R. Boyatzis, США), Р. Балтусіте (R. Baltušite) та І. Катане (I. Katane, Латвія).

Мета статті – висвітлити методологічні підходи, на застосуванні яких ґрунтується формування в майбутніх вчителів математики валеологічної компетентності.

Аксіологічний підхід. Орієнтація підготовки майбутніх вчителів математики на формування у них системи загальнолюдських і професійних якостей, що визначають їхнє ставлення до світу, до власної реальності, до самого себе (як людини і фахівця) відповідає аксіологічному (ціннісному) підходу до навчання [1].

Аксіологічний підхід у процесі формування валеологічної компетентності майбутнього вчителя математики передбачає набуття ним *загальнолюдських цінностей* (людина, життя, здоров'я, добро, природа, людська гідність, мораль тощо). Сучасний вчитель повинен володіти аксіологічним мисленням, оскільки завдання вчителя зробити так, щоб цінності життя і здоров'я, стали надбанням кожного учня і основою для формування його особистісних переконань.

Реалізація аксіологічного підходу у процесі підготовки майбутніх учителів математики полягає у використанні конкретних прикладів, що розкривають роль і потребу людини у створенні та використанні не лише матеріальних, але й загальнолюдських цінностей.

Одне із завдань, яке стоїть перед сучасним вчителем зробити так, щоб визначені освітні цінності, зокрема життя і здоров'я, стали надбанням кожного учня і основою для формування його особистісних переконань.

Тому, одним із шляхів реалізації аксіологічного підходу у підготовці майбутніх учителів математики є використання інноваційних технологій. На сучасному етапі модернізації освітнього процесу, особливої популярності набуває впровадження в процес підготовки фахівців тренінгових технологій

навчання. Тренінг – це форма соціально-педагогічної діяльності, спрямована на набуття життєвої компетентності шляхом збагачення як знаннями, так і життєво-практичним та емоційно-особистісним досвідом завдяки використанню інтерактивних засобів навчання [2].

Тренінгові заняття сприяють підвищенню пізнавальної активності студентів, формуванню здоров'язберігаючої компетентності, розвитку у них творчого мислення та креативності у процесі виконання завдань.

Отже, аксіологічний підхід передбачає формування валеологічної компетентності майбутніх вчителів математики через: систему ціннісного ставлення до власного здоров'я та здатність до об'єктивної оцінки своїх можливостей; усвідомлення студентами важливості здоров'я школярів, та власного здоров'я як до найвищої цінності будь-якої особистості; усвідомлення необхідності дотримуватися основних правил здоров'язбереження, що дозволить найбільш ефективно виконувати завдання власної здоров'язберігаючої діяльності у майбутній професії.

Діяльнісний підхід. Діяльнісний підхід повинен діяти на всіх рівнях професійної підготовки майбутніх вчителів математики, доповнювати функції та задачі які вже існують. Реалізація діяльнісного підходу у формуванні валеологічної компетентності передбачає побудову освітнього процесу таким чином, щоб розвинути у студентів творчий потенціал за допомогою послідовного включення їх у навчальну діяльність; сформувати активну позицію майбутніх фахівців у ставленні до власного здоров'я та способу життя, їх орієнтованості на розвиток творчого потенціалу. Головне завдання викладача при реалізації діяльнісного підходу у формуванні валеологічної компетентності студентів – це сформувати у майбутніх вчителів математики власну навчальну потребу засвоювати знання щодо здоров'язбереження та сформувати уміння і навички здоров'язберігаючої діяльності.

Важливу роль у процесі формування валеологічної компетентності відіграє індивідуальний підхід.

Індивідуальний підхід це система педагогічних дій з урахуванням індивідуальних особливостей студентів у процесі навчання з метою активного управління ходом розвитку розумових і фізичних можливостей. Індивідуальний підхід передбачає всебічне навчання майбутніх фахівців і розробку відповідних заходів педагогічного впливу з урахуванням виявлених особливостей [6].

Поділяємо думку Л. Дибкова, що «лише розглядаючи кожного студента як окрему особистість, що має унікальний, властивий лише їй набір індивідуальних особливостей, можна коригувати прояв тих чи інших позитивних якостей і зменшувати рівень негативних, ефективно застосовувати відповідні педагогічні технології» [4].

Ефективне впровадження здоров'язберігаючих технології відбувається лише за умови, що сам процес упровадження, складові технології, шляхи реалізації будуть зрозумілі, логічно обґрунтовані та інформаційно відкриті для викладачів та студентів, свідомо сприймаються ними.

Одним із важливих чинників формування валеологічної компетентності у майбутніх вчителів математики є залучення студентів до науково-дослідної роботи і вирішення наукових проблем з підвищення ефективності рівня педагогічного процесу.

Компетентісний підхід у рамках нашого дослідження відіграє значну роль, оскільки передбачає чітке визначення ключових компонентів компетентності (сукупності валеологічних знань, умінь, навичок, цінностей тощо) сучасного педагога, здатного забезпечувати освітній процес, підтримувати та примножувати власне здоров'я у синергії з постійним духовним розвитком, особистісним та професійним самовдосконаленням. Тому, одним із важливих питань професійно-педагогічної підготовки сучасного вчителя, зокрема математики, є формування валеологічної компетентності, яка сприятиме формуванню здорової і гармонічно розвиненої особистості учня на уроках. В результаті цього, важливу роль відіграє підготовка майбутніх педагогів, яка забезпечила б формування валеологічної компетентності сучасної молоді людини.

Висновки. Визначені методологічні підходи до формування валеологічної компетентності у майбутніх вчителів математики відображають загальнонаукові основи підготовки студентів у ЗВО і потребують комплексної реалізації, оскільки між ними існує тісний взаємозв'язок.

СПИСОК ВИКОРИСТАНИХ ДЖЕРЕЛ:

1. Бевз В.Г. Реалізація аксіологічного підходу у навчанні майбутніх учителів математики. *Didactics of mathematics: Problems and Investigations. Issue № 39. С. 7–10.*
2. Бопко І.З. Роль інноваційних технологій у формуванні педагогічної техніки майбутніх учителів іноземних мов. *Вісник Національної академії Державної прикордонної служби України, 2015. Випуск 2. URL: http://nbuv.gov.ua/UJRN/Vnadps_2015_2_7*
3. Гончаренко С. *Український педагогічний словник. К.: Либідь, 1997. 376 с.*
4. Дибкова Л.М. *Індивідуальний підхід у формуванні професійної компетентності майбутніх економістів : автореф. дис. ... канд. пед. наук : 13.00.04. К.: 2006. 18 с.*
5. Петренко Л.М. *Теорія і практика розвитку інформаційно-аналітичної компетентності керівника професійно-технічних навчальних закладів : монографія. Дніпропетровськ: ІМА-прес, 2013. 456 с.*
6. Родигіна І. В. *Діяльнісний підхід до формування базових компетентностей учнів. Біологія і хімія в школі. 2005. № 1. С. 34-36*

УДК 378

*Деревинская А.А., кандидат биологических наук, доцент
Жудрик Е.В., кандидат биологических наук, доцент
БГПУ им. М. Танка, Минск, Беларусь*

ОБМЕН ПЕДАГОГИЧЕСКИМ ОПЫТОМ В ХОДЕ ПРОВЕДЕНИЯ МЕТОДИЧЕСКИХ СЕМИНАРОВ

Аннотация. Статья посвящена вопросам подготовки и формам проведения методических семинаров, позволяющих решать такие задачи как: обмен педагогическим опытом, направленный на развитие профессиональных компетенций преподавателей; поиск новых, наиболее рациональных форм и методов организации образовательного процесса.

Ключевые слова: педагогический опыт, методический семинар, методическая работа, задачи и требования к организации методического семинара, активные и интерактивные формы работы.

*Dzeravinskaya A.A., PhD (biological sciences), senior lecturer
Zhudrik E.V., PhD (biological sciences), senior lecturer
M. Tank Belarusian State Pedagogical University, Minsk, Belarus*

EXCHANGE OF PEDAGOGICAL EXPERIENCE IN THE COURSE OF METHODOLOGICAL SEMINARS

Abstract. The article is devoted to the preparation and forms of methodological seminars, allowing to solve such problems as: the exchange of pedagogical experience aimed at the development of professional competencies of teachers; the search for new, most rational forms and methods of organization of the educational process.

Key words: pedagogical experience, methodical seminar, methodical work, tasks and requirements for the organization of methodical seminar, active and interactive forms of work.

Педагогический опыт – эффективный опыт, который позволяет достигать оптимальных результатов в образовательном процессе. Процесс обобщения опыта – это формирование его теоретических оснований, а значит более глубокое и полное осмысление преподавателем достигнутого и выявление перспектив для дальнейшего развития. В педагогическом опыте находят решения задачи, которые связаны с совершенствованием и преобразованием педагогической системы. Соответственно педагогический опыт может носить репродуктивный характер, когда учитель-практик вносит элементы новизны в уже известный опыт или в педагогическую практику, и исследовательский, когда учитель или педагогический коллектив моделирует будущее качество педагогического процесса, при этом вносит в практику что-то принципиально новое, дающее значительно лучший результат (инновационный тип опыта), или существенно отходит от традиционного подхода в образовании (опытно-экспериментальная деятельность). В качестве критериев педагогического опыта выделяют: наличие элементов новизны, научная обоснованность, актуальность, высокая результативность, стабильность, оптимальность, перспективность, возможность творческого применения, длительность функционирования [2].

Важнейшим средством повышения педагогического мастерства, связующим в единое целое всю систему работы, является грамотно

организованная методическая деятельность и возможность проводить методические семинары на различных уровнях. На методических семинарах решаются следующие педагогические задачи: обобщение и внедрение педагогического опыта; повышение квалификации преподавательского состава; оказание помощи преподавателям в организации образовательного процесса; развитие творческого профессионального мышления; познавательная мотивация; профессиональное использование знаний в учебных условиях; овладение умением отстаивания своей точки зрения и навыками педагогического общения. Особенностью методического семинара является возможность равноправного и активного участия каждого в обсуждении рассматриваемых вопросов.

В связи с этим в современных условиях реформирования системы высшего профессионального образования особая роль отводится формированию и развитию системы методической работы. Методическая работа на кафедре направлена на совершенствование преподавания закреплённых за кафедрой дисциплин, оптимизацию учебного процесса и улучшение его методического обеспечения, повышение педагогической квалификации профессорско-преподавательского состава. Содержание методической работы кафедры определяется планом работы, выполняется силами преподавателей в пределах «второй половины» шестичасового рабочего дня. Данная работа планируется и учитывается в соответствующем разделе индивидуального плана работы преподавателя.

Одним из актуальных направлений методической работы в ВУЗе является внедрений в учебный процесс современных образовательных технологий. Одной из форм реализации методической работы является проведение методических семинаров с целью рассмотрения результатов по совершенствованию подготовки дипломированных специалистов; внедрения новых методов обучения в ходе проведения учебных занятий со студентами; эффективной организации труда профессорско-преподавательского состава учебного заведения.

Для преподавателей моделируются методические семинары двух типов: теоретические, где роль педагога пассивно-созерцательная и деятельностные, акцентирующие практическую составляющую и побуждающие к активной познавательной деятельности. К активным и интерактивным формам организации методической работы с педагогами относятся: проблемный семинар, семинар-практикум, мастер-класс, методический фестиваль, деловая игра, мозговой штурм, решение педагогических задач, творческие лаборатории, ярмарки педагогических идей, круглый стол, тренинг, подготовка методического

портфоліо, вебінар, інтегровані уроки, метод «фокус-груп», педагогічні майстерські [1].

В ході підготовки і проведення методических семінарів рекомендується дотримуватися наступних вимог, відходячи від основної ідеї – розкриття професійного і методического потенціалу конкурсанта за допомогою спілкування з аудиторією, вміння застосовувати інноваційні технології в своїй практиці:

1) Підготовка до методического семінару починається з написання методическої статті, в якій педагогом демонструється накопленний досвід по вирішенню освітньої проблеми.

При підготовці до написання статті можна керуватися алгоритмом:

- виявити педагогічну проблему, її актуальність і практичну значимість, сформулювати тему;
- відобразити теоретичну концепцію даної проблеми;
- розкрити технологію реалізації рішення педагогічної проблеми;
- продемонструвати інноваційні розробки в організації освітнього процесу, відображаючи процес взаємодії викладача і студента;
- провести самооцінку результатів професійної діяльності.

2) Формат проведення семінару: усне представлення конкурсантом свого професійного досвіду.

3) Методический семінар повинен включати в себе двосторонній обмін інформацією і обговорення актуальних питань по темі: це в будь-якому випадку практичне заняття, яке передбачає інтерактивне взаємодія, дискусію, коментарії, обговорення, пошук рішень, запитання слухачів.

4) Наявність візуалізації: презентація, відеоматеріали і методическі розробки, ілюструючі досвід викладача відповідно до заявленої теми.

Оцінка результативності проведення методических семінарів, зазвичай складається з наступних компонентів:

- вміння аналізувати, узагальнювати, виявляти і застосовувати інноваційні розробки в своїй професійній діяльності;
- загальна і професійна ерудиція;
- культура публічного виступу;
- вміння взаємодіяти з аудиторією.

В ході організації і планування роботи на факультеті природознавства в межах циклу методических семінарів на основі інтерактивного класу «Біологія» проводився методический семінар для професорсько-викладацького складу по темі «Методика використання сучасних

информационных технологий в ходе формирования профессиональных компетенций студентов при изучении темы «Изменчивость организмов». В ходе семинара были рассмотрены направления использования информационно-коммуникационных технологий в образовательном процессе с учетом содержания учебных программ учреждений высшего и среднего образования Республики Беларусь. Продемонстрированы возможности использования групповой формы организации учебных занятий со студентами, дистанционного обучения, организации контроля знаний студентов с использованием электронного учебно-методического комплекса по учебной дисциплине «Генетика», информационных ресурсов для проведения лабораторных и практических занятий, разработанных на базе платформы *Moodle*, флипчартов *ActivInspire*, электронного приложения *Learning Apps.org*.

Таким образом, проведение методического семинара позволяет решать следующие задачи:

- организация методической работы коллективов преподавателей факультетов и кафедр;
- обмен опытом, направленный на развитие профессиональных компетенций преподавателей;
- поиск новых, наиболее рациональных методов обучения;
- создание условий для выбора слушателями подходящих для них форм педагогической деятельности через использование современных образовательных технологий.

СПИСОК ЛИТЕРАТУРЫ:

1. Запрудский Н. И. *Современные школьные технологии: пособие для учителей*. Мн., 2010. 252 с.
2. Рыкова А.В., Чернявская Н.Т. *Обобщение передового педагогического опыта: методические рекомендации*. Гродно, 2007. 37 с.

УДК 37.01.342.725.3:81-13

Кон Е.А., канд. филол.н., доцент

*Южноукраинский национальный педагогический университет имени К. Д. Ушинского
Одесса, Украина*

ПРЕОДОЛЕНИЕ КОММУНИКАТИВНЫХ ТРУДНОСТЕЙ УЧАЩИХСЯ НАЧАЛЬНЫХ КЛАССОВ

Аннотация. В статье рассматривается проблема подготовки будущих учителей начальных классов к адекватному разрешению ситуаций затрудненного общения, возникающих в педагогической деятельности. Представлены формы и методы подготовки будущих учителей к оказанию квалифицированной помощи детям в преодолении актуальных коммуникативных трудностей.

Ключевые слова: коммуникативная компетентность, затрудненное общение, коммуникативные трудности, профессиональная подготовка.

Кон О.О., канд. філол.н., доцент

Південноукраїнський національний педагогічний університет імені К. Д. Ушинського
Одеса, Україна

ПОДОЛАННЯ КОМУНІКАТИВНИХ ТРУДНОЩІВ УЧНІВ ПОЧАТКОВИХ КЛАСІВ

Анотація. У статті розглядається проблема підготовки майбутніх учителів початкових класів до адекватного вирішення ситуацій утрудненого спілкування, що виникають у педагогічній діяльності. Представлені форми і методи підготовки майбутніх вчителів до надання кваліфікованої допомоги дітям у подоланні актуальних комунікативних труднощів.

Ключові слова: комунікативна компетентність, утруднене спілкування, комунікативні труднощі, професійна підготовка.

Kohn Olena, PhD of Philological Sciences

K.D. Ushynsky South Ukrainian National Pedagogical University
Odesa, Ukraine

OVERCOMING COMMUNICATIVE DIFFICULTIES OF PRIMARY SCHOOL

Abstract. This article discusses the problem of training of primary school teachers to adequately resolve the complicated situations of communication that arise in teaching. The forms and methods of preparing future teachers to provide professional assistance to children in overcoming the current difficulties of communication.

Key words: communicative competence, difficulty in communication, communication difficulties, professional training.

Современное состояние образования характеризуется тенденцией гуманизации и гуманитаризации обучения. Этот процесс проявляется прежде всего в установлении субъектно-субъектных отношений, т.е. ученик рассматривается не как объект для педагогических воздействий, а как субъект со своим внутренним миром, системой ценностей, индивидуальными особенностями и т.д.

Таким образом, общение между учеником и учителем мы рассматриваем не только как взаимодействие, но и как взаимовлияние друг на друга. Поэтому современному учителю необходимо быть активной, творческой, открытой, гибкой личностью, способной реализовать индивидуальные коммуникативные потенциалы, самосовершенствоваться в сфере профессиональных коммуникаций. Учитель, профессиональная деятельность которого коммуникативна по своей природе, ежедневно решает разнообразные профессиональные задачи, включаясь в общение с детьми, их родителями, коллегами [2, с. 68].

Младший школьный возраст является наиболее ответственным этапом школьного детства. Высокая сензитивность этого возрастного периода определяет большие потенциальные возможности разностороннего развития ребенка.

Основные достижения этого возраста обусловлены ведущим характером

учебной деятельности и являются во многом определяющим для последующих лет обучения.

В процессе педагогической деятельности учитель ставит перед собой следующие цели: оптимизировать процесс решения учащимися конкретной учебной задачи путем эффективного управления деятельностью; в ходе этого управления создавать условия для стимулирования психического развития учащихся; предпринимать усилия для целостного гармонического развития личности учащихся [1, с. 22].

В общении выделяют три взаимосвязанных стороны: *коммуникативная* сторона общения состоит в обмене информацией между людьми. Общаясь, люди обращаются к языку как одному из важнейших средств общения; *интерактивная* сторона заключается в организации взаимодействия между людьми, например, нужно согласовать действия, распределить функции или повлиять на настроение, поведение, убеждение собеседника; *перцептивная* сторона общения включает процесс восприятия друг друга партнерами по общению и установление на этой основе взаимопонимания.

Коммуникативная ситуация как для ученика, так и для учителя становится затрудненной, если в ней обнаруживаются следующие характеристики: наличие препятствий (внутренних или внешних) на пути достижения цели; нарастание нервно-психического напряжения, проявляющегося в негативных эмоциях по отношению к собеседнику; отсутствие понимания партнерами друг друга; проявление неконструктивных форм взаимодействия (агрессивность, демонстративность, импульсивность, конформность и др). [5, с. 34].

Любая ситуация затрудненного общения – это ситуация, в которой один или оба партнера являются субъектами затрудненного общения, один или оба партнера с разной степенью осознанности и направленности мешают удовлетворению потребностей другого, ставят преграды на пути достижения целей общения. В результате этого, один или оба партнера испытывают острые эмоциональные переживания, демонстрируют несогласованность действий, проявляют коммуникативную неадекватность [3, с. 81].

Все вышесказанное обуславливает необходимость поиска различных путей, направленных не только на формирование профессиональных компетенций, но и на развитие коммуникативных компетенций.

Одним из важнейших условий формирования готовности к преодолению коммуникативных трудностей, является стимулирование самосовершенствования учителей в коммуникативной сфере, которое понимается как организация мотивообразующих условий деятельности, направленная на включение личности в процесс коммуникативного самосовершенствования. Данное условие реализуется благодаря использованию

таких педагогических средств как применение методики индивидуальной проблематизации, поступательное увеличение пространства рефлексии, использование активных методов социально-психологического обучения (тренингов, игр, дискуссий) [4].

Также важнейшим направлением работы, направленной на развитие коммуникативных навыков, является формирование методического инструментария, с помощью которого необходимо оказывать квалифицированную психолого-педагогическую помощь младшим школьникам в преодолении их актуальных коммуникативных трудностей. Мы считаем, что наиболее эффективным средством коммуникативного развития детей являются методы арт-терапии:

- Изобразительное творчество – метод, использующий процесс рисования, позволяющий ощутить и понять самого себя, свободно выражать свои мысли и чувства, избавляться от негативных эмоциональных состояний; это своеобразный способ создания программы коммуникативного самосовершенствования ребенка;

- Музыкотерапия – метод, использующий музыку (прослушивание музыкальных произведений, музицирование) в качестве средства коррекции базовых и рефлексивных коммуникативных трудностей, развития эмпатии и коммуникативной гибкости детей;

- Библиотерапия – чтение специально подобранной литературы, направленной на осознание и преодоление индивидуальных коммуникативных трудностей (литературные образы и связанные с ними чувства, влечения, желания, мысли восполняют недостаток образов и представлений личности, заменяют тревожные мысли и чувства или направляют их по новому руслу);

- Танцевальная терапия – метод, использующий танец как средство оптимизации межличностного взаимодействия и взаимопонимания детей, развивающий открытость, доверие, гибкость в общении;

- Метод психологических этюдов – включение ребенка в актерскую деятельность, в рамках которой создаются условия для снятия актуальных травмирующих коммуникативных переживаний и выработки эффективных способов преодоления коммуникативных трудностей.

В процессе подготовки учителей начальных классов чрезвычайно важно создать оптимальные психолого-педагогические условия для развития мотивационного, когнитивного, операционального и эмоционального компонентов готовности субъекта к преодолению коммуникативных трудностей. Это позволит педагогам стать коммуникативно-компетентными специалистами; самореализоваться в сфере профессионального общения; оказывать квалифицированную помощь детям в решении их актуальных

коммуникативных проблем.

СПИСОК ИСПОЛЬЗОВАННОЙ ЛИТЕРАТУРЫ:

1. Бодалев А.А. *Формирование понятий о другом человеке как личности. Изд-во ЛГУ, 1970. 255 с.*
2. Дубов И. Г. *Эффекты индивидуально-специфического влияния личности педагога на учащихся // Вопросы психологии. 1990. № 5. С. 67-71.*
3. Лабунская В.А., Менджерщицкая Ю.А., Бреус Е.Д. *Психология затрудненного общения: Теория. Методы. Диагностика. Коррекция. М.: Академия, 2001. 288 с.*
4. Самохвалова А.Г. *Коммуникативные трудности ребенка: проблемы, диагностика, коррекция. СПб.: Речь, 2011. 432 с.*
5. Самохвалова А.Г. *Психология затрудненного общения ребенка: Монография. Кострома: КГУ им. Н.А. Некрасова, 2013. 418 с.*

УДК 5:378.091.214.046-021.67-054.62]:61

*Коренєва І.В., кандидат біологічних наук, доцент, доцент кафедри
Клименко Г.В., старший викладач кафедри
Кафедра природничих дисциплін
Навчально-наукового інституту міжнародної освіти
Харківського національного університету імені В. Н. Каразіна,
Харків, Україна*

ОСОБЛИВОСТІ ІНОВАЦІЙНОГО ПІДХОДУ ВИКЛАДАННЯ ПРИРОДНИЧИХ ДИСЦИПЛІН НА ДОВУЗІВСЬКОМУ ЕТАПІ НАВЧАННЯ ІНОЗЕМНИХ СТУДЕНТІВ МЕДИЧНОГО ПРОФЕЛЮ ПІДГОТОВКИ

Анотація. Під час реформування вищої освіти України і підвищення попиту іноземних студентів до української медичної школи, колектив навчально-наукового інституту міжнародної освіти харківського національного університету імені В.Н. Каразіна розробляє сучасні програми природничих дисциплін. У статті порушується тема модульного викладу навчального матеріалу іноземним студентам на довузівському етапі навчання, що дозволяє підготувати їх до подальшого навчання на медичному факультеті. Наведені приклади навчальних програм з таких природничих дисциплін як біологія і фізика. Ці дисципліни є основоположними для студентів медичного профілю підготовки і тому програми максимально наближені до медичної галузі.

Ключові слова: програми дисциплін, навчально-виховний процес, сучасні освітні технології, довузівський етап навчання, іноземні студенти, модульна система навчання.

*Koreniewa Inna V., PhD, Associate Professor, Associate Professor,
Klimenko Anna V., Senior Lecturer
Department of Natural Disciplines
Educational and Scientific Institute of International Education
V.N. Karazin Kharkov National University,
Kharkiv, Ukraine*

FEATURES OF THE INNOVATIVE APPROACH TO PROVIDE NATURAL DISCIPLINES AT THE PRE-UNIVERSITY STAGE OF TRAINING FOR FOREIGN STUDENTS IN MEDICAL PROFESSION PREPARATION

Abstract. During the reformation of higher education in Ukraine and the increase in the demand of foreign students for the Ukrainian medical school, the staff of the educational and scientific institute of international education at the V.N. Karazin Kharkiv National University.

develops modern programs of natural sciences. The article deals with the topic of modular presentation of educational material to foreign students at the pre-university stage of study, which allows them to be prepared for further study at the medical faculty. Examples of curricula in such natural disciplines as biology and physics are given. These disciplines are fundamental for medical students, and therefore the programs are as close as possible to the medical industry.

Key words: *program of disciplines, educational process, modern educational technologies, pre-university stage of training, foreign students, modular system of training.*

Ефективність викладання і його науково-освітній рівень визначаються класичною організацією системи навчання в поєднанні з інноваційними технологіями, які динамічно розвиваються.

У зв'язку з цим на підготовчому факультеті Навчально-наукового інституту міжнародної освіти Харківського національного університету імені В. Н. Каразіна для іноземних громадян була розроблена науково обґрунтована модель організації та управління навчально-виховним процесом – система норм педагогічної діяльності, так званий стандарт, націлений на рішення, в першу чергу, двох основних, взаємопов'язаних проблем.

Рішенням першої проблеми в умовах інтеграції освітнього простору є розробка моделі випускника підготовчого факультету медико-біологічного профілю і створення на її основі науково обґрунтованих кафедральних планів і програм.

Друга проблема визначає принципи побудови методик навчання і виховання. Надзвичайно важливою є розробка норм педагогічної діяльності – єдиних кафедральних і загальнофакультетських «стандартів» – нормативних вимог до лекцій, практичних занять, навчальних посібників; реалізація компетентного, модульного, контекстного підходів в умовах сучасних форм організації освітнього процесу; оновлення програмно-технологічного забезпечення; первинність гуманістичного пріоритету в освітніх цілях – особистісного і професійного розвитку майбутніх фахівців з різних країн світу.

У робочих програмах, створених колективом кафедри природничих дисциплін підготовчого факультету, в кожному розділі дисципліни вказані знання і вміння, набуті студентами-іноземцями з даної дисципліни та з фахової мови. Спостерігається тісний та послідовний зв'язок навчальних планів та програм підготовчого факультету зі спеціальними кафедрами медичного факультету Харківського національного університету імені В. Н. Каразіна.

В останні роки в освітньому процесі широко застосовується технологія модульного навчання, мета якої – створити умови вибору для повного оволодіння змістом освітніх програм в різній послідовності, різному обсязі і темпі через окремі навчальні модулі з урахуванням індивідуальних інтересів і можливостей іноземних студентів. Як показує наш досвід, застосування даної

технології дозволяє активізувати пізнавальну діяльність, допомагає студентам легше засвоювати навчальний матеріал, створює умови для творчого розвитку і самовираження особистості.

У зв'язку з цим на кафедрі природничих дисциплін Навчально-наукового інституту міжнародної освіти ХНУ імені В. Н. Каразіна зміст програми з біології розділено на 4 модулі, а з фізики на 12 модулів. Кожен модуль містить цілі і завдання, міждисциплінарні зв'язки, перелік знань і навичок, які формуються в результаті вивчення модуля.

До кожного модулю додаються: список основних понять з перекладом на англійську мову, лексико-семантичні конструкції, розроблені спільно з кафедрою мовної підготовки, тестові завдання різного рівня складності, завдання для самостійної роботи з методичними вказівками, теми рефератів для студентів з високою успішністю, контрольні питання для самоперевірки, самостійні завдання.

Короткий зміст модулів програми з біології:

1. введення в біологію;
2. анатомія, фізіологія та гігієна людини;
3. основи зоології та паразитології;
4. загальна біологія.

Модульна освітня програма з фізики складається з навчального плану і його дванадцяти модулів:

- | | |
|---|---|
| 1. вступний курс з фізики; | 7. постійний електричний струм; |
| 2. кінематика; | 8. магнетизм і електромагнетизм; |
| 3. динаміка; | 9. коливання і хвилі. Змінний струм; |
| 4. елементи статички, гідростатички і гідродинаміки; | 10. оптика; |
| 5. молекулярна фізика і термодинаміка; | 11. фізика атома і атомного ядра; |
| 6. електростатика; | 12. елементи теорії відносності. |

Для успішної реалізації сучасних освітніх технологій на кафедрі природничих дисциплін підготовчого факультету Навчально-наукового інституту міжнародної освіти створені навчально-методичні комплекси (НМК), які, крім навчальної програми, містять методичні вказівки для студентів з вивчення дисципліни, підручники і навчальні посібники, словники та довідкову літературу, перелік лабораторних робіт з методичними вказівками, питання до екзамену. Навчально-методичний комплекс, що втілює в собі технологію формування професійної та комунікативної компетенції, є імпульсом підтримки у студентів інтересу до самого процесу навчання, формування переконаності в

необхідності знання предмета українською чи англійською як іноземними мовами.

Вирішальною тут є та обставина, що в міру освоєння курсів природничих дисциплін (біології, фізики) за їх змістом починають «просвічуватися» контури професійної реальності, з'являється відчуття наближення до неї. Так, знання про віруси, бактерії і гельмінти створюють хорошу основу для засвоєння в подальшому відповідного матеріалу з мікробіології, вірусології та паразитології. Застосування ультразвуку в терапії і для акустичної локації різних органів (УЗД), знайомство з фонокардіографією, біологічна дія радіоактивних випромінювань, поняття про гальванізацію та лікарський електрофорез та інше – ось окремі приклади включення в курс фізики підготовчого факультету медико-біологічних знань. Саме ця сторона навчальних дисциплін, що вводить студентів в область професійних інтересів, є найбільш значущою для них і найбільш варіабельною.

Наш досвід роботи показує, що використання в навчальному процесі технології контекстного навчання сприяє з'єднанню навчальної діяльності академічного типу з майбутньою професійною діяльністю.

При вивченні даного предмету на підготовчому факультеті іноземні студенти переконуються, що анатомічні знання необхідні для повноцінної теоретичної і практичної підготовки майбутніх медиків, тому що на їх основі будується подальше вивчення ряду медико-біологічних і клінічних дисциплін.

Застосування контекстного підходу в навчанні знайшло своє відображення в матеріалах підручників і навчальних посібників, створених педагогічним колективом підготовчого факультету і входять до складу НМК.

Робота над навчально-методичним комплексом проводиться в тісному контакті з викладачами кафедри мовної підготовки. Такий підхід з урахуванням методичних принципів в навчанні мови спеціальності сприяє більш швидкій адаптації іноземних студентів, розвитку предметно-мовної компетенції, що проявляється в успішному засвоєнні знань з предметів і розвитку мовлення в навчально-науковій сфері спілкування.

УДК 378 (560): 005.519.6

Федина-Дармохвал Володимира Степанівна
кандидат педагогічних наук, доцент, викладач
ЛНУ ім. І.Франка, м. Львів, Україна

ІННОВАЦІЙНІ ПРОЦЕСИ В СИСТЕМІ ВИЩОЇ ОСВІТИ В ТУРЕЧЧИНІ

Анотація: в даній статті ми аналізуємо концепцію вищої освіти, яка знаходить свою реалізацію в установах, які повинні проявляти етичні стандарти у відносинах університет і суспільство, етичні стандарти щодо освітньої функції вищої освіти, для наукових досліджень та публікацій, для виробництва університетських послуг. Ми також звертаємо нашу увагу на відносини, що стосуються внутрішньо-університетських взаємин.

Ключові слова: вищі навчальні заклади, елітарна та масова освіта, електронне навчання, екзаменаційна програма, наукова діяльність в Туреччині.

Fedyna-Darmokhval Volodymyra
PhD (pedagogical sciences), associate professor, lecturer
LNU by I.Franko, Lviv, Ukraine

INNOVATIVE PROCESSES IN THE HIGHER EDUCATION SYSTEM IN TURKEY

Abstract: in this article we analyze the concept of higher education, which finds its implementation in institutions, which must demonstrate ethical standards in the relationship between university and society. We put our attention on ethical standards for the educational function of higher education, for research and publications, for the production of university services. We also draw our attention to inter-university relations.

Key words: higher education, elite and mass education, e-learning, exam program, scientific activities in Turkey.

Для забезпечення здорового функціонування суспільства слід розвивати вищі навчальні заклади, основою яких є університет, історія якого сягає 900 років. Університети завжди створювали у своїх угрупованнях спеціальні мікро космоси, метою яких було створення жвавого середовища, де переважають раціональність, відкритість, щедрість та толерантність. На сучасному етапі в університетах відбувся перехід від елітарної до масової освіти, університети беруть участь в ринкових процесах і поступово в них зникають кордони з суспільством. Університет з часом розвиває свою спеціальну культуру, що відповідає загальним вимогам у контексті науки та нових економічних відносин. Важливим є той університет, де є комунікативна толерантність, яка залишається чутливою до проблем суспільства. Культурні характеристики університетів є культурною спадщиною людства. В даному контексті варто говорити про необхідність збільшення автономії університетів.

Організація в системі вищої освіти повинна здійснюватися з урахуванням різних аспектів: університет має звітувати щодо використання державних коштів; університети оцінюють продуктивність навчання і дослідження; оцінка керівництва університету і його культурного життя

У наші дні вища освіта виконує освітню, дослідницьку функції і служіння громадськості. Метою освіти було надання людям знань, навичок, потенціалу для забезпечення реалізації індивідуальних та громадських проектів, навичок критичного мислення, культурних та естетичних цінностей. Освіта також розглядається як діяльність, спрямована на побудову потенціалу, що дозволить студентам розвивати свої життєві проекти, а не як діяльність, спрямовану на підготовку окремих осіб. Навички, які має здобути учень під час отримання обов'язкової освіти є широкого діапазону. До цих навичок відносять: грамотність, базові навички, математику, навички використання технологій, навички використання інформаційно-комунікативних технологій, оволодіння іноземною мовою. Іншим важливим аспектом освіти є самонавчання учнів. Для того, щоб бути успішним в майбутньому, учні повинні мати можливість отримати інформацію, аналізувати її, мати можливість постійно її поновлювати та розвивати свої знання відповідно до їх майбутньої роботи. В майбутньому такого студента можна навчити не за допомогою поведінкового підходу до освіти, а за конструктивіським підходом. Учням важливі не лише ці навички, але й бути чутливими як громадянин, тобто бути активним громадянином, поважати культурні та екологічні цінності.

У суспільстві, де реалізується масова освіта, можна сказати, що намагання навчити кожного до високого рівня знань, призведе до значної втрати освіти як у системі освіти так і на ринку праці. Навчання у вищих навчальних закладах Туреччини ведеться турецькою мовою, проте згідно із збалансованим підходом, вищі навчальні заклади мали б навчати на різних іноземних мовах.

Окрім цього університети не є лише місцем для освіти, але також для проведення наукових досліджень. Вчені в Туреччині мають внутрішню історію наукової діяльності і вони здійснюють науковий розвиток, впливаючи на роботу один одного. Щоб говорити про наукову діяльність в Туреччині, науковці повинні створити наукове співробітництво. Іншим важливим аспектом є рівень наукової компетенції та міжнародного визнання науки.

Університети пропонують населенню широкий спектр державних послуг:

- освітня служба – це є основна функція вищих навчальних закладів;
- забезпечення медичної освіти та проведення медичних досліджень, що вимагає великої кількості медичних послуг;
- вироблення університетами інноваційних послуг, необхідних для промисловості і для захисту країни;

Зовнішні послуги, які надаються університетом виробляються економічно і це створює шлях для задоволення дослідницьких послуг економіки країни;

- університети в слаборозвинених регіонах призначені для місцевого розвитку;

- функція університету – адвокатська: університет буде підтримувати слабкі верстви населення.

Турецькі студенти у віці 19-22 роки у вищій освіті до 2015 року з 5100100 до 5.600.000 збільшилися, а до 2025 року падає кількість до 5.200.000. У 2005 році приблизно 2 млн. студентів навчання у вищій освіті: на рівні *ön lisans* – 2 роки навчання і на рівні *lisans* 4 роки навчання, а у 2025 році їх кількість зросте до 3 млн.380 тисяч. Це є студенти, які навчаються на заочній формі, на другій освіті, у державних та приватних університетах. В університеті Анadolу на факультеті заочної форми навчалося 1 млн. студентів. Ці студенти були важливою частиною університету. В останні 20 років частка тих, хто вчився на заочній формі по відношенню до загальної кількості студентів у вищій освіті було 35 %. До 2025 року частка студентів на заочній формі у Туреччині впаде до 15 %. У державних університетах кожні п'ять років в середньому на 250 тисяч студентів на рівні *ön lisans* і *lisans* збільшувалася кількість студентів. На початку це збільшення було повільним, а потім пришвидшилося [3, с. 568-569]. Кожні п'ять років у державних університетах створювалися нові місця для 190 тисяч студентів. На магістерській програмі кожні п'ять років приблизно 100 тисяч збільшувалося студентів.

На одного викладача припадало 57 студентів, впродовж 20 років кількість студентів впала до 24. На програмах *lisans* (бакалаврат) і *lisansüstü* (магістратура) частка студентів на 1 викладача з 32 до 17 студентів знизилась. Впродовж 20 років кількість освітніх працівників зросла з 32 тисяч до 150 тисяч. В перші 5 років кількість викладачів була 12 тисяч 200, згодом з часом стала 54 тисячі 700 осіб.

У 1974 році була введена система центральних іспитів і були розроблені певні зміни. Впродовж 30 років централізація іспитів забезпечила довіру суспільства, в частині того, що було перекрито «блати» здачі іспитів, тобто хто багатий – зможе здати іспити, а хто бідний – ні. Проте все поміняли і все стало по справедливості. Для того, щоб налагодити систему школи-іспит-вища освіта – були запропоновані такі пропозиції:

- важливою має бути орієнтація на ранній вік;
- збільшити квоту вищої освіти;
- заохочення професійної освіти;
- впорядкування системи вибору та розміщення вищої освіти, тобто її реорганізація.

Що стосується рекомендації щодо раннього віку, то необхідно орієнтувати студентів на перші роки середньої освіти. 9-ий клас дає майбутнім студентам базові знання, необхідні для вищої освіти, а також допомагають виявити їхні інтереси та здібності. Створення нового навчального плану Міністерства освіти

є певним шансом у цьому контексті. Що стосується екзамену з визначенням місця та орієнтації. Такий іспит слід проводити після 9-го класу. Цей іспит зможе підказати вчителям, сім'ям у визначенні тієї сфери, де студенти зможуть себе знайти у вищій освіті.

В Туреччині екзаменаційна програма, яка застосовувалася до 1970 року вона не була реалізованою впродовж 35 років. Екзамен слід проводити для загальноосвітніх та професійно-технічних вузів відповідно до навчальної програми. Для того, щоб на іспити не вплинули суб'єктивні фактори, була вимога до країни зробити іспити централізованими. Успіх членів тих, хто здавав іспити залежав від вступних оцінок і від врахування оцінок середньої освіти.

До 2025 року студентів у вищій освіті досягає 50 % від загальної кількості населення. В наші дні у формальній освіті всі заняття здійснювалися особисто, а при дистанційній освіті це практично не практикувалися. Проте це можна було змінити, зробивши електронне навчання. В університеті 10-30 % програм виконувалося за допомогою електронного навчання. У Туреччині більше надавали переваги загальній, ніж професійній освіті. Необхідно зробити привабливими професійно-технічні навчальні заклади. Вступний іспит на вищу освіту, який застосовувався до 2006 року у формі «фактору класної кімнати» зменшився [2]. Проблемою цього іспиту були тестові завдання. Необхідно було змінити ці тестові питання на декілька відкритих питань, а також на питання з множинним вибором. Ще одним недоліком існуючого іспиту є те, що майже у всіх регіонах є однакові питання. Ці недоліки треба усунути. За винятком спеціального екзамену, є два іспити, які складаються централізовано.

У вищій освіті керівними органами є: вищі органи університету; органи, які впорядковують університети; органи підрозділів факультетів і факультети. Основні принципи вищих навчальних закладів визначають структуру і функціонування органів управління. Це такі принципи як [1]:

1) академічна свобода та адміністративна автономія. Суть принципу полягає в тому, що діяльність, що здійснюється в галузі досліджень та викладання має здійснюватися вільно і не стикатися з політичним, економічним та релігійним тиском. Науково-педагогічний колектив повинен мати можливість виконувати свою роботу без будь-якого тиску з боку університету або зі сторони суспільства. Автономія це як гарантія академічної свободи. Університети це установи, які мають певну і важливу місію в процесах демократії, справедливості, миру та процвітання. Проте на сьогодні в Туреччині свобода вчених в деяких випадках є під значним тиском;

2) продуктивність та якість. Метою установ вищої освіти є висока продуктивність освітніх досліджень. В основі цього принципу є оцінка органів і

оцінка якості. Важливо, щоб це не конфліктувало з академічною свободою та адміністративною автономією;

3) ефективність використання ресурсів. Ресурси мають узгоджуватися з масштабністю студентів та аспірантів. Фінансові ресурси на одного студента можуть бути різними;

4) майнова свобода (фінансова). Вищі навчальні заклади можуть ефективно використовувати свої ресурси, маючи фінансову автономію. Цей принцип забезпечує ефективність розподілу ресурсів між вищими навчальними закладами та підрозділами;

5) підзвітність. Керівники вищих навчальних закладів повинні відповідати внутрішній стороні та суспільству;

б) диференціація: дає можливість продуктивній роботі та розвитку вищих навчальних закладів з можливістю диференціації системи. Установи диференціюються за історією установ, за закладами де вони знаходяться і за особливістю кадрів;

7) взаємозв'язок з суспільством: університети з суспільством та економікою мають велике значення. Сьогодні поширеною практикою на Заході є те, що в управлінні вищими навчальними закладами беруть участь люди з-за меж університету. Їхня участь в університеті обмежується адміністративними та фінансовими питаннями, а не охоплює академічні питання;

8) міжнародні стосунки: у Туреччині з'явився новий спосіб мислення, який ґрунтувався на процесі формування Європейського процесу вищої освіти та європейського дослідницького простору. В університетах слід заохочувати збільшення кількості студентських обмінів, залучати іноземних викладачів та брати участь у багатонаціональних дослідницьких проектах. Такі інновації не можуть повністю ігнорувати минулий досвід і тому необхідно підтримувати здоровий баланс між тим, що треба зберегти і те, що треба змінити. Однією з найважливіших стратегій реформування вищої освіти є підвищення рівня автономії університетів. Таким чином перехід від централізованої до нецентралізованої системи відбувався поступово. Звичайно, сьогоднішня система є менш централізованою, ніж та, яка була в 1981 році.

Отож, для того, щоб вся система функціонувала ефективно, необхідно визначити правила та стандарти з багатьох питань. Тобто існує потреба у адаптації до певних змін.

СПИСОК ВИКОРИСТАНИХ ДЖЕРЕЛ:

1. *Eğitim Fakültesi Öğretmen Yetiştirme Lisans Programları Y.Ö.K. Ankara. 1998.*
2. *Kaptan Saim. Bilimsel Araştırma ve İstatistik Teknikler. Tekışık Web Ofset Tesisleri, Ankara. 1993.*
3. *Şenses Fikret. TÜSİAD Raporu üzerine ODTÜ Gelişme Dergisi. //Türkiye'de ve Dünyada Yükseköğretim, Bilim ve Teknoloj. 1994. 21 (3). S. 564-574.*

УДК 377.1

Якимович Т.Д., канд. пед. наук, ст. н. сп.,
доцент Львівського навчально-наукового центру професійної освіти
НПУ імені М.П. Драгоманова
Львів, Україна

КОНЦЕПЦІЯ СТРУКТУРУВАННЯ ДИДАКТИКИ ПРОФЕСІЙНО-ПРАКТИЧНОЇ ПІДГОТОВКИ

Анотація. Проаналізовано структуру професійно-практичної підготовки як педагогічного процесу: цілі (навчальна, розвивальна, виховна), зміст, принципи, методи, форми та засоби. Обґрунтовано, що принципи під час професійно-практичної підготовки набувають особливих рис та конкретизуються. Зміст професійно-практичної підготовки визначається структурою навчального процесу та структурою виробництва, до якої належать суб'єкти (люди) та об'єкти праці (засоби та предмети праці), виробнича технологія і людська праця. Встановлено, що основою для класифікації методів є джерело передача знань, структура особистості, ступінь продуктивності, дидактичні задачі. Типи занять визначаються дидактичними цілями, а також і логікою формування вмінь

Ключові слова: мета навчання, принципи навчання, зміст навчання, знання, вміння, методи навчання, форми навчання.

Yakymovych T., PhD (Pedagogy), Senior Scientist, Researcher
Associate Professor of Lviv Educational and Scientific Center of Professional Education
M.P. Dragomanov NPU, Lviv, Ukraine

CONCEPT OF STRUCTURING DIDACTICS OF PROFESSIONAL AND PRACTICAL TRAINING

Abstract. The structure of professional-practical training as a pedagogical process is analyzed: goals (educational, developmental, developmental), content, principles, methods, forms and means. It is substantiated that the principles during vocational training acquire special features and are specified. The content of vocational training is determined by the structure of the educational process and the structure of production, which includes subjects (people) and objects of labor (means and objects of labor), industrial technology and human labor. Found that the basis for classifying methods is the source of knowledge transfer, the structure of the personality, the degree of productivity, didactic tasks. Types of classes are determined by the didactic goals, as well as the logic of the formation of skills.

Key words: purpose of learning, principles of training, content of training, knowledge, skills, methods of training, forms of training.

У вітчизняній педагогічній науці спостерігається активний розвиток професійної педагогіки – галузі, що вивчає закономірності навчання людини професії і формування професійно важливих та соціально значимих якостей особистості фахівця. Дидактика – частина педагогіки, яка розробляє теорію навчання. Дидактика професійного навчання вивчає сутність процесу навчання, зміст освіти, закономірності й принципи, методи, форми та засоби навчання.

Дидактика професійно-практичної підготовки це педагогічна теорія навчання, що вивчає сутність, закономірності й принципи професійно-практичної підготовки, дає наукове обґрунтування її змісту, методів і організаційних форм. Для її наукового становлення велике значення має психологія праці, технічні науки, організація виробництва та праці [4].

Дидактика розглядає свій об'єкт навчання в першу чергу, як особливий вид діяльності, спрямованої на передачу підростаючим поколінням культури або соціального досвіду.

Предметом дидактики на всіх етапах її розвитку був зміст навчання і організація процесу, що забезпечує оволодіння цим змістом, а саме:

- визначення мети і завдань навчання;
- окреслення змісту освіти відповідно до вимог суспільства;
- виявлення закономірностей процесу;
- обґрунтування принципів і правил їх реалізації;
- вироблення організаційних форм, методів і прийомів навчання;
- забезпечення навчально-матеріальної бази, засобів навчання.

Завдання дидактики полягають в тому, щоб:

- описувати і пояснювати процес навчання і умови його реалізації;
- розробляти досконалішу організацію процесу навчання, нові системи навчання та технології навчання.

Частковим виявленням дидактики професійно-практичної підготовки є *методика професійно-практичної підготовки* (за певною професією), яка формується на основі наукового узагальнення авторських методик.

Структурними елементами професійно-практичної підготовки як педагогічного процесу є ціль (мета), зміст, принципи, методи, форми та засоби. Ціль як початковий компонент процесу навчання спрямована на те, щоб учень і педагог виробили і уявили кінцевий результат своєї взаємодії. Педагогічна ціль – передбачення педагогом і учнем результату взаємодії у формі узагальнених розумових утворень, у відповідності з якими добираються і узгоджуються всі інші компоненти педагогічного процесу.

Ієрархія педагогічної мети така: мета суспільства (соціальне замовлення); загальна мета функціонування педагогічної системи; мета навчального процесу, що протікає в його елементарних формах (урок, заняття тощо).

Основна ціль навчання полягає у засвоєнні поколінням, що зростає, основ соціального досвіду, набутого людством протягом його історії (М. Скаткін, В. Онищук). Виділяються об'єктивні та суб'єктивні цілі навчання. До об'єктивних цілей загальної освіти відносяться: оволодіння загальними знаннями, загальна підготовка до практичної діяльності та формування світогляду, а професійної – оволодіння професійними знаннями, підготовка до творчої роботи, практичне оволодіння методами, засобами і формами, специфічними для даної та споріднених спеціальностей, формування переконань з урахуванням специфіки даної професії. Суб'єктивні цілі освіти полягають у розвитку мислення та пізнавальних здібностей учнів, розвитку культурних потреб, мотивації, пізнавальних інтересів і формуванні навичок самоосвіти.

СТРУКТУРА НАВЧАЛЬНОГО ПРОЦЕСУ



Рис.1. Структура професійно-практичної підготовки

Результатом професійної підготовки майбутніх фахівців є досягнення освітніх, розвивальних, виховних та навчальних цілей [2].

Освітня ціль полягає у тому, щоб забезпечити гнучку і дійову соціалізацію особистості до змінних обставин життєдіяльності і сьогодення, підготувати робітника до виконання професійної діяльності певного рівня кваліфікації, удосконалення професійної кваліфікації шляхом самоосвіти.

Розвивальна ціль полягає у розвитку професійно важливих якостей майбутнього фахівця (професійної мови, мислення, здібностей, сенсорної, рухової, емоційно-вольової сфер)

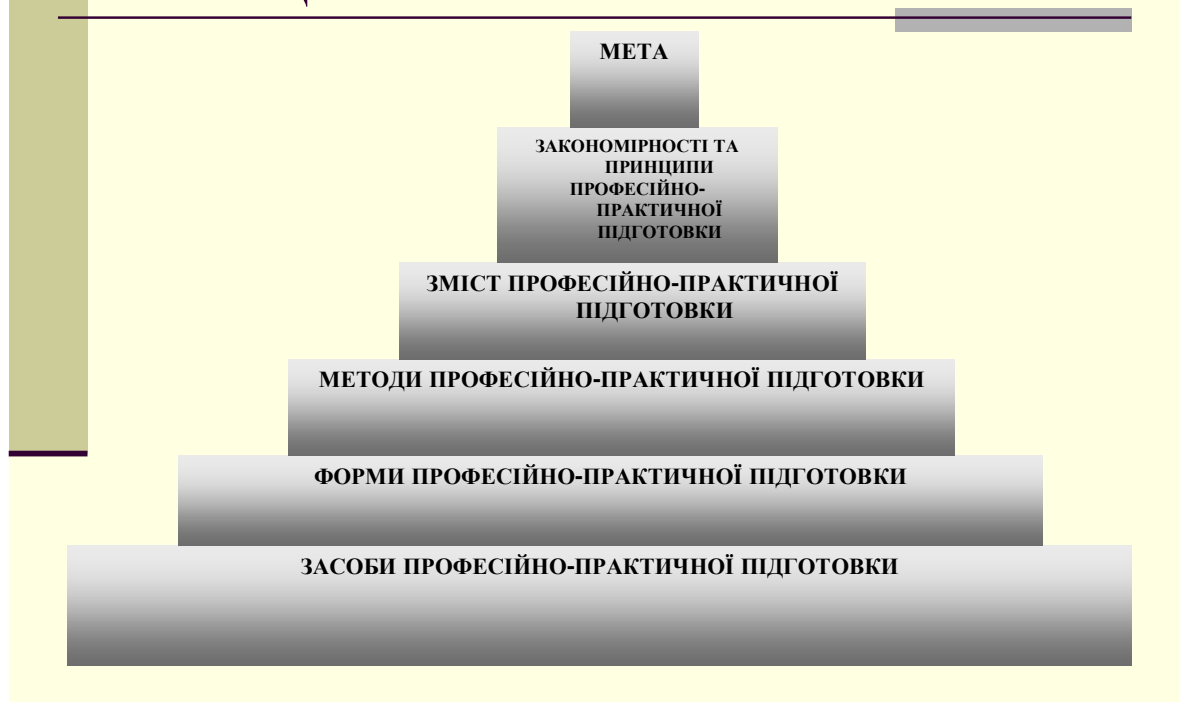
Виховна ціль полягає у тому, що в процесі навчання формуються етичні і естетичні уявлення, система поглядів, норми професійної поведінки, потреби, мотиви діяльності, цінності і ціннісні орієнтації, світогляд.

Навчальна ціль полягає у формуванні в учнів системи знань, вмінь, навичок для виконання професійних функцій, за допомогою відповідних форм, методів та засобів навчання

Отже, метою професійної підготовки, загалом, і професійно-практичної підготовки, зокрема, є розвиток важливих для професійної діяльності здібностей майбутнього фахівця, виховання потреб і мотивів, пов'язаних з професією, формування професійних знань, умінь та навичок.

Напрями досягнення цих цілей визначаються основними нормативними положеннями, передумовами певної науки, теорії, концепції – принципами. У педагогіці вони є критеріями визначення змісту, форм і методів навчання. Окрім того, під час реалізації мети необхідно враховувати педагогічні закони і закономірності.

Цілісність та відносна самостійність педагогічного процесу забезпечується *педагогічними принципами*, які визначають його структуру, функціональність та технологічність. У професійній педагогіці під принципами навчання слід розуміти конкретні рекомендації щодо шляхів досягнення цілей навчання майбутніх фахівців на основі об'єктивно існуючих закономірностей. Ці рекомендації стосуються регулювання різноманітних аспектів дидактичного процесу, з'ясування провідних тенденцій навчання учнів, розв'язання суперечностей цього процесу і умов досягнення успіхів у навчальних закладах.

Дидактичні принципи, або принципи навчання – це вихідні керівні положення, нормативні вимоги до організації та здійснення дидактичного процесу, які мають характер загальних вказівок, правил і норм та впливають із закономірностей процесу навчання. Вони є критеріями визначення змісту, форм і методів навчання.

Деякі принципи у професійній підготовці набувають особливих рис та конкретизуються. Наприклад, принцип *поєднання теорії з практикою* можна конкретизувати як принцип взаємозв'язку теоретичного і практичного навчання. Під час теоретичного навчання цей принцип працює від теорії до практики (вивчення кожної з тем навчальної програми супроводжується закріпленням пройденого матеріалу практичними завданнями). Важливими правилами втілення принципу зв'язку теорії з практикою є такі: складання і використання під час теоретичного навчання, особливо на уроках загальноосвітніх та природничо-наукових дисциплін, задач і завдань з виробничим змістом; надання лабораторним роботам комплексного інтегративного теоретико-практичного характеру.

Разом з тим, під час професійно-практичної підготовки принцип поєднання теорії з практикою буде більш ефективним, якщо навчання буде спрямоване від практичного виконання робіт до теоретичного їх обґрунтування. Теоретичні відомості пропонуються учням у певній послідовності, з урахуванням того, які запитання виникли під час виконання робіт: використання теоретичних положень для пояснення функціонування технічних пристроїв та апаратів; перебігу технологічних процесів та ін. Завдяки реалізації принципу зв'язку теорії та практики в навчанні, праця учнів стає більш свідомою, набуває пізнавального значення, сприяє розвитку творчих здібностей.

Зміст професійно-практичної підготовки – набутий суспільством досвід, який передається новим поколінням. Зміст професійного навчання визначається змістом і формами трудової діяльності, науково-технічними та техніко-економічними чинниками. Сьогодення характеризується інтенсивним розвитком науки і техніки, впровадженням їх досягнень до усіх сфер людської діяльності. Це істотно змінює характер праці людини, веде до перетворення предмета, технології і засобів професійної діяльності. Предметом праці сучасного фахівця стає інформація, знаряддями – правила, інструкції, технологією – певна стратегія розв’язання виробничих завдань. У таких умовах на перше місце виступають завдання сприймання і переробки інформації, контролю, прогнозування і своєчасного прийняття рішень. Людині дедалі частіше доводиться виконувати професійні функції не безпосередніми фізичними діями, а мисленнєвою діяльністю. У таких умовах на перше місце виступають завдання сприймання і переробки інформації, контролю, прогнозування і своєчасного прийняття рішень. Тому проблема змісту посідає у дидактиці професійно-практичної підготовки значне місце.



Рис.2. Структура образу професійної діяльності

Виходячи з того, що зміст охоплює практично всі компоненти навчального процесу: знання, уміння, досвід, норми і цінності, змістом професійно-практичної підготовки є система знань і вмінь, які необхідні майбутньому

фахівцю для здобуття досвіду виконання трудових функцій, згідно з виробничими та загальнолюдськими нормами і цінностями

Зміст професійно-практичної підготовки визначається структурою виробництва і змінами усіх його складових, до яких належать суб'єкти (люди) та об'єкти праці (засоби та предмети праці), виробнича технологія і людська праця. Зміни предмета, засобів, технології обов'язково відображаються на змісті професійної підготовки робітника. У процесі визначення змісту професійно-практичної підготовки доцільно використовувати образ професійної діяльності, основними компонентами якої є: предмет діяльності; суб'єкт діяльності; засоби діяльності; технологічний процес; трудовий процес.

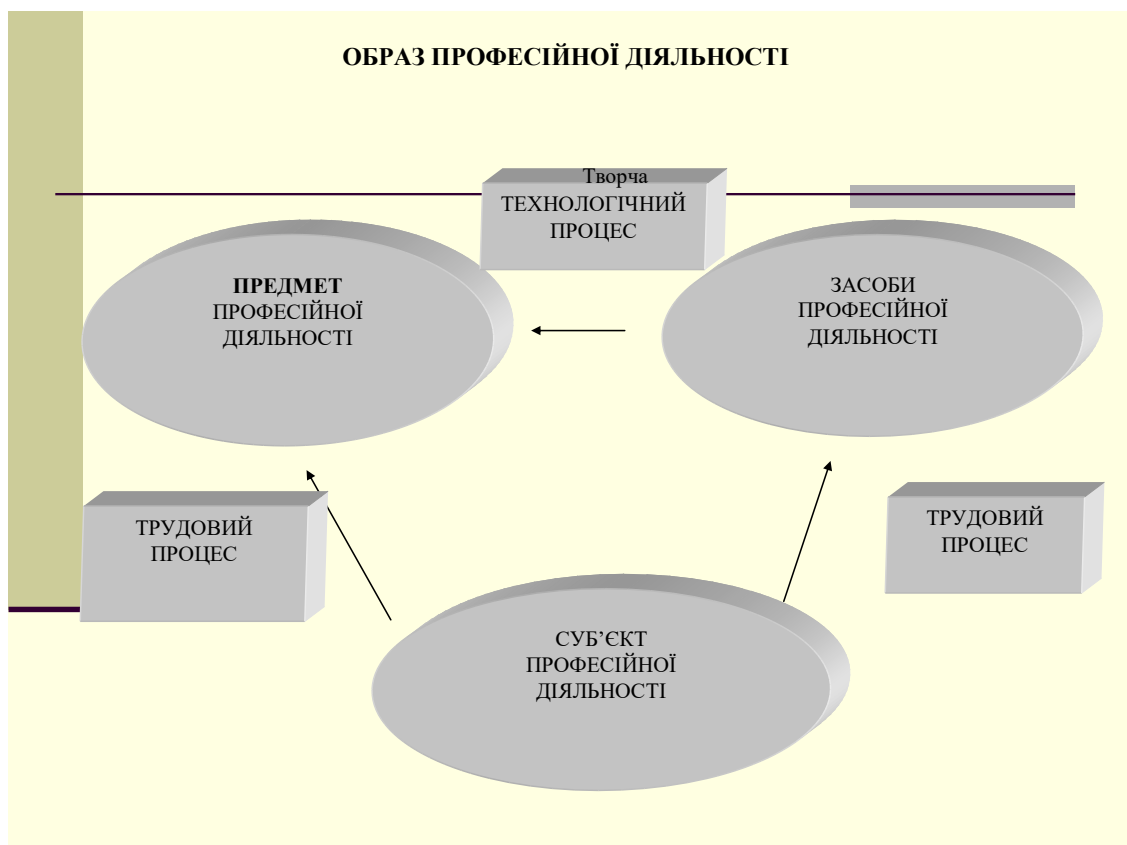
Тому для освоєння професійної діяльності учню необхідно засвоїти:

- знання про предмет;
- знання про засоби;
- знання про суб'єкт діяльності;
- знання про трудовий процес;
- знання про технологічний процес.

Під час аналізу змісту професійної підготовки необхідно враховувати, що результатом виробничого процесу є перетворення предмета діяльності на готову продукцію. Виробничий процес, своєю чергою, поділяється на технологічний і трудовий. Особливістю технологічного процесу є взаємодія засобів праці з предметом праці, де реалізуються об'єктивні закони природи, незалежно від соціальних умов, в яких він здійснюється.

Специфікою методів професійно-практичної підготовки є двостороння суб'єкт – суб'єктна взаємодія. Метод навчання визначаються як спосіб спільної діяльності вчителя та учнів, який передбачає опанування учнями соціальним досвідом людства та організацію керівництва навчально-пізнавальною діяльністю учнів з боку вчителя [2].

Основою для класифікації методів може бути джерело знань, структура особистості, ступінь продуктивності, дидактичні задачі тощо. Найбільш поширеними є класифікації за джерелом передачі змісту: словесні (розповідь, пояснення, бесіда, інструктаж), наочні (демонстрація, показ операцій, спостереження), практичні (вправи, розв'язання виробничо-технічних завдань, лабораторно-практичні роботи, тренування). На основі пріоритетних дидактичних цілей розрізняються комунікативні, пізнавальні перетворювальні, систематизуючі, контролюючі методи навчання (В. Онищук). Процесуальну сторону навчального процесу відображають методи його організації і здійснення, стимулювання, контролю (Ю. Бабанський). Залежно від виконання застосовується бінарна класифікація: методи викладання і методи учіння

(М. Махмутов). За характером пізнавальної діяльності визначаються такі методи: пояснювально-ілюстративний (інформаційно-рецептивний); репродуктивний; проблемний; частково-пошуковий (евристичний); дослідницький.

Ведучих джерел інформації в учбовому процесі чотири: звук, зображення, практична дія або все в комплексі. Саме спосіб передачі/сприйняття учбового змісту («роби як я/вони»; «слухай, що кажуть», «дивись, що показують») може бути основою для класифікації методів навчання. Згідно цьому виділяють чотири групи методів навчання: візуальні, аудіальні, кінестетичні і полімодальні.

1. Аудіальні методи навчання. Інформація представлена в звуках. До цієї групи відносяться всі види розповідей, бесід, пояснень, лекцій. У чистому вигляді ці методи забезпечують передачу і фіксацію інформації по аудіальному каналу.

2. Візуальні методи навчання. Інформація представлена у вигляді зображення. До цієї групи відносяться демонстрації натуральних об'єктів і образотворчих посібників, а також друкованої або письмової інформації.

3. Кінестетичні методи навчання. Передача і сприйняття інформації, організовані за допомогою практичних дій і інших відчуттів тіла. В чистому вигляді дані методи не описані, однак за допомогою цих методів можливе практичне навчання.

4. Полімодальні методи навчання. Інформація рухається по декількох каналах сприйняття. Аудіовізуальні – демонстрації фільмів, деяких дослідів і експериментів. Методи розраховані на одночасну візуальну і аудіальну фіксацію інформації. Візуально-кінестетичні методи включають виконання графічних і практичних робіт без усного пояснення/викладу: розпізнавання і визначення природних об'єктів, візуальні спостереження з подальшою реєстрацією явища; сюди ж потрібно віднести методи, що передбачають роботу з комп'ютером. При використанні цих методів інформація проходить по двох каналах, що підвищує ефективність її засвоєння. Аудіально-кінестетичні – прослуховування з подальшим описом. Вони використовуються під час проведення дослідів і експериментів, роботи з комп'ютерними навчальними програмами. При використанні даних методів інформація фіксується по всіх каналах сприйняття.

Важливим чинником педагогічно обґрунтованого вибору методів навчання у професійно-технічній школі є вид підготовки. Відмінністю методів професійно-практичної підготовки є їх практичний характер.

Форми професійно-практичної підготовки у закладах професійної (професійно-технічної) освіти представлені у вигляді двох рядів: типів і видів. Кількість типів і видів занять виробничого навчання порівняно з теоретичним обмежена. Типи занять визначаються дидактичними цілями, а також і логікою

формування вмінь: урок формування початкових умінь, урок розвитку творчого вміння, урок рішення виробничо-технічних завдань, контрольний урок тощо. Види уроків поділяють залежно від вправ: урок-екскурсія, кіноурок, урок вивчення передового досвіду, урок самостійного виконання робіт тощо. Розрізняють такі типи занять виробничого навчання на підприємстві: організація робіт; використання інструкційно-технологічної документації; добір раціональних умов і параметрів; контроль і оцінювання своєї роботи; вирішення виробничих ситуацій; застосування теоретичних знань на практиці; дотримання вимог до правил безпеки.

Таким чином ми охарактеризували структуру дидактики професійно-практичної підготовки яка передбачає цілі (навчальну, виховну, розвивальну), зміст (знання, вміння), принципи, методи, форми та засоби.

СПИСОК ВИКОРИСТАНИХ ДЖЕРЕЛ:

1. Дегтярьова Г. Якимович Т. *Особистісний та діяльнісний підходи у післядипломній освіті інженерно-педагогічних працівників*. Вісник Львівського університету : Серія педагогічна. Львів : ЛНУ імені Івана Франка, 2005. Вип. 19. С. 369-378.
2. Козловська І.М., Собко Я.М., Стечкевич О.О., Дубницька О.М., Якимович Т.Д. *Формування професійної компетентності майбутніх фахівців на основі інтегративного підходу: методичні рекомендації*. Львів: СПОЛОМ, 2012. 64 с.
3. *Про професійно-технічну освіту: Закон України № 103/98-ВР від 10.02.1998 р. Професійно-технічна освіта. 1998. № 1. С. 2–12.*
4. Якимович Т.Д. *Основи дидактики професійно-практичної підготовки : навчально-методичний посібник*. К.: Педагогічна думка, 2013. 136 с.

УДК 37.017.4

*Вальченко С.А., старший преподаватель
УО «Гомельский государственный университет им. Ф. Скорины»
Гомель, Беларусь*

СУЩОСТНО-СМЫСЛОВЫЕ АСПЕКТЫ НАЦИОНАЛЬНОГО САМОСОЗНАНИЯ ЛИЧНОСТИ

Аннотация: в статье рассматривается содержательная сторона национального самосознания личности на основе его структуры. Показывается значимость когнитивного компонента этой научной категории, освещается важность эмоционально-чувственной и деятельностно-практической сторон национального самосознания.

Ключевые слова: национальное самосознание, структура, содержание национального самосознания, идентификация, патриотизм.

*Valchenko SA, senior lecturer
EE "Gomel State University. Skaryna", Gomel, Belarus*

ESSENTIAL AND SENSE ASPECTS NATIONAL SELF-CONSCIOUSNESS

Annotation: the article discusses the content side of the national identity of the individual on the basis of its structure. The importance of the cognitive component of this scientific category is shown, the importance of the emotional-sensual and activity-practical aspects of national identity is highlighted.

Key words: national identity, structure, content of national identity, identification, patriotism.

Национальное самосознание личности представляет собой сложное интегративное личностное образование, в котором актуализированы все этнические черты, свойственные данному человеку. Его сущность выражается в осознании индивидом себя как представителя определенной национальной общности с присущими только ей особенностями и чертами, психологией и ментальностью, в переживании им своей глубинной связи с этносом, в понимании необходимости постоянной созидательной деятельности на благо своего народа.

Структура национального самосознания достаточно сложна. Большинство авторов склоняются к выделению в ней трех основных компонентов, имеющих в названиях незначительную синонимическую разницу: интеллектуального или когнитивного, эмоционального и поведенческого (деятельностно-практического). Содержание каждого из них имеет выраженную специфику и значимость, но это не противоречит их взаимосвязи и взаимному влиянию.

Рассмотрим более подробно содержание каждого структурного компонента национального самосознания и докажем таким образом его интегративный характер. Содержание *интеллектуального компонента* можно считать наиболее глубоким и сложным. Он включает в себя совокупность самых разнообразных знаний, показывающих как своеобразие этнокультурных характеристик, так и их качественное развитие с учетом современных реалий.

Прежде всего речь идет о познавательной основе идентификации личности. К ней относят этноним, а также авто- и гетеростереотипы. Этноним – самоназвание народа, которое имеет исторические корни и территориальную привязку. Известный советский этнограф Ю.В. Бромлей считал, что его наличие свидетельствует об осознанности членами этноса их особого единства и отличия от других общностей. Две последние категории формируются на основе сопоставления представлений «мы» – «они», с помощью «одного или нескольких наиболее ярко выраженных внешних признаков (внешний облик), социокультурных признаков (иной язык, обычаи, традиции и т.п.), религиозных верований или социально-экономического уклада» [1, с. 505], что на обыденном уровне позволяет понять разницу в поведении и культуре различных народов.

Кроме указанных, первичных, есть и более глубокие «идентификаторы национального самосознания, являющиеся его *ядром*» [2, с. 155]: знание национального языка, истории своего народа, его современных проблем и трудностей; знание культуры народа, его обычаев и традиций, морально-этических норм и ценностей, основ народного воспитания; понимание этногенеза, показывающего происхождение и становление этнической общности; уяснение сущности своей государственности, политической

символики и атрибутов; представление о роли и статусе своей нации в системе международных отношений.

Наиболее яркий и характерный внешний признак принадлежности индивида к своей нации отражается в *национальном языке*. Он также является важнейшим средством познания своего народа. В лексическом составе языка, во внешней и внутренней форме слов, словосочетаний и предложений отражаются окружающий мир с его природой, историко-культурный опыт людей, их мировосприятие, а также особенности и своеобразие черт этнической общности [3, с. 61].

Особое место занимает *история народа*. Помимо того, что в ней концентрируется информация очень широкого диапазона, история служит источником формирования нравственно-этических позиций человека, развития его гражданских чувств. Немалую роль в этом играет образ «национального человеческого идеала», героя, способного вдохновить личность на высокие свершения, служащая примером для подражания [4].

В тесной взаимосвязи с историей находится *национальная культура*. Ее называют «базой и стимулирующим фактором для развития национального самосознания. Национальная культура представляет собой адекватную форму и способ существования самосознания, которое, в свою очередь, является показателем уровня культуры как личности, так и национальной общности. В продуктах культуры самосознание объективируется, многообразно проявляется и реализуется во всем богатстве своего содержания» [5]. Это превращает национальную культуру в важный источник развития эмоционально-чувственной и практической сторон национального самосознания.

Существенным признаком следует считать и *представление человека о своей территории* – «родной земле», Родине. Это этнообъединяющий объективный фактор, поскольку он «привязывает» человека к определенному месту проживания, ассоциируя его именно с данным народом, его историей и культурой. Кроме того, «родная земля» своим природным богатством и красотой, своеобразием географической и климатической среды развивает эстетические и патриотические чувства личности.

Содержание *эмоционального компонента* связывают с осознанным отношением личности к ценностям и достижениям своей национальной общности, своей государственности, народу и к себе как представителю конкретной нации. Подобное отношение выражается в совокупности разнообразных чувств человека: «любви к своему народу, родному краю; сопереживания с народом его судеб и проблем, веры в его будущее; ответственности за сохранение и развитие культуры народа» [4]; а также в чувстве национальной гордости, достоинства, благородства, патриотизма,

национальных потребностях, интересах, взглядах, убеждениях и идеалах личности. В науке нет единства в вопросе приоритетности того или иного элемента эмоционального компонента национального самосознания; однако подчеркивается их взаимосвязь и динамичность развития в зависимости от возраста, степени образованности личности, конкретной этносоциальной ситуации, моно- или полиэтничного окружения человека.

Национальные чувства отражают глубокую связь личности со своим народом, настроенность на этнокультурную специфичность окружающей действительности, ее позитивное восприятие и принятие. Особую роль при этом играют национальные интересы. «Они относятся к числу внутренних импульсов, непосредственных источников активности личности, наряду с потребностями выступают как ее детерминанты. Благодаря интересам и потребностям происходит воплощение содержания чувств, мыслей, представлений и т.д. в содержание деятельности субъектов национального самосознания» [5]. В свою очередь патриотизм также выступает связующим звеном между двумя компонентами национального самосознания. Как глубокое нравственное чувство (узкий смысл понятия) он показывает отношение индивида к своему народу; но как явление, истинная сущность которого проявляется в социально активной деятельности, ориентирован на более широкую сферу распространения, на свое практическое воплощение.

В тесной связи с указанными компонентами национального самосознания находится *поведенческий*. Содержание этого компонента можно представить как определенный результат усвоения знаний и представлений этно-национального характера, приобретенного самой личностью опыта национальных и межнациональных отношений и общения. Однако этот результат должен иметь конкретное воплощение: от выработанных личностью умений общаться в инонациональной среде до значимой деятельности, носящей социально-творческий характер. Такое личностное созидание может быть реализовано в более глубоком познании, научных исследованиях национального характера; в активных творческих индивидуальных или массовых акциях; в участии в социально-гражданских программах и проектах; в политических действиях, связанных с противостоянием этноцентризму, шовинизму или нациофобии.

Все указанные структурные компоненты национального самосознания в силу их глубокого содержания и сложности практического воплощения не могут быть быстро освоены человеком. Национальное самосознание проходит долгий путь развития, от неопределенной и размытой идентичности до формирования системы четких и устойчивых убеждений. Происходит это по мере взросления и социализации личности под влиянием совокупности разнообразных факторов и совершенствуется на протяжении всей ее жизни.

Список литературы

1. Шаймарданов Р. Х. Национальное самосознание и технология его формирования в педагогике народа ханты. *Российский гуманитарный журнал*. 2014. Том 3. №6. С.505–517.
2. Национальное самосознание и философия Беларуси: учеб.-метод. пособие / Г.И. Малыгина и др. Минск: БГУИР, 2012. 170 с.
3. Протчанка В.У. Роднае слова – крыніца развіцця асобы, духоўнасці народа. *Адукацыя і выхаванне*. 1994. № 12. С. 60–65.
4. Волчков, Э.Г. Национальное самосознание и самоидентификация *Электронный ресурс*. Режим доступа: <https://cyberleninka.ru/article/n/natsionalnoe-samosoznanie-i-samoidentifikatsiya>. Дата доступа: 10.03.2019.
5. Серебрякова Ю.А. Национальное самосознание и национальная культура. *Электронный ресурс*. Режим доступа: <http://cheloveknauka.com/natsionalnoe-samosoznanie-i-natsionalnaya-kultura-suschnost-spetsifika-i-vzaimodeystvie#ixzz5hmwf7oSr> – Дата доступа: 10.03.2019.

УДК 378.881

*Воробйова Ж.Ю., старший викладач кафедри іноземних мов
факультету МЕіМ ДВНЗ «КНЕУ ім. Вадима Гетьмана»
Київ, Україна*

**ТЕОРЕТИЧНЕ ОБГРУНТУВАННЯ МОЖЛИВОСТЕЙ ОРГАНІЗАЦІЇ
ПРОФЕСІЙНОГО ВІДБОРУ АБІТУРІЄНТІВ НА ФАКУЛЬТЕТИ
ІНОЗЕМНИХ МОВ ВИЩИХ НАВЧАЛЬНИХ ЗАКЛАДІВ УКРАЇНИ**

Анотація. Стаття присвячена теоретичному обґрунтуванню й експериментальній перевірці можливості організації професійного відбору абітурієнтів до вищих навчальних закладів України на факультети іноземних мов.

У статті на підставі вивчення теоретичних питань, присвячених проблемам організації професійного відбору абітурієнтів до вищих навчальних закладів України, розкрито сутність, структуру, критерії, показники та рівні сформованості компетентності особистості, що покликана працювати в умовах поліетнічного середовища України.

Теоретичний аналіз проблеми дає змогу сконструювати модель етнокультурної компетентності майбутнього фахівця, науково обґрунтувати та експериментально перевірити технологію формування етнокультурної компетентності студентів в університетах України.

Ключові слова: викладач іноземних мов, професійний відбір, професійна придатність, професійно важливі якості, діяльність, педагогічна діяльність, розвиток, система підготовки.

*Vorobyova Zh.Y., Senior High School Teacher
International Department of Vadym Hetman KNEU
Kyiv, Ukraine*

**THEORETICAL BASIS OF OPTIONS FOR PROFESSIONAL SELECTION
OF FUTURE STUDENTS FOR PHILOLOGICAL FACULTIES OF HIGHER
SCHOOL**

Abstract. The thesis is devoted to theoretical basis and experimental control of possibilities of professional selection of future students for Philological Faculties of Higher School.

There was done the system-leveled and psychological analysis of the pedagogical activities, there were calculated professionally important qualities of a specialist of Language and Literature, criteria of the professional selection for the pedagogical profession were defined. The route list of a future student and the chart of the professional selection were worked out. There were aprobated,

possessed and worked out original methodics for researching trends of a personality of a future student, his general pedagogical and specialized abilities. It was determined that students who were recommended from the amount of future students, as compared with unrecommended ones, have much more strictly pedagogical and specialized abilities, their pedagogical skills are better formed, their educational progress is higher.

Key words: *professional selection; professional fitness; professional qualities; activity; pedagogical activity.*

Україна історично склалася й існує як багатонаціональна держава. Це завжди віддзеркалювалося на її соціально-економічному, політичному і культурному житті.

Сучасні філософсько-соціальні наукові дослідження свідчать про все більшу увагу до вивчення ціннісних орієнтацій, шанування своєї мови, вірності традиціям, історичній пам'яті; про потребу реалізувати свої національні інтереси, опанувати і передавати національні культурні надбання [1, с.13].

У зв'язку з цим суспільство висуває якісно нові вимоги до підготовки майбутніх фахівців, покликаних працювати в поліетнічному середовищі [3, с. 31].

Держава потребує висококваліфікованих фахівців із знанням іноземної мови, професіоналів, зданих абсорбувати все нове і прогресивне, готових до генерації і запровадження свіжих оригінальних ідей, а також до вигідної участі у міжнародному співробітництві і формуванні нового ставлення до України в Європі і світі. Україна стала учасником Болонського процесу побудови єдиного європейського освітньо-наукового простору [2, с. 24].

Система освіти України почала зазнавати трансформацій, які мають тенденції до взаємного пристосування давніх традицій і сучасних європейських вимог.

Теоретичною основою статті стали ідеї вітчизняних та зарубіжних вчених про наукові парадигми історико-педагогічної науки (М.Богуславський, Л. Ваховський, Г. Корнетов, В. Струманський, О. Сухомлинська, П.Сікорський, В. Краєвський, М. Красовицький) [5, с. 10]; про особливості педагогічного процесу в умовах університетської освіти (М. Пирогов, К. Ушинський, С. Гогоцький, П. Каптерев, А. Алексюк, О. Глузман, І. Підласий, С. Гончаренко, В. Кушнір), сучасні теорії суспільного розвитку та участі освітньо-наукового комплексу в забезпеченні прогресу (М.М. Амосов, А.С. Гальчинський, О.Г. Білорус, В.І. Луговий, С.В. Львович, В.П. Семиноженко, Е. Тоффлер, Е. Фор, Ф. Фукуяма та ін.); загальні концепції філософії освіти і науки, засад виховання і навчання (В.П. Андрущенко, І.Ф. Бех, С.У. Гончаренко, І.А. Зязюн, В.С. Лутай, М.Є. Максюта та ін.

Аналіз наукових джерел із філософії, психології та педагогіки показує, що проблема оцінювання професійної придатності людини, яка полягає в

діагностуванні її знань, умінь і здібностей, поринає у глибину віків (Платон, Ф. Гальтон, Г. Мюнстерберг та ін.). Психологами доведено, що, оцінюючи рівень сформованості психофізіологічних якостей людини, можна прогнозувати її майбутню професійну успішність (К. Марбе, Ю.З. Гільбух та ін.).

Певний інтерес викликають дослідження, пов'язані з проблемою професійної придатності як сукупності психологічних і психофізіологічних особливостей людини. Це є необхідним та достатнім для досягнення суспільно придатної ефективної праці за наявності спеціальних знань, умінь і навичок (С.Г. Геллерштейн, Ф. Гоноболін, Є.О. Климов, Б.О. Федоришин, Р.І. Хмельюк та ін.). До того ж ми розглядаємо професійну придатність із погляду індивідуально-психологічних особливостей людини, яка забезпечує найбільшу ефективність її суспільно-корисної трудової діяльності та задоволення своєю працею. Саме діагностування професійної придатності надає можливість організувати дослідницький процес, спрямований на виявлення (за допомогою науково обгрунтованих методів) рівня та можливості психофізіологічної та соціально-психологічної придатності претендентів на навчання та роботу. Цей процес у психолого-педагогічній літературі називають професійним відбором.

Профвідбір є засобом виявлення та реалізації бажання абітурієнта присвятити своє життя майбутній професії, а завдання його полягає в тому, щоб підібрати до професійного навчання та діяльності таких людей, особистісні якості, нахили та здібності яких найкраще відповідали б майбутньому фаху.

Аналіз спеціальної літератури свідчить, що літературні здібності базуються на мовленнєвих (В.А. Роменець), що мовленнєві здібності – передумова розвитку літературних здібностей (Л.Г. Чорна). З огляду на це проаналізовано компонентний склад мовленнєвих і літературних здібностей. Зокрема, до мовленнєвих здібностей віднесені: словесна швидкість, обсяг пам'яті на слова незнайомого тексту, вербальне прогнозування, фонетичний слух, граматичне відчуття, слухова диференційна чутливість, здатність до самостійного визначення мовленнєвих закономірностей, здатність виконувати мовленнєві операції безпомилково, швидко, автоматично тощо. Літературні здібності складають: поетичне сприйняття докільця, образне мислення, багатство словникового запасу, змістовна та емоційна виразність мови, багатство словесних асоціацій, відчуття мови, відчуття форми, творча уява, оригінальність словесної характеристики тощо. Перенесення всього спектру цих педагогічних здібностей на абітурієнтів не є правомірним тому, що вони формуються безпосередньо в діяльності. Але на думку більшості науковців, вивчення особистості професіонала необхідно розпочинати задовго до його власної професійної діяльності (С.А. Боровикова, Л.М. Корнеєва та ін.).

Для дослідження педагогічних здібностей використовувалася “Модифікована карта особистості” К.К.Платонова. Перша група експертів-викладачів (20 осіб) – оцінювала 92 індивідуально-психологічні якості та властивості. З них було відібрано 17 якостей. Друга група експертів (25 осіб) ранжувала ці якості за ступенем їх важливості. У випадку, коли 75% і більше рангових оцінок другої групи експертів збігалися з ранговими оцінками першої групи, якість вважалась необхідною в діяльності викладача. Таким чином було визначено 8 якостей, важливість яких оцінювали вчителі-методисти (третья група експертів 15 осіб). За результатами цих досліджень можна визначити п'ять якостей особистості, необхідних для формування професійних якостей викладача, а саме: мовлення, ставлення до праці, мисленнєві, комунікативні, емоційні.

ВИСНОВКИ. 1. Аналіз психолого-педагогічної літератури свідчить про неоднозначність оцінки вченими необхідності фахового відбору на професію викладача мовної спеціалізації. В одному випадку вважається, що немає підстав для проведення практичного відбору людей за психофізіологічними показниками, оскільки не зовсім виявлені основні характеристики структури особистості викладача. Деякі вчені вважають, що фаховий відбір може вирішити лише обмежене коло завдань. У психолого-педагогічній літературі поширюється інша думка, що підготовку викладача-професіонала треба починати з фахового відбору. Ми дотримуємося останньої точки зору, оскільки сучасне вирішення питань відбору не можна визнати оптимальним, тому що вивченню та оцінці підлягає лише один компонент структури особистості - знання, вміння та навички абітурієнта.

Рівень освітньої підготовленості абітурієнтів необхідний, але він не несе ніякої інформації про наявність “професійних потенцій” кандидатів - вступників до вузу [4, с. 82]. Саме тому до ВНЗ зараховуються абітурієнти, які мають добрі шкільні знання (набуті нерідко з допомогою репетиторів), а не здібні, обдаровані, що мають хист до педагогічної діяльності. Треба зважати на те, що професія вчителя носить масовий характер. Ця обставина обмежує можливості виявити потенційно талановитих у сфері педагогічної діяльності людей. Дійсно, таку кількість талантів виявити важко. Але завдання полягає в іншому: треба виявити людей, придатних до педагогічної діяльності, здатних на високому рівні оволодіти нею та відсіяти випадкових людей, які (як виявляється дуже швидко) не хочуть, не можуть і не будуть працювати в школі.

2. Проведене дослідження свідчить про різноманітність підходів учених до аналізу змісту педагогічної діяльності: структурний, функціональний, діагностичний, системний. Найбільш плідним є системний підхід, на основі якого визначаються фактори професійного становлення вчителя. Їх

перехрещення утворює сукупність індивідуальних стилів педагогічної діяльності.

Психолого-педагогічний аналіз структури діяльності вчителя свідчить про залежність успішності цієї діяльності від здібностей, які в психології називаються професійно важливими якостями (ПВЯ). Їх становлять: особливості пам'яті, характер вербального прогнозування, швидкість реакції, здатність до наслідування артикуляції, фонетичний слух, здібність до самостійного визначення мовленнєвих закономірностей тощо. Щодо літературних здібностей, то тут йдеться про поетичне сприйняття довкілля, багатство словникового запасу, близькість образу та слова, їх злиття, відчуття форми тощо. Перенесення всього спектру ПВЯ, якими володіють досвідчені вчителі, на абітурієнтів, що обрали педагогічну професію, не є правомірним, тому що вони формуються безпосередньо в діяльності.

3. Критеріями відбору абітурієнтів виступає і професійно-мовленнєва готовність майбутніх студентів до оволодіння професією. Цей критерій містить у собі такі професійно важливі якості як професійна спрямованість, комунікативність і мовлення. Він означає здатність особистості до здійснення професійно-мовленнєвої діяльності, що виявляється в спроможності правильно виконувати мовленнєві операції та дії в різних ситуаціях професійного спілкування. Іншими критеріями виступили індивідуально-психологічні (мислення) та психофізіологічні (емоційність) якості абітурієнтів.

4. Теоретично обгрунтовано й експериментально перевірено комплекс методик вивчення особистості майбутнього педагога: "Квадрат спрямованості особистості абітурієнта", "Квадрат здібностей абітурієнта". [4, с. 83] За допомогою цих методик одержані такі результати:

а) провідні мотиви "успішних" і "здібних" студентів та абітурієнтів становлять спрямованість на професію, справу та інших людей. Наявність визначних кореляцій показників професійної спрямованості з ефективністю професійного навчання та показниками професійно важливих якостей підтверджують наше припущення;

б) у рекомендованих до зарахування в студенти абітурієнтів здібності помітно структуровані за чотирма групами: загальні педагогічні, спеціальні, інтелектуальні та прикладні. У нерекomenдованих, але зарахованих у студенти, ці здібності виявилися розрізненими: інтелектуальні здібності розриваються спеціальними; прикладні – інтелектуальними. Педагогічні й організаторські здібності в претендентів, рекомендованих до ВНЗ, посідають перші місця в ієрархічному рядку, а у нерекomenдованих – останні. Якщо порівняти педагогічні вміння, як показник здібностей до педагогічної діяльності, то в рекомендованих у студенти вони значно розвиненіші, ніж у нерекomenдованих абітурієнтів;

в) академічна успішність студентів експериментальної (рекомендованих) і контрольної (нерекомендованих) груп за предметами психолого-педагогічного та професійного циклів у перших чотирьох семестрах відрізнялася – вона значно вища в студентів першої групи;

г) для студентів експериментальної групи найбільш характерним є високий (37,%) і середній (50,0%) рівень ставлення до процесу навчання, а для контрольної - середній (56,3%) і низький (25,0%);

д) студенти, рекомендовані з абітурієнтів, мають високу емоційну стійкість, яка корелює з академічною успішністю;

е) показники логічного мислення корелюють з ефективністю навчально-професійної діяльності студентів.

5. Проведене експериментальне дослідження дало змогу розробити рекомендації на адресу практичних працівників загальноосвітніх шкіл і педагогічних ВНЗ щодо організації фахового відбору абітурієнтів на основі “Маршрутного листка абітурієнта”, який має 7 кроків, а саме: анкетування абітурієнтів; тести на виявлення спрямованості особистості абітурієнта; уточнююча бесіда з психологом за певною методикою; самооцінка педагогічних здібностей; тести вивчення спеціальних здібностей; тести вивчення індивідуально-типологічних властивостей особистості, її загального розвитку; висновок про придатність.

6. У цілому запропонована система фахового відбору може бути використана в практиці роботи педагогічних коледжів, училищ і ВНЗ, у розробці спецкурсів за проблемами профорієнтації, для студентів педагогічних вищих навчальних закладів.

Результати виконаної роботи дозволяють запланувати деякі перспективні шляхи поглиблення досліджень в обраному напрямку щодо вивчення: а) координації діяльності групи профвідбору ВНЗ та приймальної комісії в цілому; б) узгодження результатів соціально-психологічних досліджень абітурієнтів і фахових іспитів; в) професійно важливих якостей абітурієнтів з урахуванням їх вікових і статевих особливостей.

СПИСОК ВИКОРИСТАНИХ ДЖЕРЕЛ:

1. Коваленко О.С. Концептуальні зміни у викладанні іноземних мов у контексті трансформації іншомовної освіти. *Іноземні мови в навчальних закладах. Педагогічна преса, 2003. С. 13.*
2. Крючков Г.Б. Болонський процес як гармонізація Європейської системи вищої освіти. *Іноземні мови в навчальних закладах. Педагогічна преса, 2004. С. 24.*
3. Ластовченко І.М. Зміни соціокультурного середовища в Україні і значення емоційної зрілості молоді. *Рідна школа. 2003. №. 1. С. 31.*
4. Ляшенко Л.М. Освіта ХХІ століття: тенденція професіоналізації. *Вища освіта України. 2002. № 1 (3). С.82–84.*
5. Сухомлинська О.В. Персоналія в історико-педагогічному дискурсі. *Шлях освіти. 2001. № 4. С. 10.*

УДК 316.614-057.87:316.362-055.52-056.24

Зенько Н.Н.,

*ассистент кафедры педагогики ГТУ имени Ф. Скорины,
Гомель, Беларусь***МЕДИКО-СОЦИАЛЬНЫЕ ФАКТОРЫ РИСКА СОЦИАЛИЗАЦИИ
ОБУЧАЮЩИХСЯ: ИНВАЛИДНОСТЬ РОДИТЕЛЕЙ**

Аннотация. В статье анализируется ситуация риска социализации обучающихся с позиции специфических проблем и трудностей, складывающихся вследствие хронических заболеваний и инвалидности родителей: экономических, социально-бытовых и психолого-педагогических. Автором уточняется понятие «медико-социальный фактор риска социализации обучающихся».

Ключевые слова: социализация, обучающиеся, риски социализации, медико-социальные факторы риска, инвалидность родителей

Zenko Nadegda

*assistant of Pedagogy Department F.Skorina State University
Gomel, Belarus***MEDICAL-SOCIAL RISK FACTORS
SOCIALIZATION
OF STUDENTS: DISABILITY PARENTS**

Annotation. The article analyzes the situation of the risk of socialization of students from the perspective of specific problems and difficulties arising from chronic diseases and disability of parents: economic, social, psychological and pedagogical. The author specifies the concept of "medical and social risk factor of socialization of students."

Key words: socialization, students, risks of socialization, medical and social risk factors, disability of parents

Социализация личности – это сложный процесс вхождения субъекта в социальную среду, осуществляемый под влиянием внешних и внутренних факторов, которые, в свою очередь, могут оказывать стимулирующее и поддерживающее воздействие, а могут представлять собой многочисленные опасности и угрозы, выступающие барьерами в достижении желаемых результатов социализации. Те условия или обстоятельства, которые отрицательно сказываются на социализации и приводят к девиантности личности принято называть *рискообразующими факторами* или *факторами социального риска*.

Специфической особенностью рискообразующих факторов является неспособность самого субъекта повлиять на них, изменить объективно сложившуюся ситуацию. Неблагоприятная социальная ситуация развития, которая складывается под их прямым или косвенным воздействием, должна рассматриваться как возможная угроза для наступления отрицательных последствий социализации обучающегося. Педагогическое содержание медико-социального фактора риска предполагает анализ и оценку социальной ситуации развития ребенка, складывающейся вследствие нарушений здоровья и потенциально способная оказать негативное влияние на социальную адаптацию и интеграцию обучающихся, их обучение и воспитание.

Под *медико-социальными факторами риска социализации обучающихся* мы понимаем сложный комплекс объективных и практически не зависящих от воли ребенка обстоятельств или состояний, связанных с трудностями здоровья, болезнью, полной или частичной утратой дееспособности родителей либо самого ребенка и вследствие этого приводящих к возможным нарушениям его социального и личностного функционирования. *Основанием* для выделения фактора стало признание главенствующей роли семьи в социализации ребенка и понимание здоровья как условия полноценного становления и функционирования личности. К *медико-социальным факторам риска* мы относим *инвалидность и хронические заболевания родителей, аддиктивное родительство*, а также *ситуации развития ребенка, связанные с неравенством жизненного старта*. Целью данной статьи является анализ возможных десоциализирующих последствий инвалидности родителей для обучающихся.

Исследование выполняется в рамках темы «Создание модели педагогического пространства для нравственного саморазвития обучающихся из категорий социального риска» (№ госрегистрации 20181189, дата регистрации 18.07.2018), выполняемой по договору № Г18-136 от 30.05.2018 г. с Белорусским республиканским фондом фундаментальных исследований.

Здоровье является непреходящей ценностью человека и общества. С глубокой древности оно рассматривалось врачами и философами как *главное условие свободной деятельности человека, его саморазвития и самосовершенствования*. В науке не существует общепринятой трактовки понятия «здоровье». Сложность и многогранность данного феномена обуславливает наличие различных подходов к его определению. В педагогическом словаре здоровье представляет собой состояние благополучия индивида; способность детей и подростков адаптироваться к постоянно меняющимся условиям окружающей среды [2, с. 32]. Г.С. Никифоров, пытаясь обобщить существующие направления к пониманию сущности здоровья, выделяет следующие доминирующие подходы к исследованию [3, с. 42–43]:

а) *здоровье – нормальная функция организма на всех уровнях его организации*: организма в целом; органов; клеточных и генетических структур; нормальное течение физиологических и биохимических процессов;

б) *здоровье – динамическое равновесие организма и его функций с окружающей средой*: рассматривать здоровье отдельного человека, семьи, популяции в отрыве от окружающей среды нельзя;

в) *здоровье – полноценное выполнение основных социальных функций, участие в социальной деятельности и общественно полезном труде*: социально здоровый человек тот, кто содействует развитию общества;

г) здоровье – способность организма приспосабливаться к постоянно меняющимся условиям существования в окружающей среде, обеспечивая разностороннюю жизнедеятельность;

д) здоровье – отсутствие болезни, болезненных состояний, болезненных изменений, признаков заболевания или какого-либо нарушения.

е) здоровье – полное физическое, духовное, умственное и социальное благополучие, гармоническое развитие физических и духовных сил.

Как целостный феномен, здоровье оказывает прямое влияние на эмоциональное и физическое самочувствие ребенка, его самоощущение, особенности межличностного взаимодействия, формирующийся адаптационный потенциал и творческую индивидуализацию. Семья – первичный институт социализации, а значит, длительные нарушения функций организма родителей (сенсорные, речевые, психические, двигательные и др.), влекущие за собой ограничения в каких-либо способностях, оказывают прямое либо косвенное влияние на процесс социализации обучающихся.

Заболевания, течение которых протекает длительное время, а симптомы не подлежат полному и окончательному излечению, принято называть *хроническими*. Они, как правило, сопровождают человека всю жизнь, чередуя состояния рецидива и ремиссии. К видам хронических заболеваний относятся сахарный диабет, психические расстройства, респираторные (астма), онкологические и сердечно-сосудистые болезни (инсульт и инфаркт). Продолжительное течение болезни и не всегда ясные и понятные перспективы выздоровления приводят к ухудшению физиологического и социально-психологического самочувствия.

Субъективное восприятие и отражение болезни в психике родителей в значительной степени участвует в регуляции психической деятельности и *полностью определяет поведение больного*. Многое зависит от специфики самого заболевания (угроза жизни, длительность, интенсивность), возможных инвалидизирующих последствий, также оказывает влияние и изменение возможности осуществлять те или иные виды деятельности, ограничение круга контактов и видение своего места в жизни. Все это приводит к снижению волевой активности, изменению мотивационного компонента деятельности и поведения, сужению круга интересов и общему оскудению личности. Часто при хроническом течении заболевания развиваются тяжелые депрессивные состояния.

Нередки случаи, когда хроническое течение заболевания приобретает статус *инвалидности*. Анализ педагогической литературы показал, что, наряду с огромным количеством публикаций по проблеме воспитания, обучения и социализации в семьях здоровых родителей детей с особенностями развития,

практически отсутствуют теоретические и практические исследования семейной практики воспитания здорового ребенка родителями-инвалидами трудоспособного возраста. Вместе с тем эта проблема заслуживает должного внимания по ряду причин. *Во-первых*, социальная политика в отношении людей с особенностями психофизического развития характеризуется переходом к концепции инклюзии, подразумевающей включение и участие людей с ОПФР в различных сферах жизни общества, функционирование их как активных субъектов собственной жизни. *Во-вторых*, согласно статистическим данным, представленным Всемирной организацией здравоохранения, число инвалидов ежегодно растет и составляет около 15,6 % от всего населения мира старше 15 лет. *В-третьих*, рост числа инвалидов и переход к парадигме инклюзии закономерно приводит к увеличению числа семей, в которых один либо оба родителя – инвалиды. Вместе с тем семьи с несовершеннолетними детьми, имеющие в своем составе родителей-инвалидов трудоспособного возраста – это особая категория семей, которой присущи неявные признаки социального неблагополучия.

Инвалидность – одна из важнейших медико-социальных проблем в мире. *Инвалидность* – «социальный статус, присваиваемый федеральными учреждениями медико-социальной экспертизы, означающий нарушение здоровья со стойкими расстройствами функций организма, приводящее к ограничению жизнедеятельности» [4, с. 274]. Она может возникнуть по разным причинам: наследственная обусловленность форм инвалидности; инвалидность, связанная с вынашиванием, повреждением плода во время родов и в самые ранние сроки жизни ребенка; инвалидность, приобретенная в результате заболеваний, травм, иных событий, повлекших за собой стойкое нарушение здоровья.

Тяжесть инвалидности может быть различной – от некоторых ограничений трудоспособности по основной специальности до ее полной утраты во всех сферах профессиональной деятельности. Чем тяжелее заболевание, тем сложнее с ним бороться, полноценно существовать и быть активным членом социума. В зависимости от того, насколько выражены нарушения здоровья родителей в соматическом, социальном и психологическом плане, можно говорить о степени влияния социальных рисков на обучающегося. В силу особого, ограниченного образа жизни родители-инвалиды имеют определенный круг проблем и трудностей, неспособность преодолеть которые создает рискообразующую ситуацию для социализации их детей. Несмотря на то, что на международном и государственном уровнях создаются определенные правовые, экономические, социокультурные условия для успешной социальной интеграции инвалидов, тем не менее нарушения здоровья влекут за собой немало проблем и трудностей,

которые могут негативно сказаться непосредственно на социализации самих детей.

Определим содержание и специфику возможных *экономических, социально-бытовых и психолого-педагогических проблем*, возникающих вследствие инвалидности родителей. *Экономические* трудности родителей-инвалидов многогранны по своей природе и проявлениям и включают сложности трудоустройства на хорошо оплачиваемую работу, низкий уровень жизни и бедность, невозможность своевременного удовлетворения основных потребностей ребенка в покупке личных вещей и игрушек по возрасту, материального обеспечения учебного процесса (канцелярские принадлежности, обучающая и развивающая литература, школьная форма, оплата факультативов или творческих кружков).

К *социально-бытовым* трудностям можно отнести ограничения функций самообслуживания (способность самостоятельно одеваться, принимать пищу, соблюдать личную гигиену, передвигаться, садиться или вставать), а также осуществления социальной роли и социальных контактов, которые были до инвалидности. Дополнительные риски создают *индивидуально-психологические особенности* самих инвалидов (центрированность на себе, эгоистичность, требовательность, нетерпеливость, мнительность, обидчивость, депрессивность) и *субъективное отношение к своему состоянию*, которые сказываются на межличностных взаимоотношениях в семье, психологическом климате, который, как известно, создается всеми членами семьи и зависит от усилий всех.

Педагогические трудности родителей-инвалидов, как правило, касаются социального влияния макро- и микросреды (школы, сверстников), окружающей ребенка, и неспособности родителя в силу своих особенностей противостоять ей в полной мере. Сложности воспитания могут быть вызваны отторгающим отношением общества к проблеме инвалидности, низким авторитетом родителей-инвалидов, неэффективным социальным контролем, безнадзорностью, трудностями внесемейных контактов детей в семьях инвалидов.

Определенное десоциализирующее влияние на личность ребенка оказывает *социальное самочувствие* родителей, связанное с их социальными ролями и, в некоторой степени, социальными ярлыками. К сожалению, как показывает практика, индивиду с особенностями развития часто навязывается социальная роль «больного», «инакового», не такого как все. Эта роль предполагает освобождение от выполнения привычных жизненных задач и соблюдения ряда социальных правил поведения и норм. Одновременно с этим, появляются новые «обязанности» – чрезмерная забота о себе, концентрация внимания окружающих на себе и своем недуге, скрупулезное выполнение указаний и рекомендаций

врача. Все это формирует человека с соответствующими характеристиками самосознания и поведения, а инвалидность для человека становится не просто констатацией наличия какого-либо нарушения, а скорее, представляет собой его особое психическое состояние. Здесь целесообразно привести слова выдающегося отечественного ученого Л. С. Выготского, который отмечал, что «решает судьбу личности в последнем счете не дефект сам по себе, а его социальные последствия, его социально-психологическая реализация» [1, с. 37–38].

Таким образом, заболевание или инвалидность родителя полностью меняет социальное положение больного и вследствие ограничения жизнедеятельности выдвигает перед ним ряд трудностей экономического, социально-бытового и психолого-педагогического характера, преодолеть которые не всегда удается. Это приводит к эмоциональному дискомфорту, беспомощности, конфликтности и, как следствие, – негативно сказывается на развитии и формировании личности ребенка: низкая самооценка, агрессия, тревожность, пассивность, склонность к риску.

СПИСОК ЛИТЕРАТУРЫ:

- 1 *Выготский Л.С. Основы дефектологии // Собрание сочинений: в 6 т. / под ред. Т.А. Власовой. М. : Педагогика, 1983. Т. 5. 368 с.*
- 2 *Полонский В.М. Словарь по образованию и педагогике. М. : Высш. шк., 2004. 512 с.*
- 3 *Психология здоровья : учеб. для вузов / под ред. Г.С. Никифорова. СПб. : Питер, 2006. 607 с.*
- 4 *Российская энциклопедия социальной работы / под ред. Е.И. Холостовой. М.: Издательско-торговая корпорация «Дашков и К°», 2016. 1032 с.*

УДК 378.016

Пугач В. В.

*старший преподаватель, БГПУ им. М. Танка
Минск, Республика Беларусь*

ВОСПИТАНИЕ СУБЪЕКТНОЙ СОЦИАЛЬНОЙ АКТИВНОСТИ СТУДЕНТА СРЕДСТВАМИ УЧЕБНОЙ ДИСЦИПЛИНЫ «БЕЗОПАСНОСТЬ ЖИЗНЕДЕЯТЕЛЬНОСТИ ЧЕЛОВЕКА»

Аннотация. В данной статье рассматриваются вопросы, связанные с обоснованием необходимости формирования специфических знаний и умений по безопасной жизнедеятельности с использованием воспитания субъектной социальной активности студента.

Ключевые слова: безопасность жизнедеятельности человека, субъектная социальная активность, воспитание, учебная дисциплина, мировоззрение, здоровьесбережение.

Pugach V. V.

*senior lecturer, BSPU by M. Tank
Minsk, Republic of Belarus*

UPBRINGING OF SUBJECTIVE SOCIAL ACTIVITY OF A STUDENT BY THE MEANS OF DISCIPLINE “SAFETY OF HUMAN LIFE-SUSTAINING ACTIVITY”

Annotation. In this article questions, concerning substantiation of the need of forming of specific knowledge and skills in safe life-sustaining activity using methods of upbringing of subjective social activity of a student, are highlighted.

Key words: *safety of life-sustaining activity, subjective social activity, upbringing, world-view, academic discipline, health protection.*

Высшее педагогическое образование является неотъемлемым компонентом содержания непрерывной профессиональной подготовки современного учителя. На эффективность обучения и профессиональную подготовку педагогов в системе высшего образования оказывают воздействие целый ряд факторов. При разработке методических подходов к обучению студентов следует учитывать личностные запросы студентов к будущей своей учительской деятельности, методики формирования и корректировки их теоретических знаний, практических и интеллектуальных умений.

Содержание курса «Безопасность жизнедеятельности человека» прежде всего, нацелено на привитие и формирование знаний и умений, которые обретают свою актуальность не только в экстремальных ситуациях, но и активно используются человеком в повседневной жизни. В сознании любого современного человека есть такие понятийные категории, которые в современном мире приобретают ведущую роль. К таким понятиям мы относим: успешная (безопасная) жизнедеятельность, здоровье, здоровьесбережение, здоровый образ жизни. Здоровый образ жизни, так же как и здоровье не могут быть «навязаны» извне, помимо воли и устремлений самого человека.

Поэтому значительный объем учебной информации посвящен раскрытию вопросов о сущности здоровья, некоторых физиологических, анатомических особенностях организма человека и тех технических, медицинских, социальных, поведенческих инструментах, которые могут быть задействованы каждым студентом в повседневной жизни.

Здоровый образ жизни лежит в основе эффективной и целенаправленной работы по подготовке педагогических кадров в области профилактики тех негативных процессов, явлений социального, техногенного, природного характера, которые потенциально несут в себе угрозы здоровью. Кроме этого работа, проводимая со студентами, имеет и стратегические цели, поскольку в последующем предполагается профессиональная деятельность молодых педагогов связанная с внедрением в общеобразовательных учреждениях здоровьесберегающих технологий в учебно-воспитательном процессе. «Понятие «здоровьесберегающая» относится ... к качественной характеристике любой образовательной технологии, показывающей, насколько ... решается задача

сохранения здоровья основных субъектов образовательного процесса...» [2, с. 3].

Само понимание здоровья включает обязательные рассуждения не только о физическом благополучии человека, но и рассмотрение его эмоционально-ценностного отношения к окружающему миру, выражающемуся посредством социального и психологического благополучия. Студент как личность формируется в конкретной среде, конкретной социальной группе, в тех конкретных жизненных ситуациях, которые создают тот фон, где ощущается социальное и психо-эмоциональное благополучие каждого индивида. Следовательно, о проблеме социальной активности студента в области здоровьесбережения мы можем говорить не столько об отдельных привычках субъекта, сколько о системе взглядов, которые являются по своей сути мировоззрением человека. Можно утверждать, что «мировоззрение» и «здоровый образ жизни» – понятия, принадлежащие к разным системам: область специфических научных знаний и область теории воспитания. Однако, они оказываются взаимосвязанными и взаимодополняющими, если речь идет о нахождении конкретного субъекта в конкретной объективной реальности.

Следует учесть, что социальная активность не может и не должна быть только декларируемой. Мы преследуем цель воспитания социальной активности студента (субъекта) в качестве одного из компонентов его мировоззрения.

Для содействия процессу формирования мировоззрения необходима организация учебного процесса, который может продемонстрировать реальный образовательный продукт. Здесь речь идет не о заученных определениях или перечислении терминов, фактов, примеров. Необходимым условием является создание той ситуации, которая будет воспринята студентом как лично значимая, когда успешность разрешения негативной ситуации будет зависеть от него. Такое положение вполне согласуется с пониманием таких известных понятий как активность, самостоятельность. Активность студента проявляется в его продуктивной познавательной деятельности. Знание именно тогда приобретает свойства убежденности и прочности в мышлении человека, когда оно формировалось в условиях поиска, нахождения субъективной новизны, а не было предоставлено студенту в готовом виде.

Полагаем, что образовательную и воспитательную работу по формированию знаний и умений по медицинским аспектам, по профилактике тех или иных заболеваний, распространенных в детской среде, по мерам предупреждения и средствам ликвидации чрезвычайных ситуаций, основам здорового образа жизни, содействию формирования мировоззрения эффективно начинать с первого курса. «... Развитие социальной активности личности

осуществляется прежде всего в ведущей деятельности конкретного возрастного периода...» [4, с. 184].

Во время обучения в педагогическом вузе у студентов возникают объективные предпосылки к формированию активной социально значимой позиции. К таковым следует отнести: осознанное отношение к себе как будущему организатору образовательного процесса в средней школе, своему здоровью и образу педагога, формированию системы взглядов на необходимость следования здоровому образу жизни, возможность формирования подобной потребности и у потенциальных воспитанников.

Воспитание субъектной социальной активности предполагает развитие качеств личности, которые позволяют сформировать коллектив единомышленников, положительный психологический климат в социальной группе, а также формировать систему взглядов всех участников коллектива на вопросы здоровьесбережения и здоровьеподдержания.

Следует отметить, что здоровьесбережение и здоровьеподдержание как процесс и компонент содержания образования современного молодого человека является чрезвычайно сложной задачей. Для успешного ее решения предполагается формирование системы ценностных отношений и взглядов, отражающих воспитанность личности на идеалах человеколюбия, возможность формулировать нравственные правила здорового образа жизни и отношение к жизни как первой из главных ценностей на уровне требований к себе и к обществу.

При организации практических занятий учитывалось то положение, что будущие педагоги так или иначе окажутся в ситуациях, когда потребуется применить свои профессиональные знания к позитивному изменению условий, событий, характеризующих жизнь конкретного ребенка, детского коллектива. Плодотворная работа с детьми, имеющими, возможно, какие-либо заболевания или с детьми, которые могут оказаться в ситуации, требующей применения знаний и умений по оказанию первой помощи, может характеризовать педагога как социально активного субъекта.

Студентами в достаточно полной мере осознается необходимость овладения элементарными медицинскими знаниями и практическими навыками первичной диагностики и доврачебной помощи как основного компонента здоровьесбережения.

Для реализации образовательного потенциала студентов, для усиления воспитательного воздействия и целенаправленного формирования мировоззрения были сформулированы задачи к отдельным компонентам содержания дисциплины и отдельным этапам процесса обучения. Задачи сформулированы таким образом, чтобы был реализован практический выход на

применение знаний и умений в моделируемых ситуациях. Одна из таких задач была сформулирована как разработка образовательного проекта. «Организационно-педагогические условия проведения образовательного процесса ... составляют сердцевину здоровьесберегающих образовательных технологий» [3].

В рамках образовательного процесса отношения в студенческой социальной группе выстраивались на основе равноправного взаимодействия, основанного на уважении и стремлении не только научиться самому и овладеть приемами первой помощи, но и проявить внимание, терпение и взаимовыручку при решении конкретных образовательных и мировоззренческих вопросов.

Коллектив студентов разработал проект с общим названием «Искусство жить» и определил направления, над которыми работали микрогруппы. Общее название проекта было определено выбором организационных форм, которые должны были соответствовать имитационным дидактическим играм. Проекты по темам «Стихийные бедствия и их предупреждение», «Здоровое питание – здоровая жизнь», «Техногенные аварии: как не допустить детских слез», «Человек человеку друг. О вредных привычках», «Про здоровье в музыке и литературе» публично обсуждались и разрабатывались из расчета конкретных возрастных групп школьников.

подавляющее большинство студентов первого курса выразили желание выступить со своими проектами перед школьниками.

В процессе практической реализации учебного проекта нам удалось не только вовлечь студентов в процесс осмысленного формирования знаний и умений медицинского и здоровьесберегающего характера, но и создать мотив к пониманию социальной ответственности за результативность своего педагогического труда.

Образовательный проект, практически реализованный в средних учреждениях образования, продекларировал готовность студентов к взаимодействию с различными группами школьников. Работа над проектом потребовала от студентов поиска решений, затрагивающих понимание ими мотивов, запросов, критичности отношений, стремления к общению той школьной аудитории, на которую направлена их деятельность по разъяснению норм и правил жизнедеятельности человека с целью сохранения и укрепления здоровья людей.

СПИСОК ЛИТЕРАТУРЫ

1. Ковалько В. И. *Здоровьесберегающие технологии*. М.: ВАКО, 2007. 296 с.
2. Смирнов, Н. К. *Здоровьесберегающие образовательные технологии в современной школе*. М.: АПК и ПРО, 2002. 121 с.

3. Соколова О. А. Здоровьесберегающие образовательные технологии [Электронный ресурс] // Школьный мир ИНФО. 2008-2019. Режим доступа: <http://www.shkolnymir.info/content/view/258/57/>. Дата доступа: 15.01.2019.

4. Харланова Е. М. Социальная активность студентов: сущность понятия // Теория и практика общественного развития. 2011. №4. С. 183-186.

УДК 372.882

Кароза Тацяна Віктараўна

*аспірант, Беларускі дзяржаўны педагагічны ўніверсітэт імя М. Танка
Мінск, Беларусь*

ПРАЕКТНЫЯ ЗАДАЧЫ ЯК СРОДАК ФАРМІРАВАННЯ ЧЫТАЦКАЙ КАМПЕТЭНЦЫ

Анотацыя. Артыкул прысвечаны праблеме фарміравання ў школьнікаў чытацкіх кампетэнцый. Аўтарам падрабязна разгледжаны асноўныя структурныя складнікі чытацкай кампетэнтнасці. Прааналізавана дыдактычна-метадычная літаратура па пытаннях прымянення праектных задач ва ўстановах агульнай сярэдняй адукацыі, прыведзены канкрэтны прыклад выкарыстання метаду праектных задач на ўроку беларускай літаратуры.

Ключавыя словы: кампетэнтнасць, чытацкая кампетэнтнасць, праектная дзейнасць, праектная задача.

Короза Татьяна Викторовна

ПРОЕКТНЫЕ ЗАДАЧИ КАК СРЕДСТВО ФОРМИРОВАНИЯ ЧИТАТЕЛЬСКОЙ КОМПЕТЕНЦИИ

Аннотация. Статья посвящена проблеме формирования у школьников читательских компетенций. Автором подробно рассмотрены основные структурные составляющие читательской компетентности. Проанализирована дидактическо-методическая литература по вопросам применения проектных задач в учреждениях общего среднего образования, приведён конкретный пример использования метода проектных задач на уроке белорусской литературы.

Ключевые слова: компетентность, читательская компетентность, проектная деятельность, проектная задача.

*Karozha Tatstsyana, postgraduate student,
M. Tank Belarusian state pedagogical university
Minsk, Belarus*

PROJECT TASKS AS MEANS OF FORMATION OF READERS' COMPETENCE

Abstract. The article deals with the formation of students' readers competencies. The author details the basic structural components of the reader's competence. Analyzed didactic and methodological literature on application project tasks in the institutions of general secondary education, there is given an example of the method of project tasks in a lesson of Belarusian literature.

Keywords: competence, reading competence, project work, project task.

Вучэбныя праграмы па беларускай літаратуры для ўстаноў агульнай сярэдняй адукацыі арыентуюць настаўніка на развіццё асобы вучня, неабходнасць звароту асаблівай увагі на працэс фарміравання адукацыйных

кампетэнтнай, неабходных школьнікам для далейшага паспяховага навучання. У дадзеных нарматыўных дакументах прыярытэтай мэтай навучання з'яўляецца фарміраванне чытацкай кампетэнтнасці, у структуры якой вылучаюцца наступныя складнікі: тэхніка выразнага чытання мастацкіх твораў з улікам іх родавай і жанравай спецыфікі, выяўленага аўтарам пафасу ці настрою, веды пра літаратуру як сістэму, якія фарміруюцца ў выглядзе паняццяў і рэалізуюцца ў разнастайных спосабах дзейнасці [1].

Метадалагічныя асновы кампетэнтнаснага падыходу распрацаваны ў работах А.В. Хутарскога, І.А. Зімневай, А.А. Вярбіцкага і іншых педагогаў. Даследаванню працэсаў фарміравання чытацкай кампетэнтнасці прысвечаны кнігі вучоных Э.А. Арловай, Е.Л. Ганчаровай, названая праблема асвятляецца таксама ў дакументах PISA.

У артыкуле мы разглядаем чытацкую кампетэнтнасць як мэту літаратурнай адукацыі. Нам блізкая трактоўка кампетэнтнасці, сфармуляваная А.В. Хутарскім: «Кампетэнтнасць – сукупнасць асобных якасцяў вучня: каштоўнасна-сэнсавых арыентацый, ведаў, уменняў, навыкаў, здольнасцей, абумоўленых вопытам яго дзейнасці ў пэўнай сацыяльнай і асобна значнай сферы» [4]. У структуры чытацкай кампетэнтнасці вылучым тры складнікі: *кагнітыўны* (авалоданне тэхнікай чытання, фарміраванне паўнаважнага ўспрымання мастацкага твора), *дзеясны* (разнастайныя віды дзейнасці, засвоеныя вучнем і звязаныя з чытаннем: вучэбна-пазнавальная, даследчая, творчая), *матывацыйны* (жаданне чытаць, аналізаваць творы прыгожага пісьменства, удзельнічаць у мерапрыемствах, звязаных з літаратурай як відам мастацтва). Зыходзячы з адзначанага, паняцце «чытацкая кампетэнтнасць» разумеецца намі як інтэгратыўная характарыстыка асобы, якая складаецца з ведаў, вопыту дзейнасці, здольнасці аперываваць засвоенымі ведамі, уменнямі прымяняць дадзеныя веды ў змененых умовах, а таксама асобных адносінаў да прадмету дзейнасці.

Адзначым, што настаўнікі-славеснікі традыцыйна працавалі над дасягненнем належнага ўзроўню ведаў, уменняў, навыкаў (г.зн. фарміравалі кампанент, які складаецца з літаратурных ведаў), прывівалі любоў да кнігі, чытання (развівалі матывацыйны складнік чытацкай кампетэнтнасці). Згодна з патрабаваннямі сучасных нарматыўных дакументаў у галіне выкладання беларускай літаратуры на II і III ступеняў агульнай сярэдняй адукацыі, асноўная задача навучання – авалоданне ведамі пра літаратуру як сістэму паняццяў, рэалізаваных у разнастайных спосабах дзейнасці [1]. Такім чынам, для таго каб сфарміраваць чытацкую кампетэнтнасць вучняў, настаўніку неабходна выкарыстоўваць новыя (актыўныя, дзейсныя) формы і метады працы.

Адным з такіх метадаў стала папулярная ў апошнія гады *праектная дзейнасць*. Сэнс яе заключаецца ў тым, што вучні набываюць веды ў працэсе вырашэння пастаўленых у праекце задач. Пад *праектнай задачай* разумеецца такая задача, у якой праз пэўны набор заданняў дзейнасць школьнікаў накіроўваецца на стварэнне выніку (прадукту) [2].

Асаблівасці праектнай задачы:

- набліжанасць праблемы, якую неабходна вырашыць вучням, да жыццёвай сітуацыі;
- праца ў групе;
- вынік дзейнасці – унікальны прадукт, створаны канкрэтнай групай вучняў (складзеная кніга, выступленне, прэзентацыя, схема, карта, канцэрт і інш.).

Рашэнне праектнай задачы патрабуе «калектыўна размеркаванай дзейнасці навучэнцаў», г.зн. праца будзе ў малых групах або ў парах. Пры гэтым у ходзе вырашэння задачы выяўляюцца ўменні (або іх адсутнасць) планаваць працу, размяркоўваць абавязкі паміж членамі групы, дапамагаць адзін аднаму, ажыццяўляць ўзаемакантроль [2]. Важным вынікам вырашэння праектнай задачы будзе змена самой асобы вучня: ён адкрывае веды, асвойвае ў супрацоўніцтве новыя віды дзейнасці. Праектная задача – заўсёды новая задача, для яе няма алгарытму рашэння, нават паслядоўнасць дзеянняў часам школьнікі плануюць самі. Задача складаецца з некалькіх блокаў: *праблемны блок* (вучням прад'яўляецца праблема, максімальна набліжаная да жыццёвай, якая патрабуе вырашэння), *інфармацыйны блок* (блок рэсурсаў для пошуку вырашэння – набор тэкстаў, спасылак, дыяграм, табліц, даведачных матэрыялаў і інш.), *крытэрыяльна-ацэначны блок* (пытанні для аналізу праведзенай працы) [3]. Праектная задача істотна адрозніваецца ад праектнай дзейнасці. Задача выконваецца ў класе на працягу некалькіх урокаў; вучням прадстаўляецца ўвесь набор неабходных матэрыялаў для вырашэння задачы.

Прыклад праектнай задачы для вучняў V класа. Праектная задача «Новая кніга» была распрацавана намі да вучэбнага дапаможніка Л.К. Цітовай «Беларуская літаратура. V клас» (I частка) [5] і праводзілася на працягу двух урокаў у канцы першага паўгоддзя пасля вывучэння трэцяга раздзела «Казка – у жыцці падказка». Згодна з вучэбнай праграмай, у першым паўгоддзі у V класе пашыраюцца веды вучняў пра жанры вуснай народнай творчасці. Наша праектная задача з'яўляецца абагульняючай, дазваляе прымяніць веды ў нестандартнай сітуацыі.

Мэта праектнай задачы: прыдумаць ідэю для новай кнігі-зборніка твораў, скласці зборнік. Групу пяцікласнікаў атрымліваюць матэрыялы, якія ўключаюць:

- запіску з выкладаннем праблемы, якую трэба будзе вырашаць вучням;

- тэксты мастацкіх твораў;
- міні-слоўнік з тлумачэннем неабходных для працы тэрмінаў.

Акрамя таго, у распараджэнні вучняў знаходзяцца вучэбныя дапаможнікі па беларускай літаратуры, хрэстаматыі з беларускімі народнымі казкамі, легендамі, паданнямі, энцыклапедыі, кнігі з класнай бібліятэкі. Заданні з зорачкай маюць павышаны ўзровень складанасці і выконваюцца па жаданні.

I. Запіска з выкладаннем праблемы.

Аднойчы незнаёмец прынёс у выдавецтва недапісаную кнігу-зборнік твораў для дзяцей. Рэдактар прачытаў тэксты, і яны вельмі яму спадабаліся. Рэдактару захацелася выдаць новую кнігу з гэтымі тэкстамі. Толькі незнаёмы аўтар больш не прыходзіў у выдавецтва і на тэлефонныя званкі не адказваў. Ужо час кнігу ў друк здаваць, але яна не гатова. Вашай групе даследчыкаў неабходна падрыхтаваць да друку кнігу: зборнік твораў для дзяцей. Што для гэтага неабходна зрабіць? Карыстайцеся наступнымі планами (дарэчы, дадзены план можна прадставіць у выглядзе QR-кода):

1. Прачытаць ўсе тэксты ўважліва, не спяшаючыся.
2. Прыдумаць назву для кнігі.
3. Выбраць з дзіцячых кніг і дадаць у зборнік яшчэ некалькі тэкстаў, якія падыходзяць па тэме і аб'ёму. У зборніку павінна быць 6–10 твораў.
4. Складзі змест зборніка, дзе пазначана назва твора, прозвішча аўтара (калі гэта аўтарскі твор), жанр.
- 5*¹. Напісаць невялікую прадмову да зборніка.
6. Намаляваць вокладку кнігі.
7. Падрыхтаваць прэзентацыю кнігі (цікавае паведамленне аб ёй).

II. Тэксты «Нарач» (беларуская народная казка), «Ля вогнішч начлежных» (легенда Максіма Танка), «Вілля» (беларуская народная легенда, урок дадатковага чытання), якія ўжо былі вывучаны пяцікласнікамі.

III. Міні-слоўнік з тлумачэннем наступных паняццяў: фальклорныя творы, літаратурныя творы, легенда, паданне, памятка «Адрозненне легенды ад казкі», вокладка, прадмова, зборнік, змест.

Аб'ём заданняў досыць вялікі. Вучні выконваюць усе заданні дзякуючы размеркаванню абавязкаў у групе, напрыклад, мастакі афармляюць вокладку, крытыкі пішуць прадмову, рэдактары рыхтуюць змест дапаможніка.

Каментарыі да заданняў

Заданне 1. Пасля таго як вучні пазнаёмяцца з праблемай, яны чытаюць прапанаваныя мастацкія тэксты.

¹ Заданне з гэтым значком выконваецца па жаданні.

Заданне 2. Вучні выбіраюць назву для зборніка. Гэта самая цяжкая частка праектнай задачы. Тэматыка тэкстаў падказвае ідэю зборніка: мастацкія творы, у якіх расказваецца пра паходжанне рэк і азёр на тэрыторыі нашай Радзімы. Вучні V класа знаходзяць вырашэнне, разам аб'ядноўваюць творы розных жанраў пад загалоўкам: «Легенды і падніі для дзяцей» або «Дзіўныя гісторыі пра паходжанне рэк і азёр». Можна быць прапанавана і назва «Залатая скарбонка» (вельмі ўдалае рашэнне: дазваляе дадаць у зборнік самыя розныя творы).

Заданне 3. Напаўняючы зборнік рознымі творами, пяцікласнікі павінны знаходзіцца ў рамках заяўленых загалоўкаў альбо прытрымлівацца жанравага, тэматычнага прынцыпу. Менавіта для гэтага задання прадрыхтаваны падручнікі, хрэстаматыі з беларускімі народнымі казкамі, легендамі, паданнямі, кнігі з класнай бібліятэкі.

Заданне 4, 5, 6 размяркоўваюцца паміж членамі групы. Невядомыя ім паняцці, напрыклад, прадмова, вучні шукаюць у міні-слоўніку. Удакладніўшы невядомое паняцце, вучні знаходзяць у класнай бібліятэцы кнігу з прадмовай і, прагледзеўшы яе, справараюць сваю: *«Дарагі чытач! Гэтую кнігу ты абавязаны прачытаць. Яна табе спадабаецца. Прыемнага чытання!»*. Сустрэкаюцца і больш творчыя прадмовы: *«Добры дзень, чытач! Я адна з тых рачулак, пра якую ты зможаш даведацца з гэтага зборніка. Запрашаю цябе ў незабыўнае падарожжа па неабсяжных прасторах нашай Радзімы. Спадзяюся, што табе спадабаецца наша кніга і ты разам з яе героямі будзеш радавацца, спачуваць, суперажываць і кожны вечар збірацца ўсёй сям'ёй, каб чытаць яе»²*.

На гэтым этапе вучні малююць вокладку кнігі, рыхтуюць яе да прэзентацыі.

Заданне 7. Падрыхтоўка да прэзентацыі і выступленне перад класам. Прэзентацыя новай кнігі – значная частка працы. Свой прадукт дзейнасці – новую кнігу неабходна прадставіць найбольш прывабна. Кожны вучань распавядае аб нейкай частцы з прэзентацыі, слухачы задаюць пытанні. На гэтым этапе важна, каб не толькі настаўнік ацэньваў новыя кнігі, але і самі школьнікі актыўна абмяркоўвалі прадукт дзейнасці сваіх аднакласнікаў.

Аналіз вынікаў праектнай задачы

Аналізуючы змест заданняў, педагог звяртае ўвагу на захаванне наступных патрабаванняў:

- адпаведнасць назвы зборніка падабраным твораў;
- колькасць сабраных твораў;
- адпаведнасць вокладкі зместу кнігі;
- наяўнасць старонкі «Змест» і паўната яе афармлення (пазначаны аўтар твора, назва, жанр);

² Прыкладны ўзор прадмовы.

- наяўнасць прадмовы і якасць яе напісання;
- якасць прэзентацыі (ці атрымалася вучням у ходзе прэзентацыі адлюстраваць усе асаблівасці новай кнігі, ці было цікава слухачам).

Пры ацэнцы сфарміраванасці камунікатыўных уменняў (працаваць у групе) варта ўлічваць наступныя крытэры:

- уменне дамаўляцца, знаходзіць агульнае вырашэнне задачы (уменне пераконваць і пагадняцца);
- уменне падтрыліваць добразычлівыя адносіны пры дыскусіі;
- уменне ажыццяўляць узаемны кантроль і ўзаемную дапамогу.

Так, у ходзе вырашэння распрацаванай праектнай задачы фарміруюцца ўсе складнікі чытацкай кампетэнтнасці. Вучні на практычным матэрыяле засвойваюць спецыфіку жанраў літаратуры, развівалі ўменне разумець і інтэрпрэтаваць тэкст; выбіраюць патрэбны від чытання на розных этапах працы, параўноўваюць тэксты па розных аспектах (жанр, тэматыка). Акрамя таго, удасканалвалася веданне структуры кнігі, развіваліся творчыя ўменні (вучні стваралі вокладку для кнігі, пісалі прадмову). Такім чынам, ў сферы дзейнасці кожнага школьніка было прадстаўлена шырокае кола прадметных задач, фарміраваўся *кагнітыўны* складнік чытацкай кампетэнтнасці. Усе веды школьнікі атрымлівалі і прымянялі ў ходзе вырашэння практычнай задачы, выкарыстоўваліся прынцыпы праблемнага навучання, прычым сама праблема была набліжана да рэальнай. Патрабавалася не завучванне тэрмінаў, колькі авалоданне імі, вучні пазнаёміліся з новым відам дзейнасці – *выдавецкай*. Зацікаўленасць, ініцыятыўнасць, дапытлівасць – гэтыя якасці пяцікласнікаў становяцца спадарожнікамі ў працэсе навучання, якія задавальненнем знаёмяцца з новымі творамі, а да стварэння зборніка ставяцца як да вырашэння жыццёва важнай задачы.

Вырашэнне праектных задач – адзін з эфектыўных шляхоў дасягнення метапрадметных вынікаў. У ходзе вырашэння праектнай задачы развіваецца пазнавальная дзейнасць: вучні аналізуюць тэксты з мэтай вылучэння агульных прыкмет, выбіраюць падставы і крытэры для класіфікацыі аб'ектаў (тэкстаў), ствараюць уласнае вуснае і пісьмовае выказванне (прадмова да зборніка, прэзентацыя работы), на працягу ўсёй працы ідуць да вызначанай мэты – стварэння пэўнай кнігі.

Такім чынам, вырашэнне праектных задач – эфектыўны спосаб арганізацыі вучнёўскай дзейнасці на ўроку, які забяспечвае актыўны ўдзел кожнага вучня, карысны і цікавы занятак, вынік якога становіцца падзеяй у жыцці класнага калектыву.

СПІС ЛІТАРАТУРЫ:

1. Вучэбная праграма для агульнаадукацыйных устаноў з беларускай і рускай мовамі навучання. Беларуская літаратура. V—VII класы / М-ва адукацыі Рэсп. Беларусь. Мінск : Нац. ін-т адукацыі, 2017. 41 с.
2. Проектные задачи в начальной школе : пособие для учителя / под ред. А.Б. Воронцова. 3-е изд. Москва : Просвещение, 2011. 176 с.
3. Современная школа: опыт модернизации : книга для учителя / под общ. ред. А. П. Тряпицыной. СПб. : Изд-во РГПУ им. А. И. Герцена, 2005. 290 с.
4. Хуторской, А. В. Технология проектирования ключевых и предметных компетенций [Электронный ресурс]. Режим доступа: <http://www.eidos.ru/journal/2005/1212.htm>. Дата доступа: 27.11.2018.
5. Цітова, Л. К. Беларуская літаратура : вучэб. дапам. для 5-га кл. устаноў агул. сярэд. адукацыі з беларус. і рус. мовамі навучання: у 2 ч. 2-е выд., перапрац. і дап. Мінск : Нац. ін-т адукацыі, 2016. Ч. 1. 160 с.

Научный руководитель: Говзич Ирина Николаевна,
кандидат филологических наук, доцент

УДК 372.3/.4

Пилимон Ольга, магистр педагогических наук, преподаватель,
УО «Полоцкий государственный университет», г. Новополоцк, Республика Беларусь,
аспирант ГУО «Академия последипломного образования» (г. Минск)

**ОРГАНИЗАЦИЯ КРУЖКОВОЙ РАБОТЫ ПО ИНТЕЛЛЕКТУАЛЬНОМУ
РАЗВИТИЮ НА I СТУПЕНИ ОБЩЕГО СРЕДНЕГО ОБРАЗОВАНИЯ**

Аннотация. В статье рассмотрена необходимость организации кружковой работы с учащимися на I ступени общего среднего образования с целью развития общеинтеллектуальных умений. Для достижения цели представлен перечень задач, условий и примерный комплекс математических заданий кружковой работы.

Ключевые слова: учреждение дошкольного образования, I ступень общего среднего образования, интеллектуальное развитие, показатели интеллектуального развития, кружковая работа.

Pilimon Olga

master of education, teacher, Polotsk state University, Novopolotsk, (Republic of Belarus)
postgraduate student «Academy of postgraduate education» (Minsk, Republic of Belarus)

**THE ORGANIZATION OF GROUP WORK ON THE INTELLECTUAL
DEVELOPMENT AT THE STAGE I OF GENERAL SECONDARY
EDUCATION**

Abstract. In the article the necessity of the group work with the pupils at the stage I of General secondary education with the aim of developing all-intellectual skills. To achieve the goal, a list of tasks, conditions and an approximate set of mathematical tasks of the circle work are presented.

Key words: pre-school education, I stage of General secondary education, intellectual development, indicators of intellectual development, circle work.

Современное социально-культурное состояние общества, его отношение к детству как самоценному периоду в жизни человека, где рождается и формируется интеллектуальный, творческий потенциал личности, обуславливает актуальность его развития.

Сегодня важен поиск оптимальных методов и форм «использования» интеллектуального пространства.

В младшем школьном возрасте учебная деятельность является ведущей. Известно, что современная система образования направлена на всестороннее развитие личности ребенка, что в свою очередь требует разработки путей совершенствования интеллектуального развития. Проблема формирования познавательной сферы учащихся на начальной ступени образования является одной из острейших, т. к. познавательная сфера является необходимой базой формирования интеллектуальных качеств личности [1, с. 159]. Под понятием «интеллектуальные качества» понимается – качества личности, предопределяющие особенности функционирования интеллекта, то есть способностей личности по переработке разнокачественной информации и осознанной оценке ее [2].

Отметим, что в интеллектуальном развитии воспитанников (5-6 лет) учреждений дошкольного образования и I ступени общего среднего образования (6-7 лет) огромную роль играет математика.

Интеллектуальная подготовка воспитанников (5-6 лет) осуществляется как в регламентированной, так и в нерегламентированной деятельности учреждения дошкольного образования. В процессе такой подготовки воспитанники получают элементарные математические представления. Также педагог-психолог с согласия родителей организует коррекционно-развивающую работу с группой воспитанников, ориентированную на познавательную, эмоционально-личностную и социальную сферу жизни, самосознание детей. Это дополнительная к основному образовательному процессу деятельность, способствующая более эффективному развитию ребенка, раскрытию и реализации его способностей в различных сферах. Таким образом, можно утверждать, что интеллектуальная подготовка воспитанников в учреждении дошкольного образования к школе осуществляется.

В школе также проводятся уроки с учениками и коррекционно-развивающая работа с педагогом-психологом.

Учащиеся первых классов, в большинстве случаев, входят в состав детского коллектива учреждения дошкольного образования. Во второй половине дня одним из основных режимных моментов являются занятия по интересам (лепка, аппликация, рисование, настольные игры), посещение кружков дополнительного образования, спортивных секций.

Важнейшим условием интеллектуального развития учеников является их своевременное включение в активную и разнообразную продуктивную интеллектуальную и практическую деятельность. Организация кружковой

работы с учениками 1 класса по интеллектуальному развитию, в рамках данного исследования, очень актуальна.

Интеллектуальное развитие в данном исследовании представлено следующими показателями: мыслительный – потребность рационально выполнять мыслительные операции, используя различные виды мышления;

мотивационный – познавательные интересы; содержательный – наличие определенного объема представлений; процессуальный – наличие интеллектуальных умений [4, с. 54].

Поэтому очень важно подобрать и составить комплекс разнообразных заданий по развитию выше описанных показателей.

Работу кружка осуществляет педагог образования во вторую половину дня. Работа проводится 1 раз в неделю, продолжительность составляет 35 минут. Количество занятий – 32. В конце учебного года с помощью специально разработанной методики проводится проверка уровня овладения учениками необходимыми компетенциями.

Цель организации математического кружка – развитие общеинтеллектуальных умений.

Достижение этой цели обеспечено посредством решения следующих задач: развитие различных видов мышления, в т. ч. логического мышления и творческих способностей; оптимальное развитие математических способностей у учащихся и привитие определенных навыков научно-исследовательского характера; расширение и активизация словаря; развитие личностных качеств и навыков самоконтроля и самооценки; обучение самостоятельному решению поставленных задач, выбору приемов и средств, проверке правильности решения.

Для возбуждения и поддержания интереса к заданиям, необходимо придерживаться следующих условий: задания должны быть непохожими на обычные математические задания, предлагаемые на уроках; задания, требующие развития психических познавательных процессов; смысл заданий должен быть понятен учащимся; выполнение задания должно быть доступно каждому учащемуся; ответы должны находиться быстро.

Содержание заданий в математическом кружке разнообразно. Оно представлено математическими диктантами, логическими задачами, кроссвордами и т. д.

Например, логические задачи:

1. Марк и Петя получили подарки: один – клюшку и шайбу, другой – конструктор. Марку подарили клюшку и шайбу. Что подарили Пете?

2. Катя и Маша сажали овощи: кто-то из них посадил морковь, а кто-то – свеклу. Катя посадила морковь. Что Маша посадила?

3. Оля и Таня собирали шишки. Оля – под деревом, которое находится между дубом и сосной, а Таня – под деревом, рядом с кленом. Кто собирал еловые шишки, а кто – сосновые?

4. Маша и Ира рисовали. Одна – карандашом, другая – ручкой. Маша рисовала карандашом. Чем рисовала Ира?

5. Максим любит читать книги о лошадях, а Артем – об автомобилях. Кто из ребят любит читать книги? [5, с. 6-10].

Запись математического диктанта, например: запишите в первую строку числа из следующих предложений – три медведя, семеро одного не ждут, к девяти без десяти надо в школу нам идти, пять дней работаем, два – отдыхаем, у пчелы шесть лапок и четыре крылышка [3, с. 8].

Решение математического кроссворда: по горизонтали – 1 увеличь на 3; из 4 вычти столько же; первое слагаемое 2, второе – 3, сумма – ?; по вертикали – 4 > 5. Да или нет? И т. п. [5, с. 6].

Для эффективности кружковой работы также целесообразно организовывать классную выставку лучших тетрадей, математических газет, придумывание сказок и т. п.

Таким образом, кружковая работа способствует выявлению и развитию интересов и творческих способностей учащихся в области математики, дает новые сведения, формирует умения и навыки.

СПИСОК ЛИТЕРАТУРЫ:

1. Ковалёва Е. А. Содержание начального образования как источник формирования познавательных процессов учащихся // Технологии развития личности обучающихся в условиях человекообразного образования : материалы X междунар. науч.-практ. конф. : в 2 ч. Ч. 1 / М-во образования Респ. Беларусь [и др.] ; редкол.: В. П. Тарантей (гл. ред.) [и др.]. Гродно : ГрГУ, 2015. 231 с.

2. Национальная психологическая энциклопедия [Электронный ресурс]. Режим доступа: <https://vocabulary.ru/termin/intellektualnye-kachestva.html>. Дата доступа: 20.01.2019.

3. Остапенко М. А. Математические диктанты – 1-4 классы. С.-Пб., 2008.

4. Пилимон О. В. Изучение уровня сформированности познавательного интереса у детей старшего дошкольного возраста // Вестник ПГУ : Научно-теоретический ежемесячный журнал : Серия Е (педагогические науки), 2018. № 7. С. 54-57.

5. Узорова О. В., Нефедова Е. А. Математика. 1 класс. Школьные олимпиады. Москва: Издательство АСТ, 2017. 11 с.

Научный руководитель

Сманцер Анатолий Петрович, д.п.н., профессор,
ГУО «Академия последипломного образования», г. Минск, Республика Беларусь)

УДК 378

*Цалко Т.А, Аспирант АПО г. Минска
Беларусь, Минск***ТЕОРЕТИЧЕСКИЕ ОСНОВЫ ДИВЕРСИФИКАЦИИ
ОБРАЗОВАТЕЛЬНОГО ПРОЦЕССА**

Аннотация: Ученые и практики констатируют наличие кризисных явлений в современном отечественном образовании, которое часто проявляется в его неспособности соответствовать быстрым изменениям современного социума. Между тем образование обладает значительным ресурсом в развитии личности.

Ключевые слова: диверсификация, горизонтальная, концентрическая, многоуровневая диверсификация

*Tsalko T.A, Post-graduate APO Minsk
Belarus, Minsk***THEORETICAL BASES OF DIVERSIFICATION OF THE EDUCATIONAL
PROCESS**

Abstract: Scientists and practitioners state the presence of crisis phenomena in modern domestic education, which often manifests itself in its inability to meet the rapid changes in modern society. Meanwhile, education has a significant resource in personal development.

Key words: diversification, horizontal, concentric, multi-level diversification

Понятие «диверсификация» по-разному трактуется в разных областях науки. Прежде всего, оно нашло применение в межпредметных областях. В лингвистике это понятие характеризуется разнообразием лексического состава речи как показатель культуры языка, в политической лексике – как «государственная политика, направленная на создание современной структуры национального народно-хозяйственного комплекса; комплексное многоотраслевое развитие» [2; 3; 4]. В экономической литературе, понятие «диверсификация» рассматривается как «поражение внутренних противоречий капиталистического хозяйства», следствие «усиление внутренней неустойчивости капиталистического хозяйства» [1; 8]. В капиталистических странах под диверсификацией понимали одну из форм концентрации капитала либо расширение объектов деятельности, номенклатуры продукции, производимой монополистическими объединениями, предприятиями и компаниями. Т.о. термин «диверсификация» в эпоху капитализма обозначал новое явление в экономике развитых стран, которое было связано с процессом концентрации капитала на межотраслевом уровне [7].

Сегодня диверсификация в отечественной экономике рассматривается как составная часть структуры современной рыночной экономики, как усиление, расширение активности форм, объединений, предприятий, отраслей, выход за рамки основного бизнеса. При этом диверсификация представляет собой объективный процесс, характерный для любой развитой социально-экономической системы, в том числе и для нашей страны, который связывают с необходимостью насытить внутренней потребностью рынок за счет привлечения

производству товаров народного потребления и услуг всех предприятий и фирм вне зависимости от их профиля. М.Э.Мангер [5] дифференцирует понятие «диверсификация» по основанию «разностороннее развитие» на горизонтальную, концентрическую и многоуровневую. Горизонтальная диверсификация предполагает расширение сферы деятельности отрасли или предприятия и может успешно реализовываться на всех образовательных уровнях системы. Концентрическая диверсификация открывает возможность пополнения ассортимента новыми товарами и услугами, к его расширению путем внедрения инновационных технологий в предполагаемые образовательные программы. Многоуровневая диверсификация представляет собой комбинированное производство пополнения ассортимента товаров и услуг изделиями принципиально нового класса и уровня с учетом возрастных особенностей личности [6].

Выделяют этапы диверсификации:

Первый этап- количественный, связан с системой высшего образования(приращение, увеличение количества учебных заведений, числа обучающихся).

Второй этап-содержательный, связан с изменениями содержания, форм и технологий образования.

Анализ представленных в литературе значений понятия «диверсификация» позволяет выявить его существенные признаки, которые могут быть отмечены в системе образования. Диверсификация (от лат. изменение, разнообразие) – представляет собой качественно новое явление и часть структуры социально-экономической сферы. В образовании термин «диверсификация» подразумевает разнообразие, разностороннее развитие, расширение видов предоставляемых услуг, приобретение новых видов деятельности, не свойственных ему ранее. Диверсификация в образовании означает переход от многоуровневой структуры к многообразию уровней и форм его получения. Она призвана расширить возможность самореализации каждой личности.

Диверсификация рассматривается сегодня в качестве одной из основных мировых тенденций развития системы образования, общепедагогического непрерывного принципа развития дошкольного образования. Диверсификация является одним из направлений развития и условием обеспечения непрерывности образования, обусловлена объективно существующей диверсификацией потребностей индивидов в зависимости от сфер применения результатов образования, видов выполняемой деятельности, типов организаций, в которой той или иной человек работает и тому подобное. Диверсификация педагогической практики ведут к установлению новых педагогических отношений, при которых принцип взаимного содействия и сотрудничества

обучающихся и преподавателей, самих обучающихся становится реальной управляющей силой поддержки преемственности образовательных систем и образования в целом.

В заключении можно сказать, что диверсификация рассматривается как сложное многомерное социально-педагогическое явление, характеризующее современный период развития мировой образовательной системы, связанных с поиском выхода из кризиса образования, с формированием новой образовательной парадигмы, ориентированной не на производство, а на личность, с повышением степени гибкости образовательной системы, ее способность к быстрой перестройке, учету возросших требований общества, как результатом деятельности образовательных систем.

Список литературы

1. Большая советская энциклопедия / гл. ред. А.М. Прохоров. 3-е изд. М.: Сов. энциклоп., 1972. Т.8. 592 с.
2. Бучин Е.Д. и др. Диверсификация основной деятельности на водном транспорте: уч. пособие. Новгород: ВГАВТ, 1994. 86с.
3. Кошелев Н.Г. Словарь новых иностранных слов. М.: Из-во МГУ, 1995. 144с.
4. Краткий политический словарь / сост. Л.А.Оникова, Н.В.Шишменс. 6-е изд. М.: Политиздат, 1989. 623 с.
5. Мангер Т.Э. Диверсификация системы непрерывного образования в соц-культ сфере. Тамбов, 2008. 423с.
6. Новиков А.М. Профессиональное образование России. М.: ИЦНПОРАО, 1997. 254с.
7. Советский энциклопедический словарь. М.: Сов. Энциклопедия, 1979. 453с.
8. Энциклопедия предпринимателя / сост. С.М.Синельников, Т.Г.Соломоник, М.Б.Биржаков, Р.В.Янборисова. Спб: Олбис, САТИС, 1994. 582с.

Научный руководитель: Перережко И.Р., (канд.пед.наук, доцент)

УДК 37.091.33:791.228-057.874

Сердюкова Мария Александровна

Аспирант, преподаватель-стажер

УО «Гомельский государственный университет имени Франциска Скорины»,

Гомель, Беларусь

СОЦИАЛЬНО-ПЕДАГОГИЧЕСКИЙ ПОТЕНЦИАЛ МУЛЬТФИЛЬМОВ И ИХ ВЛИЯНИЕ НА МЛАДШИХ ШКОЛЬНИКОВ

В статье подчеркивается важность проблемы ответственного отношения к выбору мультфильмов, предлагаемых для просмотра детям младшего школьного возраста. Изучается вопрос влияния содержания мультфильмов на состояние младших школьников. Как одна из разновидностей продуктов масс-медиа, мультфильмы являются эффективным способом воздействия на детское сознание, поведение и формируют личность ребенка.

Ключевые слова: *младшие школьники, влияние, восприятие, социальный потенциал, педагогический потенциал.*

*Serdziukova Maria Alexandrovna, postgraduate student, trainee teacher
Institution of education "Gomel State University of Francisk Skoryna",
Gomel, Belarus*

SOCIAL-PEDAGOGICAL POTENTIAL OF CARTOONS AND THEIR IMPACT ON YOUNGER SCHOOLBOYS

The article emphasizes the importance of the problem of responsible attitude to the choice of cartoons offered for children of primary school age. We study the question of the influence of the content of cartoons on the state of younger schoolchildren. As one of the types of media products, cartoons are an effective way to influence children's consciousness, behavior and shape the child's personality.

Keywords: *younger students, influence, perception, social potential, pedagogical potential.*

Живя в современном мире, мы с самого раннего детства окружены продуктами масс-медиа. Несомненно, огромное влияние на формирование психики и поведения ребенка оказывает такой продукт масс-медиа как мультфильм. С развитием технологий анимация давно завоевала популярность среди детей. За последние годы появляется большое количество различных мультфильмов как отечественного, так и зарубежного производства. Важно понимать какие мультфильмы интересны современным младшим школьникам, почему им нравятся те или иные герои, на кого они хотят быть похожими и как они понимают сюжет мультфильма. Это становится важным еще и потому, что по данным многочисленных как отечественных, так и зарубежных исследований отмечается тенденция к уменьшению возраста, в котором ребенок начинает смотреть мультфильмы. Дети смотрят мультфильмы примерно с 2-х лет [6, с. 248]. Существует также тенденция к увеличению времени просмотра мультфильмов маленькими детьми. Многие авторы указывают на то, что дети в возрасте от 2-12 лет ежедневно проводят за просмотром мультфильма более 4 часов [7, с. 97]. Таким образом, дети начинают усваивать информацию в мультфильмах уже в раннем возрасте и в течение длительного времени. В этом возрасте можно наблюдать предпочтения в выборе мультфильма как продукта масс-медиа. Необходимо заметить, что правильность выбора, польза от предпочтений порой остается под вопросом. Важно понимать, что нравится детям, что они выбирают для просмотра, так как усвоение норм, ценностей и правил поведения наиболее значимо в детском возрасте и важную роль в этом процессе оказывают продукты масс-медиа, в том числе мультфильмы.

Существует ряд черт современной мультипликации, которые в настоящее время активно изучаются и обсуждаются: 1. Переизбыток агрессии и насилия на экране. В мультфильмах часто показывают сцены драк, побоев, часто изошренных, жестоких (рассчитывая, что эти сцены вызывают смех). Часто среди элементов предметной сферы можно увидеть кладбище, надгробие и т.д. 2. Безнаказанность. Герои, которые совершают плохие поступки, никак не

наказываются, более того, сам смысл плохого поступка не разъясняется. 3. Неясность представлений о добре и зле, вытекающая из предыдущего пункта. 4. Наделение женщины мужскими чертами внешности и наоборот. Это отражается в поведении, одежде, роли персонажа. Часто женщины в мультфильмах имеют недвусмысленный сексуальный интерес к мужчинам, всячески показывая и демонстрируя его на экране. Кроме этого мультфильмы часто способствуют неверному формированию образа матери и материнства. 5. Раннее половое воспитание. Это раньше времени открывает в ребенке сферу влечений, к чему функционально, морально и физически ребёнок еще не готов. В будущем это может повлиять на сексуальную сферу и создание семьи. 6. Избыток юмора. Можно увидеть, что в некоторых мультфильмах присутствует юмор над пороками. В этом случае пороки становятся привлекательными. Но поскольку у ребёнка не развито критическое мышление, то переосмыслить заданное через юмор отношение он не может и воспринимает порок как норму. Обилие юмора, возможно, направлено на компенсирование отсутствия интереса, созданного за счёт других содержательных характеристик фильма (например, оригинальности способов подачи добра и зла, наличия идей, выходящих за пределы удовлетворения физиологических и бытовых потребностей). 7. Недостатки изобразительной стороны мультфильма, которые проявляются в излишнем подчеркивании вторичных половых признаков; повышенной динамичности сцен с яркими вспышками; натурализме; несоответствии звукового сопровождения видеоряду.

Современная социологическая, психолого-педагогическая, культурологическая наука изобилует исследованиями в рамках вопроса о влиянии мультфильмов на детей и подростков. В исследовании Н.Н. Королевой, И.М. Богдановской, В.Ф. Луговой рассматривается особенности влияния современной медиасреды (интернета и телевидения) на «Образ Я» подростка [2, с. 87]. В рамках исследования было выяснено, что подавляющее большинство испытуемых (74 %), ставших объектами исследования, при самоописании личности указывают характеристики, присущие современной информационной и медиасреде. Также в рамках данной исследовательской работы составлена статистика характеристик личности, предполагающих сравнение испытуемых с героями медиасферы. Третье место среди них (9 % от общего числа) занимают герои современных анимационных фильмов: Спанч Боб, Патрик, Наруто. Г.В. Антонов, Е.Г. Лактюхина, исследуя влияние мультсериала «Винкс» на детей 7-12 лет, приходят к следующим выводам: 1. Объем транслируемых сексуализированных женских образов, презентация женского лидерства в общественной жизни и доминирования в личных отношениях с мужчиной будет иметь крайне негативные последствия при усвоении этих паттернов поведения

детьми. 2. Мультсеріал демонструє все негативні тенденції західної мультиплікації: розмитість понять добра і зла, інфантильність, не сформованість мужських образів, відкрите домінування жінок над чоловіками; наявність мести як головного мотиву героїв; звільнення жіночих образів від традиційних жіночих ролей матері, жінки, господині; культ удачливості, успішності, пріоритету особистих досягнень; висміювання або відсутність традиційних відносин в сім'ї [1, с. 92]. Таким чином, дослідники роблять висновок про те, що серіал «Клуб Вінкс» негативно впливає на формування особистості дитини. Мазурова М.В. і Соколова М.В. в дослідженні, присвяченому впливу мультфільмів на гру дітей, дають своєобразну оцінку мультфільмам «Вінкс» і «Чоловік паук»: «В мультфільмі «Вінкс» близько 158 персонажів в 104 серіях, з них 13 злодіїв і 24 монстра. В мультфільмі «Чоловік паук» близько 10 героїв, 23 злодія, всього близько 75 персонажів в 75 серіях». Аналізуючи сюжети мультфільмів, дослідники констатують: «Головні героїні мультфільма «Вінкс» – дівчатка 15-17 років з яскравою, модельною зовнішністю, у них є молоді люди, також у них багато ворогів і не дуже багато помічників. Чоловік паук – Пітер Паркер студент, йому 21 рік, його таємне Альтер-его (паук) – головний герой. У нього романтичні і партнерські відносини з Мері Уотсон і Феліцією Харді. Сюжет будується на протистоянні злу» [4, с. 80]. Дослідники роблять висновок, що крім основної проблеми – негативного впливу, яке несе постійна присутність в кадрі агресивного поведіння «поганих» персонажів, існує і інша – вік головних героїв, їх зовнішність і род занять, часто залишаються не зрозумілими для дітей дошкільного і молодшого шкільного віку.

В статті «Місце анімації в житті молодших дошкільників» А.В. Шариков зафіксував раннє звернення дітей до мультфільмів. За даними дослідження 95 % опитаних батьків відзначили, що їх діти почали дивитися мультфільми в віці до двох років, а 23 % – до року. Також були визначені основні причини раннього звернення дітей до телевізора: 1. бажання матері звільнити час для своїх занять і 2. бажання заспокоїти збудженого дитини. Виявлено, що в структурі переглядів дітей переважає зарубіжна анімаційна продукція. Слід відзначити, що 63 % опитаних батьків не задоволені тим, що дивляться їх діти і тільки 12 % відповіли, що задоволені. 25 % не змогли відповісти [5, с. 72]. Мало дослідженою проблемою є сприйняття мультфільмів дітьми дошкільного віку. В дослідженні Е.О. Смирнової і співавторів порівнюються особливості сприйняття дітьми 5–6 років двох мультфільмів – відповідного віку дітей (мультфільм «Варежка») і не

соответствующего (мультфильм «Бен 10») [3, с. 27]. Проведенные эксперименты были направлены на выявление особенностей понимания детьми мультфильма, идентификации с героями, а также возможность творческого развития сюжета. Результаты исследования показали, что мультфильм, который соответствует возрасту ребенка, способствует адекватному пониманию его содержания. После просмотра такого мультфильма ребенок не только узнает и сопереживает героям, но и способен самостоятельно развить историю, вложить в нее собственное уникальное содержание. Адекватный возрасту мультфильм стимулирует субъектную идентификацию с его героем, таким образом, усиливается самоощущение ребенка, что в свою очередь способствует развитию его сознания и самосознания.

Результаты исследований показывают, что мультфильм, который соответствует возрасту ребенка, способствует адекватному пониманию его содержания. Это подтверждает важность психологической экспертизы мультфильмов для детей, направленной на установление их возрастной адресации [3, с. 35].

Следует отметить, что мультипликация, несомненно, имеет положительный эффект. В социальном контексте содержание мультфильма может прививать ребенку нормы поведения, учить находить разные, новые для себя способы решения задач, а также думать о последствиях своих действий. Мультфильмы учат жизненному опыту и способствуют приобретению важных навыков. Мультипликационный герой является для ребенка значимой фигурой, с которой он отождествляет себя, копирует поведение, манеры и усваивает ценности. Игрушки – герои мультфильма становятся своеобразными носителями социальных и культурных норм и ценностей. Мультфильмы оказывают влияние на формирование гендерного самосознания, роли в связи с чем актуальным становится исследование содержания мультфильмов, образов.

С другой стороны, содержание мультфильмов может оказывать негативное влияние на ребенка. Насилие в мультфильмах – неотъемлемая часть мультипликационного содержания. Многие исследователи указывают, что существует влияние агрессивного контента в мультфильмах на психическое развитие, игровую деятельность и формирование ценностных ориентиров детей.

Необходимо обратить внимание на то, понимает ли ребенок сюжет мультфильма, который он смотрит, соответствует ли структура и содержание видеоряда возрастным особенностям. Мультфильмы занимают большое место в жизни детей. Как одна из разновидностей продуктов масс-медиа, они являются эффективным способом воздействия на детское сознание, поведение и формируют личность ребенка.

Список литературы

1. Антонов Г. В., Лактюхина Е. Г. Мультсериал «Клуб Винкс»: формирование демографических установок и гендерных стереотипов у детей в возрасте 7-12 лет (по материалам контент-анализа) // Вестник ВолГУ. Серия 7: Философия. Социология и социальные технологии. 2013. №2. С. 92–99.
2. Королева Н. Н., Богдановская И. М., Луговая В. Ф. Воздействие современной информационной и медиасреды на «Образ я» подростков // Universum: Вестник Герценовского университета. 2014. № 2. С. 87–94.
3. Смирнова Е. О., Соколова М. В., Матушкина Н. Ю., Смирнова С. Ю. Исследование возрастной адресации мультфильмов // Культурно-историческая психология. 2014. Т. 10. № 4. С. 27–36.
4. Соколова М. В., Мазурова М. В. Герои современных фильмов в играх и игрушках дошкольников // Культурно-историческая психология. 2015. Т. 11. № 2. С. 80–85.
5. Шариков А. В. Место анимации в жизни младших дошкольников // Культурно-историческая психология. 2014. Т. 10. № 4. С. 72–79.
6. Habib K., Soliman T. Cartoons' Effect in Changing Children Mental Response and Behavior // Open Journal of Social Sciences. 2015. № 3. P. 248–264.
7. Odukomaiya E. Cartoons Influence towards Violence and Aggression in School Age Children in Nigeria: Dissertation for the Award of the Degree of Master of Arts in Communication and Media Studies / Institute of Graduate Studies and Research Eastern Mediterranean University. 2014. P. 97.

УДК 378.1

Русак Татьяна Николаевна, магистр педагогических наук, преподаватель
Полоцкий государственный университет
Новополоцк, Беларусь

ГРАЖДАНСКИЕ ЦЕННОСТИ В ВОСПИТАНИИ ДЕМОКРАТИЧЕСКОЙ КУЛЬТУРЫ СТУДЕНТОВ.

Аннотация. Статья посвящена проблемам формирования гражданских ценностей участников образовательного процесса. Рассмотрены основные условия гражданского воспитания, определено место гражданских ценностей в структуре личности. Проведено исследование представлений студентов о системе ценностей, определяющих осознание понимания значимости человека как личности, устройства демократического общества в учреждении образования «Полоцкий государственный университет».

Ключевые слова: гражданские ценности, воспитательная работа, социальная активность, гражданское воспитание, гражданская позиция личности, демократическое общество

Rusak Tatyana Nikolaevna, master of education, teacher
Polotsk state University
Navapolatsk, Belarus

CIVIC VALUES IN EDUCATION FOR DEMOCRATIC CULTURE OF THE STUDENTS.

Abstract. The article is devoted to the problems of formation of civic values of the participants of the educational process. The basic conditions of civic education, the place of civic values in the structure of the individual. A study of students' ideas about the system of values that determine the understanding of the importance of understanding the person as a person, the device of a democratic society in the educational institution "Polotsk state University".

Keywords: civic values, educational work, social activity, civic education, civil position of the person, democratic society

Формирование у будущих специалистов необходимых социально-личностных компетенций в сочетании с профессиональными должно стать целевой установкой и содержательной основой процесса воспитания личности студента. Достижение указанной цели представляется возможным, если воспитательный процесс будет являться одной из важнейших составляющих образовательного процесса.

Процесс воспитания в учреждениях высшего образования означает создание необходимых условий для самостоятельного выбора студентами индивидуальных траекторий личностного и профессионального развития и саморазвития.

Актуальность проблемы формирования гражданских ценностей у студенческой молодежи сегодня подтверждается рядом негативных проявлений по отношению к государственной службе в армии, нетерпимости к людям по национальному признаку, жестокости по отношению к слабым и беззащитным. Данная проблема во многом определила основные принципы педагогической деятельности.

Исследователи выделяют философский смысл гражданского воспитания – это «вхождение человека в мир общественных отношений, политики и права; овладение гражданскими компетентностями и освоение ценностей, смыслов и механизмов функционирования гражданского общества, политической и правовой систем, обретение собственного образа гражданина, становление духовно-нравственных качеств личности, составляющих содержание гражданской культуры» [5].

По мнению группы авторов (Л.Н. Боголюбов, А.Т. Кинкулькин, Л.Ф. Иванова и др.), одна из главных задач современного образования – формирование гражданской демократической культуры. Гражданин должен обладать знаниями (о государстве, правах и обязанностях человека и т.д.), умениями (критически мыслить, сотрудничать с другими людьми и т.д.), ценностями (уважение к правам других людей, толерантность, компромиссность и др.), а также желанием участвовать в общественной жизни, способности к гражданскому действию (гражданской активности) [1].

Задача педагогов – целенаправленно воздействовать на самосознание студентов путем создания условий для усвоения специальных знаний, умений и навыков, развитие гражданских качеств личности, приобретения ими позитивного социального опыта.

Итак, что же представляет собой гражданская позиция личности как социальный феномен? Позиция - точка зрения, отношение к чему-либо; действия, поведение, обусловленные этим отношением, оценкой. В гражданской позиции выражаются гражданские качества личности, человек идентифицирует

себя как полноправного суверенного субъекта социальных отношений, определяя свое место в демократическом обществе, свои жизненные цели и способы их достижения [1].

Формы проявления гражданской позиции разнообразны. Условно можно выделить следующие: пассивная, в том числе пассивно-равнодушная или пассивно-оценивающая; конформистская (приспособленческая); бунтарская (протестная); созидательная.

Данные формы могут переплетаться, изменяться в разных жизненных ситуациях. Осмысленное циничное отчуждение от жизни общества, государства, отрицание общепринятых гражданских ценностей, идеалов, форм общественной жизни характеризуют антигражданскую позицию. Существуют многочисленные факторы, оказывающие влияние на формирование, уточнение гражданской позиции личности - семья, окружающая реальность, СМИ и образование. Между тем, крайне остра проблема общей культуры огромной части гражданской массы в сфере социальных знаний (исторических, политических, экономических, правовых и т.д.), что блокирует возможности развития демократического мышления. Принятие общечеловеческих ценностей, убежденность в их главенствующей роли в жизни современного общества, ясное понимание траектории общественного развития и целей различных общественных сил и персоналий, готовность к конструктивному диалогу – так проявляется гражданское самосознание.

Сегодня содержание воспитательной работы с нынешними студентами невозможно определять традиционно, лишь как систему массовых мероприятий, организованных без полноценного учета интересов и индивидуальных особенностей студентов.

В этой связи воспитательная работа должна быть включена в целостный образовательный процесс и отражать вызовы современной жизни, проблемы будущей профессиональной деятельности студентов [2].

Можно выделить основные организационно-педагогические условия совершенствования воспитательной работы в учреждении высшего образования:

- постоянно обновлять формы и содержание идеологической и воспитательной работы со студентами с учётом динамики социокультурной ситуации, влияния интернет-ресурсов и социальных сетей. Важнейшими становятся создание и поддержка функционирования молодёжных студенческих объединений в социальных сетях, изучение и учёт мнений студентов о текущих событиях, социальных проблемах и др.;

- регулярно изучать (через беседу, опрос, консультацию, наблюдение, анализ социальных сетей и др.) интересы, потребности, проблемы жизнедеятельности студентов и учитывать их в организации воспитательной

работы, педагогически целесообразно сочетать массовые мероприятия и индивидуальные формы работы;

- обеспечивать содержательно-технологическую преемственность учебной и внеучебной социально-воспитательной деятельности, опираться при этом на стратегии проблемно-исследовательского, активного (интерактивного) и коллективного обучения и воспитания (кейс-метод, проекты, дебаты, дискуссии, волонтерская деятельность и др.), способствующие укреплению самоуправленческой позиции студентов и самостоятельному принятию решений;

- повышать влияние общественных организаций и органов студенческого самоуправления через вовлечение студентов в управление образовательным процессом вуза, реализацию социально значимых инициатив и дел, разработку проектов и внедрение результатов в социальную практику [3].

Для выявления представлений студентов об устройстве демократического общества, значимости демократических принципов управления, понимания смысла верховенства права была выбрана методика «Ценности гражданского общества».

В данном исследовании приняли участие студенты первого и второго курсов гуманитарного факультета учреждения образования Полоцкий государственный университет.

Данная методика является техникой, направленной на изучение представлений студентов о системе ценностей, определяющих осознание понимания значимости человека как личности, его человеческого достоинства, понимания прав человека; устройства демократического общества, значимости демократических принципов управления, понимания смысла верховенства права.

Методика содержит 22 вопроса и 5 вариантов ответов: неважно (а), скорее неважно (б), затрудняюсь ответить (в), скорее важно (г), очень важно (д).

№	Студенты 1 курса (%)					Студенты 2 курса (%)				
	а	б	в	г	д	а	б	в	г	д
1		12		55	33	6	6	7	25	56
2	6		17	44	33	6	6	19	50	19
3				33	67				50	50
4				44	56		6		38	56
5		6	33	39	22		6	19	63	12
6				50	50				63	37
7				50	50				63	37
8			44	34	22				44	56
9		6		56	38			6	56	38
10	6	6		28	60				69	31
11		11	33	28	28			12	69	19

12				61	39				63	37
13	17	6	21	28	28		6	12	70	12
14	11	17	22	28	22		6	19	56	19
15		28	17	22	33		12	32	44	12
16	11	6	11	33	39		6	37	32	25
17	11	6	33	28	22		13	25	50	12
18	16	11	17	28	28		6	19	37	38
19		22	44	17	17		18	25	32	25
20	11	16	39	17	17		6	38	50	6
21		6	17	33	44			6	69	25
22	6	12	28	22	32		6	38	44	12

Данные проведенного исследования показывают, что для студентов второго курса в основном значимыми являются ответы «скорее важно» и «очень важно».

Студенты первого курса в большинстве случаев использовали в своих ответах те же варианты, но процентное соотношение отличалось от ответов студентов второго курса.

Но встречались и вопросы, ответы которых студенты отнесли в ранг «неважно», «скорее неважно», «затрудняюсь ответить»: Понимание смысла демократического устройства общества; способность идентифицировать ущемление человеческого достоинства; нетерпимость к умалению человеческого достоинства; осознание обладания правами человека; понимание смысла демократического устройства общества; способность оценить демократичность реальных моделей управления обществом; умение действовать в демократических рамках; готовность к действиям в защиту демократии; понимание смысла верховенства права; способность оценить реализацию принципов верховенства права; признание значимости верховенства права; готовность к действиям в защиту верховенства права; способность идентифицировать права человека; нетерпимость к нарушению прав человека.

Результаты опроса позволяют утверждать, что студенты осознают значимость человека как личности, его человеческого достоинства; в большей или меньшей степени понимают смысл демократического устройства общества, но не определяют значимость моделей управления обществом, умение действовать в демократических рамках; готовность к действиям в защиту демократии и др.

Формирование гражданской демократической культуры – это длительный, продолжающийся всю жизнь процесс. И то, что заложено в детстве и юности, найдет применение и развитие в дальнейшей жизни.

Эту работу следует проводить, включая новые методы и формы, шире привлекать материалы интернета, готовить мини-проекты, презентации по

важним темам виховання громадянської демократическої культури, привлекать більше количество студентів.

Список литературы:

1. Алмонд Т.А. Верба С. Гражданская культура и стабильность демократии // *Полис*. 1992. №1-2. С. 118-134.
2. Богомазов А.П., Жук О.Л., Черняк Ю.Г. Воспитательная работа в учреждении высшего образования: социологический и педагогический анализ // *Адукацыя і вихаванне*. 2014. №2. С. 3–12.
3. Беляев А. В. Воспитание студентов в вузе // *Педагогика*. 2014. №5. С. 54- 62.
4. Газман О. С. Демократия и воспитание. В кн.: *Педагогика наших дней / Сост. В. П. Бедерханова*. Краснодар: Кн. изд-во, 1989. С. 170-200.
5. Лешкевич Т.Г, Катаева О.В. *Основы философии*. Изд. 2-е. Ростов н/Д: Феникс, 2014.

УДК 372.853(373.3):004

Цибулько Тетяна Анатоліївна
вчитель інформатики ПЛ НТУУ «КПІ» м.Києва
студентка магістратури НПУ ім.М.П.Драгоманова
Київ, Україна

ВИКОРИСТАННЯ МУЛЬТИМЕДІЙНИХ ПРЕЗЕНТАЦІЙ НА УРОКАХ МАТЕМАТИКИ

Вказано сутність мультимедійних презентацій, особливості їх застосування в початковому процесі. Наведено методичні рекомендації використання мультимедійних презентацій на уроках математики в закладах середньої освіти.

Ключові слова: мультимедійні презентації, навчальний процес, Microsoft PowerPoint, Smart-дошка, Інтернет ресурси.

Tsybulko Tetyana
Teacher of Informatics PL of NTUU "KPI"
Mastr's student of the M.P. Drahomanov NPU
Kyiv, Ukraine

USING OF MULTIMEDIA PRESENTATIONS AT MATHEMATICS LESSONS.

This article is a result of exploring multimedia presentations, specifics of their using in the educational process. We also try to give methodical recommendations of using multimedia presentations for teaching at mathematics lessons in the institutions of secondary education.

Key words: multimedia presentations, educational process, Microsoft PowerPoint, Smart-board, Internet resources.

В наш час дуже важко уявити життя без технічних засобів, які використовують в усіх сферах життя. Тому сьогоднішня диктує нам потребу використання комп'ютерної техніки і в навчальному процесі. Сучасному вчителю вже обов'язково необхідно володіти та використовувати сучасні мультимедійні технології під час уроку [1, с. 132]. Виникає питання формування у учнів знань, компетентності, що забезпечать універсальність їх освіти.

Удосконалення та підвищення рівня освіти формуються використанням нових методів і засобів навчання. У вирішенні цих питань важливе місце займає комп'ютер та мультимедійні технології. З розвитком техніки та потребою зберігати велику кількість інформації ми нестримно прямуємо до комп'ютерної ери [3, с. 76]. Саме тому прикладні програми повинні охоплювати всі шкільні предмети, так можна частково компенсувати недолік учбової техніки, дидактичного матеріалу і наочності.

Використання комп'ютерної техніки під час навчання звільняє вчителя від рутинної частини організації навчального процесу та дає змогу створити багатий ілюстративний матеріал, поданий у найрізноманітніших формах – текстовій, графічній, анімаційній. Активізує всі види діяльності учнів: розумову, мовну, фізичну, що прискорює процес засвоєння матеріалу. Комп'ютерні програми сприяють накопиченню практичних навичок, інтерактивні системи тестів аналізують якість знань. Об'єднання в комп'ютері текстової, графічної, аудіо-відеоінформації, анімації, різко підвищує якість засвоєння знань та успішність навчання [1, с. 101].

Комп'ютер на уроках математики – це лише засіб, який допомагає в навчанні. Він не повинен звільняти учнів від розумової діяльності, а може бути помічником зменшення кількості механічної роботи і звільнити час для роздумів та творчого пошуку.

Навчити учня вчитися, шукати потрібну інформацію, опрацьовувати її, керувати власним процесом навчання, отримувати досвід співпраці – це небагато з того дуже важливого, що дає використання інформаційних технологій на уроках математики.

Застосування комп'ютерної техніки робить уроки математики яскравими, насиченими. На цих уроках кожен учень працює активно, в учнів розвивається допитливість, пізнавальний інтерес. Комп'ютер дозволяє підсилити мотивацію навчання:

- шляхом активного діалогу учня з комп'ютером;
- різномаїтістю й барвистістю інформації (текст + звук + колір + анімація);
- шляхом орієнтації навчання на успіх;
- використовуючи ігрову форму спілкування людини з технікою;
- витримкою, спокоєм і «дружністю» машини стосовно учня.

Програма для створення презентацій Microsoft Power Point є універсальним видом наглядності і може бути застосованою у будь-якому класі на уроці з будь-якого предмету. Найефективнішим є підготовка та використання презентацій на таких етапах вивчення математики [2, с. 32]:

- вивчення нового матеріалу за допомогою показу слайдів з використанням елементів анімації;
- узагальнення і систематизації знань з теми – у вигляді навчального посібника, у якому розглядаються всі поняття, алгоритми, формули, діаграми, схеми, ілюстрації, матеріали для контролю та самоконтролю знань;
- для контролю набутих теоретичних знань: на екрані містяться запитання з наступною появою правильної відповіді для самоконтролю;
- для виконання тестових завдань з наступною появою правильної відповіді після його виконання;
- під час повторення пройденого матеріалу;
- на індивідуальних заняттях з учнями;
- для самостійного ознайомлення у позаурочний час;
- під час проведення бінарного уроку.

Наприклад. Урок у 5-х класах, тема «Кут. Види кутів. Вимірювання кутів». Підготувавши подібну навчальну презентацію до уроку, або скориставшись вже готовою роботою, вчитель економить час на уроці, затрачає менше зусиль на уроці, має можливість зосередитись на інших деталях уроку [4].

Ілюстративний матеріал в достатній кількості, якісний, чого нелегко домогтися, малюючи на дошці ескізи малюнків в ході уроку.

Використання презентацій Microsoft Power Point сприяє вирішенню наявних труднощів у шкільному курсі математики. Наприклад, на етапі переходу від конкретних до загальних задач з умовою, заданою параметрично, традиційно виникають труднощі, пов'язані з віковими особливостями школярів. Якщо не подолати їх вчасно, учень важко засвоює і погано розуміє суть теорем, законів, зустрічається з труднощами під час формулювання висновків, узагальнень, проведенні досліджень тощо. Доцільно використовувати презентації під час підведення підсумку уроку [3, с. 70].

Мультимедійні засоби навчання є перспективним і високоефективним інструментом, що дозволяє надавати інформацію у більшому обсязі, ніж традиційні джерела інформації й у тій послідовності, що відповідає логіці пізнання. Завдяки цій технології можна підняти процес навчання на якісно новий рівень [5].

Але не зважаючи на всі труднощі використання комп'ютера на уроці математики – не дань моді, не засіб перекласти на плечі комп'ютера багатогранну творчу працю вчителя, а лише один із засобів, що дозволяє інтенсифікувати навчальний процес, активізувати пізнавальну діяльність, підвищити мотивацію учня до навчання, створити умови для підвищення ефективності уроку.

СПИСОК ВИКОРИСТАНИХ ДЖЕРЕЛ:

1. Пометун О.І., Пироженко Л.В. Сучасний урок. Інтерактивні технології навчання: наук.метод.посіб. К.: А.С.К.. 2004. 192 с.
2. Братищенко О.Г. Використання комп'ютерних технологій на уроках математики, Комп'ютер у школі та сім'ї, 1998. №2.
3. Никитюк Н.В. Мультимедійні засоби на уроках геометрії. Київ, 2007.
4. Віртуальна бібліотечна довідка. Об'єднана довідкова служба бібліотек України. Електронний ресурс. Режим доступу: www.chl.kiev.ua
5. Бученко І.В. Комп'ютеризація навчання – свідчення професійної майстерності педагога. Електронний ресурс. Режим доступу: <http://ipro.org.ua>

Науковий керівник: Самусенко П.Ф., доктор фізико-математичних наук, професор

УДК 373

Боровець Галина Володимирівна, Студент НПУ ім. М.Драгоманова
 Науковий керівник: **Войтович І.С.**
 м. Львів, Україна

**ПРОБЛЕМИ, ЯКІ ВИНИКАЮТЬ ПІД ЧАС ПІДГОТОВКИ УЧНІВ
 ОСНОВНОЇ ШКОЛИ ДО ОЛІМПІАДИ З ІКТ (В СЕРЕДОВИЩІ
 ТАБЛИЧНОГО РЕДАКТОРА)**

Анотація. У статті подано аналіз основних проблем, які виникають у вчителя під час підготовки учнів основної школи до олімпіади з інформаційно-комунікаційних технологій (в середовищі табличного редактора). Адже саме учнівська предметна олімпіада як форма інтелектуального змагання спонукатиме учнів до самоосвіти, зможе розвинути їхній інтелектуальний потенціал та розкрити креативні здібності. Серед найпоширеніших проблем виділено недостатній рівень мотивації серед учнів, адже 8-9 клас ще не впевнений чи зможе поєднати свою майбутню професію із табличним редактором, та невідповідність завдань олімпіади шкільній програмі.

Ключові слова: інформаційно-комунікаційні технології (ІКТ), олімпіада, інформатика, вчитель, основна школа, комп'ютерні технології, табличний редактор, учні.

Borovets Halyna, student
 M.P.Drahomanov NPU, Lviv, Ukraine.

**PROBLEMS WHICH ARE DESTINED DURING THE PREPARING PUPILS
 OF PRIMARY SCHOOL TO OLYMPIAD OF ICT (IN THE MEDIATION OF
 THE TABLE EDITOR)**

Abstract. The article gives an analysis of the main problems that a teacher faces during the preparation of primary school students for the Olympiad on information and communication technologies (in the environment of a table editor). After all, the student's subject competition as a form of intellectual competition will encourage students to self-education, can develop their intellectual potential and discover creative abilities. Among the most widespread problems is the insufficient level of motivation among the students, because the 8-9 grade is not yet sure whether they can combine their future profession with a table editor, and the mismatch of the tasks of the Olympiad to the school curriculum.

Key words: information and communications technology (ICT), olympiad, computer science, teacher, primary school, computer technology, table editor, pupils.

У сучасну школу дитина приходить із вже частково набутими певними знаннями, уміннями та навичками. Вона вміє користуватись різними комп'ютерними пристроями часто набагато краще за дорослих, в тому числі і вчителів. Тому одним із головних завдань освіти на сьогодні є створення такого інтелектуального навчального простору, що дасть змогу кожному реалізувати і проявити себе як особистість.

У цьому можуть допомогти різноманітні шкільні і позашкільні конкурси, змагання чи олімпіади. Наприклад, шкільні предметні олімпіади не обмежуються тільки стінами школи, адже це лише I етап, II етап – це район, III етап – область, а IV – це вже ціла Україна. Таким чином, такі змагання дозволяють учням поспілкуватись із іншими учнями, у яких такі ж інтереси до навчання і науки. Вони можуть порівняти свій рівень обізнаності, попрактикуватись в соціалізації та знайти багато нових знайомих і, навіть, друзів.

Основні проблеми розвитку та навчання інтелектуально обдарованих школярів розглянуто в окремих дослідженнях як зарубіжних (Б. Блум, Дж. Гілфорд, Дж. Рензуллі та ін.), так і вітчизняних (Д.Б. Богоявленська, З.І. Калмикова, В.А. Крутецький, О.М. Матюшкін, М.Л. Смульсон, Б.М. Теплов, М.О. Холодна, І.С. Якиманська та ін.) науковців, педагогів, психологів. Питання організації учнівських олімпіад та підготовки обдарованих особистостей до цих змагань представлено в напрацюваннях таких науковців, як А.М. Гуржій, І.А. Волков, В.В. Бондаренко, М.М. Кузічев, А.В. Ляпунов, В.А. Матюхін, В.І. Мельник, А.В. Хуторський та ін. [3, с. 55].

Як зазначається в Положенні про Всеукраїнські учнівські олімпіади, турніри, конкурси з навчальних предметів, конкурси-захисти науково-дослідницьких робіт, олімпіади зі спеціальних дисциплін та конкурси фахової майстерності основними завданнями такої позанавчальної діяльності є:

- стимулювання творчого самовдосконалення дітей, учнівської молоді;
- виявлення, розвиток обдарованих учнів, надання їм допомоги у виборі професії, залучення їх до навчання у вищих навчальних закладах; реалізація здібностей талановитих учнів;
- формування творчого покоління молодих науковців та практиків для різних галузей суспільного життя;
- підвищення інтересу до поглибленого вивчення навчальних, спеціальних та фахових дисциплін, формування у колах учнівської молоді навичок дослідницької роботи;
- підвищення рівня викладання навчальних, спеціальних та фахових дисциплін, фахової підготовки учнів;

- залучення професорсько-викладацького складу, аспірантів, студентів вищих навчальних закладів, працівників наукових установ до активної роботи з обдарованою учнівською молоддю;
- формування команд для участі в міжнародних олімпіадах, конкурсах, турнірах тощо [4].

Таким чином учнівська предметна олімпіада важлива і потрібна форма інтелектуального змагання, яка заохочує учня до самоосвіти, розвиває його інтелектуальний потенціал, розкриває креативні здібності та збуджує інтерес до предмета.

Окрему увагу варто приділити Всеукраїнській учнівській олімпіаді з інформаційних технологій, яка як вид інтелектуальних змагань вперше проведена у 2012 році. Адже тут перевіряються не лише знання з даного предмету, але й навички та вміння працювати за комп'ютером.

Як зазначає Кузічев М., метою проведення Всеукраїнських учнівських олімпіад з інформаційних технологій є стимулювання творчого самовдосконалення учнів, зацікавлення їх у якісному і поглибленому вивченні інформаційних технологій; виявлення та розвиток обдарованих учнів, сприяння розвитку алгоритмічного мислення у школярів. [1].

Проте даної мети не буде досягнуто, якщо не створити правильної мотивації на початку підготовки учнів задовго до проведення I етапу, під час так званого доолімпіадного етапу. Цей період є найважливішим у процесі підготовки учнів до участі в олімпіадах. Він починається на початку навчального року. Підготовка учнів на цьому етапі передбачає в першу чергу вирівнювання їхніх знань із повторенням задач та завдань минулого олімпіадного сезону [5, с. 34].

Під час цього доолімпіадного етапу багато сил та енергії витрачають не лише вчителі-тренери, а й самі учні. Відбувається створення відповідних умов у школі, адже підготовка до олімпіади з інформаційних технологій вимагає постійної роботи за комп'ютером, а не у всіх школах є обладнані комп'ютерні класи для одночасної роботи хоча би 7-10 дітей. До того ж учні повинні поєднувати підготовку із вивченням новим предметів шкільної програми відповідного класу. А оскільки 9-класники також здають в кінці навчального року підсумкову державну атестацію з трьох предметів, то їхня участь у III і IV етапах олімпіади вимагає подвійних зусиль, адже ці етапи проводяться на початку і вкінці весни під час навчання. Це ще одна проблема участі.

Також проблемою є невідповідність шкільної програми із олімпіадними завданнями, що потребує від вчителя-тренера виділення достатньої кількості часу не на вдосконалення вмінь і навичок роботи з комп'ютерною програмою, а на вивчення абсолютно нового матеріалу, який може згодитись під час змагання.

На великій відповідальності вчителя лежить саме роз'яснення, щодо необхідності взяти участь в олімпіаді. Адже, учні повинні знати і розуміти, що розкриття їхніх здібностей потрібне не тільки для них самих, а й для суспільства в цілому [2, с. 5].

СПИСОК ВИКОРИСТАНИХ ДЖЕРЕЛ:

1. Кузічев М.М. Олімпіада з інформаційних технологій // *Комп'ютер в школі та сім'ї*. 2004. №8. С.44-47.
2. Леонова Н.С. Інтелектуальні змагання як засіб розвитку здібностей особистості // *Зарубіжна література в школі*. 2014. № 11–12 (227–228). С.2-5.
3. Павлова Н. Олімпіада з інформаційних технологій як форма організації навчання з інформатики у загальноосвітніх навчальних закладах // *Нова педагогічна думка*. 2014. № 3. С. 54-58. Режим доступу: http://nbuv.gov.ua/UJRN/Npd_2014_3_15.
4. Положення про Всеукраїнські учнівські олімпіади, турніри, конкурси з навчальних предметів, конкурси-захисти науково-дослідницьких робіт, олімпіади зі спеціальних дисциплін та конкурси фахової майстерності від 22.09.2011 № 1099 [Електронний ресурс]. Режим доступу: <http://zakon3.rada.gov.ua/laws/show/z1318-11>.
5. Постова С. Підготовка учнів до участі в олімпіадах з інформатики та інформаційних технологій з використанням інтернет-ресурсів // *Наукові записки*. Випуск 8. (II). Серія: Проблеми методики фізико-математичної і технологічної освіти. Частина 2. Кіровоград: РВВ КДПУ ім. В. Винниченка, 2015. С.32-38.

Рецензент – Ю.І. Колісник-Гуменюк, кандидат педагогічних наук

ПОЛІТИЧНІ НАУКИ**УДК 327.2**

*Ydyrys K.S., PhD, Assist. Prof., department of «International Relations»
Zhumadilla S.A., Master's student, department of «International Relations»
Khoja Akhmet Yassawi International Kazakh-Turkish University
Turkestan, Republic of Kazakhstan*

KAZAKHSTAN'S ENERGY POLICY AND THE LEGAL STATUS OF THE CASPIAN SEA

***Abstract.** In an increasingly globalized world, the issue of energy is not only of great importance – it has become an important factor in shaping the new geopolitical and geoeconomic global structure. The energy problem arose because of the continuous increase in the raw material demand of industrial production while the traditional energy resources decreased rapidly. Recognizing the strategic importance of the country's oil and gas abundance in terms of the world economy of the 21st century, the Kazakhstan administration follows a foreign policy that will strengthen Kazakhstan's position in the world and makes use of the energy trump.*

Today, the Caspian region is attracting the enormous interest of most of both regional and non-regional states, which is primarily due to the wide dissemination of the version of the rich oil reserves in the region, as well as the important geopolitical position of the region. Such interest in the region is primarily due to the economic factor. Despite the fact that the actual size of the natural resources in the Caspian Sea and the feasibility of new investments in their mining and infrastructure construction are probably unknown, the riparian countries are already competing in the investment markets. Today it is known that about 4% of world oil reserves are concentrated in the Caspian Sea, and the potential of oil reserves is estimated at 40 billion tons. The article gives a geopolitical description of the Caspian Sea and its role in world politics. Also, the problem of determining the legal status of the Caspian Sea is studied.

Keywords: *Kazakhstan, Caspian Sea, geopolitics, energy policy, oil and gas complex*

***Ыдырыс К.С., PhD, и.о. доцента кафедры «Международные отношения»,
Жумадила Ш. А., магистрант кафедры «Международные отношения»
Международный казахско-турецкий университет им. Х.А. Ясави
г. Туркестан, Республика Казахстан***

ЭНЕРГЕТИЧЕСКАЯ ПОЛИТИКА КАЗАХСТАНА И ПРАВОВОЙ СТАТУС КАСПИЙСКОГО МОРЯ

***Аннотация.** Во все более глобализирующемся мире проблема энергетики не только имеет большое значение, но и стала важным фактором формирования новой геополитической и геоэкономической глобальной структуры. Энергетическая проблема возникла из-за постоянного роста спроса на сырье для промышленного производства, в то время как традиционные энергоресурсы быстро сокращались. Признавая стратегическое значение нефтегазоносности страны с точки зрения мировой экономики XXI века, правительство Казахстана проводит внешнюю политику, которая укрепит позиции Казахстана в мире и использует энергетический козырь.*

Сегодня Каспийский регион привлекает огромный интерес большинства как региональных, так и нерегиональных государств, что связано, прежде всего, с широким распространением версии богатых запасов нефти в регионе, а также с важной геополитической позицией региона. Такой интерес к региону обусловлен прежде всего экономическим фактором. Несмотря на то, что фактические размеры природных ресурсов в Каспийском море и целесообразность новых инвестиций в их добычу полезных ископаемых и строительство инфраструктуры, вероятно, неизвестны, прибрежные страны уже конкурируют на инвестиционных рынках. Сегодня известно, что около 4% мировых запасов нефти сосредоточено в Каспийском море, а потенциал запасов нефти оценивается в 40 миллиардов тонн. В статье дается геополитическое описание Каспийского моря и его роли в

мирової політике. Також изучається проблема определения правового статуса Каспійського моря.

Ключевые слова: *Казахстан, Каспійське море, геополітика, енергетическа політика, нафтегазовий комплекс*

Kazakhstan's energy policy and the transfer of energy resources are a very important factor that strengthens Kazakhstan's role in the international arena. The oil and gas transfer routes to Europe and the Far East pass through the country. The efforts of Kazakhstan to select reliable channels for diversification of energy resources and the delivery of them to the world market are the issues that require intense concentration and are primarily important issues. This will be a major contributor to energy security. Consequently, the country director's position on the issue will also increase Kazakhstan's worldwide reputation as a promising and reliable partner. Indeed, in today's conditions, Kazakhstan is among the most stable countries supplying energy to the world market, especially in European countries, the US and China [1]. The assessment will be more explicitly considered in the case of Iran and Russia, which are considered to be critical at a critical moment, which could limit or stop oil sales. Moreover, the management of Kazakhstan has put forward a number of new and constructive strategic initiatives on the sale of oil. However, there are also assessments of the possible pipeline projects that will be used by the Kazakh government to deliver the oil to the world market, among the studies carried out for the largest oil bed Kashagan (16 billion barrels of oil reserves) in the country. The most prominent among the pipeline draft projects are:

- a) The Caspian pipeline consortium (CPC) and the Atyrau-Samara pipeline provide oil to Europe;
- b) over the Caspian Sea and Baku-Tbilisi-Ceyhan (BTC), first to Georgia's Black Sea ports and then to Europe;
- c) All oil from China to the world energy market;
- d) Exports to Persian Gulf through Iran and from there to states of Asia-Pacific region.

There are three dimensions of the transport of Caspian energy resources: economic, political and geostrategic. On the economic side, the Caspian energy resources are based on securing the transportations, finding resources for export projects and finding the most efficient routes for transporting oil to world markets. The political component is associated with optimal oil transportation routes to be preferred by Azerbaijan, Kazakhstan and Turkmenistan, taking into account the regional and non-regional powers to control oil and gas exported from the region. The geostrategic dimension is reserved in the fact that Caspian oil is an excuse for off-site powers to infiltrate and justify their existence [2].

Thus, international energy stability can only be achieved by the consolidation of the interests of resource producers and consumers and by harmonizing the approaches of global geopolitical players and transnational energy companies. In this context, how the Caspian Sea problem will be handled is of vital importance for the foreign policies of the big powers dealing with the production of hydrocarbons in Kazakhstan and other Caspian states as well as in the Caspian region. The Caspian Sea is the largest source of water in the world. The five riparian countries claim rights in the Caspian Sea. Naturally, each of these states develops policy by calculating the specific economic benefits of oil production and transportation of raw materials [3]. Since interests vary from country to country, what is needed is the co-ordination of petroleum production activities and prudent restrictions.

All of the Caspian states in Central Asia and the Caucasus are far from the open seas. This creates problems in the transportation and sales of oil to world markets. Although these countries have declared their independence, billions of dollars worth of pipelines still remain in the territory of the same country as in the Soviet era. Most of these pipelines pass through Russian territory.

Nowadays, the Caspian region faces several problems that require special attention. These include environmental issues, construction of pipelines, promotion of economic relations in various fields and many more. The most important and urgent is that the legal status of the Caspian Sea has not yet been determined. A final agreement on the legal status of the Caspian Sea will provide the necessary solid ground for resolving most of the regional problems. The lack of consensus on the legal status of the Caspian Sea also adversely affects the relations between the Caspian states. As long as there is no consensus on the legal status of the Caspian Sea, a long-term basis for stability and cooperation in the region cannot be established [4].

The presidents of the coastal states have repeatedly stressed the importance of determining the status of the Caspian Sea. According to official statements, it is very important for the Caspian states to agree on certain principles. These include the use of the Caspian Sea only for peaceful purposes, the peaceful settlement of all disputes related to the Caspian Sea, and adherence to the basic principles of international law.

Clearance of the Caspian Sea from military units and facilities will undoubtedly strengthen the security in the region. Unfortunately, there is a tendency towards gathering military power in the Caspian states. Russia's nuclear weapons and other weapons of mass destruction, as well as the operations of warships, make the goal of the Caspian Sea clearance of military units and facilities meaningless. Among the fleets in the Caspian Sea, the Russian Caspian Sea Fleet is still considered to be the strongest fleet [5].

Iran is the country with the largest military naval fleet after Russia in the Caspian Sea. As a matter of fact, it can be said that Russia's and Iran's policies largely determine

the current status of the militarization process. After all, these countries are responsible for the militarization activities in the Caspian region to a certain extent. It should be noted that Iran's approach to the legal status of the Caspian Sea is different from other states' approaches. Iranian officials have openly expressed their readiness to use force in the event of a negative sharing of the seabed areas (from Iran's point of view) [6]. In addition, the Ukraine crisis and the instability in the Middle East region (especially in Syria) led the Caspian Quintet to review its policies towards the militarization problem. Therefore, the signing of the Security Cooperation Agreement in the Caspian Sea at the Caspian Summit held in Baku in 2010 can be regarded as a real breakthrough in reducing the tension between the coastal countries [7]. Within the framework of the agreement, the Caspian Quintet established a mechanism for mutual interaction between the border authorities and public bodies in the following areas of cooperation: guaranteeing sea voyage security, combating terrorism, organized crime, arms smuggling and drug trafficking.

The first step towards the establishment of international military cooperation between the Caspian countries was taken by Russia, Azerbaijan and Kazakhstan. Caspian Sea Fleets of Azerbaijan, Kazakhstan and Russia carried out a three-sea drill in the middle part of Caspian Sea in June and July 2015. This exercise is characterized by the fact that this triple exercise between the coastal countries is the first exercise after the collapse of the Soviet Union. It should be noted, however, that the process of achieving the highest level of military cooperation among countries in the region will be completed after Iran's military forces in the Caspian Sea are integrated into the system of unified measures to guarantee security in the region [8]. Thus, the realization of multi-faceted naval exercise can be considered as a starting point for establishing mutually beneficial cooperation in the military field.

References

1. Guliyev I., Zhiznin S., "Energy Diplomacy in the Caspian Sea", MGIMO, 2012, <http://cyberleninka.ru/article/n/energeticheskaya-diplomatiya-v-kaspiyskom-regione>.
2. Huirong Zh., Hongwei Wu, "China's energy policy towards the Caspian region: the case of Kazakhstan", № 62, 2012, http://www.iias.nl/sites/default/files/IIAS_NL62_28.pdf.
3. Kolchugin N.P., "The Legal Status of the Caspian Sea", 16.05.2012, <http://www.iimes.ru/rus/stat/2012/16-05-12.htm>.
4. Lohman B., "Kazakhstan's Energy Policy and Development", KISI, 17.04.2007, <http://kisi.kz/ru/categories/ekonomika-i-energetika/posts/energeticheskaya-politika-i-ustoychivoe-razvitiye-respub>.
5. Makili-Aliyev K., "The Caspian Sea Chessboard", 2014, <http://sam.az/uploads/PDF/The%20Caspian%20Sea%20Chessboard.pdf>.
6. Paramonov V., "Energetičeskaia Politika Kitaia v Sentralnoi Azii" (China's Energy Policy in Central Asia), 27.07.2011, <http://ceasia.ru/energetika/energeticheskaya-politika-kitaya-v-tsentralnoy-azii-i-ee-sovremennoe-znachenie-dlya-rossii.html>.
7. Petersen A., Barysch K., "Russia, China and Geopolitics of Energy in Central Asia", Carnegie Moscow Centre, 2012.
8. PENKOVA Tomislava, "Russia in the Caspian Region: An Attempt to Preserve an Inherited Role", 2014.

УДК [321.01:808]

Zhmakina Tatiana

*Master of Arts (Philology), Lecturer of the department of cross-cultural communication
Academy of Public Administration under the aegis of the President of the Republic of Belarus
Minsk, Belarus*

ARGUMENTATION THEORY AND POLITICAL ARGUMENTATION

Abstract. *The article gives some insights into the formation of argumentation theory. A special focus is given to the pragma-dialectical theory of argumentation that is developed by the Amsterdam school of argumentation and represents an effective instrument to study and analyse political argumentation.*

Keywords: *argumentation; philosophical argumentation; argumentology; pragma-dialectical theory of argumentation; political argumentation.*

Жмакина Татьяна Владимировна

*магистр филологических наук, преподаватель кафедры иноязычной коммуникации
Академия управления при Президенте Республики Беларусь
Минск, Беларусь*

ТЕОРИЯ АРГУМЕНТАЦИИ И ПОЛИТИЧЕСКАЯ АРГУМЕНТАЦИЯ

Аннотация. *Статья рассматривает этапы становления теории аргументации. Особое внимание уделяется прагма-диалектической теории аргументации амстердамской школы аргументации, которая представляет собой эффективный инструмент изучения политической аргументации.*

Ключевые слова: *аргументация; философская аргументация; аргументология; прагма-диалектическая теория аргументации; политическая аргументация.*

Argumentation theory has a long history that goes back to Antiquity. The current state of argumentation theory is characterized by the coexistence of an array of theoretical perspectives and approaches, which differ significantly from each other in concept, scope, and theory. Some argumentation theorists have a descriptive approach. Others study argumentation primarily for normative purposes. The dialectical perspective which nowadays usually incorporates the logical dimension and the rhetorical perspective are represented prominently.

The direction for the development of argumentation theory has been determined by Toulmin's model for argumentation analysis together with Perelman and Olbrechts-Tyteca's new rhetoric.

The formal dialectical approaches are represented by Barth and Krabbe's systems of formal dialectics, Hamblin's formal dialectic, Woods and Walton's formal treatment of the fallacies, and Walton and Krabbe's integration of different approaches into one system.

Informal logic starts with Blair and Johnson's contributions, Freeman's Toulminian approach to argument structure and work on argument acceptability, Walton's views on argument schemes and dialogue types and some specific contributions to informal logic of Hansen, David Hitchcock, and Tindale.

Starting in the 1970s in Europe, a descriptive approach has been developed in which argumentation is viewed as a linguistic phenomenon. The protagonists of this

approach, Oswald Ducrot and Jean-Claude Anscombe, have shown through a linguistic analysis that verbal utterances lead the listener/reader, predominantly implicitly, to certain conclusions, so that their meaning is crucially argumentative.

The pragma-dialectical theory of argumentation developed in Amsterdam by Frans van Eemeren and Rob Grootendorst combines a dialectical and a rhetorical perspective on argumentation and is both normative and descriptive. The research team was later extended with Peter Houtlosser, Bart Garssen, Agnès van Rees, Francisca Snoeck Henkemans, Eveline Feteris and others. The dialectical dimension of the approach is inspired by normative insights from critical rationalism and formal dialectics, and the pragmatic dimension by descriptive insights from speech act theory, Gricean pragmatics, and discourse analysis. van Eemeren and Grootendorst define argumentation as “part of a discourse aimed at resolving a difference of opinion on the merits by methodically testing the acceptability of the standpoints at issue” [1, p. 11]. The pragma-dialectical theory introduces an ideal model of a critical discussion with four stages any argumentative discourse must pass through to resolve a difference of opinion on the merits by a critical exchange of speech acts. There should be a *confrontation stage*, in which the difference of opinion comes about, an *opening stage* in which the procedural and material point of departure of the discussion is determined, an *argumentation stage* in which the standpoints at issue are defended against any criticism that is advanced, and a *concluding stage* in which it is determined what the result of the discussion is. The model of a critical discussion also distributes the speech acts that have to fulfil a constructive role in the various stages of the resolution process. A set of dialectical rules for critical discussion lays down the standards of reasonableness authorizing the performance of particular speech acts in the various stages of a critical discussion. Any violation of any of the rules for critical discussion, in whatever stage it may occur is considered fallacious.

There are a great number of contributions to the study of argumentation that deserve to be mentioned. First of all, that is critical discourse analysis that aims to analyse from a critical perspective the ways in which language is used in practice. Thus, Teun A. van Dijk, one of the leading protagonists of critical discourse analysis, focuses on social problems and especially on the role discourse plays in the production and reproduction of power abuse or domination.

In critical discourse analysis can be distinguished some strands of research. Most relevant to argumentation theory are Ruth Wodak and Martin Reisigl’s discourse-historical approach and the argumentative approach of critical discourse analysis developed by Isabela and Norman Fairclough. All research in critical discourse analysis concentrates on the relationship between text and context.

The study of argumentation in Russia and other parts of the former USSR is not characterized by a unifying paradigm. Argumentation is approached from a variety of

angles. The main theoretical traditions are philosophical, logical, cognitive, pragma-dialectical, rhetorical, or a combination of some of these.

The famous Russian logician Sergey Povarnin discussed in his seminal and outstanding work “*The art of argument. On the theory and practice of arguing*” [8] logical aspects, as well as communicative and psychological aspects of arguing. Povarnin developed a classification of disputes, examined arguing techniques of proponents and opponents, and classified fallacies.

In the 1970s, the philosopher Georg Brutian started a centre of argumentation research at the University of Yerevan, Armenia, with the focus on philosophical argumentation, the theory of argumentation and argumentation analysis.

In Russia two philosophical traditions can be distinguished, the one is located in Moscow, the other in St. Petersburg. In Moscow, the leading theorists are Andrey Alekseev, Irina Gerasimova, and Alexander Ivin of the Philosophy Institute of the Russian Academy of Sciences and Yury Ivlev of the department of logic at Moscow State University. In St. Petersburg, the most prominent scholars are Anatoliy Migunov and Elena Lisanyuk of the department of logic of St. Petersburg State University. There is also a research group in argumentation at the department of philosophy of the Immanuel Kant Baltic Federal University in Kaliningrad, which was founded around 2000 by Vladimir Briushinkin who suggested designing a systematic argumentation model by making use of logical, rhetorical, and cognitive approaches to argumentation.

The Moscow scholars concentrate on the ways of reasoning displayed in argumentation, which, as they state, should always be logically correct. According to Ivin [6], argumentation theory has as its main goal to study the various discursive ways that enable speakers to influence their audience, even when they defend theses that are in fact false. In St. Petersburg, Elena Lisanyuk [7] pursues a logical-cognitive approach in which argumentation is understood. She presents two conceptually distinct phases: the mental activity of designing argumentation in a logical and cognitive framework and the speech activity of externalizing the argumentation communicatively in a dialogue or monologue.

A prominent theorist from the Moscow School in linguistic argumentation studies is Anatoly Baranov. In his doctoral dissertation “*Linguistic theory of argumentation: A cognitive approach*”, Baranov views argumentation as “a complex of verbally performed cognitive procedures of knowledge processing that lead to changes in the recipient’s world picture and influences the process of decision-making” [2, p. 41]. Baranov distinguishes between four types of argumentation: logical, emotional, dialectical, and generative argumentation.

Prominent representatives of the St. Petersburg School in linguistic argumentation studies are Ludmila Chakhoyan, Tatyana Tretyakova, Vadim Golubev and Kira Goudkova. Kira Goudkova [4] examines in “*Cognitive-pragmatical analysis of*

argumentation of the analytical newspaper article” the use of argumentation in British newspapers. Her starting point is that the framework within which argumentation is built and structured cognitively is defined by binary oppositions.

Lev Vasilyev of Kaluga State University focuses on the convergence of logical and linguistic aspects of argumentation. Vasilyev advocates a multi-level semio-argumentative approach to analyzing comprehension instruments of argumentative discourse in which the starting point is that the principal linguistic unit in which argumentation manifests itself, the *Argumentative Move*, has the nature of a sign [3].

A special focus should be put on the activities of the Belarusian argumentation theorist Viktor Tchouechov of the philosophy department of the Academy of Public Administration in Minsk, Belarus. Viktor Tchouechov discusses in his dissertation philosophical argumentation in relation to Karl Marx’s concept of philosophy. He also conducts comparative studies of Perelman and Olbrechts-Tyteca’s new rhetoric and van Eemeren and Grootendorst’s pragma-dialectics, on the one hand, and Karl Marx’s dialectics, on the other hand. Tchouechov’s contributions to argumentation theory further include historical overviews of different kinds of rhetorics. In “*Theoretical-historical foundations of argumentology*” [11], Tchouechov differentiates three methodological directions in historical philosophies of argumentation: argumentation from logos in ancient Greece, argumentation from authority in ancient India, and argumentation from ethos in ancient China.

It may safely be said that in Belarus the field of argumentation is carefully and thoroughly studied, analysed and elaborated [10], with special attention paid to some research of political argumentation [5] that can contribute to argumentation theory.

Argumentation is considered the dividing line between democratic and nondemocratic societies and a touchstone that determines society’s democratic nature. Democratization of the political sphere is aimed to attain transparency, openness and accountability of political actors to resolve conflicts and solve current problems by resorting to peaceful political means. It promotes and increases the level of citizens’ participation in political processes and public policy making, and enhances their trust in government. Argumentation plays a sufficient role in democratic change. Moreover, four manifestations of argumentation worked out by V. Tchouechov – persuasive, demonstrative, confirmative and explicative [9, p. 11] – work and correlate in their particular way within different types of democracy: direct, indirect, representative, participatory, deliberative, plebiscitary, pluralistic, elite, consociational, majoritarian, consensus, etc.

For a country to be democratic it needs to have a set of reasonable and effective norms, and the pragma-dialectical theory of argumentation can be an effective instrument for implementing democratic methods and keeping a country on a democratic track. Since the pragma-dialectical theory, based on the methodological

starting points of functionalization, socialization, externalization, and dialectification, provides reasonable communicators with an ideal model of critical discussion aimed at the resolution of the conflict of opinions, the rules how to run argumentative critical discussion resonantly and effectively, and strategic maneuvering that helps to balance between reasonableness and effectiveness to reach at the same time both dialectical and pragmatic goals. These are the effective tool to determine a political communication activity as argumentative where four stages of a critical discursion and balancing between effectiveness and reasonable are carried out in compliance with the institutional requirements and discursive mechanisms the interaction of which is intended to find resolution of difference of opinions and determined by the role argumentation plays in the political context of democracy.

Список литературы:

1. F. H. van Eemeren, R. Grootendorst. *Speech acts in argumentative discussions. A theoretical model for the analysis of discussions directed towards solving conflicts of opinion.* Berlin: de Gruyter, 1984. 215 p.
2. Баранов А. Н. Лингвистическая теория аргументации (когнитивный подход) : дис. ... д-ра филол. наук: 10.02.01, 10.02.19. Москва, 1990. 378 с.
3. Васильев Л. Г. Лингвистические аспекты понимания : дис. ... д-ра филол. наук: 10.02.21. Калуга, 1999. 251 с.
4. Гудкова К. В. Когнитивно-прагматический анализ аргументации в аналитической газетной статье : дис. ... канд. филол. наук: 10.00.04. Санкт-Петербург, 2009. 184 с.
5. Жмакина Т. В. Диалектическое взаимодействие аргументации и манипуляции в аргументативном политическом дискурсе // Национальная философия в глобальном мире : тезисы Первого белорусского философского конгресса / Нац. акад. наук Беларуси; ин-т филос. ; редкол. : В. Г. Гусаков (пред.) [и др.]. Минск : Беларуская навука, 2017. С. 266-267.
6. Ивин А. А. Основы теории аргументации. М. : ВЛАДОС, 1997. 352.
7. Лисанюк Е. Н. Логико-когнитивная теория аргументации : дис. ... д-ра филос. наук: 09.00.07. Санкт-Петербург, 2015. 297 с.
8. Поварнин С. И. Искусство спора. О теории и практике спора. М. : Флинта : Наука, 2009. 120 с.
9. Чуешов В. И. Об ориентирах аргументологии в информационном обществе // РАЦИО.ru. 2017. № 1. С. 10-29.
10. Чуешов В. И. О природе философской аргументации // РАЦИО.ru. 2011. № 6. С. 162-184.
11. Чуешов В. И. Теоретико-исторические основания аргументации : дис. ... д-ра филос. наук: 09.00.01. Санкт-Петербург, 1993. 331 с.

Научный руководитель: Чуешов Виктор Иванович,

Зав. кафедрой философских наук и идеологической работы ФПП ИГС Академии управления при Президенте Республики Беларусь, доктор философских наук, профессор.

ПСИХОЛОГІЧНІ НАУКИ**УДК 502.11-057.875**

*Мельникова Ольга, ст. преподаватель кафедры психологии,
Гомельский государственный университет им. Ф. Скорины
Гомель, Республика Беларусь*

**СУБЪЕКТИВНОЕ ОТНОШЕНИЕ К ПРИРОДЕ
У СТУДЕНТОВ РАЗЛИЧНЫХ СПЕЦИАЛЬНОСТЕЙ**

Аннотация. В статье рассматривается проблема формирования экологического сознания у современных студентов. Определено понятие экологического сознания, представлены результаты эмпирического исследования субъективного отношения к природе студентов разных специальностей.

Ключевые слова: экологическое сознание, экоцентрический тип, субъективное отношение к природе, ценности, типы взаимодействия с природой

*Melnikova Olga, Senior Teacher, Psychology Department,
Francisk Skorina Gomel State University
Gomel, Republic of Belarus*

**THE SUBJECTIVE RELATION TO THE NATURE
AT STUDENTS OF VARIOUS SPECIALTIES**

Abstract. In article the problem of formation of ecological consciousness at modern students is considered. The concept of ecological consciousness is defined, results of empirical research of the subjective relation to the nature of students of different specialties are presented.

Keywords: ecological consciousness, ecocentric type, the subjective relation to the nature, values, interaction types with the nature

В современном мире в результате реализации технократического подхода к окружающей среде – к природе и обществу, огромное значение приобретают проблемы, связанные с загрязнением окружающей природы, нарушением равновесия в природе, истощением энергетических и сырьевых ресурсов. В связи с пониманием близости «точки невозврата» человечество приходит к пониманию необходимости формирования новой нравственности, новых знаний, нового менталитета и новой системы ценностей.

Экологический кризис, готовый в любую минуту привести к неизбежным катастрофическим последствиям, диктует необходимость поиска новых доминант в сознании человека по отношению к своему жизненному пространству, новых ценностных установок и императивов. Одной из таких доминант является высокая ценность жизни любых живых существ, ценность нетронутых хозяйственной деятельностью человека природных экосистем, ценность здоровья не только человека, но и природного окружения, что и составляет сущность экологического сознания экоцентрического типа [2].

Среди многих других возможных способов решения экологических проблем формирование экологического сознания студентов может стать основой для конструктивного диалога человека с природой [3]. Необходимость формирования экологического сознания личности обусловлена еще и тем, тем,

что представление о человеческой исключительности, признание его в качестве цели взаимодействия человека с природой, удовлетворение его прагматических потребностей, присущих антропоцентрическому сознанию, не обеспечивают решение экологических проблем и преодоление экологического кризиса. Один из путей разрешения экологического кризиса предполагает формирование экоцентрического экологического сознания в противовес старому, антропоцентрическому. В рамках экоцентрического направления предпринимаются попытки создания новой этики, основанной на гуманизме как форме общественной связи человека с окружающей средой. В этом случае особую значимость приобретает формирование экологически целесообразного отношения человека к природе субъектно-этического типа. В этой связи вполне закономерным явилось развертывание в последние десятилетия исследований, связанных с экологическим образованием всех слоев населения, целью которого является формирование у социума в целом, и у каждой отдельной личности экологического сознания экоцентрического типа. Экоцентрический тип экологического сознания – это система представлений о мире, для которой характерны: ориентированность на экологическую целесообразность, отсутствие противопоставления человека и природы, восприятие природных объектов как полноправных субъектов, партнеров по взаимодействию с человеком, баланс прагматического и непрагматического взаимодействия с природой. Задачами экологического образования сегодня является формирование трех основных подструктур экологического сознания экоцентрического типа: совокупности у личности экологических представлений, ее субъективного отношения к природе, а также освоенных стратегий и технологий взаимодействия с природой. Субъективное отношение к природе является неотъемлемой частью экологического сознания. Однако, наличие экологических знаний и технологий не гарантирует экологически целесообразного поведения личности. Для этого необходимо еще и соответствующее отношение к природе, которое определяет характер целей взаимодействия с природой, его мотивов, готовность выбирать те или иные стратегии поведения, иными словами, стимулирует поступать с точки зрения экологической целесообразности [2]. Субъективные отношения выступают в роли своего рода костяка субъективного мира личности. Отражая реальные, объективные отношения личности с миром, они обуславливают характер ее предпочтений в различных сферах и через них влияют на все поведение в целом.

Именно поэтому процесс формирования субъектно-этического отношения студентов к природе, рассматриваемого как составной элемент экологического сознания (С.Д. Дерябо, В.А. Ясвин), приобретает особую значимость в

професійному освітньому процесі на сучасному етапі суспільного розвитку [1].

З метою вивчення суб'єктивного ставлення до природи як показателя сформованості екологічного свідомості на базі Гомельського Державного університету ім. Ф. Скорини було організовано і проведено дослідження, в якому взяли участь 90 студентів 1 курсу в віці 17-18 років: 30 студентів факультету психології та педагогіки, 30 студентів факультету фізики та інформаційних технологій та 30 студентів геолого-географічного факультету.

В якості психодіагностичного інструментарію були використані методика «Ціннісні орієнтації» (М. Рокіча), методика «Домінанта» (С.Д. Дерябо, В.А Ясвін), методика «Альтернатива» (С.Д. Дерябо, В.А. Ясвін).

Аналіз результатів проведеного дослідження дозволив зробити наступні висновки про різне суб'єктивне ставлення до природи у студентів різних спеціальностей.

Найбільш розвинуто екологічне свідомість у студентів геолого-географічного факультету. Студенти-геологи відрізняються або середньодомінантним ставленням до природи, що проявляється в сформованості естетичного та етичного непрагматичного ставлення до природи, або високодомінантним ставленням до природи, що проявляється в зацікавленості студентів у отриманні знань про природу, участі в набутті навичок взаємодії з природою, відповідальному виконанні доручень з захисту природи, дотриманні правил поведінки в природі, вимогливості до себе та інших у питаннях дотримання норм поведінки в природі, боротьбі за справедливість у випадках жорстокого ставлення до природи, участі в природоохоронній діяльності. Студенти геолого-географічного факультету характеризуються орієнтацією на створення, співчутливо-дієвальної позиції, проявленням стійкого інтересу до знань про природу, до екологічних проблем, прагнуть оволодіти навичками поведінки в природі.

Преобладаючим типом взаємодії з природними об'єктами є практичний тип, що проявляється в готовності та прагненні до практичного взаємодію з об'єктами природи, освоєння необхідних для цього технологій (студенти мають навички самостійно екологічно грамотно планувати та організувати свою діяльність, що дозволяє їм адекватно реагувати на непередбачені екологічні ситуації). У сприйнятті світу природи домінують установки прагматичного типу (природа як об'єкт користі) та когнітивний тип, що характеризується готовністю отримувати, шукати та обробляти інформацію про об'єкти

природы (природные объекты являются субъектами, обладающими собственной самооценностью. Студенты информированы по вопросам охраны природной среды и в деле решения существующих экологических проблем, обладают набором определенных умений, которые необходимы для осуществления дел в области экологической безопасности природы. Данная совокупность знаний, умений, навыков позволяет студенту реализовывать задачи нормативно одобряемого вида деятельности.

Средняя степень выраженности экологического сознания выявлена у студентов факультета психологии и педагогики. Студенты-психологи отличаются либо среднедоминантным отношением к природе, проявляющемся в сформированности эстетического и этического непрагматического отношения к природе, либо низкодоминантным отношением к природе. Преобладающими типами взаимодействия с природными объектами является либо прагматический тип (природа является, прежде всего, объектом пользы, источником материального продукта), либо эстетический тип (природа выступает как объект красоты).

Студенты факультета физики и информационных технологий отличаются низкодоминантным отношением к природе, сопровождающимся низким уровнем таких параметров, как широта, осознанность, доминантность, эмоциональность, сознательность. Студенты с низким уровнем развития доминантности субъективного отношения к природе характеризуются прагматическим отношением к ней: природа является, прежде всего, объектом пользы, источником материального продукта. Они могут развертывать деятельность с природным объектом для получения какого-либо «полезного продукта»: например, выращивать свинью, курицу, чтобы потом употребить ее в пищу, собирать грибы, чтобы потом закатать и т. д. Мотивом этой деятельности является удовлетворение каких-либо прагматических потребностей человека (пищевых, производственных и т. п.), целью – получение определенного полезного продукта.

Данные результаты могут быть обусловлены работой, проводимой на различных факультетах по гуманитарно-экологическому образованию. Полученные результаты являются показателем того, что наибольшее внимание экологическому образованию уделяется на геолого-географическом факультете. Для данного факультета характерно проведение системы непрерывного экологического образования, создание условий для освоения будущими специалистами содержания и методики гуманитарно-экологического образования. Регулярная организация и активное участие студентов в различных конференциях, научно-исследовательских работах по актуальным проблемам биологии и экологии, международных конгрессах, разработке и защите проектов

по охране и защите природы способствует развитию экологического сознания молодежи. Этому же способствует посещение выставок различной тематики, участие в волонтерских отрядах по защите и охране природы, участие в различных акциях и выставках флористических работ. Недостаточно внимания отводится экологическому образованию на факультете физики и информационных технологий.

Полученные результаты говорят о необходимости развития экологического образования на всех факультетах ВУЗа. Нормы нравственного отношения к природе, ставшие внутренней потребностью, могут сыграть высокую роль в решении экологических проблем. Именно у студентов при целенаправленной работе можно сформировать систему научных экологических знаний, ценностных экологических ориентаций, отношение к природной среде.

Список литературы

1. Дерябо С.Д., Ясвин В.А. *Экологическая педагогика и психология*. Ростов-на Дону: Феникс, 2006. 126 с.
2. Калиева А.Д. *Влияние экологической ситуации России на формирование экологического сознания населения региона: дис. ... канд. соц. наук*. Астрахань, 2010. 165 с.
3. Петрова Н.Г. *Роль экологического образования в формировании экологического сознания, на основе познания законов целостности природной среды и человеческого общества // Вестник Оренбургского государственного университета*. 2006. № 6. С. 218–224.

УДК 159.9

Калька Наталія Миколаївна,
старший викладач кафедри психології
Кіт Юлія Ігорівна,
здобувач вищої освіти IV курсу освітнього ступеня «бакалавр»
Факультет психології, Львівський державний університет внутрішніх справ
м. Львів, Україна

ПСИХОЛОГІЧНІ ОСОБЛИВОСТІ ТЮТЮНОПАЛІННЯ У ДІВЧАТ

У статті описано причини та механізми формування тютюнопаління як виду залежності у дівчат. Автори детально описують фактори та причини схильності до тютюнопаління у дівчат різного віку. Подано характеристику психологічних, соціальних, фізіологічних, виховних та пізнавальних факторів виникнення тютюнопаління. Також подано аналіз факторів ризику виникнення тютюнопаління, а саме особливості нервової системи, мотивацію та системи психологічного захисту.

Ключові слова: залежність, адиктивна поведінка, тютюнопаління, втеча від реальності, здоров'я.

Kalka Nataliya, senior lecturer, department of psychology
Kit Yuliia, student of the fourth year
Faculty of psychology, Lviv State University of Internal Affairs. Lviv, Ukraine

THE PSYCHOLOGICAL FEATURES OF SMOKING GIRLS

The article describes the causes and mechanisms of the formation of tobacco smoking as a form of addiction of girls. The authors describe in detail the factors and causes of predisposition to smoking in girls of all ages. A description of the psychological, social, physiological, educational and cognitive factors of the origin of tobacco smoking is given. Also, an analysis of tobacco-smoking

risk factors, namely, the features of the nervous system, motivation and the system of psychological protection.

Key words: *addiction, addictive behavior, tobacco smoking, escape from reality, health.*

Сучасний ритм життя часто призводить до зміни форм поведінки, а саме до вибору адитивної поведінковою стратегії, що пов'язано із невдоволення життям, суспільним становищем, політикою, економікою своєї держави, не вміння боротися з власними труднощами і проблемами власного життя. Список об'єктів залежності досить широкий: різні речовини, ігри, джерела інформації, люди, робота, їжа, секс, а також серед таких залежностей виокремлюють і тютюнопаління.

Тютюнопаління є однією з найактуальніших проблем сучасності, особливо дівчата та жінки все частіше стають залежними від куріння, що характеризується негативним впливом на їхнє соматичне та психічне здоров'я.

Дослідження механізмів та детермінант адиктивної поведінки знаходимо у працях зарубіжні і вітчизняні науковців Т. Андрєєва, О. Змановська, Н. Максимова, В. Менделевич, Г. Нікіфоров, Н. Фетіскін.

Так, Н. Фетіскін пояснює, що прагнення людини до зловживання чимось або кимось пов'язане із прагненням саморегуляції та адаптації до проблемних ситуацій [7].

У працях В. Менделевича залежна поведінка розглядається як один з типів девіантної поведінки і пов'язана вона з формуванням прагнення до відходу від реальності шляхом штучної зміни свого психічного стану за допомогою прийому деяких речовин [5].

За Ц.П. Короленко, адиктивна поведінка – це поведінка, що характеризується прагненням до відходу від реальності шляхом штучної зміни свого психічного стану за допомогою прийому деяких речовин або фіксацією уваги на певних видах діяльності, що спрямована на розвиток і підтримку інтенсивних емоцій [2].

Виникнення залежної поведінки спричиняє появу певного ступеню дисгармонії, знижує психологічну стійкість особистості, порушує нормальне функціонування в тих сферах буття, які не пов'язані з напрямом активності. Ризик формування адиктивної поведінки зростає при стресових, критичних ситуаціях. Завдяки незадоволеністю внутрішніх бажань, потреб особистість шукає задоволення ззовні, і зупиняє свій вибір на користь міфічної оази комфорту

Тютюнозалежність відноситься до соціально небезпечних, як і усі інші види хімічної залежності (алкоголізм, наркоманія, токсикоманія, сексуальні збочення, харчові надмірності, інтерактивні залежності), проте її специфіка полягає в

тривалому малосимптомному перебігу та відсутності на початкових етапах вираженого негативного впливу на якість життя [3].

Усі фактори що сприяють початку і продовженню узагальнив Г. Нікіфоров, а саме:

- Психологічні фактори (зацікавленість, потреба в експериментах, виклик, потреба здаватись сильною, «дострокова» дорослість).
- Соціальне оточення (специфіка сімейно-родинних стосунків, тиск зі сторони друзів, приклад «ключових» дорослих, наприклад викладачів, популярних акторів, співаків, кумирів).
- Фізіологічні фактори (ефект нікотинового спяніння, тривалість фази експериментування).
- Виховні та пізнавальні фактори [6].

У дівчат та жінок різного віку виокремлюють низку причини, що спричиняють тютюнопаління. Так, у віці 13-19 років основними причинами куріння є прагнення «бути дорослим», вплив однолітків, що курять, куріння когось із членів сім'ї, оточення, реклама, мода.

У віковому періоді 20-39 років серед основних причини тютюнопаління виокремлюють покращення ситуації спілкування, стереотип поведінки, антистресовий ефект паління, покращення емоційного стану, оточення, реклама, незалежність, привабливість, мода, завищена або навпаки низька самооцінка, закомплексованість, невміння споратись з власними почуттями, закомплексованість [8].

Загалом, тютюнопаління має характер ритуалу – зокрема, дозволяє витримувати паузу між словом і дією, між питанням та відповіддю, особливо коли людина чимось схвильована.

У процесі психологічного аналізу тютюнозалежності у дівчат можна виокремити внутрішніх факторів ризику формування цієї адикції, а саме особливості характеру та нервової системи, мотивацію та систему психологічного захисту.

Враховуючи особливість перебігу нервових процесів, домінування агресії чи тривожності, куріння може використовуватись як засіб релаксації, заспокоєння, зниження рівня прояву негативних емоцій, занепокоєння. Заспокійливий ефект куріння насправді зумовлений лише фактом того, що цигарка знаходиться у роті і в той час особа інстинктивно відчуває спокій під дією смоктального рефлексу.

У формуванні тютюнопаління як залежності домінуючою є мотивація, що пов'язана із бажанням самоствердитися серед однолітків, а також моди та реклами.

Тютюнопаління часто використовується дівчатами як психологічний захист, або ж захист від болю, оскільки є «міні» втечею від реальності чи пов'язане із прагненням зміни реальності [2].

Тютюнопаління має характер ритуалу – зокрема, дозволяє витримувати паузу між словом і дією, між питанням та відповіддю, особливо коли людина чимось схвильована.

Проте найбільше значення серед зовнішніх факторів ризику формування тютюнозалежності у дівчат відіграють особливості сімейного виховання.

Згідно сучасних психологічних досліджень, саме неповні та деформовані сім'ї (з вітчимою чи мачухою), сім'ї з частими конфліктами та негативним типом виховання (гіперпротекцією, гіпопротекцією та суперечливим вихованням) в більшій чи меншій мірі впливають на розвиток тютюнозалежності дівчат [4].

Так, в сім'ях з гіпопротекцією батьки не займаються вихованням, що призводить до вседозволеності та безконтрольності, і відповідно до формування адиктивної поведінки. При домінуючій гіперпротекції проявляється дріб'язкова опіка, жорсткий контроль за поведінкою, які пов'язані з надмірними очікуваннями від дитини. При даному типі виховання спостерігається занижена самооцінка і підвищений рівень тривожності, формується почуття власної провини, негативне ставлення до світу, внаслідок чого може виникнути тютюнова залежність як бажання зняти емоційну напругу. Негативно впливає також і потураюча гіперпротекція, коли батьки виконують всі забаганки дитини і не привчають до ініціативності та відповідальності за свої вчинки [4].

Експерти стверджують, що дівчата, які в дитинстві піддавалися стресам чи насильству, починають курити в середньому, в півтора рази частіше, ніж їхні однолітки, в яких дитинство було безхмарним. А якщо хтось із батьків дитини був не в ладах з законом, шанси дівчини взяти до рук цигарку зростали в декілька разів [8].

Також провокуючим моментом виникнення тютюнової залежності є психологічні особливості особистості дівчини, а саме завищена або навпаки низька самооцінка, труднощі у спілкуванні, психологічна закомплексованість, невміння впоратись з власними почуттями, стабільно високий рівень внутрішньої напруги або тривалий стрес, схильність до ризику.

Існує думка, що хлопці частіше курять заради задоволення, тоді як дівчата палять в основному для подолання негативних емоцій [3].

Отже, основною ціллю вибору адиктивної стратегії тютюнопаління у дівчат є розвиток та підтримка інтенсивних емоцій, що дає змогу зменшувати психічне напруження та «втікати» від проблем. Тому дівчата-курці через високий рівень емоційної нестійкості, низьку здатність до опанування негативних емоцій, різкі

зміни настрою обтрають тютюнопаління як спосіб розслаблення, подолання невпевненості та нерішучості, бажання привернути увагу до власної персони.

СПИСОК ВИКОРИСТАНИХ ДЖЕРЕЛ:

1. Змановська Е.В. *Девіантологія (Психологія отколоняючого поведіння): учеб. пос. для студентів. М: Изд. Центр «Академія», 2008. 288 с.*
2. Короленко Ц.П. *Адиктивна поведінка. Загальна характеристика і закономірності розвитку // Огляд психіатричної і медичної психології. 1991. № 1. С. 8-15*
3. Красовський К.С., Андреева Т.І. *Тютюн та здоров'я. Київ, 2004. 386с.*
4. Максимова Н.Ю. *Психологія адиктивної поведінки: навч. посіб. К.: ВПУКУ, 2002. 304 с.*
5. Менделевич В.Д. *Руководство по аддиктології. Спб.: Речь, 2007. 768 с.*
6. Никифоров Г.С. *Практикум по психології здоров'я: учебное пособие. Спб.: Речь, 2003. 325 с.*
7. Фетискин Н. П. *Психологія аддиктивного поведіння. Научно-методическое издание. Кострома: КГУ, 2005. 125 с.*
8. Чена А. *Психологічні особливості формування тютюнозалежності та шляхи її подолання // Безпека життєдіяльності. К., 2004. С. 21–26*

УДК 159.9

*Воронович Дар'я Вікторівна, магістр психологічних наук,
старший преподаватель кафедри общей и клинической психологии БГУ
Минск, Республика Беларусь*

К ВОПРОСУ АКТУАЛЬНОСТИ ИЗУЧЕНИЯ ФЕНОМЕНА ПОВТОРНОГО БРАКА В ПСИХОЛОГИИ

Аннотация. Современная семья оказалась в ситуации кардинальных изменений. Кризис традиционной семьи связан с увеличением числа распадов семьи. Преодоление этого кризиса связано с появлением другой категории семей – повторнобрачных, которые можно считать потенциально функциональными в воспитании и развитии подрастающего поколения. Доля повторных браков в общем числе браков почти во всех европейских странах имеет тенденцию к росту. В Республике Беларусь каждый третий заключенный брак является повторным. Семья, образуемая в повторном браке, характеризуется более сложной картиной развития, чем семья первого брака, что обуславливает необходимость более глубокого анализа данного феномена.

Ключевые слова: семья, развод, повторный брак, смешанная семья, повторнобрачная семья, супруги, родители, дети.

*Voronovich Darya Victorovna, master of psychology,
senior lecturer, department of general and clinical psychology of BSU
Minsk, Republic of Belarus*

TO THE QUESTION OF THE ACTUALITY OF STUDYING THE PHENOMENON OF REPEATED MARRIAGE IN PSYCHOLOGY

Abstract. The modern family is in a situation of cardinal change. The crisis of the traditional family is associated with an increase in the number of family break-ups. Overcoming this crisis is associated with the emergence of another category of families - re-marriage, which can be considered potentially functional in the upbringing and development of the younger generation. The share of remarriages in the total number of marriages in almost all European countries tends to increase. In the Republic of Belarus, every third marriage is repeated. A family formed in remarriage is

characterized by a more complex picture of development than the family of the first marriage, which necessitates a deeper analysis of this phenomenon.

Key words: *family, divorce, remarriage, mixed family, re-marriage family, spouses, parents, children.*

Семья – главный институт социализации, опора любого государства. Семья не статичное образование. Происходит эволюция семьи и сейчас: растет число разводов, повторных и гражданских браков. По данным статистического анализа в Беларуси на 2 случая заключения брака приходится 1 случай расторжения. Из общего числа заключенных браков в 2017 году 30% составили повторные браки.

Поиск нового партнера после развода может иметь важное значение вследствие его потенциальной способности противодействовать некоторым негативным последствиям развода.

Повторный брак, под которым понимается союз, заключенный человеком, ранее состоящим в брачных отношениях, является распространенным явлением, как за рубежом, так и в нашей стране. Проблема повторных браков и смешанных семей пока еще недостаточно разработана в современной семейной психологии как в теоретическом, так и в практическом плане. Следует отметить, что даже категориальный аппарат определен не совсем четко.

В психологии накоплен огромный опыт исследований семьи и брака, однако процессы, происходящие в семьях повторного брака, остаются мало изученными. В современной науке существуют разногласия по использованию термина, обозначающего семью повторного брака. Немногочисленные сведения о функционировании повторнобрачной семьи носят скорее описательный характер, основанный на практическом опыте исследователей в качестве психологов-консультантов или психотерапевтов. Не систематизированы причины создания повторнобрачных семей, хотя достаточно подробно исследован развод как одна из объективных предпосылок вступления в повторный брак [2, с. 5].

Повторнобрачная семья может создаваться в результате развода или смерти одного из супругов в первом браке. Эти причины легли в основу наиболее популярной типологии повторных браков, описанной С. Кратохвиллом [3, с. 86]:

- союз разведенного мужчины среднего и пожилого возраста с молодой, свободной и бездетной женщиной;
- союз разведенного мужчины, дети которого остались с матерью, с разведенной женщиной с ребенком или несколькими детьми;
- брак вдовца со вдовой.

Разведенные мужчины практически во всех возрастных группах вступают в повторный брак значительно интенсивнее, чем вступающие в первый брак. В какой-то степени это связано с тем, что эти мужчины ориентированы на брак.

Кроме того, часто сам развод инициирован желанием вступить в очередной брак. Вдовые мужчины менее активно вступают в повторный брак, чем разведенные, но в ряде возрастов и их интенсивность выше, чем у вступающих в первый брак. У женщин ситуация несколько иная. Почти все показатели брачности у женщин ниже, чем у мужчин. Разведенные женщины вступают в повторный брак активнее, чем мужчины только в возрасте до 25 лет. Вдовые женщины вступают в повторный брак редко.

Т. Е. Аргентова и В. В. Колотилина, учитывая профессиональный опыт личностного, семейного консультирования, указывают на большое влияние на супружеские и детско-родительские отношения наличие/отсутствие у супругов совместно проживающих детей от предыдущих браков и появление в новой семье общих детей. Эти признаки и были положены в предлагаемую ими типологию повторного брака. Таким образом, они выделяют 4 типа повторного брака:

Тип 1. Брак, в котором один из супругов не имеет ребенка (детей) от предыдущих браков и при этом совместных детей у них нет. Это ситуации типа:

1) мужчина, который ранее не состоял в браке и не имел детей, женится на женщине с детьми, находящейся в разводе, вдове, одинокой матери, но общих детей у них нет.

2) мужчина, который ранее состоял в браке и имеет ребенка (детей), женится на женщине, ранее не состоящей в браке и не имеющей детей.

3) супружеская пара, где мужчина состоял в браке, имел ребенка (детей) оставил свою семью и стал жить в новом браке.

Тип 2. Брак, в котором у обоих супругов есть дети от предыдущих браков, но при этом совместных детей у них нет. Это могут быть ситуации типа:

1) супруги соединили детей и вместе их воспитывают (когда мужчина – вдовец или мужчина, которого жена оставила с детьми по разным причинам, и он женился на вдове с ребенком (детьми) или женщине в разводе с ребенком или одинокой матерью).

2) мужчина оставил свою семью с детьми и стал жить с женщиной и ее ребенком (детьми).

Тип 3. Брак, в котором у обоих супругов есть дети от предыдущих браков, и у них появились совместные дети, рожденные уже в новом браке. Это характерно для ситуаций:

1) супруги соединили детей и вместе их воспитывают (когда мужчина – вдовец или жена оставила его с детьми) и у пары родились совместные дети.

2) мужчина оставил свою семью с детьми и стал жить с женщиной и ее ребенком (детьми) и у них родились общие дети.

Тип 4. Брак, в котором один из супругов не имеет ребенка (детей) от предыдущих браков и при этом у них есть совместные дети, рожденные в новом (повторном) браке. Это могут быть ситуации:

1) мужчина, который ранее не состоял в браке и не имел детей, женится на женщине с ребенком (детьми) и у них родились общие дети.

2) мужчина, который ранее состоял в браке и имеет ребенка (детей), женится на женщине, не имеющей детей, и у них появляются общие дети. Это может быть вдовец, или мужчина, которого оставила жена и тогда новая жена (мачеха) приходит жить к нему и у них появляются общие дети.

3) супружеская пара, где мужчина оставил семью и детей и стал жить в новом браке с женщиной, не имеющей детей от предыдущих отношений и у них появляются общие дети [1, с. 113-114].

Повторный брак имеет свои особенности, часто проблемного характера. Так, в повторный брак вступают люди, имеющие отрицательный опыт жизни в предыдущей семье, которая распалась. Поэтому в новую семью переносятся сформированные в предыдущем браке комплексы, нерешенные вопросы, болезненные проблемы.

Если с предыдущим партнером не была решена какая-то психологическая проблема, то ее решение переносится на нового партнера несмотря на то, готов он к этому или нет.

Партнер для второго брака часто выбирается в противоположность первому.

Среди затруднений, возникающих в смешанных семьях, Н.И. Олифиревич, Т.А. Зинкевич-Кузёмкина, Т.Ф. Велента выделяют следующие:

- ролевая неопределенность;
- отсутствие общих традиций или норм;
- проблемы в установлении границ новой семьи;
- проблемы в установлении близких отношений с членами расширенных семей;
- трудности в детско-родительских взаимоотношениях, если в семью попадают дети от предыдущих браков;
- отягощение повторного брака проблемами, не разрешенными в предыдущем браке [4, с. 32].

Повторный брак, как правило, в большей мере, чем первый, является осознанным, рассудочным актом человеческого поведения: сказывается опыт предыдущего брака, с возрастом обычно усиливается прагматический подход к жизни, усложняются условия личной жизни и связи с внешним миром, с чем невозможно не считаться, создавая новую семью.

При вступлении в повторный брак людьми движут следующие мотивы:

1. Удовлетворение чувства любви, большой привязанности.

2. Достижение большего душевного комфорта.
3. Улучшение материальной стороны жизни, бытовых условий.

Также могут встречаться и неадекватные мотивы, связанные с желанием отомстить бывшему партнеру, особенно если последний счастлив в новых отношениях.

В диссертационном исследовании Клещевой Е.А. были проанализированы мотивы вступления в повторный брак женщин, имеющих детей от первого брака. Среди них: страх одиночества, любовь к мужчине, необходимость наличия семьи с отцом для ребенка [2, с. 98].

Как отмечают исследователи, повторный брак и смешанная семья могут иметь и некоторые преимущества по сравнению с первым для гармонизации отношений супругов. Если же дисгармония в семейных отношениях возникает вновь, партнеры более подготовлены, мотивированы на сотрудничество

Смешанная семья при наличии взаимопонимания между супругами может легко справиться с проблемой адаптации неродных детей к изменившимся условиям их жизни. Именно те неродные родители и дети, которые способны осознать сущность новых взаимоотношений, в которые они вступают, смогут прогнозировать процесс воспитания, что, в конце концов, приведет к творческой и успешной семейной жизни [5].

Таким образом, отношения повторного брака возникают в результате распада семьи или смерти одного из супругов, когда при наличии оставшихся от предыдущего брака детей, их родители пытаются создать новые семьи.

Семья, образуемая в повторном браке, характеризуется более сложной картиной развития, чем семья первого брака. Согласно данным статистики, половина повторных браков заканчивается разводом. Причин тому много.

С другой стороны, отмечается и устойчивость повторных браков. Именно поэтому особо актуальной является потребность изучения особенностей взаимодействия супругов в повторном браке.

Повторный брак не является семьей, основанной на кровных узах детей и их родителей, и, попытка использовать прежний опыт заранее обречена на провал. Тем не менее, тысячи людей снова и снова пытаются направить свои отношения в старое русло, что приводит к нарушению их иллюзий, распаду семьи и глубокому разочарованию. Поэтому необходимо обратиться к анализу характерных особенностей повторного брака.

СПИСОК ЛИТЕРАТУРЫ:

1. *Аргентова Т. Е., Колотилина В. В. Семья повторного брака как феномен современной социальной жизни // Вестник Кемеровского государственного университета. 2014. № 3 (59). Т. 1. С. 113-117.*
2. *Клещева Е. А. Особенности взаимоотношений отца/отчима с детьми в повторнобрачной семье: дисс. ... кандидата псих. наук: 19.00.05. Брест, 2012. 170 с.*

3. Кратохвил С. Психотерапия семейно-сексуальных дисгармоний. М.: Просвещение, 1991. 196 с.

4. Олифирович Н.И., Зинкевич-Куземкина Т.А., Велента Т.Ф. Психология семейных кризисов. СПб.: Речь, 2006. 360 с.

5. Целуйко В. М. Психология неблагополучной семьи. М.: Владос, 2006. 212 с.

Научный руководитель: доцент, кандидат психологических наук
Екатерина Дмитриевна Беспанская-Павленко

УДК 316.624:616.89-008.441:331

*Павлова Юлия Борисовна, аспирант
ГГУ им. Ф. Скорины г. Гомель, Беларусь*

ОБРАЗ ТРУДОГОЛИКА В СОВРЕМЕННОМ МИРЕ

Аннотация. Работа фокусируется на понимании трудоголизма и представлениях о нем в современном мире. Трудоголизм включает в себя чрезмерную вовлеченность в работу, навязчивую потребность работать, и низкий уровень удовлетворения от работы. Несмотря на то, что значительная часть людей положительно относится к трудоголизму, это явление несет в себе негативное влияние на личность и ее окружение.

Ключевые слова: трудоголизм, вовлеченность в работу, мотивация, личность, аддикция, трудолюбие, патология поведения.

*Pavlova Yuliya Borisovna, postgraduate student
Francisk Skorina Gomel State University Gomel, Belarus*

REPRESENTATION OF THE WORKAHOLIC IN THE MODERN WORLD

Abstract. The paper focuses on understanding the workaholism and personality. Workaholism is viewed as a phenomenon consisting of excessive involvement in work, compulsive need to work, and lack of satisfaction from work. In spite of the fact that a part of people is positive to workaholism, it has negative impact on the personality.

Key words: workaholism, work involvement, work enjoyment, personality, addiction, motivation, behavior pathology.

В современных условиях нестабильности мировой экономики ужесточается конкуренция как на международном, так и на национальном уровнях и требования к личности профессионала растут. Проблема трудоголизма заметно обострилась в условиях нынешней рыночной конкуренции и продолжающейся цифровой революции, когда люди в любой момент рискуют остаться без работы, не успев подстроиться под новые требования рынка. Несмотря на рост числа трудоголиков, работодатели зачастую либо не обращают внимания на эту проблему, либо поощряют подобное поведение и делают его частью своей корпоративной культуры. При этом требования к работникам неуклонно повышаются, а неопределенность сохранения рабочего места и получения дополнительных бонусов возрастает, что также поощряет нарастание трудоголизма.

В 2018 году исследовательский центр РАБОТА.TUT.BY провел опрос среди 1270 человек, согласно полученным результатам 72,4 % респондентов считают себя трудоголиками. Среди опрошенных только 6,9 % всегда уходят с работы вовремя. Около 17 % респондентов перерабатывают ежедневно, 32,8 % задерживаются в офисе несколько раз в неделю. Интересно, что для 27,2 % опрошенных самое яркое впечатление своей жизни связано с работой. Личная жизнь каждого второго трудоголика страдает из-за переработок, при этом, при этом около 62 % респондентов отметили, что их руководство не поощряет трудоголиков и переработки. Около 40 % опрошенных считают трудоголизм позитивным явлением как для сотрудника, так и для его руководства. Другие 49,3 % видят плюсы в переработках только для нанимателя. Лишь 7,3 % опрошенных негативно относятся к трудоголизму и считают, что от него никто не выигрывает [1].

Информационный портал TUT.BY на основании своего исследования утверждает, что каждый третий из работающих белорусов ежедневно задерживается на работе на один час, каждый пятый – на полчаса, а каждый десятый – на два [7].

Таким образом, мы видим, что значительная часть участников исследования РАБОТА.TUT.BY трудоголизм оценивает положительно. Это не удивительно, потому что для общества труд всегда был социальной, культурной и нравственной ценностью, обеспечивающей всеобщий прогресс и процветание. Существующее в общественном сознании почтительное отношение к труду («труд облагораживает», «труд воспитывает человека»), признание труда как ценности, придающей смысл человеческой жизни, переносится зачастую и на восприятие трудоголизма.

В исследованиях социальных отклонений в течение длительного периода времени применялись преимущественно функциональный (ключевая роль девиации в системе поддержания общественного порядка) и социальный подходы (его приверженцев больше интересовал сам процесс развития отклонения), а также господствовало научное представление о том, что от нормы можно отклоняться только в негативную сторону [2, с. 58].

Как пишет В.Д. Менделевич, аддикции могут быть не только психологическими и психопатологическими, но и нормативными и даже гармоничными, например, трудоголизм в некотором смысле – любовная аддикция. Спектр зависимостей распространяется от адекватных привязанностей, увлечений, способствующих творческому или душевному самосовершенствованию и считающихся признаками нормы, до расстройств зависимого поведения, приводящих к психосоциальной дезадаптации [6, с. 24].

Несмотря на то, что ряд исследователей рассматривает трудоголизм как позитивное социальное отклонение, имеющее конструктивный и созидательный характер, это явление, наряду с позитивными, также влечет за собой ряд негативных последствий для трудоголика – эмоциональное и когнитивное истощение, тревожность, усиление влияния рабочего стресса, профессиональное выгорание, проблемы со здоровьем, бедные социальные отношения, отчужденность от семьи. При возможных временных выгодах трудоголизма для работников организации в долгосрочной перспективе он приведет к негативным последствиям как для самого работника, так и для организации в целом, поэтому организации выгоднее иметь увлеченных сотрудников, а не зависимых от работы, поэтому следует отличать вовлеченность в работу и трудолюбие от трудоголизма.

Е.П. Ильин указывает, что грань между полезным трудолюбием и разрушительной зависимостью проходит там, где работа превращается из средства в самоцель. Ощущение, что трудовая деятельность является единственной ценностью в жизни, – отличительный признак трудоголизма, – тогда как трудолюбивые люди обычно имеют какой-то баланс в своей жизни. [3, с. 92].

Трудоголизм связан с вовлечением в работу, постоянно превышающим уровень, необходимый для выполнения рабочих задач. Фактического времени, потраченного на работу, недостаточно для определения трудоголизма, поскольку на него могут влиять временные ситуационные факторы. Риск развития трудоголизма определяется внутренним побуждением работе и неспособностью отказаться от работы, тогда как внешние факторы играют довольно незначительную роль, поэтому трудоголизм можно рассматривать как внутреннее принуждение, а не как реакцию на внешние стимулы [8, с. 71].

Вовлеченность в работу и трудоголизм расходятся по мере накопления негативных последствий. Важное отличие состоит в том, что трудоголизм может быть связан не только с чрезмерным стремлением работать, но и с меньшим удовольствием от работы или отсутствием такого удовольствия, например, даже если трудоголик больше не находит работу интересной, он все же чувствует себя вынужденным работать. Этот навязчивый характер трудоголизма (желание продолжать работать, не испытывая от этого удовольствия), и дисбаланс образа жизни, который возникает из-за значительных затрат времени, может выступать как центральная неадаптивная особенность трудоголизма. Фактически, люди, которые называют себя трудоголиками или которых признают таковыми коллеги, чаще оказываются навязчиво связаны с работой, не доставляющей им удовольствия, меньше удовлетворены жизнью, чаще отмечают дисбаланс образа

жизни, чем вовлеченные в работу сотрудники или работники, нейтрально относящиеся к своей работе [9, с. 1].

Трудоголизм имеет мало общего с истинной любовью к работе или с искренним желанием внести свой вклад в достижение организационных целей. Трудоголики много и усердно работают, потому что они должны это делать. В этом смысле трудоголика что-то изнутри как бы подталкивает. Не занимаясь работой, они чувствуют себя плохо, переживают такие негативные эмоции, как раздражение, тревогу, стыд и чувство вины. Очевидно, трудоголики пытаются избежать этих негативных эмоций, поэтому «бросаются» в работу. Наиболее общее определение трудоголизма дала К. Скотт с коллегами, определив трудоголика как человека, который 1) тратит значительное количество времени на деятельность, связанную с работой, что приводит к негативным последствиям для семьи и других видов деятельности; 2) продолжает концентрироваться на работе, даже если не находится на рабочем месте, и 3) работает больше, чем от него требуется для достижения организационных целей [4, с. 29].

Традиционно считается, что мужчины более подвержены трудоголизму, но сегодня именно психология работающих женщин отражает устойчивую тенденцию в актуальных изменениях смысла труда. Идентичность мужчины традиционно формируется в контексте труда, работы. Мужчины реализуются в работе – это социально-одобряемый стереотип. Женщины должны ответить на более сложный вызов идентификации, в разные периоды жизни женщины имеют различные приоритеты и часто противоречащие друг другу ценности (замужество, например, часто совпадает с учебой, воспитание детей – с карьерным развитием, следование за мужем ведет к изменению профессии и т.п.) [5, с. 153].

Изменения, которые несет с собой происходящая в мире цифровая революция, неизбежно влияют на сферу труда, меняют отношение и понимание труда у современного человека, поэтому изучение трудоголизма в настоящее время вызывает все больший научный интерес, что подтверждается ростом научных исследований и публикаций на эту тему.

СПИСОК ЛИТЕРАТУРЫ

1. 7 из 10 опрошенных признались в трудоголизме [Электронный ресурс] Режим доступа: <https://gomel.jobs.tut.by/article/23645>. Дата доступа: 12.03.2019
2. Белоусов К.Ю. Трудоголизм как форма позитивных социальных отклонений // Вектор науки ТГУ. 2014. №2 (28). С. 58-62
3. Ильин Е.П. Работа и личность. Трудоголизм, перфекционизм, лень. СПб: Питер, 2011. 224 с.
4. Ловаков А.В. Трудоголизм: понятие, методики измерения, предикторы и последствия // Организационная психология. 2012. Т.2, № 4. С. 28–42

5. Лукьянов О.В., Щеглова Э.А., Неяскина Ю.Ю. Современный психологический образ трудоголика – человек, извращенно представляющий место и роль труда в его жизни // Вестник Томского государственного университета. 2013. № 376. С. 153–156

6. Менделевич В.Д. [и др.] Руководство по аддиктологии; под общ. ред. В.Д. Менделевича. СПб.: Речь, 2007. 768 с.

7. Трудоголизм по-белорусски: "Я бы и рада не работать целыми днями, но на что тогда кормить детей?" [Электронный ресурс] Режим доступа: <https://lady.tut.by/news/life/424204.html>. Дата доступа: 12.03.2019

8. Součková, M., Vaculík M., Procházka J. Personality Traits and Workaholism // International Journal of Humanities and Social Science. 2014. Vol. 4, № 14. P. 70 – 79

9. Sussman, S. Workaholism: A Review // Journal of Addiction Research & Therapy. 2012. 6 (1). P. 1 –10

Научный руководитель: *Фурманов Игорь Александрович*, заведующий кафедрой психологии, доктор психологических наук, профессор

УДК 316.614-058.51

Санина Марина Владимировна, аспирант
ГГУ им. Ф. Скорины г. Гомель, Беларусь

ОСОБЕННОСТИ СОЦИАЛЬНОЙ АДАПТАЦИИ ИНДИВИДУУМОВ БЕЗ ОПРЕДЕЛЕННОГО МЕСТА ЖИТЕЛЬСТВА КАК ОСОБОЙ КАТЕГОРИИ ГРАЖДАН – БЕЗДОМНЫХ ЛЮДЕЙ: ПРИЧИНЫ И УСЛОВИЯ, СПОСОБСТВУЮЩИЕ БРОДЯЖНИЧЕСТВУ

Аннотация. В статье определены основные особенности психосоциальной адаптации индивидуумов без определенного места жительства и зависимость бродяжничества от примитивизации форм деятельности и общения, изменения ценностей и смыслов социальной группы, в которую включен человек. Новые факторы асоциального существования приводят к его адаптированности путем изменения его социального окружения, изменения образа жизни, поведения. Чем более длительный период лицо пребывает в этом новом асоциальном статусе, тем более это ведет к изменению его личностных особенностей, т.к. он адаптируется к новым условиям жизни на «социальном дне». Индивидуум без определенного места жительства утрачивает свою социальную идентификацию, он перестает чувствовать себя частью социального общества, не рассчитывает на возвращение в него, что усугубляет его положение и делает практически невозможным факт его психологического возвращения в социум. Примитивизация форм деятельности и общения, как следствие проживания на улице, приводит к инволюции мотивационно–смысловой и социально–ролевой сфер внутреннего мира человека и структуры их компонентов. Внутренний мир человека, находящегося в трудной жизненной ситуации, характеризует оборотную сторону процесса развития – деградацию мотивационно–смысловой и социально–ролевой сфер личности.

Ключевые слова: психосоциальная адаптация, девиантное поведение, индивидуум без определенного места жительства, бродяжничество, попрошайничество, инволюция, примитивизация форм деятельности.

Sanina Marina Vladimirovna, graduate student
F. Skaryna GSU. Gomel, Belarus

FEATURES OF SOCIAL ADAPTATION OF INDIVIDUALS WITHOUT PERMANENT PLACE OF RESIDENCE AS A SPECIAL CATEGORY OF CITIZENS – HOMELESS PEOPLE: CAUSES AND CONDITIONS, CONTRIBUTING TO VAGRANCY

Abstract. *the article defines the main features of psychosocial adaptation of individuals without a certain place of residence and the dependence of vagrancy on the primitivization of forms of activity and communication, changes in the values and meanings of the social group in which a person is included. New factors of asocial existence lead to its adaptation by changing its social environment, lifestyle and behavior. The longer a person stays in this new asocial status, the more it leads to a change in his personal characteristics, because, he adapts to the new conditions of life on the "social day". A person who is at the "bottom" loses his social identity, he ceases to feel part of social society, does not expect to return to it, which aggravates his situation and makes it almost impossible for him to return to society psychologically. The primitivization of forms of activity and communication, as a consequence of living on the street, leads to the involution of motivational–semantic and socio–role spheres of the inner world of man and the structure of their components. The inner world of a person in a difficult life situation characterizes the reverse side of the development process – the degradation of motivational–semantic and socio–role spheres of personality.*

Key words: *psychosocial adaptation, deviant behavior, individual without a certain place of residence, vagrancy, begging, involution, primitivization of forms of activity.*

В Беларуси нет точной официальной статистики о количестве бездомных. Это объясняется не только сложностью подсчета бездомных, но и отсутствием статистического учета со стороны различных государственных органов. Медицинские учреждения подсчитывают количество обратившихся в учреждения здравоохранения, а милиция фиксирует число задерживаемых БОМЖей.

Проблема бездомности не нова для Беларуси, но одно можно сказать, что бездомность пугает своей масштабностью и включенностью в нее групп разных возрастных категорий. Бездомный человек длительный срок в статусе индивидуума без определенного места жительства, и в этом новом статусе утрачивает свое место в современном обществе. Бездомность представляет собой серьезную проблему для современного белорусского общества.

Бомж или БОМЖ (акроним, сокр. от «Без определенного места жительства» — термин протокола милиции (советской милиции), в дальнейшем перекочевавший в сленг. Разговорное слово, используемое в публицистике и обыденной речи, возникшее от аббревиатуры, характерной для официальных документов советской милиции, — «БОМЖ» (варианты — «б/о м. ж.», «БОМЖиЗ», «БОМЖиР»).

Данным сокращением обозначались Лица Без Определенного Места Жительства (и Занятий/Регистрации) [3, с. 1209], то есть бездомные. С 1990-х годов, когда бродяжничество, отсутствие определённого места жительства стало массовым явлением, слово стало распространённым и нарицательным; часто употребляется в уничижительном смысле применительно к опустившимся людям, ведущим асоциальный образ жизни. Ранее примерно в том же смысле могло употребляться слово «бич». Бомжи, живущие на трубах теплотрасс, называются труболётами [2, с. 609].

Социологические исследования, бездомности имеют глубокие корни, как в западной, так и в отечественной социологии. В работах К. Маркса, М. Вебера, Р. Мертона описывается специфическое положение бездомных, бродяг и нищих по отношению к обществу. В дореволюционных отечественных социальных исследованиях бездомные изучались в работах Д. Дриля, В. Михневича, К. Ануфриева, Е. Максимова. Эти исследователи показали взаимосвязь между деградацией профессиональных навыков у бездомных, закрытием для них возможностей на рынке труда и изменением психологического состояния, снижением воли к изменению своей судьбы.

Понятие вошло в русский языковой оборот в 1970-е годы [4, с. 46–50], когда в милицеских протоколах задержания в отношении лиц без определённого места жительства стала появляться аббревиатура БОМЖ [3]. Неопределённым» место жительства считалось в случае, если данное лицо не было прописано по месту своего жительства, а также, в некоторых случаях, когда человек жил по случайным адресам. В СССР предусматривалась уголовная ответственность за бродяжничество и за вовлечение в бродяжничество несовершеннолетних [1].

Проблематике адаптации и реинтеграции дезадаптированных групп населения посвящены работы Волгина Н.А., Корель Л.В., Милушкиной О.Б.

В последние годы бездомные стали объектом социологических исследований, проведенных методом выборочных опросов. В работах Я. Гилинского, В. Афанасьева, В. Соколова, и Ю. Роцина приводятся результаты анкетных опросов уличных бездомных, показываются основные социально-демографические характеристики бездомных и некоторые параметры образа жизни.

Но, однако, не смотря на изученность проблематики бездомности, личность самого бездомного, ее характеристики и реальные потребности мало затронуты в психологических исследованиях. Отсутствуют комплексные психологические исследования, направленные на изучение психологии данной группы людей, что препятствует разработке адекватных программ ресоциализации бездомных людей и стратегии по работе с данной категорией граждан в нашей стране.

Данной статьей подтверждается необходимость изучения личности бездомного, всех периодов развития его в асоциальном обществе с позиции психологии личности. При нахождении методов работы с индивидуума без определенного места жительства возрастет возможность их включения в социум.

Причины, по которым человек оказывается за социальной чертой достаточно много от утраты жилья до причин собственного внутреннего выбора. Индивидуумов без определенного места жительства оказавшись на улице начинает социализироваться к новой социальной группе и новому социуму. Психосоциальная адаптация протекает в зависимости от условий

бродяжничества и причин, по которым он оказывается в асоциальной обществе. Одно лицо БОМЖ будет стремиться возвратиться в социум, а другой по внутреннему убеждению выбрал именно такой образ жизни. Ясно только одно, что чем больше и длительнее срок проживания лица БОМЖ на улице тем все более от попадает в зависимость от бродяжничества, что оказывает влияние на примитивизацию форм его деятельности, изменяет его ценностные ориентации и смыслы существования в социальном обществе, минимизирует уровень его общения.

Человек, оказавшийся на улице, чаще всего пересматривает свое отношение к действительности, к другим людям, миру в целом. Для снятия тревожности завтрашнего дня лицо БОМЖ начинает жить в сегодняшнем дне, он становится ориентирован только на настоящее. Бездомный человек не имеет плана на будущее из-за боязни его наступления.

Личность, оказавшись в асоциальных условиях, начинает адаптироваться путем изменения своего социального окружения, меняет свой образ жизни, изменяются поведенческие реакции. Длительность его пребывания на «социальном дне» изменяет его личностные особенности, он утрачивает социальную идентификацию с социальным обществом, перестает чувствовать себя частью уже чуждого ему социального общества. Лицо БОМЖ не рассчитывает уже на возвращение в социум, очень часто за время проживания на улице он утрачивает документы, удостоверяющие его личность, что делает практически невозможным его возвращение в социум. Индивидуум без определенного места жительства не обладает достаточными знаниями и утрачиваем социально необходимые умения для возвращения в социум. Его общение становится примитивным вследствие проживания на улице, изменяется его мотивационно–смысловая и социально–ролевая сфера. Оказавшись в трудной жизненной ситуации процесс его развития идет в обратном направлении – деградирует его внутренний мир, что делает практически невозможным факт его психологического возвращения в социум.

Возвращение индивидуума без определенного места жительства с «социального дна» возможен в случае его быстрого возвращения в социум, пока деградация его личности носит только поверхностный характер. Ведь лицо БОМЖ не сразу становится отвергнутым обществом, изменение его социального статуса происходит не сразу. Возвращение его в социум возможно на этом первоначальном этапе, пока трансформация его эмоционально-волевых сфер не достигла глубинных изменений его личности.

Лица БОМЖ чем больше утрачивают социальные связи, тем больше начинают не идентифицировать себя с социальными группами, что может говорить о кризисе его идентификации, инфантилизации его личности.

Проживание лица «на социальном дне» вне зависимости от его прошлой учебно-профессиональной деятельности способствует приобретению им новых асоциальных характеристик, препятствующих его возвращению в социум: упрощается социально-ролевая сфера, снижается численность его социальных ролей и актуальной семейной, профессиональной и полоролевой идентификации, становится низким уровень его профессиональной квалификации.

Длительный асоциальный образ БОМЖа оказывает на человека не только психологически, но психическое его здоровье ухудшается, снижается его логический интеллект, уровень умственных способностей, познавательных интересов. Данное лицо становится неуверенным в себе, повышается уровень нервно-психической неустойчивости, он становится тревожным, снижается уровень внимания, наблюдается у них низкая продуктивность и высокая утомляемость при незначительных нагрузках, он утрачивает свою работоспособность.

Как социальное явление бродяжничество имеет деструктивные последствия. У лиц БОМЖ отмечается высокий уровень смертности, от холода гибнет большое количество бездомных, многие становятся инвалидами в результате отморожений. Их выживание на улице сопряжено с большими сложностями, им труднее найти возможность достойной оплаты своего труда.

Индивидуум без определенного места жительства не имеет возможности получения социальной поддержки, пенсионных выплат, которые им гарантированы законодательными актами Республики Беларусь.

На данный момент необходим решительный прорыв на практическом уровне, направленный на устранение такого явления в обществе, как бомжевание. Для оказания помощи по социализации в обществе индивидуумам без определенного места жительства требуется многостороннее вмешательство со стороны государственных органов, направленное на сокращение данной численности лиц путем их адаптированности в социуме.

Путем психотерапевтической работы помогать бездомным лицам формировать приемлемые для них в социуме ценности, нормы, стереотипы, стимулировать их на повышение уровня знаний, восстановление профессиональных навыков и их повышение, на изменение их досуга и т.д.

Тема бродяжничества и попрошайничества требует неотложных систематических исследований не только в силу малой изученности, но и в силу практических потребностей решения задач по снижению уровня бездомности населения.

СПИСОК ЛІТЕРАТУРИ

- 1 Байбаков, Н.К. Большая советская энциклопедия / А.М. Прохоров, Н.К. Байбаков, А.А. Благодоров // Советская Энциклопедия; Издание 3-е, 1969. М. [Электронный ресурс]. URL: <http://bse.sci-lib.com/article001405.html> (дата обращения: 10.01.2018).
- 2 Бухтияров, В.Ф. Труболёт // Энциклопедия Криворожья. Кривой Рог: Ява, 2005. С. 609.
3. Ефремова Т.Ф. Новый словарь русского языка. Толково-образовательный. М.: Рус. яз. 2000. В 2 т. 1209 с. [Электронный ресурс]. URL: <https://efremova.slovaronline.com> (дата обращения: 10.01.2018).
4. Лиходей, О.А. Субъективные факторы маргинализации // Материалы конференции «Ценности советской культуры в контексте глобальных тенденций XXI в». М., 2002. с. 46-50
5. «Ваше подлинное имя...» из цикла из цикла «Следствие ведут ЗнаТоКи» [Видеозапись] / реж. В. Бровкин. М.: Премьер-видеофильм, 1971. [Электронный ресурс]. URL: <https://www.youtube.com/watch?v=nQRFbpE1F-8> (дата обращения: 10.01.2018).

Научный руководитель: Фурманов Игорь Александрович – заведующий кафедрой психологии, доктор психологических наук, профессор

УДК 159.9.373.21 [82-343.4]

*Лепех О. М., здобувачка вищої освіти бакалавр,
факультет психології, Львівський державний університет внутрішніх справ
м. Львів, Україна*

ПСИХОЛОГІЧНІ ОСОБЛИВОСТІ КАЗКОТЕРАПІЇ, ЯК МЕТОДУ ВИХОВАННЯ ДОШКІЛЬНИКІВ

Анотація. Розкрито та з'ясовано сутність казки. Описано психокорекційний метод – казкотерапію, який полягає в удосконаленні взаємодії дитини з навколишнім світом її інтеграції. Проаналізовано та описано функції та види казкотерапії. Висвітлено вплив казки на формування та розвиток дитини дошкільного віку.

Ключові слова: казка, казкотерапія, дошкільний вік, особистість.

*Lepekh Olesia, Bachelor of Higher Education
Faculty of Psychology, Lviv State University of Internal Affairs
Lviv, Ukraine*

PSYCHOLOGICAL FEATURES OF FAIRYTALE THERAPY AS A METHOD OF EDUCATION OF PRIMARY SCHOOLS

Annotation. The story reveals and clarifies the essence of the fairy tale. The psycho-correction method is described - the tale of speech, which consists in improving the interaction of the child with the world and the integration of the child. The functions and types of fairy tales have been analyzed and described. The influence of fairy tales on the formation and development of the child is noted.

Key words: fairy tale, fairy-tale therapy, preschool age, personality.

Актуальність представленого дослідження обумовлена висвітленням методу психологічного впливу на дошкільників – казкотерапії. Сучасний етап розвитку супроводжується інтенсивним піднесенням новітніх наукових технологій: електронні ігри, гаджети та інші, змінили аксіологічні традиції української культури, і казка, почала втрачати свої провідні позиції. Цьому

сприяють сучасні мультфільми та література, котрі націлені на розважальний варіант, а не на морально-повчальний – який виконує казка. Водночас, як роль казки у становленні і формуванні підростаючої особистості є актуальною і важливою, адже вона наповнює дитину як духовним, так і моральним змістом.

На початку минулого століття багатоаспектний світ казки стає предметом психолого-педагогічних досліджень, зокрема: Т. Алієвої, Є. Аркіної, А. Виноградової, Л. Гурович, М. Кашиної, Т. Морозової, А. Орлова та ін. Працівники Інституту, на чолі з директором Т. Зінкевич-Євстигнєвою, стали послідовниками відомих дослідників казок – К. Юнга, М.-Л. фон Франца, К. Естеса, Е. Фромма, З. Фрейда, Е. Берна, М. Еріксона, В. Проппа та ін. [6].

Особливості застосування казкотерапії в діяльності практичних психологів досліджують Ю. Алімова, Д. Арановська-Дубовис, О. Бреусенко-Кузнецов, О. Василевська, І. Вачков, О. Вознесенська, А. Гнездилов, М. Забродський, Є. Заїка, Т. Зінкевич-Євстигнєва, Л. Короткова, О. Мартиненко, Г. Мікляєва, Л. Терлецька, Р. Ткач та ін. Науковці ґрунтовно вивчають теоретичні складові та розвивальний, терапевтичний потенціал казки, особливості її впровадження в діяльність [1, с. 200-201].

Мета статі: розкрити психологічні особливості казкотерапії, як одного із методів виховання дітей дошкільного віку, який полягає в усвідомленні своєї внутрішньої сутності та гармонійного сприйняття себе із світом.

Традиція, про розповідь казки виникла ще з давніх давен. Передаючи з покоління в покоління, людство за допомогою казки давало відповіді на життєво важливі питання, оскільки у багатьох казках закладено взаємозв'язок між людьми. К. Юнг стверджував, що образ, який представлений у казці, є образом, що створений на основі реального. У цьому образі проявляються сама душа, енергія, почуття, думки, переживання. Вигадані герої казок є відображенням внутрішнього світу реальної людини та її вчинків. Як зазначає Б. Желбі, дитина, слухаючи, повторюючи або вигадуючи оповідання і казки, має змогу надати волю власним почуттям, виплескує дозу природної агресивності [4].

Казка має певну свою послідовність, яка є важливою для дитини, для того щоб зрозуміти причино-наслідковий зв'язок. Казка в дошкільному віці повинна бути наглядною. Оскільки дошкільний вік – це інтенсивно-розвиваючий і гармонійно-формуєчий, для якого в першу чергу характерна криза трьох років, самостійність, впертість та самодостатність. Мозок дітей у цьому віці поглинає інформацію наче «губка», що й доводить, про формування та розвиток дитини.

Провідною діяльністю для дошкільнят, є гра. Під час гри, перевтілюючись у казкового героя, малюк може спокійно розповісти про свої почуття, думки. Казка – це образне зображення життєвих реалій. Дії, що відбуваються в казках, можуть трапитись і в реальному житті, але не в прямому значенні.

За допомогою казкових сюжетів дошкільники вперше опановують основні життєві принципи, можуть порівняти добрі та погані вчинки. Діти можуть самостійно вирішувати, хто позитивний герой, а хто – негативний. І хоча діти не відразу зможуть це зрозуміти, однак, саме в дошкільні роки вони отримають перші уявлення за допомогою казок. Казки сприяють пізнавальному розвитку дітей, виховують моральні почуття, впливають на уявлення особистості дитини, спрямовуючи розвиток бажань і вчинків малюка. Казки спираються на те найкраще, що вже є у кожної дитини. Кожна дитина саме з казок дізнається, що добро майже завжди перемагає зло, а негативні герої будуть покарані за свої вчинки [5].

Казкотерапія – це метод, у якому казкова форма застосовується для інтеграції особистості, розвитку її творчих здібностей, удосконалення взаємодії з навколишнім світом. Казкотерапія – це інтегрована діяльність, у якій дії уявної ситуації пов'язані з реальним спілкуванням, що спрямоване на самостійність, активність, творчість, регулювання дитиною власного емоційного стану. Саме під час сеансів казкотерапії діти засвоюють необхідні моделі поведінки, вчать реагувати на життєві ситуації, підвищують рівень знань про себе й оточуючих, тому що казки зрозуміліші їм порівняно з поясненнями педагогів і батьків [5].

Кожна з казок має свій вплив, і виконує свою функцію, зокрема:

➤ діагностичну (відіграє важливу роль на первинному етапі казкотерапії. Вона дозволяє визначити стан дитини і поставити основну мету для подальшої роботи);

➤ прогностичну (полягає в тому, що ми можемо побачити не тільки сьогодення людини, але і заглянути в її майбутнє. Цієї мети ми можемо досягти, аналізуючи казки разом із дитиною, даючи відповіді на її запитання. У кінцевому результаті завдяки цій функції нам відкриваються особливості поведінки дитини, бачення нею навколишнього світу і стратегії своєї подальшої поведінки);

➤ виховну (допомагає нам за допомогою простих сюжетів і яскравих, барвистих образів навчити дитину простих істин, виховати в ній якості та властивості особистості, що потрібні їй в певний момент для розв'язання ситуації, що склалася, і згодяться в подальшому житті);

➤ коригувальну (є кінцевим результатом, який ми хочемо отримати наприкінці казкотерапії. Вона полягає в заміні «небажаної» поведінки на необхідну. Саме за допомогою корекції в стані та поведінці дитини спостерігаються зміни на краще) [3].

На переконання Т. Зінкевич-Євстигнеєвої, у казкотерапії використовуються різноманітні жанри: притчі, байки, легенди, билини, саги, міфи, казки, анекдоти. Знаходять застосування і сучасні жанри: детективи, любовні романи, фентезі

тощо. Казки залежно від своєї мети можуть бути діагностичними, коригувальними і психотерапевтичними.

1. Діагностичні казки застосовуються на початковому етапі казкотерапії, оскільки дозволяють діагностувати, виявити певні властивості особистості, проблеми, рівень розвитку необхідних знань про навколишню дійсність, життєві цінності тощо.

2. Після проведення діагностики використовуються казки, основною метою яких є *корекція*, тобто зміна, розвиток необхідних навичок, умінь, набуття знань, що можуть допомогти людині надалі. За допомогою коригувальної дії виявляється вплив на поведінку людини, формується позитивний стиль поведінки.

3. Психотерапевтичні казки можуть застосовуватися як на завершальному етапі казкотерапії, так і на будь-якому іншому. Тобто вони можуть бути використані замість коригувальних або замість діагностичних. Основним завданням психотерапевтичних казок є дія не безпосередньо на образ мислення людини або її поведінку, та на сферу її несвідомого, тобто на її духовну складову. Вони не дають конкретних готових відповідей на запитання, що хвилюють людину, а дозволяють їй самій знайти їх [3].

Основною темою дитячих казок є боротьба добра зі злом. Такі казки образно розкривають перед дитиною головну проблему протиборства доброго і злого начал, присутніх у кожному з нас. Вони вчать дітей доброти, чуйності, співчуття. З них дитина дізнається, що, здійснюючи хороші вчинки, роблячи добро не тільки близьким людям, але і навіть зовсім незнайомим, отримує винагородження, а, коли заподіюєш біль і зло, обов'язково будеш за це покараний, хай не людьми, але долею, яка незалежно від людини та її бажання розпорядиться по-своєму.

Також казки можуть бути спрямовані на боротьбу зі страхами. Ці казки застосовуються для роботи як із дітьми, так і з дорослими. Страх – це фізіологічна реакція організму на навколишню дійсність, він за своєю природою властивий кожному незалежно від його статі, віку, матеріального положення тощо. Не можна однозначно сказати, що страх – негативне явище. Страх може, навіть, приносити користь людині, стимулюючи її життєві сили, її приховані ресурси для боротьби з різними труднощами в житті [2].

Наступною темою казок є позбавлення людини від негативних особливостей, які їй заважають, наприклад агресії. Не варто забувати, що агресія є в кожній людині, але якщо вона виявляється в міру і тільки з потреби – це норма, якщо ж вона заважає повноцінному спілкуванню з оточуючими, адаптації до змінних умов, то необхідно працювати над собою, намагаючись поводитись інакше.

Не менш важливими є казки, спрямовані на підвищення самооцінки дитини, що розвивають у неї впевненість у собі. Самооцінка і віра в себе безпосередньо залежать від образу мислення людини, від її уявлень про щастя і від бажання його досягти. Прихованою темою деяких казок може бути їхня спрямованість на розвиток у дитини фантазії та творчих здібностей, що особливо необхідно в ранньому віці [2].

Розвиток та вдосконалення особистості дошкільника залежить перш за все, від батьків. Наскільки батьки зможуть донести та створити цю цінність казки.

Зважаючи на окреслене, зазначимо, що метод казкотерапії, є одним із наймолодших методів практичної психології. Використовуючи цей метод можна досягти гармонійного розвитку дошкільняти, а саме духовно багату та емоційно стабільну особистість дитини.

СПИСОК ВИКОРИСТАНИХ ДЖЕРЕЛ:

1. Василевська О. І. Казкотерапія у контексті здійснення психологічного супроводу в закладах освіти // *Актуальні питання сучасної психології : збірник наукових праць / [за ред. : Кузікової С. Б., Щербакової І. М.]. Суми : Вид-во СумДПУ імені А. С. Макаренка, 2015. Т. 2. С. 200–205.*
2. Глозман Ж. *Расскажи мне сказку : методический материал* // *Начальная школа. 2006. № 17/1. С. 37–39.*
3. Зинкевич-Евстигнеева Т. Д. *Путь к волшебству : (теория и практика сказкотерапии) : [книга для заботливых родителей, психологов, педагогов, дефектологов и методистов / Т. Д. Зинкевич-Евстигнеева ; худож. Р. И. Шустров, ред. Г. А. Седова. СПб. : Златоуст, 1998. 349 с.*
4. *Казкотерапія [Електронний ресурс] Режим доступу : kaskoterapiy.blogspot.com.*
5. *Казкотерапія у роботі з дошкільнятами [Електронний ресурс]. Режим доступу: ushika.in.ua.*
6. *Педагогіка та освіта. EduDirect [Електронний ресурс]. Режим доступу: www.edudirect.net.*

Науковий керівник: Шиделко А. В., кандидат соціологічних наук, доцент, доцент кафедри психології, факультету психології, Львівського державного університету внутрішніх справ.

УДК 159.923

*Мегес Роксолана Богданівна, студентка 5 курсу магістратури
Львівського державного університету внутрішніх справ
Трускавець, Україна*

АНАЛІЗ ПРОЯВУ СТРЕСУ У ПРОФЕСІЙНІЙ ДІЯЛЬНОСТІ ПЕДАГОГІЧНИХ ПРАЦІВНИКІВ

Анотація. У статті описані теоретико-методологічні основи вивчення поняття стресу загалом та у професійній діяльності зокрема. Проаналізовано взаємозв'язок між появою стресу та домінуючими станами особи. Встановлено, що чим більшими будуть смуток, низький тонус, напруженість, тривога, нестійкість, незадоволеність, тим більшим буде стрес. Проте, чим більше будуть проявлятися активні дії, тим меншим буде стрес.

Ключові слова: стрес, професійний стрес, домінуючі стани, монотонія, перенасичення, напруга.

*Mehes Roksolana Bogdanivna, student of the 5th year of magistracy
Lviv State University of Internal Affairs
Truskavets, Ukraine*

ANALYSIS OF STRESS IN THE PROFESSIONAL ACTIVITY OF PEDAGOGICAL WORKERS

Abstract. *The article describes the theoretical and methodological foundations for the study of the concept of stress in general and in the professional activity in particular. The relations between the occurrence of stress and the dominant states of a person is analyzed. It has been established that the greater will be sadness, low tone, tension, anxiety, in stability, dissatisfaction, the greater the stress will be.*

Keywords: *stress, professional stress, dominant states, monotony, oversaturation.*

Поняття «стресу» в сучасній психології ґрунтується на клінічних дослідженнях Ганса Сельє. Відповідно до цих уявлень стрес розглядається як фізіологічний синдром, що складається з сукупності неспецифічно викликаних змін, як неспецифічна реакція організму на вимоги, що пред'являються до нього [4, с. 10]. Під стресом Г. Сельє (1979) розумів систему реакцій організму у відповідь на будь-яку вимогу до нього, яка спрямована на створення адаптації чи пристосування організму до труднощів. Вона може бути викликана зовнішніми (наприклад, холод, перегрівання) чи внутрішніми (конфлікти, страх за життя) чинниками, величина яких переходить певну межу [3, с. 10].

Усе наше життя так чи інакше пов'язане зі стресами. Умовно їх можна поділити на три групи. До першої відносяться стреси фізіологічні, без яких ми не можемо існувати (прийняття їжі, реакція на холод). Друга група – це стреси, котрі допомагають набути життєвий досвід, мудрість. До третьої групи входять стреси, які руйнують психіку людини і призводять до стану депресії [1, с. 56].

Що стосується професійного стресу, то А. Леонова виокремлює три основних підходи до його аналізу:

- екологічний (наголошує на професійному стресі як стані в результаті взаємодії індивіда з оточуючим середовищем);
- трансактний (індивідуально пристосувальна реакція людини на складні умови);
- регуляторний (стан, що відображає механізм регуляції діяльності в складних умовах) [2, с. 77].

Даний вид стресу можна розглядати як емоційний стан людини, який виникає внаслідок несподіваної чи напруженої ситуації у трудовому колективі, конфліктними взаємовідносинами, інтелектуальним й емоційним перевантаженням.

Він виникає через монотонію (яка проявляється у зниженому свідомому контролі за виконанням діяльності, що виникає в ситуаціях одноманітної роботи з частим повторенням стереотипних дій, що супроводжується нудьгою,

сонливістю та домінуючою мотивацією до зміни діяльності), психічне перенасичення (стан неприйняття занадто простої і суб'єктивно нецікавої чи малозмістовної діяльності, яке проявляється у вираженому потязі зупинити роботу чи внести різноманіття в заданий стереотип виконання), втому (стан виснаження і дискоординації в протіканні основних реалізуючих діяльність процесів, що розвиваються внаслідок пролонгованої і інтенсивної дії робочих навантажень з домінуючою мотивацією на завершення роботи та відпочинок) [5, с. 72].

Саме для дослідження прояву стресу у професійній діяльності педагогів було проведено емпіричне дослідження. У нашому дослідженні брало участь 65 осіб. Вік досліджуваних – від 28 до 81 року. Дослідження проводилося у Дитячому Навчальному Закладі. Стаж працівників, відповідно до віку, коливається від 8 до 59 років.

У психологічному дослідженні було використано такі методики, як: тест на самооцінку стресостійкості; методика визначення мотивації успіху і уникнення невдач А. Реана; шкала SACS С.Хобфолла (російськомовна версія Н. Водоп'янової, Є. Старченкова); методика діагностики психічного стану «Домінуючий стан» Л.В. Кулікова; ДОРС (диференційна діагностика стану зниженої працездатності) А. Леонової та С. Величковської.

За допомогою проведення кореляційного аналізу (лінійна кореляція Пірсона) було встановлено, що чим більшими будуть смуток ($r=0,73$ при $p<0,05$), низький тонус ($r=0,91$ при $p<0,05$), напруженість ($r=0,58$ при $p<0,05$), тривога ($r=0,65$ при $p<0,05$), нестійкість ($r=0,69$ при $p<0,05$), незадоволеність ($r=0,51$ при $p<0,05$) та негативний образ самого себе ($r=0,48$ при $p<0,05$), тим більшим буде стрес. Проте, чим більше будуть проявлятися активні дії ($r= - 0,44$ при $p<0,05$), тим меншим буде стрес (напруження) (див.рис.1).



Рис. 1. Кореляційні зв'язки за шкалою «Стрес»

Поява стресу пов'язана з домінуючими станами, такими як: активне – пасивне ставлення до життєвої ситуації; бадьорість – смуток; тонус високий – низький; розкутість – напруженість; спокій – тривога; стійкість – нестійкість емоційного фону; задоволеність – незадоволеність життям в цілому; позитивний – негативний образ самого себе.

Резюмуємо, що домінуючі стани, які знижують працездатність, впливають на появу стресу, проявляються у втомі, монотонії, психічному перенасиченні та напрузі. Тому, активне (оптимістичне) ставлення до життєвої ситуації є своєрідною готовністю до подолання перешкод, вірою в свої можливості. Воно додає відчуття сил для подолання перешкод і досягнення своїх цілей, відповідно знижує вірогідність появи стресу. Натомість пасивне ставлення до життєвої ситуації, невіра в можливість успішного подолання перешкод, знижений і сумний настрій, негативний емоційний фон, розчарованість ходом подій, звуження інтересів, пригніченість, нудьга, втома, незібраність, млявість, інертність, низька працездатність, зменшений ресурс сил, підвищена стомлюваність підвищують шанси піддатися стресу. Схильність відчувати занепокоєння в широкому колі життєвих ситуацій, бачити загрозу престижу, благополуччю, не залежно від того, наскільки реальні причини, очікування подій з несприятливим результатом, передчуття майбутньої загрози (покарання втрати поваги чи самоповаги) без ясного усвідомлення її джерел також є чинниками, які ведуть до стресу. Якщо домінуючі стани проявляються у зниженій емоційній стійкості, мінливому настрої, підвищеній дратівливості, негативному емоційному фоні, то особа неминуче стресуватиме з будь-якої причини.

Тому для того, щоб менше піддаватися стресові необхідно знайти себе, розкрити свій потенціал, відчути в собі надійну внутрішню опору, відчути здатність вимагати від себе правдивих відповідей, прибрати сумнів, прислухатися до себе, приймаючи на себе відповідальність за те, що відбувається.

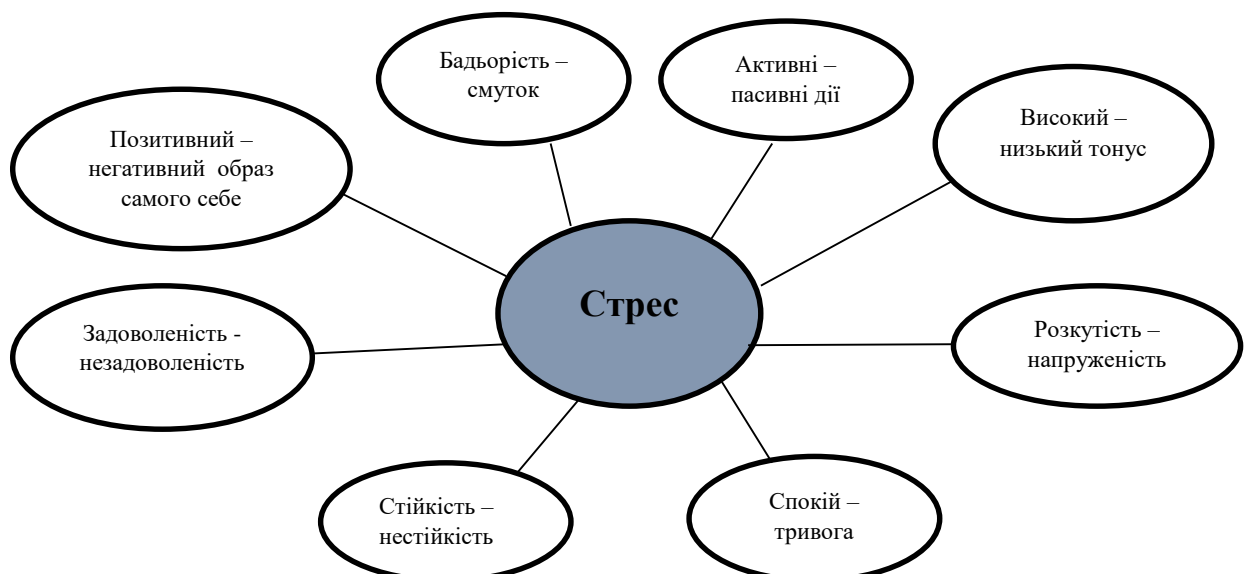
СПИСОК ВИКОРИСТАНИХ ДЖЕРЕЛ

1. Гиссен Л.Д. *Время стрессов*. М.: ФиС, 1990. 192 с.
2. Леонова А. Б. *Комплексная методология анализа профессионального стресса: от диагностики к профилактике и коррекции // Психологический журнал*. 2004. Том 25. № 2. С. 75–85.
3. Селье Г. *Очерки об адаптивном синдроме*. М., 1960. 254 с.
4. Селье, Г. *Стресс без дистресса*. М.: Прогресс, 1979. 125с.
5. Смирнов Б.А., Довгополова Е.В. *Психология деятельности в экстремальных ситуациях*, 2-е изд. Х.: Изд-во Гуманитарный центр, 2007. 292 с.

УДК 159.923.2

Мірик Ю. В.*здобувачка вищої освіти бакалавр, факультет психології
Львівський державний університет внутрішніх справ
Львів, Україна***ДИСГАРМОНІЙНІ ЕМОЦІЙНІ СТАНИ У ПІДЛІТКІВ**

Анотація. Розкрито сутність, особливості та причини виникнення негативних емоційних станів підлітків. З'ясовано їх вплив на психіку та організм дитини підліткового віку. Виокремлено науковців, що займалися дослідженням означеної проблеми.

Ключові слова: емоційна сфера особистості, підлітковий вік, самотність, емоційна збудженість, депресія, агресія, самооцінка.

Miryk Yu. V.*Bachelor of Higher Education, Faculty of Psychology
Lviv State University of Internal Affairs
Lviv, Ukraine***DISHARMONIOUS EMOTIONAL STATES IN ADOLESCENTS**

Annotation. The article reveals the essence, features and causes of the emergence of negative emotional states of adolescents. Their influence on the psyche and the organism of the child is determined.

Key words: emotional sphere of the person, adolescent age, loneliness, emotional excitement, depression, aggression, self-esteem.

Емоційні стани є провідними у людській життєдіяльності. Особливої уваги й аналізу емоційних проявів потребує підлітковий вік. Це пов'язано із індивідуально-психологічними особливостями розвитку та становлення особистості підлітка, а також з емоційною напруженістю, невірноваженістю пубертатного періоду. Тема є актуальною і на часі.

Підлітковий вік – вік між дитинством і дорослістю (від 11-12 до 16-18 років), який характеризується емоційною напруженістю, нестійкістю, здатністю різко реагувати на певні подразники, або ж, навпаки, бути повністю апатичними до навколишнього середовища. У підлітків відбуваються порушення емоційно-почуттєвої сфери, змінюються умови життя і діяльності, що спричинює перебудову психіки. Водночас відбувається пошук власного «Я», сенсу життя, інтересу до свого внутрішнього світу, гострого виокремлення своїх бажань і поривів без урахування реальності їх здійснення.

Аналізуючи емоційну сферу підлітків, такі дослідники, як М. Гаранян, І. Дубровіна, О. Захаров, Т. Кириленко, Г. Крайг, С. Колот, С. Максименко, В. Моргун, А. Прихожан, Ф. Райс, С. Ракітянська, О. Саннікова, А. Старовойтов, О. Тхостов, А. Холмогорова, В. Юстіцкіс та інші, передусім, відмічають її особливу уразливість, схильність до виникнення підвищеної тривожності, до депресивних станів, нейротизму, агресії тощо. Переживання негативних емоційних станів особистості, а саме підлітків, обумовлена психофізіологічними особливостями.

Мета статті полягає у висвітленні дисгармонійних емоційних станів і особливостей їх переживання у підлітковому віці.

У підлітковий період життя емоційна сфера зазнає значних змін, оскільки підлітки більш яскраво та інтенсивно переживають певні життєві події порівняно з дорослими й дітьми. Це стосується як позитивних, так і негативних емоцій. Нестримна радість та глибокий відчай можуть швидко змінювати одне одного навіть упродовж дня без конкретних на це причин. Усі емоційні переживання по-своєму корисні, тому що вони допомагають людині регулювати свою поведінку, наповнюють її існування особистісним змістом. Підлітковий вік – це «критичний вік», оскільки в цей період «закладаються основи емоційного життя людини на зрілі роки» [1].

Невід'ємною частиною у житті підлітків є самооцінка. Її особливості впливають на емоційне самопочуття і взаємини з оточуючими, на розвиток творчих здібностей і на успіхи в навчанні. Не менш важливу роль для підлітків, зокрема, для дівчат відіграє зовнішність. Найменша вада у фігурі, обличчі, одязі – все це призводить до негативних емоцій і реакцій [2]. Різниця між тим, як виглядає ідеальний образ з реальним відображенням у дзеркалі, як правило, значна. З цього розпочинається, так званий, підлітковий комплекс, який може призвести до підвищеної вразливості емоційної сфери. Водночас може стати однією з найважливіших причин емоційного неблагополуччя.

Заразом окреслимо такий афективний стан, як депресія, що характеризується негативним емоційним фоном, зміною мотиваційної сфери, когнітивних уявлень і загальною пасивністю поведінки. Основними причинами його виникнення є гормональні зміни в організмі, хронічні стреси, використання психоактивних речовин тощо. Важливу роль відіграють генетичні чинники та не менш істотно впливають окремі фактори середовища на виникнення депресивних станів. Це відбувається як у підлітків, так і в дорослих. Найбільш суттєвою обставиною, що сприяє виникненню емоційних перевантажень є втрата близьких родичів, розлучення батьків, нерозділене кохання тощо.

Крім цього у підлітковому віці значну роль у виникненні емоційних перевантажень відіграє і відчуття неможливості реалізувати себе, своє розуміння стосунків із людьми у складній і швидко мінливій ситуації.

Ще один вид емоційних перевантажень – страхи і тривога. Вони можуть виникати через невпевненість підлітка у власних міжособистісних відносинах із іншими людьми. Шкільні страхи свідчать про прояв дезорганізованості особистості внаслідок зайвої тривожності, її нестійкості [7].

Зауважимо, що у дітей підліткового віку виникає психічна збудженість, викликана несприятливим розвитком життєвих подій. Напружений стан, що притаманний більшості підлітків закладає у них відчуття незадоволеності,

беззахисності, втоми, а також мінімізує мотивацію планувати своє подальше життя з інтересом та ентузіазмом.

Підліткові важко самотійно долати свою надмірну емоційну напруженість, тому він потребує підтримки та поради зі сторони батьків і вчителів, важливих авторитетних для нього осіб.

Дослідження В. Ротенберга і В. Аршавського показали, що на збереження емоційної стійкості найбільше впливає пошукова активність, тобто діяльність, спрямована на зміну неприйнятної ситуації або на зміну свого відношення до неї [5].

До ефективних засобів зниження емоційної напруженості належать фізичні вправи, динамічна гімнастика, медитація, аутогенне тренування, музикотерапія, бібліотерапія, арт-терапія тощо. Кожній дитині підходить той засіб регуляції, який повністю відповідає способу її життя, діяльності та можливостям.

Притаманний підліткам такий емоційний стан як, нудьга, може призвести до агресивних дій. Науковець А. Басс стверджує, що агресія – це будь-яка поведінка, що містить загрозу або наносить шкоду іншим [3].

Передумовами агресії зазвичай називають фрустрацію, вербальний і фізичний напад, підбурювання з боку оточуючих осіб, особливі характеристики жертви. Агресія підлітків має певні особливості. Зазначимо окремі з них.

1. Жертвами агресії стають близькі люди – рідні, друзі. Це, свого роду, феномен «самознищення», оскільки такі дії спрямовані на руйнування споріднених зв'язків життєвої основи існування людини.

2. Зауважимо, що не всі агресивні підлітки виховуються в неблагополучних родинах. Багато хто з них, навпаки, мають заможних і турботливих батьків.

3. Агресія часто виникає без реальних на це причин (Ю. Можгинський).

Невід'ємним компонентом у житті підлітка, як і будь-якої іншої людини є самотність. Для підліткового віку самотність – особливий психоемоційний стан, який може стати базовим для формування таких негативних явищ, як комплекс неповноцінності, напруги, тривожності, порушення комунікативної сфери тощо. І. Кон зазначав, що відчуття самотності це – нормальне явище, наслідок народження внутрішнього життя [4].

Досліджуючи причини самотності у підлітковому віці, Ф. Райс приходять до висновку, що основними серед них є наступні:

- почуття відчуженості від батьків (або нестача позитивної батьківської участі в житті дитини);
- неповні сім'ї;
- маргінальний статус (змішання ролей) підлітка в суспільстві;
- надлишкове очікування уваги до своєї персони;

- підвищене бажання виділитись, яке призводить до того, що підліток відчуває себе невдахою;
- занижена самооцінка та загострене почуття жалю до себе, песимізм стосовно можливості бути позитивно оціненим оточуючими;
- почуття байдужості до життя, його беззмістовність, низькі очікування стосовно власних успіхів у навчанні, що призводить до ланцюга невдач і замкнутості;
 - підвищена тривожність і сором'язливість;
 - розкриття власних когнітивних здібностей, які дозволяють краще себе пізнати;
 - зростання відчуття волі, яке лякає підлітка;
 - прагнення до самоідентифікації [6].

На переживання стану самотності впливають не стільки реальні стосунки, скільки ідеальне уявлення про те, якими вони повинні бути. Людина, яка має сильну потребу в спілкуванні, буде відчувати себе самотньою і в тому випадку, коли її контакти обмежені однією-двома особами, а вона хотіла б тісніше спілкуватися з більшою кількістю людей. У той же час той, хто не відчуває такої потреби, може зовсім не почувати власної самотності навіть при відсутності спілкування з іншими людьми.

Низка вчених Л. Пепло, М. Міцеллі, Б. Мораллі розглядають самотність у тісному взаємозв'язку із самооцінкою [8]. Основними причинами, що впливають на виникнення новоутворень у самосвідомості підлітка є, насамперед, соціальні умови його життя, що висувають нові вимоги до його поведінки й діяльності в навчанні та в системі відносин з дорослими.

Підліткам властиво концентруватися на своїх емоціях як позитивних, так і негативних. Позитивний емоційний стан, здебільшого, залежить від зайнятої і визнаної лідерської позиції між однолітками, і душевного спокою в сім'ї.

Отже, враховуючи те, що підлітковий вік характеризується як період підвищеної емоційності, що проявляється в легкій збудливості, мінливості настрою, напруженості, а також наголошуючи на тому, що деякі особливості емоційних реакцій перехідного віку ґрунтуються на гормональних і фізіологічних процесах, можна стверджувати, що в цей період життя у підростаючої людини з легкістю виникає підвищена тривожність, агресивність, різні страхи і тривоги. Депресивні стани у підлітків накладають відбиток на всі сторони особистості, призводять до відчуження і самотності, що ще більше посилює стан депресії, яка призводить підлітка до дезадаптації. Водночас своєчасна корекція означеного емоційного неблагополуччя дозволить безкризово подолати труднощі, притаманні у період зростання і становлення особистості підлітка.

СПИСОК ВИКОРИСТАНИХ ДЖЕРЕЛ

1. Бандура Г. Теоретичні аспекти вивчення емоційних проявів у підлітків. Електронний ресурс. Режим доступу: <http://drohobych.net/>
2. Блаженко О. М. Психологічні особливості формування самооцінки підлітків. Інститут менеджменту та психології ДВНЗ «УМО» НАПН України. С. 8.
3. Канатаев Ю.А. Психология конфликта. М.: ВАХЗ, 2002. 128 с.
4. Кон И.С. Психология юношеского возраста. М., 1979. С. 67.
5. Психологічна енциклопедія. Упорядник О.М. Степанов. К.: «Академвидав», 2006. 424 с.
6. Райс Ф. Психология подросткового возраста. СПб.: Питер, 2000. 720 с.
7. Сагалакова О.А., Труевцев Д.В. Опросник социальной тревоги и социофобии. Медицинская психология в России: электрон. науч. журн. 2012. N 4 (15). Режим доступу: <http://medpsy.ru>.
8. Швалб Ю.М., Данчева О. В. Одиночество: социально-психологические проблемы. К.: Украина, 1991. 270 с.

Науковий керівник: Шиделко А. В., канд. соціологічних наук, доцент, доцент кафедри психології, факультету психології, Львівського державного університету внутрішніх справ.

УДК 159.937.2

Шимко Л. В.

здобувачка вищої освіти бакалавр, факультет психології
Львівський державний університет внутрішніх справ
Львів, Україна

ЗНАЧЕННЯ ВІДЧУТТІВ У ЖИТТІ ЛЮДИНИ

Анотація. Розкрито важливість відчуттів у життєдіяльності людини. Виокремлено фізіологічну основу відчуттів, як складну діяльність органів чуття за І. Павловим (периферійний, провідниковий і центральний). Висвітлено такі види відчуттів: екстероцептивні, інтероцептивні та пропріоцептивні та подано детальний опис їхніх функцій. Наголошено на важливості відчуттів як пізнавальних психічних процесів.

Ключові слова: людина, організм, відчуття, психічний процес, органи чуття, рецептор, аналізатор.

Shymko L. V.

Bachelor of Higher Education, Faculty of Psychology
Lviv State University of Internal Affairs
Lviv, Ukraine

THE VALUE OF FEELINGS IN LIFE OF HUMAN

Abstract. The importance of sensations in human life is revealed. The physiological basis of sensations is singled out as the complex activity of the senses by I. Pavlov (peripheral, conductive and central). The following types of sensations are described: exteroceptive, interoceptive and proprioceptive, and a detailed description of their functions is presented. The importance of sensations as cognitive mental processes is emphasized.

Key words: human, organism, sensation, mental process, sensory organs, receptor, analyzer.

Актуальність теми дослідження відчуттів, обумовлена тією значною роллю, яку вони відіграють у пізнавальній діяльності людини. За допомогою відчуттів людина пізнає навколишній світ. Варто зазначити, що роль відчуттів у житті та пізнанні реальності дуже важлива, а часткова або повна відсутність видів

відчуття (зір, слух, запах, смак, дотик) перешкоджає або гальмує її розвиток.

Відчуття, як найпростіший психічний процес, є первинною формою орієнтування живого організму в навколишньому середовищі. З відчуттів починається пізнавальна діяльність людини. Органи чуття – це єдині канали, по яких зовнішній світ проникає у її свідомість.

Відображуючи об'єктивні характеристики предметів і явищ, відчуття існують у свідомості як суб'єктивні образи об'єктивного світу. Ця особливість відчуттів зумовлена, з одного боку, природою самих відчуттів як продукту відображувальної діяльності мозку, а з іншого – психічним складом особистості, яка відчуває. З цього випливає, що відчуття – це основна умова нормального психічного життя людини.

Мета статті – висвітлити особливу важливість відчуттів у життєдіяльності особистості людини.

Життєдіяльність людини відбувається у складному та мінливому середовищі, тому вона потребує вміння орієнтуватися в навколишніх умовах і пристосовувати до них свої дії. Знання про зовнішній і свій внутрішній світ людина набуває впродовж чуттєвого та логічного пізнання дійсності за допомогою пізнавальних психічних процесів: відчуття, сприйняття, мислення, уяви.

Пізнавальна діяльність завжди розпочинається з чуттєвого відображення світу у відчуттях та сприйманні. Навколишній світ, його красу, звуки, кольори, запахи, температуру, величину і багато іншого ми пізнаємо завдяки органам чуття. За допомогою органів чуття людський організм одержує у вигляді відчуттів різноманітну інформацію про стан зовнішнього і внутрішнього середовища [1].

Відчуття – це найпростіший процес первинної обробки інформації, властивий і тваринам, і людині, при відображенні окремих властивостей предметів об'єктивного світу, як зовнішнього середовища, так і власного організму, що виникає при безпосередньому впливі їх на рецептори (органи чуття). За допомогою відчуттів суб'єкт відбиває світло, колір, звуки, шуми, тепло, холод, запахи, смаки. Відчуття виникає як відповідь, реакція нервової системи на той чи інший об'єктивний подразник. За своїм походженням воно, як і кожне психічне явище має рефлекторний характер.

Предмети і явища об'єктивної дійсності впливають на периферичні частини аналізаторів через різні види властивої їм енергії (світлової, механічної, хімічної та ін.). в процесі розвитку живих істот різні аналізатори пристосувалися до сприйняття певних видів енергії (зоровий – слухової, слуховий – звукових коливань та ін.), які в звичайних умовах збуджують їх і викликають відповідну дію. В периферичних частинах аналізаторів утворилися спеціальні органи, які

допомагають організмові виділяти різні особливості діючих на нього подразників. Так, зоровий аналізатор диференціює особливості оптичних подразників, слуховий – акустичних тощо.

Фізіологічна основа відчуттів – складна діяльність органів чуття. І. Павлов назвав цю діяльність аналізаторною, а системи складно організованих клітин, які безпосередньо здійснюють аналіз, синтез подразників – аналізаторами, які здійснюють функцію аналізу й синтезу подразників, що прийшли з зовнішнього і внутрішнього середовища організму [4].

За І. Павловим, аналізатор складається з трьох тісно пов'язаних між собою відділів: периферійного, провідникового і центрального.

Периферійний (його також називають рецепторним) – перетворює певний вид енергії на нервовий процес. Цей відділ аналізаторів складають органи чуття – око, вухо, ніс, шкіра, а також спеціальні рецепторні апарати, розміщені в органах травлення, дихання, серцево-судинній системі тощо.

Центральний (або мозковий) – у цьому відділі відбувається переробка нервових імпульсів із периферійних відділів. Аналізатор становить вихідну і найважливішу частину всього шляху нервових процесів, або рефлекторної дуги. Рефлекторна дуга = аналізатор + ефектор. Ефектором є моторний орган (певний м'яз), до якого надходить нервовий імпульс із центральної нервової системи (мозку).

Ще древні греки розрізняли п'ять органів чуття і відповідних їм відчуттів: зорові, слухові, дотикові, нюхові та смакові. Сучасна наука значно розширила уявлення про види відчуттів. О. Лурія вважає, що класифікація відчуттів може бути проведена щонайменше за двома основними принципами – систематичному і генетичному (інакше кажучи, за принципом модальності, з одного боку, і за принципом складності або рівня їх побудови – з іншого).

За розміщенням рецепторів на поверхні тіла або всередині організму розрізняють такі види відчуттів: екстероцептивні, інтероцептивні та пропріоцептивні [5].

Екстероцептивні відчуття – це найбільша група відчуттів. Вони забезпечують одержання сигналів із зовнішнього світу і створюють підґрунтя для нашої свідомості. Екстероцептивні відчуття, у свою чергу, поділяють на контактні і дистантні. До контактних належать тактильні (температурні, больові) та смакові відчуття.

Екстероцептивні відчуття включають в себе також дистантні відчуття. До них відносяться: зорові, звукові, а також відчуття запаху. Зорові відчуття виникають в результаті дії променів світла на сітківку ока. Завдяки зоровим відчуттям людина пізнає освітленість, колір предметів, їх розміри, пропорції, конструкцію, обсяг, розміщення в просторі.

Слухове відчуття – це відчуття, стимулом для яких є звукові хвилі різної амплітуди і частоти.

Нюхові відчуття – це відчуття запаху. Орган нюху – це контактний аналізатор, що сприяє пізнанню навколишнього середовища, впливає на працездатність, дає можливість одержувати естетичну насолоду. Орган нюху складається з: нюхової ділянки та провідних шляхів органу нюху.

Інтероцептивні відчуття – це органічні відчуття, вони сигналізують про стан внутрішніх процесів організму, доводять до мозку подразнення від стінок шлунка і кишечника, серця і кровоносної системи та інших внутрішніх органів. Це найбільш древня і найбільш елементарна група відчуттів. Вони належать до числа найменш усвідомлюваних і найбільш дифузних форм відчуттів і завжди тісно пов'язані з емоційними станами. Інтероцептивні відчуття сигналізують про стан внутрішніх процесів організму. Сигнали у цьому випадку йдуть від таких вісцеральних органів, як шлунок, кишечник, серце, кровоносна система тощо. Рецептори цих відчуттів розкидані по стінках внутрішніх органів. Ці відчуття дуже дифузні та зберігають свою близькість з емоційними станами [2].

Останні, виділені у класифікації видів відчуттів – це пропріоцептивні відчуття. Вони забезпечують сигнали про положення тіла в просторі і складають підґрунтя рухів людини, відіграючи важливу роль в їх регуляції. Периферійні рецептори пропріоцептивної чутливості знаходяться в м'язах і суглобах (сухожиллях, зв'язках) і мають форму особливих нервових тілець (тільця Паччіні).

Збудження, що виникають у цих тільцях, відображають відчуття, які відбуваються при розтягуванні м'язів і зміні положення суглобів. Ця група відчуттів включає специфічний вид чутливості, який називається відчуттям рівноваги, або статичним відчуттям, їхні периферійні рецептори розміщені в каналах внутрішнього вуха. До пропріоцептивних належать кінестетичні та статичні відчуття. За допомогою різних аналізаторів людина відбирає, нагромаджує інформацію про об'єктивну реальність, про власні суб'єктивні стани й на підставі одержуваних вражень виробляє адекватні умовам способи реагування на зовнішні та внутрішні впливи.

Проблема відчуття є не лише психологічною, а й філософською. В історичному плані її вирішення було тісно пов'язано з пошуком відповіді на запитання «Чи може людина пізнавати світ за допомогою органів чуття?».

У межах суб'єктивно-ідеалістичних концепцій, представники яких заперечували об'єктивне існування матеріального світу, це питання взагалі не ставилося. Об'єктивні ідеалісти, сформувавши принцип специфічної енергії органів чуття, розглядали відчуття лише як умовні знаки, символи зовнішніх впливів. Не визначаючи існування зв'язку між властивостями предметів, що

діють, і відчуттями, які внаслідок цього виникають, вони заперечували і можливість пізнання світу за допомогою органів чуття [3].

Отже, підсумовуючи зауважимо, що відчуття відіграють важливу роль у життєдіяльності людини. Відчуття слугує людині джерелом пізнання і збагачення, а також психологічної стабільності, попри те, що відчуття вважають у психологічній науці одним із простих психічних явищ. Водночас усі знання зовнішньої і внутрішньої категорії, котрі людина набуває впродовж життя, отримуються за допомогою аналізу, мислення, уяви, сприйняття тощо, тобто пізнавальних психічних процесів.

СПИСОК ВИКОРИСТАНИХ ДЖЕРЕЛ

1. Варій М. Й. *Загальна психологія*. Київ : Центр учбової літератури, 2009. 988 с.
2. Дубравська Д. М. *Основи психології : навчальний посібник*. Львів : Світ, 2001. 280 с.
3. Максименко С. Д. *Загальна психологія : навчальний посібник*. К. : Центр навч. літератури, 2004. 272 с.
4. М'ясоїд П. А. *Загальна психологія : навчальний посібник*. К. : Вища школа, 2001. 487 с.
5. Столяренко Л. Д. *Основы психологии*. Ростов-на-Дону : Феникс, 1997. 721 с.

Науковий керівник: Шиделко А. В., кандидат соціологічних наук, доцент, доцент кафедри психології, факультету психології, Львівського державного університету внутрішніх справ.

СОЦІАЛЬНІ КОМУНІКАЦІЇ. МЕДІА**УДК 316.7***Гула Інна Андріївна**Студентка факультету економіки та менеджменту**Химич Ірина Григорівна**науковий керівник: кандидат економічних наук, доцент**Тернопільський національний технічний університет імені Івана Пулюя**Україна, Тернопіль***ПРОБЛЕМА ПОШИРЕННЯ ПАТОГЕННОЇ ІНФОРМАЦІЇ У СУСПІЛЬСТВІ**

Анотація. Стаття присвячена проблемі поширення патогенної інформації у суспільстві. Акцентується увага на негативному впливі патогенного тексту на особистість та на її інформаційно-психологічну захищеність. Наводяться приклади основних джерел, через які патогенна інформація поширюється серед мас. Автор статті намагається знайти вирішення даної проблеми та шляхи зменшення негативного впливу на суспільство і на окрему людину зокрема.

Ключові слова: інформаційна захищеність, інформаційно-психологічна безпека, патогенна інформація, інформаційна політика, інформаційний простір.

*Hula Inna**Student of the Faculty Economics and Management**Khymych Iryna Hryhorivna**Scientific supervisor: Ph.D, Associate Professor**Ternopil Ivan Pul'uj National Technical University.**Ternopil, Ukraine.***THE PROBLEM OF THE EXPANSION OF PATHOGENIC INFORMATION IN SOCIETY**

Abstract. The article is devoted to the problem of the proliferation of pathogenic information in society. It focuses on the negative effects of pathogenic text on the person and its information and psychological security. There are some examples of the main sources of pathogenic expanding of information among the masses. The author tries to find a solution to this problem and to investigate ways of reducing of negative impacts on society and the individual.

Key words: information security, information and psychological safety, pathogenic information, information policy, information space.

Проблема інформаційної захищеності досить актуальна на сьогодні в українському суспільстві. Постійна реклама на телебаченні та на інтернет-сайтах, нестандартні заклики до певних дій, численні вивіски та плакати можуть нести в собі приховану інформацію, негативно впливати на свідомість та психіку людей. Розглядаючи суть поняття інформаційної безпеки та захищеності, варто мати чітке розуміння такого терміну, як «інформаційна безпека». Для загального ознайомлення можна застосувати таке визначення, інформаційна безпека – це такий стан інформаційного середовища у суспільстві, який відповідає за те, що інформація буде використана лише в інтересах людей, не спричиняючи негативний вплив на їхню свідомість [1, ст. 61] Згідно з інформаційним правом України, інформаційна безпека виявляється на таких рівнях: держави, тобто суспільства загалом, та особистості.

У вузькому розумінні інформаційно-психологічна безпека особистості – це захищеність психіки людини від шкідливого впливу шляхом насичення медіапростору та мережі Інтернет деструктивною інформацією, що має на меті маніпулювати, дезінформувати, образити та закликати до негативних дій, наприклад, до самогубства.

Інформаційно-психологічна захищеність держави та суспільства – це стан захищеності різних видів діяльності (інтелектуальної, моральної, етичної тощо), за якого нормально функціонує та гармонійно розвивається кожна сфера, не зважаючи на різні інформаційно-психологічні впливи [2, ст. 13].

У загальному інформаційно-психологічна безпека – це вплив різного роду (прямої чи прихованої) на державу, суспільство чи окрему особистість, який змушує приймати нав'язані рішення, що відбувається через зміну психічного стану, світогляду та вже відомих фактів про навколишнє середовище.

Патогенний текст являється однією з головних загроз інформаційно-психологічній безпеці. Поняття «патогенність» – це здатність чогось викликати певні патології (відхилення). Патогенний текст – це текст, який містить певну пропаганду (расової ворожнечі, порнографію, тексти тоталітарного режиму).

Доктор філологічних наук Львівського національного університету імені Івана Франка Потятиник Борис Володимирович досліджував це питання. Він у своїх працях дослідив, що патогенні тексти спрямовані на:

- ставлення під сумнів існування Бога;
- зневага до державних законів і заборон;
- нехтування законами людської моралі;
- негативний вплив на психічне здоров'я молоді [3].

Патогенними текстами можуть бути наукові роботи, закони, художні твори (романи, детективи, вірші тощо), доповіді, тексти публічних виступів, статті газет. Прикладом патогенного тексту є всім відомі «листи щастя», які неодноразово ми отримували в соціальних мережах. За словами Бориса Потятиника вони спрямовані на два важелі впливу: страх, що викладені у листі прогнози негативних наслідків стануть реальними, і надія, що виконання всіх умов, наданих у листі, принесе щастя у найближчому майбутньому [3].

Через великий вплив мережі Інтернет на суспільство, варто звернути увагу на його негативний вплив на людей через поширення у ньому таких видів патогенного тексту, як спами, до яких відносимо інтернет-меми, фішинг, флуд, флейм і тролінг. А тому наразі дійсно постає велика проблема через постійний вплив цієї патогенної інформації на користувачів мережі Інтернет, а особливо діти, які починають залежати від онлайн-ресурсів.

Патогенні тексти спрямовані на руйнування психіки людей, знищення моральних законів, цінностей та культури, вони містять насильство, шовінізм. Зараз багато уваги приділяють саме проблемам насильства, звертаючи мало уваги на такі потужні патогенні потоки, як: пропагандистські заклики та рекламні впливи.

Велика кількість населення вважає, що ЗМІ – це четверта влада України одразу після виконавчої, судової та законодавчої. Та й справді, сьогодні саме засоби масової інформації формують думку суспільства і здійснюють на неї безпосередній вплив.

Аналізуючи всі види мас-медіа, варто звернути увагу, що телебачення вважається найпотужнішим осередком впливу на маси. Щоб зацікавити глядачів спеціалісти дуже часто використовують методи впливу на свідомість і психіку людини. І зважаючи на таку силу телебачення, його можуть використовувати для нав'язування думок та зміни бачення цілісної картини світу. Окрім численних телепередач, ток-шоу, фільмів, реклама теж вважається носієм патогенної інформації, зважаючи на те, що саме вона займає 25 % на українському телебаченні. А це означає, що кожні півгодини людина перебуває під впливом рекламних роликів різного роду. На сьогодні більша частина реклами присвячена різним товарам та послугам, які можуть використовувати люди. Але такий постійний перегляд викликає в багатьох нестерпне бажання заволодіти тим чи іншим запропонованим продуктом. І як наслідок з цього, постійне прагнення до задоволення матеріальних проблем стає причиною занепаду інтелектуально-духовної складової.

Українське законодавство, яке регулює сферу інформаційного простору, було сформоване за перші роки незалежності. Так, наприклад, у 1992 році був прийнятий закон «Про інформацію», невдовзі була створена Національна Рада з питань телебачення і радіомовлення. У 2001 році на Нараді із забезпечення публічного і приватного телебачення було зазначено, що Україна володіє необхідною законодавчою базою в інформаційній сфері. Звісно, це вказує на позитивну тенденцію, але зважаючи на постійні нові потоки інформації на телебаченні, в мережі Інтернет та в інших ресурсах, перед державою стоїть складне завдання - виробити механізми безперервного контролю, регулювання та захисту інформації. А це означає, що державний апарат повинен вести інформаційну політику – знати способи та мати необхідні засоби для одержання, постійного регулювання, поширення та зберігання безпечної інформації. Проблемою залишається і те, що у сучасному законодавстві не існує закону, який регулював би діяльність в Інтернеті. Єдиний аспект, який стосується цього питання висвітлений в Законі України « Про авторське право та суміжні права»

у статті 18, де вказується, що даним законом охороняється авторське право на комп'ютерні програми [4].

Хоча в українському законодавстві існують недоліки у сфері інформаційного простору, воно подає значну кількість заборон, які обмежують публікації інформації, рекламу та випуск певних програм та публіцистики. Саме такі законодавчі обмеження можна вважати найефективнішим засобом у боротьбі проти патогенного тексту та медіа насильства. Для прикладу, у 2003 році був прийнятий Закон «Про захист суспільної моралі», згідно з ким встановлені обмеження на розповсюдження продукції, яка пропагує насильство і жорстокість.

Ефективним кроком є також маркування телевізійних програм з великою кількістю насильницьких сцен. Однак багато стверджують, що для молоді таке маркування додає більше бажання знайти та переглянути заборонені картини.

Тому сьогодні гостро стоїть питання, як боротися з патогенною інформацією. Головним завданням є нейтралізація (захист від впливу патогенної інформації). Науковці наголошують на медіа-освіті для населення. Вони пояснюють, що змінити медіа неможливо повністю, тому варто змінити аудиторію, а саме прищепити їй імунітет до патогенної інформації, і тим самим зменшити негативний вплив на людей.

Для того, щоб нейтралізувати патогенну інформацію у рекламі, держава у своїй інформаційній політиці має запровадити практику встановлення цензури на поширення рекламних роликів, які є неприйнятні для суспільства.

Це факт, що неможливо повністю позбутися патогенної інформації, адже щодня збільшується кількість інформаційних потоків, оновлюється інформація, створюються нові продукти та послуги, нові засоби для існування, інформацію про які доносять негайно у маси. Звичайно ж і з'являються нові методи маніпулювання і нав'язування чужої думки, адже патогенна інформація не зникає, а просто видозмінюється. Борис Потятиник у монографії «Патогенний текст» вказує на два основних шляхи нейтралізації інформації:

- Перший – організаційний. Він проявляється в прийнятті організаційних заходів та обмежень.

- Другий – альтернативно-конкурентний. Відповідно до цього методу, патогенний текст нейтралізується іншим конкурентним текстом. (Подібного роду нейтралізація відбувається у психіці людей [5].

Для того, щоб не стати жертвою патогенної інформації, ми маємо навчитися фільтрувати інформацію: розрізняти корисну для себе, засвоювати її, та відсівати непотрібну.

Патогенна інформація є досить відомим способом впливати на людей.

Процес нейтралізації є досить тривалим процесом і не менш складним, адже в час активного розвитку суспільства, в час новітніх технологій патогенна інформація тільки набирає обертів. Та для того, щоб вберегтися від маніпуляцій та небажаних впливів, достатньо замислюватися над корисністю отриманої інформації перш за все для себе.

СПИСОК ВИКОРИСТАНИХ ДЖЕРЕЛ

1. Довженко О. Борис Потятиник: «Немає іншого виходу, крім медіаосвіти» [Електронний ресурс]. Режим доступу: <http://www.mediakrytyka.info/ohlyady-analytika/borys-potyatynuk-nemayeinshoho-vykhodu-krim-mediaosvity.html>.
2. Інформаційна безпека (соціально-правові аспекти): Підручник / Остроухой Б. В., Петрик Б. М., Присяжнюк М. М. та ін. ; за заг-ред. Є. Д. Скулиши. К.: КНТ, 2010. 776 с. Режим доступу: http://www.dut.edu.ua/uploads/l_1352_84114000.pdf.
3. Ліщинська Н. Патогенний текст як засіб масової маніпуляції // Документ у збереженні індивідуальної / соціальної пам'яті: Збірник наукових праць за матеріалами Всеукраїнської науковопрактичної конференції, м. Тернопіль, 3 грудня 2015 року. Тернопіль: ТНЕУ, 2016. С. 61-67.
4. Про авторське право та суміжні права: Закон України від 23.12.1993 № 3792-ХІІ [Електронний ресурс]. – Режим доступу: <http://zakon3.rada.gov.ua/laws/show/3792-12/page4>.
5. Потятиник Б., Лозинський М. Патогенний текст: монографія. Львів: Місіонер, 1996. 296 с. Режим доступу: http://www.dut.edu.ua/uploads/l_1352_84114000.pdf

УДК 001.92

Дібров Максим Володимирович

студент бакалаврату денної форми навчання

ІМВ КНУ ім. Т. Шевченка, 1 курс, факультет міжнародних економічних відносин

Київ, Україна

ІМПЛЕМЕНТАЦІЯ БОЛОНСЬКОГО ПРОЦЕСУ ЯК ЗАСІБ ІНТЕГРАЦІЇ ТА ДЕМОКРАТИЗАЦІЇ ВИЩОЇ ОСВІТИ ТА ЙОГО ВПЛИВ НА ЄДИНИЙ ЄВРОПЕЙСЬКИЙ ОСВІТНІЙ ПРОСТІР

Анотація: Система вищої освіти є невід'ємною складовою розвитку суспільства і відіграє головну роль у суспільному прогресі. Вона служить універсальним засобом вирішення багатьох проблем людини і суспільства. Імплементация Болонського процесу стала каталізатором стандартизації вищої освіти у Європі та новою віхою розвитку освітніх відносин Старого світу.

Ключові слова: Болонський процес, освіта, імплементация Болонського процесу, Європейська освіта в Україні, Україна в ЄС, освіта в Україні.

Dibrov Maxym Volodymyrovych, First year student,

Specialization: International economic relations, Taras Shevchenko National University

Kyiv, Ukraine

IMPLEMENTATION OF BOLOGNA PROCESS AS A METHOD OF INTEGRATION AND DEMOCRATIZATION OF HIGHER EDUCATION AND ITS IMPACT ON UNIFIED EUROPEAN EDUCATIONAL AREA

Abstract. System of higher education is an inextricable part of the development of society and plays an important role in a social order. It is a universal facility that solves the problems of

individuals and society. Implementation of Bologna Process has become a catalyst of standardization of higher education in Europe and new stage of educational relations of the Old World.

Key words: *Bologna Process, education, implementation of Bologna process, European education in Ukraine, Ukraine in EU, education in Ukraine.*

Для доцільного розкриття питання впливу імплементації Болонського процесу на освіту у Європі, потрібно розглянути, по-перше, історію розвитку Болонського процесу та його вплив на освіту в Україні та порівняти її з іншими країнами Європи. Ідея створення спільного стандарту освіти для країн Європи виникла через відсутність спільного критерію оцінки рівня освіти отриманого людиною у навчальних закладах різних країн. Це була серйозна проблема, що гальмувала розвиток освітніх відносин країн Європи, науково-технічного, інтелектуального, культурного та соціального її потенціалу. Шляхом вирішення цієї проблеми стала Болонська Декларація, підписана 19 червня 1999 року. процес зближення і гармонізації систем освіти країн Європи в рамках Болонської угоди, з метою створення єдиного європейського простору вищої освіти. З самого початку 29 країн підписала Болонську Декларацію. Болонський процес був покликаний збільшити конкурентоспроможність і привабливість європейської вищої освіти, сприятиме мобільності студентів, полегшити працевлаштування за рахунок введення системи, що дозволяє легко визначити рівень підготовки та ступінь випускників. Ще однією важливою метою, яка була поставлена з самого початку, є забезпечення високої якості навчального процесу. У процесі множинних зустрічей міністрів освіти були розроблені основні положення єдиного освітнього процесу. Поділ учнів на студентів і аспірантів було запропоновано замінити кваліфікаційними ступенями з акцентом на результатах навчання. Концепція громадського контролю вищої освіти була введена і в даний час сприймається як основний політики в області європейської вищої освіти. Україна приєдналася до Болонського процесу У 2005 році, коли в Бергені Болонську декларацію підписав міністр освіти України.

Болонська декларація має наступні положення [3 – 292 с.]:

1. Введення двоциклового навчання: додипломного та післядипломного. Додипломний цикл передбачає одержання 1-го академічного ступеня (бакалавр). При цьому тривалість навчання на додипломному циклі має бути не менше 3 і не більше 4 років. Успішне завершення 1-го циклу відкриває доступ до 2-го циклу — післядипломного. Навчання впродовж 2-го циклу може передбачати отримання ступеня магістра (через 1-2 роки навчання після одержання 1-го ступеня) і/або докторського ступеня (за умови загальної тривалості навчання 7-8 років).

2. Запровадження системи кредитів на основі Європейської системи трансферу оцінок (ECTS). ECTS обумовлює кредитно-модульну організацію

навчального процесу, яка базується на поєднанні модульних технологій навчання та залікових освітніх одиниць (кредитів). Зменшує навантаження на студентів, оскільки за умов її впровадження відсутні сесії. Система не передбачає обов'язкового семестрового екзамену для всіх студентів. Протягом навчального семестру студенти складають два модульні контролі під час тижнів, вільних від аудиторних занять, а їх знання оцінюються за 100-бальною шкалою. Студенти, які за результатами модульних контролів здобули з конкретних навчальних дисциплін не менше від встановленої мінімальної кількості балів, атестуються з цих дисциплін із виставленням їм державної семестрової оцінки («відмінно», «добре», «задовільно», «незадовільно») відповідно до шкали переведення. Студенти, атестовані з оцінкою «незадовільно», зобов'язані скласти семестрові іспити. Семестрові іспити можуть також скласти студенти, які бажають покращити оцінку, отриману за результатами модульних контролів. Оцінювання знань на іспитах здійснюється у 100-бальній шкалі з наступним переведенням у державну оцінку.

3. Контроль якості освіти передбачається здійснювати акредитаційними агентствами, незалежними від національних урядів і міжнародних організацій. Оцінка буде ґрунтуватися не на тривалості або змісті навчання, а на тих знаннях, уміннях і навичках, що їх отримали випускники. Одночасно будуть встановлені стандарти транснаціональної освіти.

4. Розширення мобільності студентів, викладацького складу та іншого персоналу для взаємного збагачення європейським досвідом. Передбачається зміна національних законодавчих актів у сфері працевлаштування іноземців.

5. Забезпечення працевлаштування випускників. Усі академічні ступені й інші кваліфікації мають бути затребувані європейським ринком праці, а професійне визнання кваліфікацій має бути спрощене. Для забезпечення визнання кваліфікацій планується повсюдне використання Додатка до диплома, рекомендованого ЮНЕСКО.

6. Забезпечення привабливості європейської системи освіти. Одним із головних завдань, що має бути вирішене в рамках Болонського процесу, є залучення в Європу більшої кількості студентів з інших регіонів світу. Вважається, що введення загальноєвропейської системи гарантії якості освіти, кредитної системи накопичення, легко доступних кваліфікацій тощо сприятиме підвищенню інтересу європейських та інших громадян до вищої освіти.

Загальні положення Болонської декларації, зазначені ще в 1999 році залишаються незмінними, наступні комюніке (Празьке (2001р.) та Берлінське (2003р.) Бергенське (2005р.)) лише визначали нові напрямки розвитку, задля досягнення встановленої мети. Загальну мету Болонського процесу можна визначити наступними аспектами [2]:

1. Побудова європейської зони вищої освіти, як ключового напрямку розвитку мобільності громадян з можливістю працевлаштування;

2. Формування та зміцнення інтелектуального, культурного, соціального і науково-технічного потенціалу Європи; підвищення престижності у світі європейської вищої школи;

3. Забезпечення конкурентоспроможності європейських вузів з іншими системами освіти в боротьбі за студентів, гроші, вплив; досягнення більшої сумісності та порівнянності національних систем вищої освіти, підвищення якості освіти;

4. Підвищення центральної ролі університетів у розвитку європейських культурних цінностей, в якій університети розглядаються як носії європейської свідомості.

Створення Європейського простору вищої освіти саме по собі не означає досягнення усіх цілей Болонського процесу. Таким чином, ми можемо тепер сказати, що Болонський процес і Європейський простір вищої освіти вступили в нову фазу, а саме консолідації та вдосконалення, особливо у світлі дуже різною реакції на реалізацію Болонського процесу.

Що стосується імплементації Болонського процесу на території України, то однією з найбільших проблем нашої країни на момент прийняття Болонської декларації (ця проблема досі не є до кінця вирішеною) є надзвичайна диверсифікованість напрямків підготовки спеціалістів, велика кількість навчальних закладів (набагато більша ніж у країнах Європи) та відсутність попиту на технічні професії, що у свою чергу викликає перенасичення ринку кадрів нашої країни менеджерами, юристами, економістами та іншими популярними спеціальностями. На підтвердження моїх слів можна навести наступні статистичні дані [6]

Мережа вищих навчальних закладів I - II рівнів акредитації налічує 664 вищих навчальних заклади, у тому числі 593 державної форми власності та 71 інших форм власності, із загальною чисельністю 528 тисяч студентів.

Мережа вищих навчальних закладів III-IV рівнів акредитації налічує 315 закладів, у тому числі 223 державної форми власності.

Функціонує 106 університетів, 59 академій, 150 інститутів. Статус національного мають 48 університетів та академій. В університетах, академіях, інститутах навчається 1403 тис. студентів, серед них здобувають вищу професійну освіту 1086 тис. студентів віком від 17 до 24 років включно, що складає 90 відсотків до загальної чисельності студентів.

Мережа вищих навчальних закладів забезпечує навчання 392 студентів на 10 тис. населення. Підготовка фахівців з вищою освітою здійснюється за 70 напрямками, які включають понад 500 спеціальностей [5].

Якщо порівняти за цими показниками, то Фінляндія, на 5,5 мільйонів населення має 21 вуз та 9 університетів, у яких навчаються 80 тисяч студентів [1].

Сучасні загальноцивілізаційні тенденції розвитку роблять системоутворюючий вплив на реформування системи освіти України, який передбачає [4]:

- перехід до динамічної ступеневої системи підготовки фахівців, що дасть змогу задовольняти можливості особистості в здобутті певного освітнього та кваліфікаційного рівня за бажаним напрямком відповідно до її здібностей, та забезпечити її мобільність на ринку праці;

- формування мережі вищих навчальних закладів, яка за формами, програмами, термінами навчання і джерелами фінансування задовольняла б інтересам особи та потреби кожної людини і держави в цілому;

- підвищення освітнього і культурного рівня суспільства, створення умов для навчання на протязі всього життя;

- піднесення вищої освіти України до рівня вищої освіти в розвинутих країнах світу та її інтеграція у міжнародне науково-освітнє співтовариство.

- Було вирішено питання контролю успішності навчання студентів. В Україні широко використовується модульно-рейтингова система навчання. Рейтинг студента з предмета складається як сума: $A + B + C + D = R$ (100 балів). А, В, С, D – види навчальної діяльності: наприклад, робота з теоретичним матеріалом, робота на практично-семінарських заняттях, розробка проекту дидактичних матеріалів, екзаменаційна робота тощо. Протягом семестру за виконання кожного виду роботи студент за рейтинговою системою набирає бали, максимальна сума яких становить 100.

- Було створено національний рейтинг оцінки університетів України, який, поки що, є єдиним українським рейтингом акредитованим Міжнародною Експертною Групою по Ранжуванню (IREG). Відмінною рисою цього рейтингу є спроба порівняти між собою університети різних типів на основі застосування до них універсальної системи критеріїв.

Потрібно також відзначити вплив Болонського процесу на культуру країн-учасниць. Основний зміст можливого впливу Болонського процесу на культурну складову освіти у різних країнах визначається процесом глобальних соціокультурних перетворень, пов'язаних зі становленням гуманоцентрично орієнтованого інформаційного суспільства. Головними принципами трансформації сучасної філософсько-освітньої парадигми виступають: по-перше, проєктивність освіти як фактор соціального розвитку; по-друге, формування критичного мислення, з яким пов'язується реалізація глобальних змін у суті сучасної освіти; по-третє, інформатизація освіти – формування принципово нової системи освіти, в якій інформаційна складова змінює не тільки

інструментарій освітньої діяльності, а й саму суть освіти. Так, Європейській вищій освіті завжди було властиве розмаїття у галузі мов, національних систем, інституційних типів та їх орієнтацій, а також спрямованості програм. Вищі навчальні заклади поставили за мету створення достатнього самообмеження для забезпечення мінімального рівня узгодженості та інтеграції, основних учених ступенів та якісних критеріїв. Якість - це головна основоположна умова для довіри, відповідності, мобільності, сумісності та привабливості в Європейському просторі вищої освіти. Так, за 20 років свого існування Болонський процес став чинником багатьох змін у Європейській та Українській освіті.

СПИСОК ВИКОРИСТАНИХ ДЖЕРЕЛ:

1. McKinsey & Company, *How the World's Best-performing School Systems Come Out on Top*, 2007. Електронний ресурс. Режим доступу: http://www.mckinsey.com/clientservice/socialsector/resources/pdf/Worlds_School_Systems_Final.pdf
2. Болонський процес у фактах і документах. Упорядники Степко М. Ф., Болюбааш Я.Я., Шинкарук В.Д., Грубіянюк В.В., Бабин І.І. К., 2003.
3. Болонський процес: стан та перспективи розвитку вищої освіти в Україні: зб. тез. доп. IX всеукр. наук.-метод. конф, 18-19 листоп. 2010 р., Київ. Ч.1 [Уклад. В. П. Головенкін]. К.: НТУУ «КПІ», 2010. 292 с.
4. Журавський В.С., Згуровський М.З. Болонський процес: головні принципи входження в Європейський простір вищої освіти. К.: Політехніка, 2003.
5. Закону України № 266 «Про затвердження переліку галузей знань і спеціальностей, за якими здійснюється підготовка здобувачів вищої освіти». Електронний ресурс. Режим доступу: <http://zakon3.rada.gov.ua/laws/show/325-94-%D0%BF>.
6. Система вищої освіти в Україні. Електронний ресурс. Режим доступу: http://pidruchniki.com/70126/pedagogika/sistema_vischoyi_osviti_ukrayini.

Науковий керівник:

Іщенко Олена Валентинівна, старший викладач кафедри фізичної культури і спорту Київського національного університету імені Тараса Шевченка.

ТЕХНІЧНІ НАУКИ**УДК 629.3.017.5***Качмар Роман, к.т.н.,**доцент кафедри експлуатації та ремонту автомобільної техніки**Луців Андрій, магістр**НУ «Львівська політехніка», м. Львів, Україна***ДОСЛІДЖЕННЯ ВПЛИВУ ЕКСПЛУАТАЦІЙНИХ ЧИННИКІВ НА ЕФЕКТИВНІСТЬ ГАЛЬМІВНОЇ СИСТЕМИ АВТОМОБІЛЯ**

Згідно розробленої методики проведено дорожні і стендові випробування визначення рівня впливу на ефективність гальмівної системи таких основних чинників: тиску в шинах автомобіля, забруднення технологічними рідинами, оброблення пастами та показників при заміні елементів гальмівних механізмів.

***Ключові слова:** автомобіль, сила та час гальмування, акселерометр, тиск в шині, шлях гальмування.*

*Kachmar Roman, Ph.D., National University "Lviv Polytechnic", Lviv, Ukraine;**Lutsiv Andriy, magister, National University "Lviv Polytechnic", Lviv, Ukraine***RESEARCH ON THE EFFECT OF OPERATIONAL FACTORS ON EFFICIENCY OF THE BRAKE AUTOMOTIVE SYSTEM**

According to the developed method, road and bench tests have been carried out to determine the level of efficiency brake on the efficiency of the system of the main factors: pressure in tire of a car, contamination with technological fluids, treatment with pastes and indicators at replacement of elements of brake mechanisms.

***Key words:** car, braking force and time, acceleromometer, tire pressure, braking distance.*

Світові автовиробники у технічних характеристиках нового автомобіля зазначають час прискорення від нуля до ста кілометрів за годину. З іншого боку, є показник який показує час гальмування та гальмівний шлях, що подолає автомобіль щоб зменшити свою швидкість до повної зупинки. Гальмівна система автомобіля - це одна з ключових складових безпеки будь-якого транспортного засобу. До гальмівної системи автомобіля пред'являються високі вимоги. Вона повинна забезпечувати можливість швидкого зниження швидкості та повної зупинки автомобіля в різних умовах руху. При удосконаленні гальмівної системи потрібно враховувати як зміниться ефективність гальмівної системи при зношенні елементів системи. При негативному впливі експлуатаційних чинників на гальмівну систему автомобіля збільшується небезпека для здоров'я водія, пасажирів та інших учасників дорожнього руху.

В даній роботі була поставлена мета дослідити вплив різного роду експлуатаційних чинників на гальмівну ефективність автомобіля, виявити залежність впливу забруднення, зношеності гальмівних механізмів, а також тиску у шинах на гальмівну силу та ефективність гальмування автомобіля, визначити методи зменшення негативного впливу чинників.

Можна виділити цілий перелік чинників, які мають значний вплив на ефективність роботи гальмівної системи [1, 2]: стан і вид фрикційних матеріалів; конструкційні особливості гальмівної системи в цілому (тип гальмівних

механізмів, радіус гальмівних дисків та ін.); кліматичні умови, стан поверхні дороги, забрудненість гальмівних механізмів; стан гальмівної рідини; стан підвіски та геометрії ходової частини автомобіля; стан та тиск в шинах автомобіля; температурний режим гальмівних механізмів.

Експлуатаційні умови також впливають на гальмівну ефективність. При забрудненні гальмівних механізмів (технічні рідини, бруд, вода та ін.) ефективність гальмування може значно знизитись як на короткий термін, так і на тривалий час, що загрожує безпеці дорожнього руху.

Проаналізувавши чинники які впливають на гальмівну ефективність, можна виділити недостатньо досліджені та такі, які мають значний вплив на ефективність гальмування: тиск у шинах автомобіля, забрудненість гальмівних механізмів та стан пари тертя при стендових та дорожніх випробуваннях.

Методика проведення досліджень реалізована на обладнанні Навчального центру комп'ютерної діагностики транспортних засобів «Львівська політехніка – Академія Бош», який володіє спеціалізованим обладнанням для перевірки геометрії кутів установки коліс FWA 4430 та лінії інструментального контролю SDL 4340, яка за допомогою стенда BSA 4340 дозволяє визначати основні параметри ефективності гальмівної системи [3].

Конструктивною основою стенда BSA 4340 є опорний пристрій, що включає дві пари опорних роликів, привід ведучого ролика здійснюється від мотор-редуктора, що складається з електродвигуна і жорстко з'єданого з ним редуктора [3]. Випробуваний автомобіль встановлюється нерухомо, «дорога» рухається із заданою швидкістю. Роль дороги виконують дві пари роликів, на які встановлюються колеса однієї осі автомобіля. Одночасно проводиться випробування гальм коліс однієї осі. Реактивний момент корпусу при гальмуванні через важіль сприймається вимірювальною системою, яка складається з сенсора і перетворювача, передається в блок обробки і відображення інформації. Діаметр роликів стенду і відстань між ними обрані для забезпечення стійкого положення автомобілів при випробуваннях гальмівної системи.

Стенд BSA 4340 (рис. 1, а) призначений для вимірювань параметрів гальмівних систем легкових автомобілів, який має конструктивне виконання у вигляді моноблока з двома парами опорних роликів. Діагностування гальмівної системи на стенді відбувається в автоматичному режимі. При вмиканні стенда на моніторі вказується про необхідність заїзду автомобіля на ролики і після наїзду ролики починають обертатися.



а)

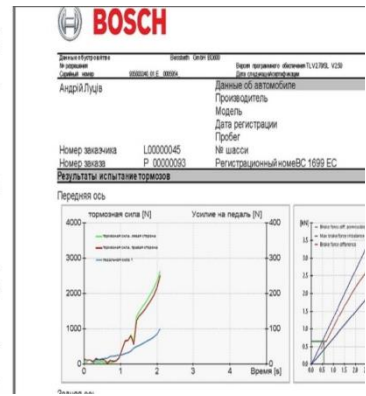
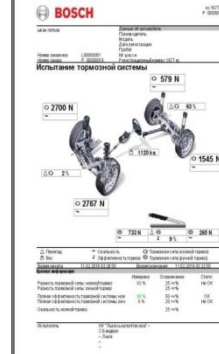

б)

Рис. 1. Загальний вигляд роликів гальмівного стенда BSA 4340 (а) та можливий вивід результатів діагностування гальм автомобіля

Далі оператор виконує дії, які вказуються на екрані монітору - плавно натискаючи на педаль гальм збільшує гальмівне зусилля доти, доки за принципом оборотності руху вісь автомобіля не з'їде з роликів. Результати діагностування можливо відображати різними способами (рис. 1, б).

Для досліджень обрано автомобіль Daewoo Nexia, автомобіль передньопривідний з поперечним розташуванням двигуна, обладнаний двома незалежними гальмівними системами робочою і стоянковою.

Дослідження гальмівної ефективності при різних значеннях тиску у шинах автомобіля проводимо за допомогою гальмівного стенда BSA 4340. Для передньої осі автомобіля Daewoo Nexia рекомендований тиск заводом виробником становить 0,18 МПа. Результати діагностування при даному тиску у шинах для передньої осі автомобіля показано на рис. 2.



Рис. 2. Результати вимірювань ефективності гальмування передньої осі автомобіля при рекомендованому тиску повітря у шинах

Зміна показників гальмування коліс передньої осі автомобіля за рекомендованого тиску повітря у шинах, знаходиться у визначених межах, максимальна гальмівна сила 3012 і 3102 Н, різниця складає 3 %, опір коченню лівого колеса – 166 Н, праве – 157 Н, вага передньої осі 675 кг.

Далі згідно методики проведення випробувань, за допомогою компресора та манометра встановлюємо тиск у шинах менше рекомендованої норми на рівні 0,15 МПа. Результати стендових випробувань наведені на рис. 3, а. Аналогічно встановлюємо завищений тиск у шинах на рівні 0,25 МПа, результати вимірювання показано на рис. 3, б.



Рис. 3. Результати вимірювань сили гальмування передньої осі автомобіля при пониженому тиску в шинах в 0,15 МПа (а) і підвищеному тиску 0,25 МПа (б)

Також проведено при зменшенні швидкості автомобіля з 40 км/год, дорожні дослідження впливу тиску в шинах автомобіля на показники ефективності його гальмування. Для вимірювання швидкості і сповільнення використовуємо закріплений у салоні автомобіля телефон із встановленим додатком Accelerometer Meter. Результати дослідження наведені на рис 4.

За результатами проведених досліджень залежність гальмівної ефективності автомобіля від експлуатаційних чинників можна зробити наступні висновки:

- при малому тиску в шинах гальмівний шлях зменшився на 0,1-0,5 м, але відбувається інтенсивне зношення протектора шин, гальмівні сили незначно зменшилися але збільшився відсоток різниці гальмівних сил;
- при підвищеному тиску в шинах спостерігається збільшення гальмівного шляху на 1-1,5 м, та незначне зменшення гальмівної сили;
- при забрудненні гальмівних механізмів оливою гальмівний шлях збільшився вдвічі, а гальмівна сила зменшилася майже у два рази;

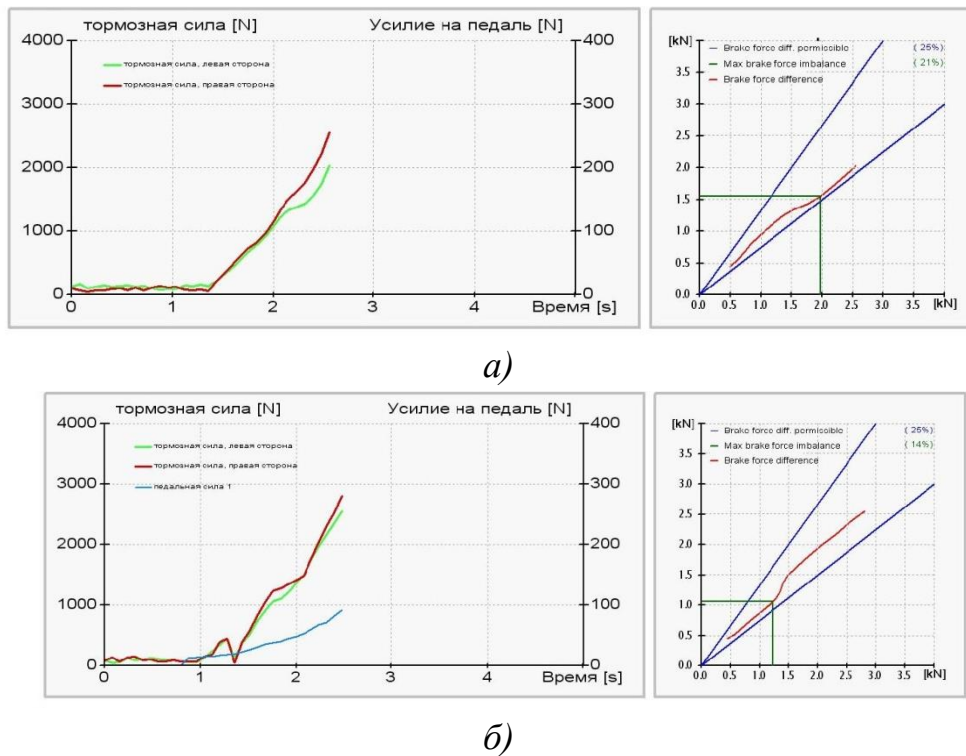
- при заміні гальмівних колодок без достатнього пробігу для притирання спостерігається зменшення гальмівної сили на 20 %, та можуть з'явитися незначні вібрації педалі гальм на перших кілометрах пробігу.



Рис. 4. Результати дорожніх досліджень гальмівної ефективності автомобіля при рекомендованому тиску в шинах 0,18 МПа: а – ділянка із визначенням слідів гальмування, б – скріншот програми Accelerometer Meter

СПИСОК ВИКОРИСТАНИХ ДЖЕРЕЛ

1. Гудз Г.С., Глобчак М.В., Коляса О.Л., Яворський Я.П. Тепловий розрахунок автомобільних дискових гальм на типових режимах випробувань: Монографія. Львів: Ліга-Прес, 2007. 128 с.
2. Ревин А.А., Тюрин С.В., Гавриченко А.С. Обоснование факторов, влияющих на эффективность торможения в процессе эксплуатации легковых автомобилей // Молодой ученый. 2016. №9. С. 280-283.
3. Сараєва І. Ю. Оцінка гальмівної ефективності автомобіля на роликівому стенді з використанням обладнання фірми Bosch // Збірник наук. пр. ХНАДУ. Харків, 2011, вип.. 28. С. 23-27.

УДК 581.48:582.951.4

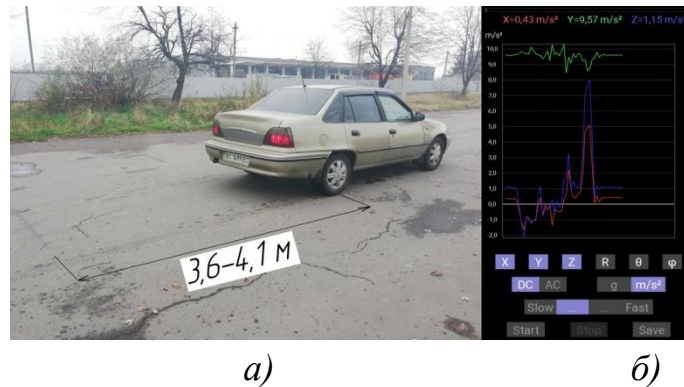
Кусий Я.М.

к.т.н., доцент, доцент кафедри технології машинобудування

Топільницький В.Г.

*к.т.н., доцент, доцент кафедри проектування та експлуатації машин
Національний університет «Львівська політехніка», Львів, Україна*

БІОДИНАМІЧНА СІЛЬСЬКОГОСПОДАРСЬКА ПРАКТИКА НА ТЕРЕНАХ ЛЬВІВЩИНИ

Анотація. Акцентовано увагу на складність забезпечення якості сільськогосподарської продукції в умовах погіршення екологічної ситуації, зміни клімату тощо. Визначено основні напрямки роботи створеної у лютому 2016 року Народної академія практичного біодинамічного землеробства. Аргументовано необхідність відновлення навколишнього середовища України впровадженням прогресивних методів господарювання, зокрема, органічного та біодинамічного землеробства. Встановлено пріоритені напрямки роботи академії - регулювання кількості шкідників і приготування «кручень» з ягід, овочів і фруктів. Намічено шляхи подальшої роботи.

Ключові слова: біодинамічне господарство, якість, компост, біодинамічні технології.

Kusy Ya. M.

*PhD, Docent, Docent of Mechanical Engineering Department
National University «Lviv Polytechnic»*

Topilnytsky V. H.

*PhD, Docent, Docent of Machines Designing and Exploitation Department
National University «Lviv Polytechnic», Lviv, Ukraine*

BIODYNAMIC AGRICULTURAL PRACTICE IN LVIV REGION

Abstract. Attention is accented on the agricultural production quality complexity in the ecological situation deterioration's conditions, climate change and other reasons. The main work's directions are defined for National practical biodynamic agriculture academy, which was created in February 2016. The Ukrainian environment restoration's necessity is argued by means of the managing progressive methods implementation, in particular, organic and biodynamic agriculture. The work priority directions of the academy are defined. There are pests control and the berries, vegetables, fruits cooking by "twistings" method. The further work's directions are suggested.

The key words: biodynamic farming, quality, compost, biodynamic technologies.

В зв'язку з погіршенням екологічної ситуації, зміни клімату у світі загалом і Україні зокрема, іншими причинами (рис. 1), забезпечувати показники якості, що є основним критерієм сільськогосподарської продукції, стає дедалі складніше [1, с. 50].



Рис. 1. Взаємовідносини людина – навколишнє середовище

Народна академія практичного біодинамічного землеробства, що створена у лютому 2016 року, долучилася до вирішення проблем сільськогосподарського виробництва у таких важливих напрямках.

1. Відновлення земельних ресурсів України після застосування мінеральних добрив, забруднення важкими металами та радіоактивними ізотопами.

Розвиток сучасного світового сільського господарства безпосередньо пов'язаний із прогресуванням з кожним роком на планеті Земля двох надзвичайно-небезпечних процесів: ускладнення екологічної ситуації та інтелектуально-моральним виродженням людини, тобто деантропологізації. Для сучасної технологічної цивілізації здатність мислити підмінюється її імітацією - здатністю механічно накопичувати відомості (думки, факти, правила, зразки) [1, с. 51].

Серйозна криза у світовому масштабі через матеріалістичний світогляд в обробку землі (рис. 2), що призвело до виснаження Землі та екологічних катастроф, спонукала до розроблення прогресивних методів господарювання, зокрема, органічного та біодинамічного землеробства [2, с. 153]. У біодинамічному землеробстві, на відміну від органічного, поряд із Земним рівнем взаємовпливу на живі організми, враховується взаємозв'язок рослин із компонентами Космосу, що зазначається у спеціальних календарях, зокрема, у «Посівних днях» Марії Тун, який з 1999 року поширюється в Україні [3, с. 56].



Рис. 2. Інтенсивно-агрохімічний підхід у землеробстві

Однак, лише практичне біодинамічне землеробство дозволяє відновити земельні ресурси після застосування мінеральних добрив, забруднення важкими металами та радіоактивними ізотопами в термін до трьох років, поряд з тим збагативши їх гумусом.

2. Виробництво біодинамічних препаратів та заготівля сировини для біодинамічних чаїв.

Для біодинамічного землеробства налагоджується виробництво українських біодинамічних препаратів науково-виробничою біодинамічною лабораторією, що входить до складу Народної академії практичного біодинамічного землеробства. Якість біодинамічних препаратів високо оцінили відомі біодинамічні практики, зокрема Райнер Сакс («Жива земля») і Маріус Гьорнер («Demeter»). Крім того у визначені згідно «Посівних днів» терміни заготовлюється сировина для біодинамічних чаїв для оброблення рослин. Марія Тун розробила рекомендації стосовно використання біодинамічних чаїв у раціоні людини.

3. Захист садів і овочевої продукції від весняних приморозків.

Впродовж декількох останніх років погодні катаклізми у вигляді весняних приморозків зводять нанівець сподівання аграріїв на щедрий врожай ягідів і фруктів. У той же час застосування біодинамічних препаратів, зокрема препарату на основі витяжки з пелюсток валеріани № 507, дозволяє ефективно протидіяти довготривалим приморозкам до $-3 - -4^{\circ} \text{C}$, короткотривалим до -6°C . У світовій біодинамічній практиці рекордом є захист саду при короткотривалому приморозку $-20,6^{\circ} \text{C}$ Хью Вільямсом із штату Нью-Йорк (США). Крім того, нами розробляються альтернативні варіанти запилення плодівих садів (при температурі нижче $+12^{\circ} \text{C}$ бджоли не вилітають з вуликів і не запилюють плоді дерева та ягідники).

4. Виробництво біодинамічного компосту.

Біодинамічний компост, як найефективніше джерело збагачення землі у біодинамічному землеробстві, визріває не менше року, тобто часу проходження Сонцем усіх 12 знаків Зодіаку. Нами розроблені основні положення виробництва (закладки) біодинамічного компосту.

5. Застосування у с/г практиці активатора ШДК (швидко дозріваючого компосту) Майє Брюс.

Новий перспективний напрямок досліджень, під час пропрацювання якого нами вже встановлено раціональні середовища для довготривалого зберігання (активатор на водній основі псується за 2-3 тижні). Активатор ШДК використовуємо для швидкого приготування компосту, а в зимовий період і біодинамічної ургаси.

6. Регулювання кількості шкідників.

Найпріоритетніший напрямок, з огляду на складність отримання позитивного ефекту у світовій біодинамічній практиці. Після тривалого застосування хімічних засобів захисту у шкідників з часом виробляється до них імунітет, що вимагає розроблення потужніших ядів, які, проте, з часом знову стають неефективними. Рудольфом Штайнером запропонований метод

потенціювання, що передбачає приготування з попелу шкідника розчину на водяній основі у пропорції 1:100 000 000 (так званої Д8) та оприскування ним ураженої шкідником території. Результати робіт по застосуванню Д8 у світовій біодинамічній практиці неоднозначні, тому вимагають подальших досліджень. Поряд з тим нами проводилися експерименти по застосуванню бочкового компосту або фляденпрепарату для боротьби із шкідниками, які на певних овочевих культурах показали чудові результати.

7. Переробка ягід, овочів і фруктів методом динамізації – «кручення».

Влітку, під час заготівлі ягід на зиму, головне завдання - максимально зберегти у них вітаміни. Сибірські біодинаміки практикують інший метод - динамізацію (перемішування) ягід, із цукром впродовж години - так зване «кручення» (рис. 3).



Рис. 3. Вишневе кручення

В «крученнях» Народної академії практичного біодинамічного землеробства цукор замінений на мед, крім того експериментуємо з часом динамізації. Аналогічним чином здійснюється квашення овочів, зокрема, томатів і огірків. Приготування «кручень» також вважаємо пріоритетним напрямком роботи академії.

8. Розроблення біодинамічних технологій вирощування овочів, ягід і фруктів. Захист овочів і фруктів від грибкових і бактеріальних захворювань.

Значні фінансові витрати, низька врожайність, грибкові та бактеріальні захворювання, незадовільна якість продукції – основні причини відмови городників від вирощування овочів і фруктів на присадибних ділянках. У той же час нами на експериментально-дослідних ділянках відкритого ґрунту відпрацьовані біодинамічні технологія вирощування томатів, огірків, солодкого

перцю, часнику, картоплі, моркви, столового буряка, цибулі тощо, починаючи від етапу висівання насіння до збирання врожаю та захисту від хвороб.

Подальша робота спрямовується на впровадження розроблених нами біодинамічних технологій вирощування у практику пересічного українського аграрія.

СПИСОК ВИКОРИСТАНИХ ДЖЕРЕЛ:

1. Кусий Я.М. Розроблення маркування біодинамічного насіння пасльонових в Україні // Науковий журнал «Science Rise». 2016. Т. 1, № 3 (20). С. 50-57. doi: 10.15587/2313-8416.2016.64385/

2. Кусий Я.М. Особливості біодинамічного вирощування томатів у відкритому ґрунті // Міжвідомчий тематичний науковий збірник «Селекція і насінництво». 2016. Випуск 109. С. 153-164.

3. Кусий Я.М., Чуба В.П. Біодинаміка: на шляху до досконалості / Посівні дні 2019. Календар сприятливих днів для сівби, пересадки, догляду за рослинами, збору урожаю, догляду за бджолами та інших сільськогосподарських робіт. 2019. С. 56–58.

УДК 628.511

Майструк Володимир, к.т.н., доцент

Гаврилів Роман, к.т.н., доцент

Майструк Павло, студент

НУ «Львівська політехніка», Львів, Україна

АНАЛІЗ ШВИДКОСТІ ГАЗОВОГО ПОТОКУ В ЦИКЛОНІ ІЗ СПІРАЛЬНИМ НАПРАВЛЯЮЧИМ АПАРАТОМ

Анотація. В даній роботі досліджено структуру газового потоку в кільцевому просторі циліндричної частини корпусу. Отримано зміну тангенціальної, радіальної і осьової швидкості газового потоку по радіусі і висоті апарату. Визначено їх вплив на ефективності роботи циклону із спіральним направляючим апаратом.

Ключові слова: Циклон, спіральний направляючий апарат, швидкість, газовий потік, CFD – програми.

Maistruk Volodymyr, Ph.D, associate professor

Havryliv Roman, Ph.D, associate professor

Maistruk Pavlo, Student

Lviv Polytechnic National University, Lviv, Ukraine

AN ANALYSIS OF SPEED OF GAS STREAM IN THE CYCLONE WITH SPIRAL DIRECTING APPARATUS

Abstract. The article investigates the structure of gas stream in circular space of cylindrical part of casing. The change of tangential, radial and axial speed of gas stream is got from radius and height of apparatus. The author defines their influence on efficiency of work of cyclone with a spiral directing apparatus.

Keywords: Cyclone, spiral directing apparatus, speed, gas stream, CFD - programs

Проблема захисту атмосферного повітря від викидів промислових підприємств у світі є надзвичайно актуальною. Технічні розробки, спрямовані на підвищення ефективності апаратів для вловлення пилу неможливі без вивчення гідродинамічних особливостей руху газового потоку. Тому метою нашого

дослідження було визначити складові абсолютної швидкості газового потоку і проаналізувати їх зміну по висоті циклона із спіральним направляючим апаратом.

При обертовому русі газового потоку в циклонах на частинки пилу, які в ньому знаходяться, діє відцентрова сила, що дорівнює [1]:

$$F = \frac{mW_{\tau}^2}{R} \quad (1)$$

де W_{τ} – тангенціальна швидкість потоку, м/с; m - маса частинки, кг; R - радіус, м.

Згідно (1) із збільшенням тангенціальної швидкості руху газового потоку в циклоні, зростають сили, які заставляють частинки рухатись в радіальному напрямку. Відповідно, зменшується час, на протязі якого частинки досягають стінки циліндричної частини апарату і вловлюються. Дія цього фактору в значній мірі визначає ефективність очищення в циклоні.

Відомо, що час перебування частинки пилу в апараті повинен бути більший або рівний часу осадження цієї ж частинки. Збільшення або зменшення осьової швидкості призводить, відповідно, до зменшення або збільшення часу перебування частинки в апараті, що також буде впливати на ефективність очищення.

Крім того на ефективність очищення впливає перетік газового потоку в середині апарату. Тобто, якщо радіальна швидкість потоку має напрям від осі апарату до стінки корпусу, то це позитивно впливає на ефективність очищення.

Тому, знання структури газового потоку, зокрема, розподілу тангенціальної, радіальної і осьової швидкостей по радіусу і по висоті апарату дасть можливість оцінити ефективність його роботи. Дослідження доцільно проводити методами чисельного моделювання та симуляції процесу сепарації, які значно пришвидшують процес досліджень і є набагато дешевшими.

Дослідження структури потоків циклона із спіральним направляючим апаратом [2] проводили за допомогою CFD- програм по методиці, яка представлена в [3]. Аналіз структури газового потоку в робочій (сепараційній) зоні циклона із спіральним направляючим апаратом був проведений по результатах теоретичних досліджень.

Вихідними параметрами для дослідження даних циклонів були характеристики повітряного потоку:

- атмосферний тиск за нормальних умов $P_0=101325$ Па;
- температура середовища за нормальних умов $T_0=293$ К;
- густина повітря $\rho_{\text{пов}} = 1,293$ кг/м³;

Для розрахунку задавали наступні граничні умови:

Відкритий потік – швидкість газowego потоку на вході або виході;

- відкритий тиск – тиск навколишнього середовища;
- стіна – реальна стінка.

Під час досліджень [4] визначали значення тангенціальної, радіальної і осьової швидкості руху газowego потоку в межах від 200 мм нижче нижнього торця циліндричної частини до 1200 мм вище цього торця, у перерізах, показаних на рисунку 1. Відстань між перерізами складала 200 мм.

По мірі руху газowego потоку по кільцевому сепараційному просторі до конічної частини, тангенціальна швидкість зменшується від 25 – 30 м/с у верхній частині апарату до 10 – 25 м/с у зоні нижнього торця центральної труби (рис. 2). Із збільшенням радіусу тангенціальна швидкість у верхній частині кільцевого простору збільшується.



Рис. 1 Перерізи в кільцевому просторі циклону, в яких проводили дослідження.



Рис. 2 Зміна тангенціальної швидкості по висоті апарату.

Це свідчить про те, що сепарація пилових частинок більш інтенсивніше проходить у верхній частині апарату. По мірі опускання газового потоку, до площини на 200 мм нижче нижнього торця циліндричної частини, характер зміни тангенціальної швидкості із збільшенням радіуса змінюється на протилежний.

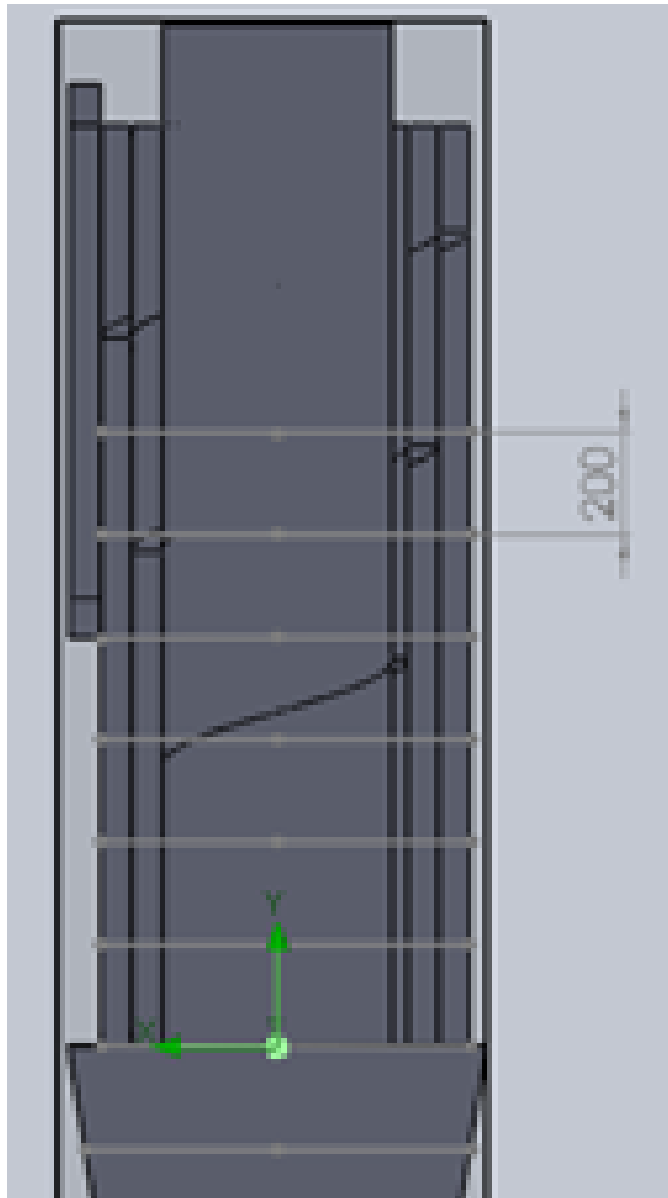
Якщо рахувати, що радіальна швидкість газового потоку має додатній напрям в напрямку збільшення радіусу апарату, то практично у всьому сепараційному просторі вона є незначною і приймає значення в межах від 0 до 1 м/с (рис. 3). Однак в перерізі, що співпадає із нижнім торцем циліндричної частини апарату, радіальна швидкість в зоні центральної труби приймає значення 5 – 5,5 м/с. По мірі збільшення радіусу вона зменшується до значень, які є в сепараційній зоні. Такий характер радіальної швидкості в зоні центральної труби позитивно впливає на процес вловлення пилу в апараті. Нижче нижнього торця центральної труби, тобто у конічній частині апарату, радіальна швидкість отримує від'ємні значення. Це пов'язано з тим, що у конічній частині корпусу низхідний потік перетікає у висхідний.

Якщо рахувати, що додатній напрям осьової швидкості співпадає із напрямом низхідного газового потоку, то у верхній частині апарату вона приймає значення в межах 0 – 10 м/с (рис. 4). Під час руху закрученого потоку вниз апарату осьова швидкість збільшується до значень 10-25 м/с. Це свідчить про те, що обертовий потік газу переходить у осьовий. Крім того, у зовнішніх каналах

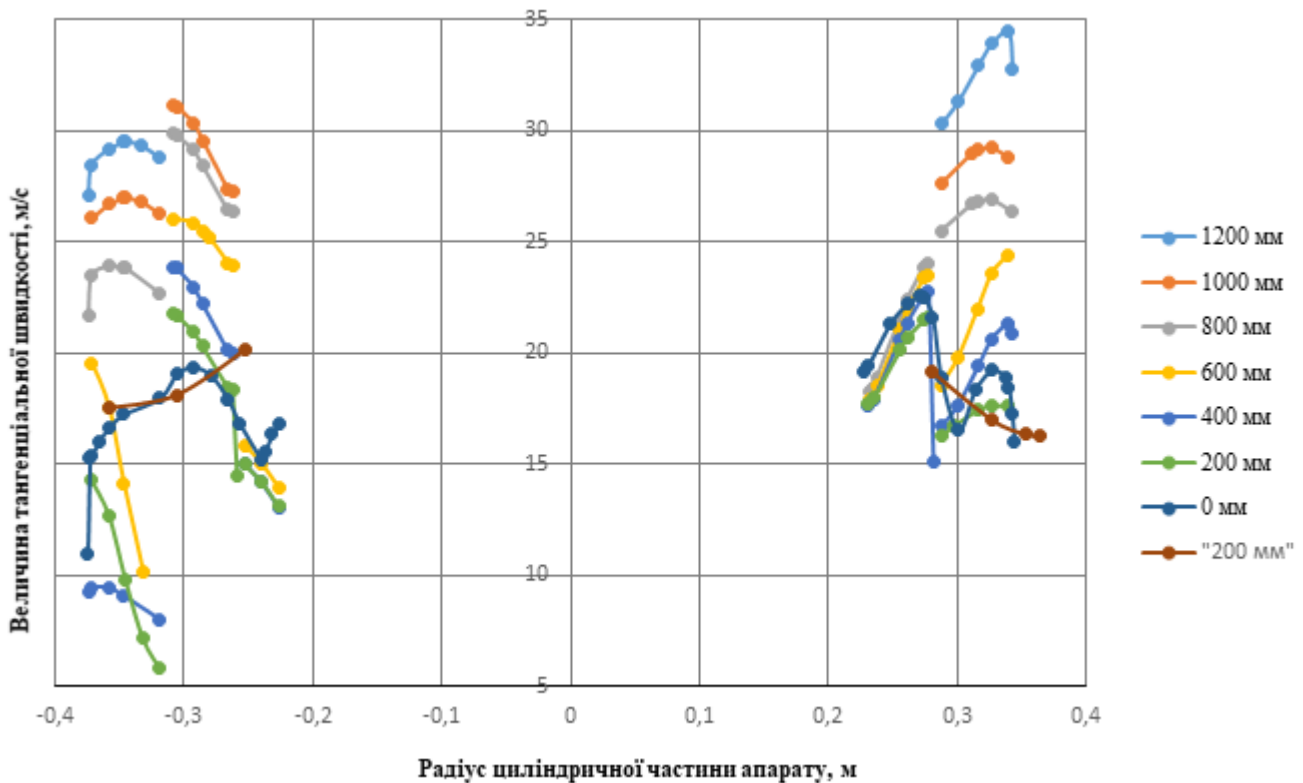
циліндричного спірального корпусу в зоні нижнього торця осьова швидкість отримує від'ємні значення.



Рис. 3. Зміна радіальної швидкості по висоті апарату.



Рис. 4. Зміна осьової швидкості по висоті апарату.

Отже, проведений аналіз свідчить, що величина і напрям тангенціальної, радіальної і осьової швидкості в циліндричній частині циклона із спіральним направляючим апаратом позитивно впливають на ефективність очищення газового потоку від пилу.

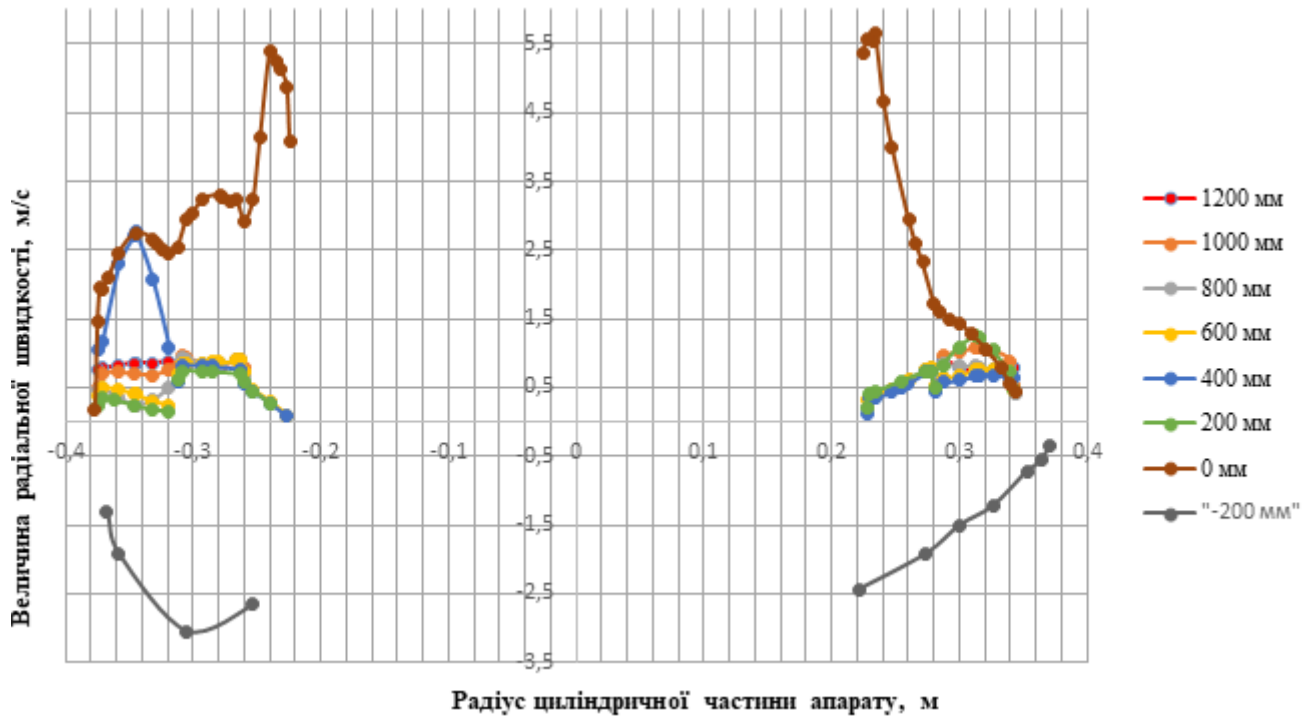
СПИСОК ВИКОРИСТАНИХ ДЖЕРЕЛ:

1. Пирумов А.И., Обеспыливание воздуха. 2-е изд. М.: Стройиздат, 1981. 296с.
2. Дубинін А.І., Майструк В.В., Гаврилів Р.І. Циклони із спіральним направляючим апаратом. // *Восточно-Европейский журнал передовых технологий*. Харків. 2011. Вип. 2/6(50). С. 35-37.
3. Алямовский А.А., Собачкин А.А., Одинцов Е.В., Харитонович А.И., Пономарев Н.Б. *SolidWorks. Компьютерное моделирование в инженерной практике*. СПб.: БХВ-Петербург, 2005. 800 с.
4. Майструк В.В., Гаврилів Р.І., Майструк П.В. Аналіз структури газового потоку в циклоні із спіральним направляючим апаратом // 6-а Міжнародна науково-технічна конференція "Теорія та практика раціонального проектування, виготовлення і експлуатації машинобудівних конструкцій". Львів, 25-26 жовтня, 2018 р. Тези доповідей. Львів. КІНПАТРІ ЛТД, 2018. С.131-133.

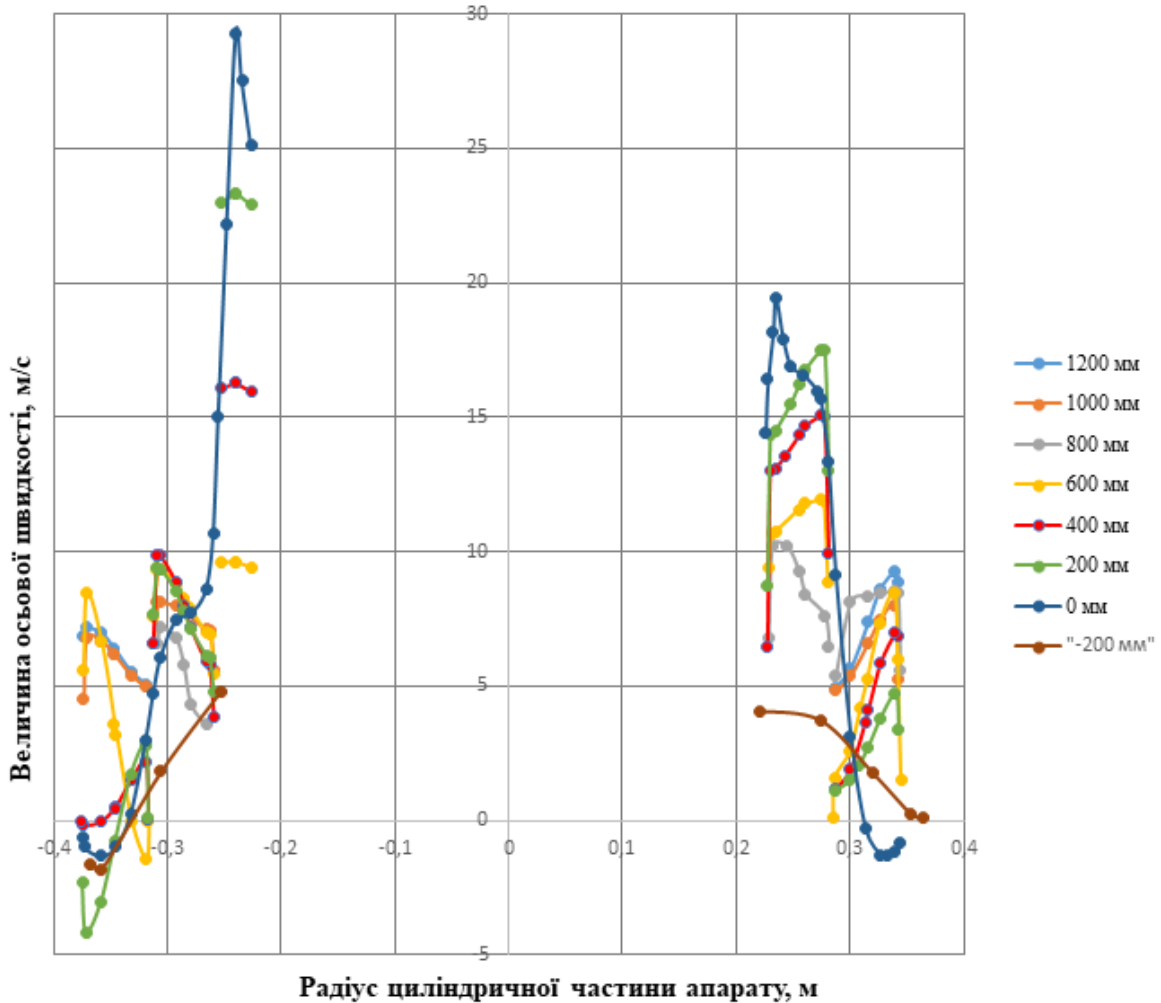
УДК 661.874:544.3

*Степанчук Альона Сергіївна, магістр
Полянський Ярослав Ігорович, магістр
Гринь Григорій Іванович*

*доктор технічних наук, професор, професор кафедри
Кафедра хімічної технології неорганічних речовин, каталізу та екології
Національний технічний університет «Харківський політехнічний інститут»
Харків, Україна*

ОЦІНКА ТЕРМОДИНАМІЧНОЇ МОЖЛИВОСТІ ВЗАЄМОДІЇ З'ЄДНАНЬ НІКЕЛЮ З ВІДНОВНИКАМИ ТА ОКИСНИКАМИ

Анотація. Проаналізовано можливість взаємодії іонів нікелю з різними відновниками і окиснювачами. Показано, що при взаємодії сполуки нікелю з HCOOH, HCOH, виділення металу термодинамічно неможливе. Доведено, що при використанні в якості окисника H₂O₂ можливо утворення оксидів нікелю. Обрано найбільш придатний окиснювач для процесу осадження сполук нікелю.

Ключові слова: термодинаміка, сполуки нікелю, відновники, окисники, розчини.

*Stepanchuk Alyona S., Master of Chemical Technology
Polianskyi Yaroslav I., Master of Chemical Technology
Gryn Hryhoriy I., doctor of technical sciences, professor, professor
Department of chemical technology of inorganic substances, catalysis and ecology
National Technical University "Kharkiv Polytechnic Institute"
Kharkiv, Ukraine*

ASSESSMENT OF THERMODYNAMIC POSSIBILITY OF INTERACTION OF NICKEL CONNECTIONS WITH REFLECTIVES AND OXIDES

Abstract. The possibility of interaction of nickel ions with different reducing agents and oxidizers is analyzed. It is shown that when the nickel compound is interconnected with HCOOH, HCOH, the separation of the metal is thermodynamically impossible. It is proved that when oxidizing

H_2O_2 is used it is possible to form nickel oxides. The most suitable oxidizer for the deposition of nickel compounds is selected.

Key words: thermodynamics, nickel compounds, reducing agents, oxidizers, solutions.



Рис. 1. Діаграма E-pH для системи Ni-H₂O при 298 К [6]

H_2O_2 . Розглянемо деякі з них.

Як видно на зображеному рис. 1 в даній системі нікель може існувати у вигляді наведених нижче речовин або іонів: Ni, Ni²⁺, HNiO₂⁻, Ni(OH)₂, Ni₂O₃, Ni₃O₄ і NiO₂.

Відомо, що нікель в своїх з'єднаннях може перебувати в ступені окислення 0, +1, +2, +3, +4. серед цих сполук найбільш стійкі і характерні – з'єднання зі ступенем окислення нікелю +2 [2], то за відсутності окиснювача осадження нікелю з розчинів зазвичай протікає до Ni(OH)₂. При досягненні в розчині pH = 12,0 стає можливим утворення іона HNiO₂⁻, тобто починає проявлятися слабка амфотерність нікелю.

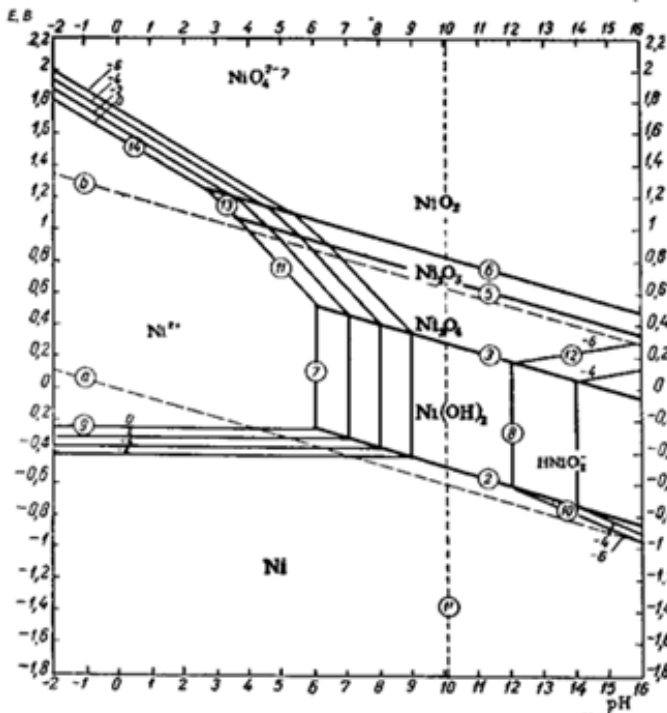
Область переважання нікелю у вигляді металу при pH = -2 – 4,5 лежить нижче області існування H₂O, з чого випливає, що при взаємодії з відновниками нікель буде присутній в розчині у вигляді Ni²⁺, оскільки він буде постійно окислюватися водою. Тільки при pH = 4,5 – 12 можливе відновлення іонів нікелю до металу, оскільки в цьому інтервалі pH область його переважання лежить в області існування води [3].

Використання відновників. HCOOH відносно недорогий, поширений рідиннофазний відновник. При розгляді можливості його додавання під час осадження було встановлено, що виділення металевого нікелю з розчинів стає термодинамічно можливим в інтервалі pH ≥ 2 – 6. При подальшому підвищенні

У хімічному виробництві дуже часто для отримання різних з'єднань металів використовується хімічне осадження. На цей процес впливає велика кількість чинників: pH, температура, концентрація та ін. Серед цих параметрів особливе місце займає окислювально-відновний потенціал (ОВП), змінюючи який, за допомогою добавки окиснювачів або відновників можна отримати різні за будовою продукти [1].

В якості відновників та окисників з'єднань нікелю слід виділити: HCOOH, HCOH, H₂, CH₄, CO, KMnO₄, (NH₄)₂S₂O₈, K₂Cr₂O₇, NaClO, FeCl₃, Cl₂, O₃, O₂,

pH до 6 – 9 нікель осідає з розчинів у вигляді Ni(OH)₂, який в присутність HCOOH повинен відновлюватися до металу [2].

Формальдегід (НСОН) так само як і HCOOH застосовується в хімічній технології в якості відновника. При розгляді можливості додавання його при осадженні сполук нікелю було встановлено, що при pH = 4 – 6 стає термодинамічно можливим виділення металевого нікелю [2].

Відновлювальні властивості HCOOH і НСОН залежать від pH і можуть бути виражені рівняннями [5]:



$$E = -0,030 - 0,0591 \cdot \text{pH} + 0,0148 \cdot \lg \frac{[\text{H}_2\text{CO}_3]}{[\text{НСОН}]},$$



$$E = 0,044 - 0,0739 \cdot \text{pH} + 0,0148 \cdot \lg \frac{[\text{НСO}_3^-]}{[\text{НСОН}]},$$

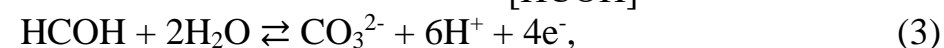

$$E = 0,197 - 0,0886 \cdot \text{pH} + 0,0148 \cdot \lg \frac{[\text{CO}_3^{2-}]}{[\text{НСОН}]},$$

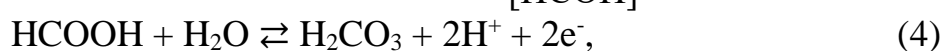

$$E = -0,156 - 0,0591 \cdot \text{pH} + 0,0295 \cdot \lg \frac{[\text{H}_2\text{CO}_3]}{[\text{НСOОН}]},$$

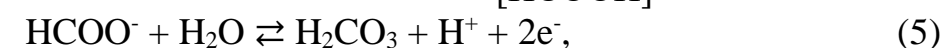

$$E = -0,267 - 0,0295 \cdot \text{pH} + 0,0295 \cdot \lg \frac{[\text{H}_2\text{CO}_3]}{[\text{НСOО}^-]},$$

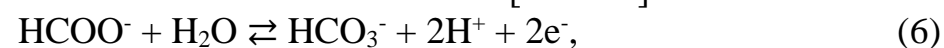

$$E = -0,078 - 0,0591 \cdot \text{pH} + 0,0295 \cdot \lg \frac{[\text{НСO}_3^-]}{[\text{НСOО}^-]},$$

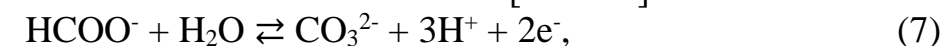

$$E = 0,227 - 0,0886 \cdot \text{pH} + 0,0295 \cdot \lg \frac{[\text{CO}_3^{2-}]}{[\text{НСOО}^-]}.$$

Оскільки область існування іона Ni²⁺ і Ni(OH)₂ межує з областю існування HCOOH і НСОН, то відновлення нікелю при pH = -2 – 16 термодинамічно неможливо.

Використання окиснювачів. При розгляді можливості використання NaClO як окиснювач було знайдено, що він може окислити іони двовалентного нікелю до тривалентного стану в слабкокислих, нейтральних і лужних середовищах. Однак відомо, що в кислих середовищах відбувається взаємодія між HCl і NaClO з виділенням вільного хлору [2].

Окисні властивості іона ClO⁻ в лужному середовищі можна виразити рівнянням [5, 6]:

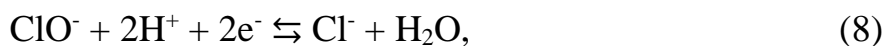

$$E = 1,715 - 0,0591 \cdot \text{pH} + 0,0295 \cdot \lg \frac{[\text{ClO}^-]}{[\text{Cl}^-]}.$$



Рис. 2. Діаграма E-pH для системи Cl₂-H₂O при 298 К

У сильноокислой і кислому середовищі хлор буде існувати не у вигляді іона ClO⁻, а у вигляді Cl₂ і HClO. Рівновага різних форм хлору в залежності від рН можна виразити таким чином [6]:



Взаємодія Cl₂ і HClO з відновниками протікає за рівнянням [5]:

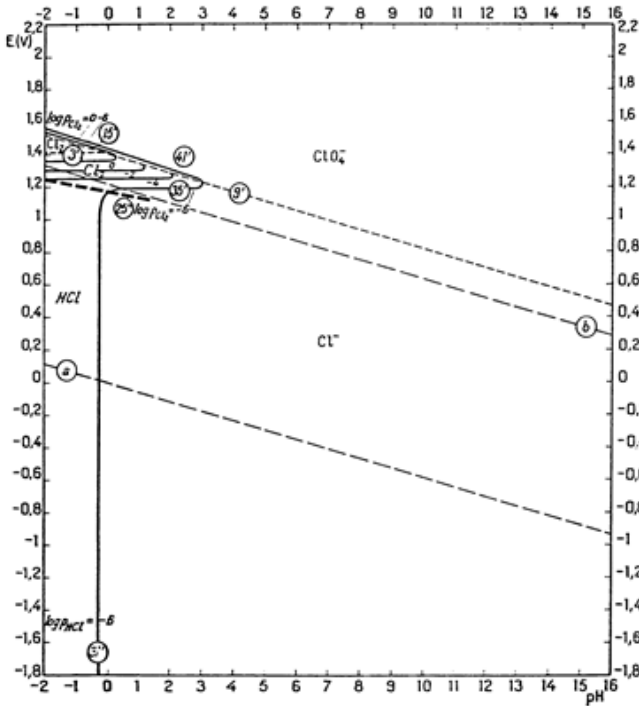
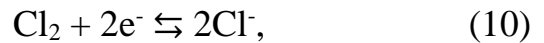

$$E = 1,393 + 0,0295 \cdot \lg \frac{[\text{P}_{\text{Cl}_2}]}{[\text{P}_{\text{Cl}^-}]},$$

$$\text{HClO} + \text{H}^+ + 2e^- \rightleftharpoons \text{Cl}^- + \text{H}_2\text{O}, \quad (11)$$

$$E = 1,494 - 0,0295 \cdot \text{pH} + 0,0295 \cdot \lg \frac{[\text{HClO}]}{[\text{Cl}^-]}.$$

Якщо порівняти стандартний потенціал для іона ClO⁻ з потенціалами для нікелю, то можна зробити висновок, згідно з яким найбільш імовірно буде відбуватися окислення нікелю до Ni₃O₄ і Ni₂O₃ в нейтральній і лужній середовищі. При рН = 4 - 6 також можливо окислення іонів Ni²⁺.

Хлор, так само як і NaClO є поширеним окиснювачем в технології водоочищення. В залежності від рН він може бути присутнім в розчинах в різній формі. Так при рН від -2 до 4 він існує переважно в розчині в молекулярному вигляді. При збільшенні рН від -2 до 4 в розчині спостерігається зниження концентрації молекулярного хлору і відбувається підвищення концентрації HClO [2].

При порівнянні діаграми стану для нікелю з діаграмою стану для хлора, зображеною на рис. 2 видно, що в області рН від -2 до 4 термодинамічно неможливо окислення іонів Ni²⁺ вільним хлором. Подальше підвищення рН сприяє появі і збільшенню концентрації іона ClO⁻ в розчині [6]. З чого випливає, що, в нейтральних і лужних середовищах можливо окислення нікелю до Ni₃O₄ і Ni₂O₃.

Одним з перспективних рідиннофазних окиснювачів є пероксид водню, окисні властивості якого можна виразити [5]:

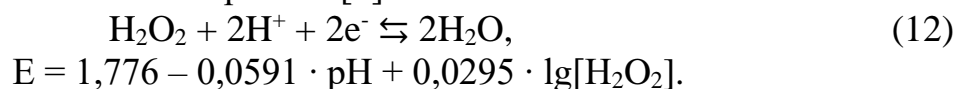

Якщо порівняти потенціал даного рівняння з діаграмою для нікелю, то можна зробити висновок про те, що іон Ni^{2+} повинен окислюватися до тривалентного стану, однак відомо на практиці, що цього не відбувається.

Висновок. Таким чином, в проведеній термодинамічній оцінці була розглянута можливість використання відновників та окисників в процесі осадження сполук нікелю, яка дозволила вибрати доцільний окиснювач з'єднань нікелю. Визначено, що тільки застосування H_2O_2 забезпечує найкращі показники при осадженні за рахунок стабільного осадження, при цьому процес характеризується відсутністю газоподібних продуктів і більш високою швидкістю окислення.

СПИСОК ВИКОРИСТАНИХ ДЖЕРЕЛ

1. Гринь Г.И., Козуб П.А., Семенов Е.А. Изучение процесса осаждения соединений марганца и никеля из водных растворов // Вестник Нац. техн. ун-та "ХПИ" : сб. науч. тр. Темат. вып. : Химия, химические технологии и экология. Харьков : НТУ "ХПИ", 2004. № 14. С. 11-14.

2. Гринь Г.И., Козуб П.А., Семенов Е.А. Термодинамическая оценка взаимодействия ионов никеля с восстановителями и окислителями в водных растворах // Восточно-Европейский журнал передовых технологий = Eastern-European journal of enterprise technologies. 2008. № 3/4 (33). С. 43-46.

3. Гринь Г.И. [и др.] Оценка термодинамической вероятности взаимодействия соединений никеля с восстановителями и окислителями // Молодой ученый. 2018. № 10 (62). С. 129-133.

4. Семенов Е.А., Козуб П.А., Гринь Г.И. Изучение процесса осаждения соединений никеля в окислительных средах // Вестник Нац. техн. ун-та "ХПИ": сб. науч. тр. Темат. вып.: Химия, химическая технология и экология. Харьков : НТУ "ХПИ", 2003. № 13. С. 33-36.

5. Справочник химика: В 6 т. / Гл. ред. Б.П. Никольский. Л., 1964. Т.3. 1005 с.

6. Шевченко М.А., Марченко П.В., Таран П.Н., Лизунов В.В. Окислители в технологии водообработки. К.: Наукова думка, 1979. 175 с.

УДК 628.34

*Третьяченко Дарья Константиновна, Магистр кафедры
Штепа Виктория Дмитриевна, Магистр кафедры
Авина Светлана Ивановна, Кандидат технических наук,
старший преподаватель кафедры*

*Гринь Григорий Иванович, доктор технических наук, профессор, профессор кафедры
Кафедра химических технологий неорганических веществ, катализа и экологии
Национальный технический университет «Харьковский политехнический институт»
Харьков, Украина*

СОВРЕМЕННЫЕ МЕТОДЫ ОЧИСТКИ СТОЧНЫХ ВОД ОТ ЦИАНИСТЫХ СОЕДИНЕНИЙ

Аннотация. В статье рассмотрено применение и влияние цианистых соединений на окружающую среду. Подчёркнута необходимость извлечения цианистых соединений из отработанных растворов различных предприятий. Описаны методы очистки сточных вод от цианистых соединений с их преимуществами и недостатками.

Ключевые слова: цианиды; цианистые соединения; очистка; щелочь; кислота.

*Tretiachenko Daria K., Master of the Department
Shtepa Viktoriia D., Master of the Department*

Avina Svitlana I., PhD of technical Sciences, senior lecturer

*Gryn Hryhoriy I., Doctor of technical sciences, professor. Professor of the Department
Department of chemical technologies of inorganic substances, catalysis and ecology
National Technical University "Kharkiv Polytechnic Institute"
Kharkiv, Ukraine*

MODERN METHODS FOR CLEANING WASTE WATER FROM CYANICAL COMPOUNDS

Annotation. At the time of writing, the significance of these compounds was determined. The need to extract cyanide compounds from waste solutions was emphasized. Various regeneration methods are described with their advantages and disadvantages.

Key words: cyanides; cyanide compounds; regeneration; alkalis; acid.

Цианид – это общее название для абсолютно всех химических соединений, содержащих такую цианидную группу, как CN. В природе встретить цианид практически невозможно, а если и встречается, то в довольно низких концентрациях.

Цианиды являются промышленно полезными материалами, которые используют в различных областях, например, при нанесении покрытий способом электроосаждения, в обработке шламов пульп, суспензий, сульфидной руды при флотации, в процессах дубления и т.д. Широкое применение цианиды нашли в промышленности при переработке металлов, при производстве органических химикатов, пластика и извлечения золота из руды.

Однако, соединения, содержащие цианидную группу, являются токсичными, и это не оспоримый факт. Поэтому в связи с широким применением их в промышленности, отходами которых являются отработанные растворы, необходимо правильно извлекать цианистые соединения без нанесения вреда окружающей среде. Так же необходимость извлечения цианидов обусловлена:

- снижением расходов на детоксикацию пустых пород;
- рентабельной переработкой цианида, что позволит снизить общие ежегодные затраты, связанные с приобретением и поставкой нового цианида;
- увеличение прибыли, в результате образования пригодного для продажи продукта из отходов;
- более точное соблюдение законодательства по защите окружающей среды;
- повышение социальной ответственности в результате применения более эффективных процедур транспортирования цианида[1].

Известно немало методов извлечения цианидов из отработанных растворов химических предприятий. Однако, в статье же рассмотрим наиболее современные методы, их достоинства и недостатки.

ARV-процесс

Среди процессов рециклинга цианида AVR-процесс (подкисление - возгонка - ренейтрализация) был открыт одним из первых. Этот процесс включает несколько стадий:

1. Подкисление растворов до значений $\text{pH} < 7$ добавляя H_2SO_4 ;
2. Образование HCN и улетучивание его с воздухом;
3. Нейтрализация газообразного HCN щелочью (например, NaOH или $\text{Ca}(\text{OH})_2$) до достижения значений $\text{pH} > 10,5$.

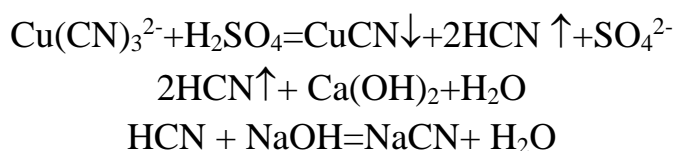

До 67 % цианида восстанавливается в виде газообразного цианида водорода HCN , который в последующем абсорбируется в растворе едкого натрия NaOH или кальция $\text{Ca}(\text{OH})_2$. Медь оседает в виде одновалентной циан-соли CuCN , которая является токсичной, связывает до 33 % цианистых комплексов и не является товарным продуктом.

Преимуществами данного метода являются:

- Высокая скорость извлечения цианида;
- Единственное, на современном рынке, крупномасштабное коммерческое оборудование для восстановления цианида;
- Технология, прошедшая длительные испытания.

Недостатками:

- Большие экономические затраты на обслуживание системы;
- Не пригодна для отходов с высоким содержанием некоторых соединений цианидов меди;

- Обработанные твердые пустые породы могут содержать высокий уровень цианида (CuCN), что не допустимо для выбросов в окружающую среду;
- Повышению страховых ставок в результате образования HCN во время процесса.

MNR-процесс

Процесс, разработанный MNR, пригоден для отходов, содержащих комплексы цианида меди. В процессе MNR сульфидные ионы добавляются в цианидный раствор вместе с кислотой. Процесс включает такие стадии:

1. Твердо-жидкостная сепарация для получения раствора CuCN ;
2. Введение в раствор водорастворимых сульфидов (NaHS или Na_2S). Реагенты вводят в соответствии с концентрацией меди в растворе;
3. Подкисление раствора серной кислотой до pH менее 5 с целью осаждения меди, проводят в реакторе при перемешивании. Получаемый при этом сульфид меди извлекается посредством фильтрации, цианистый водород возгоняется и абсорбируется щелочью. Все реакции осуществляют под давлением 1,5-15 бар;
4. После реактора, образовавшаяся пульпа поступает на пресс-фильтр;
5. Фильтрат, содержащий цианид подщелачивают до необходимого значения pH. Для этого при перемешивании в смесителе добавляется известковое молоко или каустическую соду. После достижения $\text{pH} > 10,5$ раствор доукрепляется цианидом натрия, в соответствии с содержанием, необходимым для проведения растворения, например щелочного выщелачивания, и рециркулирует в процессе цианирования.

Вся система находится под давлением, которое предотвращает улетучивание HCN . Воздушные потоки с HCN нейтрализуются NaOH . Регенерация цианида составляет около 90 %.

Преимущества:

- Очень высокая степень извлечения;
- Осадком является подлежащий продаже сульфид меди;
- Меньший объем кислоты, что обусловлено осуществлением реакции при низшем показателе pH.

Недостатки:

- Новая технология не имеет подтверждения в результате широкого применения

SART – процесс

SART-процесс является видоизмененным процессом AVR-процесса и разработан был в 90-е годы прошлого века, также похож на MNR -процесс. SART-процесс применяется в ситуациях, когда в хвостах цианирования (или оборотных растворах) содержатся высокие концентрации меди (или цинка) в виде цианидных комплексов. Металлы осаждаются из растворов

придобавлении сульфид - ионов и серной кислоты (рН 4-5). Осадок отделяется путем сгущения и фильтрования, а раствор нейтрализуется и возвращается в цикл выщелачивания.

В SART-процессе объем пульпы, поступающей на пресс-фильтр уменьшен на 99 %, сокращая тем самым затраты на фильтрование и риск, связанный с данной операцией. Процесс управляем, и полная технологическая схема SART-процесса была испытана на пилотной установке предприятия Newcrest's Telfer (Западная Австралия 2001). Однако, технологию испытывали в течении нескольких месяцев и данных о промышленном внедрении нет. SART-процесс приводит к образованию практически чистого сульфида меди. Обычно осаждается минимальное количество цианида (<0,15 %).

Hannah- процесс

Новый процесс Hannah для извлечения цианида был разработан компанией SGS. В ходе процесса используется технология сильноосновной смолы для извлечения свободных радикалов цианида, а также металлокомплексов цианида из пустых пород. Однако, пока детали процесса не могут быть опубликованы, так как процесс находится в стадии получения заявки на патентное изобретение. В ходе данного процесса возможно обрабатывать хвосты, содержащие как цинк, так и медь в виде WAD - цианидных комплексов, и получать продукт, содержащий Zn и Cu.

СПИСОК ИСПОЛЬЗОВАННЫХ ИСТОЧНИКОВ:

1. Меретуков М.А., Орлов А.М. *Металлургия благородных металлов: зарубеж. опыт.* М.:Металлургия, 1991. 415 с.
2. Smith A. and Mudder T. *The chemistry and treatment of Cyanidation Wastes.* London: Mining journal books limited, 1991. 345 p.
3. Lorosch, J. *Process and Environmental chemistry of cyanidation Frankfurt am Main: Degussa AG, 2001. 504 p.*

Научный руководитель – Авина С. И.

УДК 621.314

*Okhmak Valeriia, student, Faculty of Electronics,
National Technical University of Ukraine
"Igor Sikorsky Kiev Polytechnic Institute"
Kyiv, Ukraine*

SMART HEATER CONTROL SYSTEM

Abstract. *Ensuring productive work of students is one of the main tasks of the modern educational program of higher schools. Unfortunately, the harsh realities of Ukrainian universities can only confirm the need for changes and reforms in heat supply systems. This article presents an innovative approach not only to the rational conservation and control of heat, but also to the reduction of environmental damage through low-performance control systems, the results of work on a principled model for controlling the supply of coolant. The theoretical energy and heat technologies are described, which make it possible to save heat resources, and reduce the harm to the environment from irrationally used heat.*

Key words: *high pressure solenoid, environmental protection through energy management systems, heat control system, environmental protection through energy saving, electronic devices and devices, microcontroller, temperature, heat supply, control system, switch, ecology, energy saving, economy, work of students.*

*Охмак Валерія, студентка факультету електроніки,
Національний технічний університет України
"Київський політехнічний інститут ім. Ігоря Сікорського"
Київ, Україна*

СИСТЕМА КЕРУВАННЯ SMART HEATER

Анотація. *Забезпечення продуктивної роботи студентів є одним з основних завдань сучасної освітньої програми вищих навчальних закладів. На жаль, суворі реалії українських університетів можуть лише підтвердити необхідність змін і реформ в системах теплопостачання. У даній статті представлено інноваційний підхід не тільки до раціонального збереження та контролю тепла, але й до зменшення шкоди навколишньому середовищу через низькопродуктивні системи управління, за результатами роботи за принциповою моделлю управління подачею теплоносія. Описано теоретичні енергетичні та теплові технології, які дозволяють заощаджувати теплові ресурси та зменшувати шкоду навколишньому середовищу від нераціонально використаного тепла.*

Ключові слова: *соленоїд високого тиску, захист навколишнього середовища за допомогою систем енергоменеджменту, система теплового контролю, охорона навколишнього середовища за допомогою енергозбереження, електронні прилади та пристрої, мікроконтролер, температура, теплопостачання, система управління, комутація, екологія, енергозбереження, економія, робота студентів.*

Heat supply is an important factor in a well-functioning winter process. On the example of the university auditorium and premises, it is possible to quantitatively and qualitatively assess the need for radical reforms and approaches to improve heat supply.

Ukraine refers to countries that are only partially equipped with their own energy resources. Alternative energy sources can increase the opportunity to warm the room and reduce environmental damage. Of course, the search for resources that help reduce the negative impact on the environment is a solution to many problems, and the more urgent task is their productive and rational use. Energy savings and energy efficiency should be considered as one of the key additional energy resources. Nevertheless,

energy saving is also the most optimal way to reduce the man-made environmental impact. The implementation of these ideas can be an innovative management system EWS (Eco Warm System). The main principle of the work is to control the supply of electric energy to the heater, depending on the schedule. Such redistribution will save energy not only due to an increase in effective time of use, but also because of a reduction in the load on the system.

Thus, successful implementation of energy saving projects is a matter of development of economy, energy and economic independence. The dynamics of increasing the energy efficiency of the university economy is realized by the structural restructuring of the system and technological know-how [1, pp. 1-4].

Individual control of heating elements can become a solution to power supply problems. In order to quantitatively and qualitatively evaluate the benefits of such a system, consider for example the building of the university. In each audience there are several heat sources, which may be electric heaters or water heaters. Typically, lessons are not held in all audiences at the same time, so the rational distribution of heat from free audiences, allows you to increase the heating in the rooms where the work takes place, of course, such a system can only be realized with the use of innovative solutions, which is the EWS system.

In each audience, each radiator has electronic valves (solenoid) with its own microcontroller, this approach will significantly reduce costs and improve the heating in the classrooms, although at the beginning of the implementation will be quite costly. Sampling, which is used as a logic, helps to increase the productivity and purposeful use of any materials, thus, we realize the idea not only by the example of controlling the heaters, but also in general improving the logistics methods. Smart control system can control the overlapping of water based on the hours of use of the room [2, pp.25].

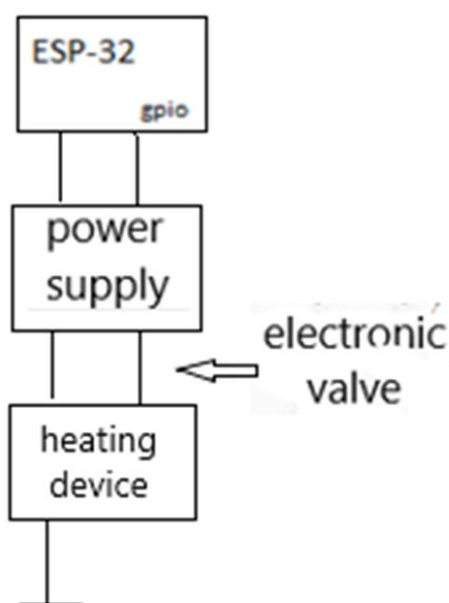

For example, in classrooms that do not have academic classes on the given day, the device will control the supply of water to radiators, and useful heat will not be spent on the heating of an empty audience, but will only support equipment suitable for work, this approach reduces not only costs but also optimizes work the whole system as a whole, and most importantly, reduces the impact on the environment, and preserves its resources.

Figure 1. The basic scheme of implementation of EWS.

To implement this method, an electronic valve is required for use in aqueous environments and operating on safe voltages 12-24V, respectively, the relay that will switch the solenoid and microcontroller, as well as a water temperature sensor to prevent its freezing and subsequent destruction of the radiator. .

The ESP32 microcontroller equipped with wi-fi connectivity will allow you to change the schedule and manage the entire system in the web interface.

The electric heater will be switched on through our unit to the mains. The device will turn on the heater for a while before the start of the lesson, and control the temperature with the help of a thermometer.

In the walls of the Kyiv Polytechnic Institute named after Igor Sikorsky, expenditures for payment of consumed heat energy in 2016 amounted to 64.6% of the total cost of utilities, 50% of which, for the heating of educational buildings, equivalent to 30.6 million UAH. Cosmic amounts used to provide inefficient heat do not help to improve the learning process, so in the future, the use of EWS is a potential to reduce the cost of payment and energy. For example, in order to heat one audience per month, it costs 10.8 UAH using EWS, this figure is reduced six times and is UAH 1.8 [3].

The implementation of such a system, of course, requires design, detailed calculations and many other nuances that are related to the cost and use of intellectual resources. Therefore, in order to quantify the benefits of such a system, it is enough to compare its relevance to the comparison. This system was implemented by BOSH, namely EasyControl. They offer the work of a system that saves energy not on the example of the programmed graphics, but with the help of sensors that determine the presence of indoors. This can be more useful for use in private homes and residential buildings, the EWS system will be more useful for use in university classrooms [4].

If we talk about the cost, then, oddly cheap, there is a promising system EWS, the approximate cost of which is only 40-50 USD, while the alternative EasyControl costs about 220 USD. Therefore, it is not difficult to conclude that for use in student classrooms, first of all you need to pay attention to efficiency, not design. Therefore, in my opinion, the choice is obvious, but needs initial investment in implementation, with the goal of detailed development and perspective improvements [5].

This is a fundamentally new model of the system of energy and heat conservation, realizing the need for cost savings and reducing environmental damage. In the period of global industrialization, the achievement of such goals is very important.

In this paper, the main problems, heat supply in universities, related to the developers and engineers on the operation of power supply systems for thermal installations, were considered, as an example of a simple EWS system. Taking into account different types of requirements and a coherent integrated solution of operational and technological tasks in this direction will reduce costs, materials and resources in general, and ensure the stable, reliable and safe operation of the equipment.

REFERENCES :

1. Stepanenko V., *Energoberezhniye u potrebiteley teplovooy energii v byudzhethnoy i zhilishchnoy sferakh kommunal'nogo khozyaystva Zaporozhskoy oblasti [Energy saving at consumers of thermal energy in the budget and housing sectors of public utilities of Zaporizhzhya region]. [Electronic resource]. Access mode: <https://www.ecosys.com.ua/press/articles/art20.pdf>.*
2. Dolinskiy A. *Enerhozberezhennya ta ekolohichni problemy enerhetyky [Energy conservation and environmental problems of energy] // Science and innovations: the scientific method. journal. 2006. No. 2. P. 19-29.*
3. *Utrymannya i rozvytok materialno-tekhnichnoyi bazy KPI im. Ihorya Sikorskoho. Zi zvitu prorektora z administratyvno-hospodarskoyi roboty P.V.Kovaliova pro robotu v 2016 rotsi i osnovni zavdannya na 2017 rik [Maintenance and development of material and technical base KPI them. Igor Sikorsky From the report of Vice-rector on administrative and economic work P.V.Kovalyov on work in 2016 and the main tasks for 2017]. [Electronic resource]. Access mode: <https://kpi.ua/dagr-2016>.*
4. *Rozumnyy termostat dlya vashoho komfortu [Intelligent thermostat for your comfort]. [Electronic resource]. Access mode: <https://www.bosch-easycontrol.com/ua/uk/easycontrol/%D0%BE%D0%B3%D0%BB%D1%8F%D0%B4/>.*
5. *BOSCH CT200 easycontrol smart climate control, white. [Electronic resource]. – Access mode: <https://www.amazon.co.uk/Bosch-CT200-EasyControl-Climate-Control/dp/>.*

ФІЗИКО-МАТЕМАТИЧНІ НАУКИ

УДК 681.3.06 (075.8)

*Черняк А.А., доктор физ.-мат. наук, доцент,
профессор кафедры МиМППМ БГПУ им. М. Танка,*

*Черняк Ж.А., кандидат физ.-мат. наук, доцент,
доцент кафедры ВМ БГУИР,*

*Богданович С.А., кандидат физ.-мат. наук, доцент,
доцент кафедры МиМППМ БГПУ им. М. Танка
Минск, Республика Беларусь*

ПРОВЕДЕНИЕ ПРАКТИЧЕСКИХ ЗАНЯТИЙ ПО МАТЕМАТИКЕ НА БАЗЕ СИСТЕМ КОМПЬЮТЕРНОЙ МАТЕМАТИКИ

Аннотация: описаны методические принципы, лежащие в основе разработанного пособия для педагогических и технических университетов по проведению практических занятий по алгебре и геометрии с использованием интерактивной доски и Mathcad.

Ключевые слова: инновационный подход, практические занятия по высшей математике, системы компьютерной математики, Mathcad.

Charniak A.A., Doctor of Sciences, professor of BSPU,

Charniak Z.A., PhD of Mathematics, Associate professor of BSUIR,

*Bogdanovich S.A., PhD of Mathematics, Associate professor of BSPU
Minsk, Republic of Belarus*

ORGANIZATION OF CLASSROOM EXERCISES ON MATHEMATICS ON THE BASE OF MATHCAD

Abstract: we describe the main ideas realized in the textbook on linear algebra and geometry for conducting classroom exercises on the base of computer system Mathcad in pedagogical and engineering universities.

Key words: innovative method, classroom exercises on linear algebra and geometry, Mathcad.

Стремительное развитие компьютерных технологий бросает вызов консервативным подходам и формам преподавания математики в высших учебных заведениях. Многие математические выкладки и расчеты, на которые еще лет 20 назад могли уйти месяцы напряженной работы, сегодня выполняются за считанные минуты с помощью современных систем компьютерной математики (сокращенно, СКМ) [1, 2, 5].

Именно поэтому во всем мире наблюдается лавинообразное распространение методических разработок, учебников и программ по применению СКМ в преподавании естественнонаучных дисциплин [3, 4]. И уже нет необходимости убеждать кого-либо в том, что использование СКМ поднимает эффективность математического образования на иной, более высокий, качественный уровень, освобождая учебный процесс от трудоемких и рутинных вычислений, захламляющих мыслительный процесс студентов, и тем самым позволяя преподавателю сконцентрировать обучение на постановке задачи, алгоритме ее решения и анализе полученных результатов.

В данной статье кратко остановимся на основных принципах, которые составляют основу разработанного методического комплекса по проведению

практических занятий по алгебре и геометрии с использованием интерактивной доски и СКМ Mathcad.

1. Практическое занятие должно быть организовано таким образом, чтобы интерактивная доска не просто украшала стену студенческой аудитории, но служила основным подспорьем в решении практических задач, будучи полностью задействованной в своих возможностях, вытеснив из обращения калькуляторы, вычисления «столбиком» в студенческих тетрадках, исключив длительные и утомительные выписывания мелом на доске скучных и малополезных преобразований.

Кроме того, применение Mathcad открывает также неисчерпаемые возможности для решения сложных параметрических задач, развивающих навыки моделирования и анализа поведения модели в зависимости от значений параметров (условная оптимизация, нахождение численного решения задачи Коши, проверка решения задачи Коши на устойчивость и т.д.).

2. Студент не обязан «предварительно владеть многообразным инструментарием Mathcad или «отвлекаться» на его изучение в процессе аудиторных занятий. Ему достаточно уметь вводить математические символы с помощью соответствующих панелей инструментов и «отдавать» команды на выполнение той или иной процедуры.

Сами же процедуры для автоматизации вычислений, использующие средства программирования Mathcad, должны быть заранее разработаны преподавателями и затем, с помощью специальных встроенных средств Mathcad, «скрыты» на рабочих листах Mathcad-документа. Преподаватель также должен позаботиться о том, чтобы вся необходимая информация для ввода исходных данных содержалась в виде комментариев и наглядных примеров на рабочем листе Mathcad-документа.

3. Степень автоматизации вычислений должна быть достаточно высокой, чтобы полностью исключить рутинные и неэффективные выкладки или построения, но не настолько, чтобы заслонить от студента идею алгоритма или суть метода, лишив его потенциальной возможности научиться решать «вручную» на листе бумаги задачи в упрощенной формулировке (при малой размерности матриц, небольшом количестве переменных в уравнениях, и целочисленности их коэффициентов, элементарности функций и т.п.).

4. Применение графических и анимационных средств Mathcad должно помочь студенту лучше усвоить ряд основных понятий и алгоритмов решения задач (построение графиков функций, анализ поля направлений интегральных кривых дифференциального уравнения, нахождение суммы ряда, вычисление кратных интегралов и т.д.), обучение которым традиционными методами не столь убедительно. При этом решения некоторых задач могут быть

комплексными, когда отдельные этапы рассматриваются «вручную», а наиболее трудоемкие — на компьютере.

5. Завершать изучение той или иной темы должна заранее разработанная процедура, позволяющая студенту в условиях своего персонального (домашнего) компьютера осуществлять быструю проверку результатов выполнения домашних заданий и самостоятельной контролируемой работы по данной теме без какого-либо участия преподавателя.

Для иллюстрации описанных выше принципов приведем один пример применения СКМ на практических занятиях по алгебре и геометрии.

Тема занятия: «Приведение к каноническому виду уравнения второго порядка с тремя переменными».

Вначале вводим исходные данные: матрицу квадратичной формы, определяемой коэффициентами уравнения при слагаемых второго порядка, и строку коэффициентов уравнения при слагаемых первого порядка. Например:

$$A := \begin{pmatrix} 0 & 2 & 2 \\ 2 & 3 & -1 \\ 2 & -1 & 3 \end{pmatrix} \quad B := (1 \ 2 \ 0)$$

Получаем явный вид исходного уравнения.

$$(x \ y \ z) \cdot A \cdot \begin{pmatrix} x \\ y \\ z \end{pmatrix} + B \cdot \begin{pmatrix} x \\ y \\ z \end{pmatrix} + 4 \text{ simplify} \rightarrow x + 2 \cdot y + 3 \cdot y^2 + 3 \cdot z^2 + 4 \cdot x \cdot y + 4 \cdot x \cdot z - 2 \cdot y \cdot z + 4$$

С помощью встроенной функции `eigenvals` определяем собственные значения матрицы квадратичной формы. Вычисления следует проводить в символьном виде, чтобы избежать приближенных численных результатов и получить значения в виде, удобном для дальнейших преобразований.

$$Sz := \text{eigenvals}(A) \rightarrow \begin{pmatrix} 4 \\ 4 \\ -2 \end{pmatrix}$$

С помощью встроенной функции `eigenvecs` определяем матрицу собственных векторов.

$$Sy := \text{eigenvecs}(A) \rightarrow \begin{pmatrix} -2 & \frac{1}{2} & \frac{1}{2} \\ 1 & 1 & 0 \\ 1 & 0 & 1 \end{pmatrix}$$

Чтобы определить, какие столбцы матрицы собственных векторов соответствуют конкретным найденным ранее собственным значениям, следует применить встроенную функцию `eigenvec`.

$$c := \text{eigenvec}(A, -2) \rightarrow \begin{pmatrix} -2 \\ 1 \\ 1 \end{pmatrix} \quad \text{eigenvec}(A, 4) \rightarrow \begin{pmatrix} \frac{1}{2} \\ 1 \\ 0 \end{pmatrix}$$

Наиболее рутинной частью алгоритма приведения к каноническому виду, отвлекающей студента от основной идеи, является ортогонализация базиса подпространства собственных векторов, соответствующих кратному собственному значению. Эту процедуру следует запрограммировать заранее и поместить в скрытой части данного документа Mathcad.

ORIGIN := 1

$$\text{Ortogon}(a, b) := \begin{cases} k \leftarrow \frac{a^T \cdot b}{a^T \cdot a} \\ b \leftarrow b - k \cdot a \\ \text{augment}(a, b) \end{cases}$$

$$\text{Normali}(\text{Bas}) := \begin{cases} \text{for } j \in 1..3 \\ v \leftarrow \text{submatrix}(\text{Bas}, 1, 3, j, j) \\ \text{norma} \leftarrow \sqrt{(v_1)^2 + (v_2)^2 + (v_3)^2} \\ \text{for } i \in 1..3 \\ \text{Bas}_{i,j} \leftarrow \frac{v_i}{\text{norma}} \end{cases}$$

Там же должна находиться вторая рутинная процедура — нормализация ортогонального базиса.

Теперь можно выделить собственные векторы, которые соответствуют 2-кратному собственному значению (если таковые имеются), и с помощью процедуры Ortogon произвести ортогонализацию базиса подпространства собственных векторов, соответствующих 2-кратному собственному значению. Затем сформировать ортогональную матрицу со столбцами из собственных векторов.

$$aa := \text{submatrix}(Sv, 1, 3, 2, 2) \rightarrow \begin{pmatrix} \frac{1}{2} \\ 1 \\ 0 \end{pmatrix} \quad bb := \text{submatrix}(Sv, 1, 3, 3, 3) \rightarrow \begin{pmatrix} \frac{1}{2} \\ 0 \\ 1 \end{pmatrix}$$

$$+$$

$$\text{Bas} := \text{Ortogon}(aa, bb) \rightarrow \begin{pmatrix} \frac{1}{2} & \frac{2}{5} \\ 1 & -\frac{1}{5} \\ 0 & 1 \end{pmatrix}$$

$$\text{OrtBas} := \text{augment}(c, \text{Bas}) \rightarrow \begin{pmatrix} -2 & \frac{1}{2} & \frac{2}{5} \\ 1 & 1 & -\frac{1}{5} \\ 1 & 0 & 1 \end{pmatrix}$$

Далее, с помощью процедуры `Normali`, упомянутой выше, произвести нормализацию полученного ортогонального базиса подпространства собственных векторов.

$$\text{BasOrt} := \text{Normali}(\text{OrtBas}) \text{ simplify} \rightarrow \begin{pmatrix} -\frac{\sqrt{6}}{3} & \frac{\sqrt{5}}{5} & \frac{\sqrt{5}}{5} \\ \frac{\sqrt{6}}{6} & \frac{2\sqrt{5}}{5} & 0 \\ \frac{\sqrt{6}}{6} & 0 & \frac{2\sqrt{5}}{5} \end{pmatrix}$$

Теперь можно получить явный вид исходного уравнения в новых координатах — в ортонормированном базисе собственных векторов.

$$(x \ y \ z) \cdot \text{BasOrt}^{-1} \cdot A \cdot \text{BasOrt} \cdot \begin{pmatrix} x \\ y \\ z \end{pmatrix} + B \cdot \text{BasOrt} \cdot \begin{pmatrix} x \\ y \\ z \end{pmatrix} + 4 \text{ simplify} \rightarrow 4 \cdot y^2 - 2 \cdot x^2 + \sqrt{5} \cdot y + 4 \cdot z^2 + \frac{\sqrt{5} \cdot z}{5} + 4$$

После этого студенты самостоятельно выделяют полные квадраты для переменных, которые содержатся как во 2-й, так и в 1-й степенях.

$$4 \left(x + \frac{\sqrt{5}}{8} \right)^2 + 4 \left(z + \frac{1}{8\sqrt{5}} \right)^2 - 2y^2 + \frac{147}{40} = 0$$

Необходимо сделать проверку своих преобразований.

$$4 \left(x + \frac{\sqrt{5}}{8} \right)^2 + 4 \left(z + \frac{1}{8\sqrt{5}} \right)^2 - 2y^2 + \frac{147}{40} \text{ simplify} \rightarrow 4 \cdot x^2 + \sqrt{5} \cdot x - 2 \cdot y^2 + 4 \cdot z^2 + \frac{\sqrt{5} \cdot z}{5} + 4$$

В завершение, сделаем параллельный перенос, вводя новые переменные X, Y, Z .

$$\begin{array}{l} \underline{F(X, Y, Z)} := 4 \left(x + \frac{\sqrt{5}}{8} \right)^2 + 4 \left(z + \frac{1}{8\sqrt{5}} \right)^2 - 2y^2 + \frac{147}{40} \\ \left. \begin{array}{l} \text{substitute, } x = X - \frac{\sqrt{5}}{8} \\ \text{substitute, } z = Z - \frac{1}{8\sqrt{5}} \rightarrow 4 \cdot X^2 - 2 \cdot Y^2 + 4 \cdot Z^2 + \frac{147}{40} \\ \text{substitute, } y = Y \end{array} \right\} \\ F(X, Y, Z) \rightarrow 4 \cdot X^2 - 2 \cdot Y^2 + 4 \cdot Z^2 + \frac{147}{40} \end{array}$$

Остается определить вид поверхности второго порядка. Так, наше уравнение $F(X, Y, Z)$ задает двуполостный гиперболоид.

СПИСОК ЛИТЕРАТУРЫ:

1. Андронов А. М., Копытов Е. А., Гринглаз Л. Я. Теория вероятностей и математическая статистика. СПб: Питер, 2004. 464 с.
2. Поринев С. В., Беленкова И. В. Численные методы на базе Mathcad. СПб: БХВ, 2005. 450 с.
3. Черняк А.А., Богданович С.А., Василец С.И. Использование систем компьютерной математики в лабораторном практикуме по теории вероятностей в процессе обучения высшей математике. Материалы Республиканской научно-практической конференции "Повышение эффективности практической подготовленности будущего учителя к профессиональной деятельности". Минск, 23 ноября 2012 г. Мн.: БГПУ. 2013. С. 367-370.
4. Черняк А.А., Черняк Ж.А., Василец С.И. Математика для экономистов на базе Mathcad. БХВ-Петербург, 2016. 495 с.
5. Черняк А.А., Черняк Ж.А., Доманова Ю.А. Высшая математика на базе Mathcad. Общий курс. СПб: БХВ, 2004. 593 с.

УДК 621.3(076.5)

*Богданович Валентина, старший преподаватель
УО «Гомельский государственный университет имени Франциска Скорины»
Гомель, Беларусь*

ВОЗМОЖНОСТЬ ПРИМЕНЕНИЯ ОБРАЗОВАТЕЛЬНЫХ ТЕХНОЛОГИЙ В ДИСЦИПЛИНЕ «ОСНОВЫ РАДИОЭЛЕКТРОНИКИ»

Аннотация. Рассмотрены возможности использования новых образовательных технологий в высшей школе для организации учебного процесса, которые позволят применить оптимальные методы и средства обучения в соответствии с учебными программами и поставленными задачами и использовать рейтинговую систему контроля знаний на основе дидактических тестов. Приведены примеры применяемых тестов в дисциплине «Основы радиоэлектроники»

Ключевые слов: технологии обучения, профессиональная направленность, образовательные технологии, дидактика, рейтинговых систем контроля, тесты, дидактические тесты, текущий контроль, рубежный контроль, встроенный контроль, итоговый контроль, радиоэлектроника

*Bogdanovich Valentina, Senior Lecturer,
UO "Gomel State University of Francis Skaryna"
Gomel, Belarus*

POSSIBILITY OF APPLICATION OF EDUCATIONAL TECHNOLOGIES IN THE DISCIPLINE "BASES OF RADIO ELECTRONICS"

Annotation. The possibilities of using new educational technologies in higher education for organizing the educational process, which will allow applying the best methods and means of teaching in accordance with the curriculum and the tasks set and using the rating system of knowledge control based on didactic tests, are considered. The examples of the tests used in the discipline "Basics of Radio Electronics" are given

Keywords: learning technologies, professional orientation, educational technologies, didactics, rating control systems, tests, didactic tests, current control, mid-term control, embedded control, final control, radio electronics

На современном этапе развития общества возрастает социальная потребность в нестандартно мыслящих творческих личностях. Поэтому перед

высшей школой ставиться задача давать студентам прочные знания вырабатывать у них навыки и умения, способность применять их в своей профессиональной деятельности. Решение такой задачи возможно только при совершенствовании форм, методов и средств обучения, что приводит к необходимости изменения технологий обучения. Использование новых технологий в высшей школе позволит организовать учебный процесс с учетом профессиональной направленности обучения, с ориентацией личности студентов, его интересов и способностей.

Сравнительно новыми направлениями в педагогической науке являются образовательные технологии, ведущая роль в которых отводится средствам обучения, т. е. преподаватель должен не только обучать студентов, а выполнять функции стимулирования и координации деятельности студентов, уметь управлять средствами обучения. Преподаватель должен обладать определенным педагогическим мастерством, которое позволит ему применить оптимальные методы и средства обучения в соответствии с учебной программой и поставленными задачами. При этом для оценки, реализации и достижения, поставленных целей преподавателем, должны быть отработаны системы контроля показателей обучения.

Большинство преподавателей в своей работе применяют классическую классификацию, которая наиболее часто используется в дидактике. Последовательность действия преподавателя в этом случае заключается в следующем: студентам должны быть четко и ясно сформулированы цели изучения учебной дисциплины; студенты должны быть ознакомлены с структурой содержания дисциплины и уровнями усвоения учебных тем изучаемой дисциплины; студентам должны быть предложены разработанные компьютерные и информационные средства обучения и даны рекомендации по их использованию; студентам должны быть предложены разработанные тесты и контрольные задания для оценки степени усвоения содержания учебной дисциплины. [1]

В зависимости от объема содержания учебной дисциплины система целей должна иметь последовательно структуру и состоять из вопроса, темы, раздела, дисциплины. Цель вопроса представляет собой элемент системы целей темы. Цель изучения темы является элементом системы целей раздела. Цель изучения раздела является целью изучения учебной дисциплины. Цель изучения учебной дисциплины отражает цель профессиональную подготовку специалиста.

Цели изучения, как правило, должны формулироваться в умениях выполнять действия на требуемом уровне его усвоения. Это нацеливает и преподавателя и обучаемого на конкретное изучение материала с требуемым качеством. Все дидактические задачи должны быть в явной форме и полностью

сформулированы. Это позволит организовать осознанный и осмысленный процесс их разрешения.

Достичь, поставленные цели без должного контроля над процессом усвоения материала дисциплины студентами практически невозможно. Для этого преподавателем могут быть использованы следующие виды контроля знаний: текущий, рубежный, встроенный, итоговый.

Текущий контроль предполагает самоконтроль и для него можно использовать разработанные контрольные задания, реализовать которые можно с помощью компьютерных программ. Для использования рубежного контроля можно использовать специально разработанные тесты. Особый интерес представляет встроенный контроль, который можно использовать в таких видах учебной деятельности, как практические занятия, при выполнении лабораторных работ с элементами научных исследований, при написании курсовой научно-исследовательской работы, где диагностируется не только уровень усвоения учебного материала, но и приобретенные профессиональные умения.

В настоящее время наиболее часто в оценочной практике в вузах используется рейтинговая система контроля знаний обучаемых на основе дидактических тестов. Целью использования рейтинговой системы является повышение объективности контроля полученных знаний студентами. Разработка и дальнейшее применение дидактических тестов позволяет улучшить качество подготовки специалистов. В дидактических тестах используется принцип нарастания трудностей, и они позволяют определить уровень знаний и умений по контролируемой дисциплине, а обязательное ограничение времени тестирования позволяет выявить и наличие полученных навыков. Дидактические тесты обладают важными преимуществами перед традиционными методами итогового контроля знаний, они повышают объективность и эффективность, а, оценка, получаемая с помощью тестов, более дифференцирована.

Составление тестовых заданий требует от преподавателя умений, навыков, творческого подхода. Этот процесс носит поэтапный характер, и предполагают не только их создания, но и проведение исследований, которые позволят получить конечный вариант теста и сделать выводы о возможности их дальнейшего использования.

Многолетний опыт преподавания дисциплин радиоэлектронного профиля, учебные планы которых состоят из лекций, практических и лабораторных занятий, позволяет применить рассмотренную выше методику. Перед преподавателями при разработке учебных планов по данным дисциплинам стоит трудная задача, так как перечень тем лабораторных работ должен совпадать с вопросами, рассматриваемыми на лекциях, а темы практических занятий должны дополнять рассматриваемый материал на лекциях. Особенностью

дисциплины «Основы радиоэлектроники», является наличие лабораторных стендов, позволяющих применить фронтальный метод проведения лабораторных работ и поставить количество лабораторных работ, с учетом вопросов рассматриваемых на лекциях. При проведении лабораторных занятий используются лабораторные работы с элементами научных исследований. С этой целью лабораторные работы состоят не только из экспериментальной части, а в них используется программа Multisim 11, которая позволяет не только моделировать радиоэлектронные схемы, но и анализировать полученные экспериментальным образом результаты и разрабатывать радиоэлектронные схемы с новыми параметрами. Особенностью дисциплины «Основы радиоэлектроники» является возможность применения всех видов контроля знаний, для чего автором были разработаны контрольные задания, обучающие и контролирующие тесты с применением современных компьютерных технологий. При подготовке к экзамену студентами используются разработанные компьютерные программы, которые способствуют не только обучать, но производить самоконтроль полученных знаний студентами.

Рассмотрим примеры тестов и проанализируем возможности их использования. Пример 1.

Собрать усилительный каскад из предложенных элементов и объяснить назначение всех элементов схемы. Что произойдет в схеме, если в нее добавить резисторы R_2 и R_3 ?

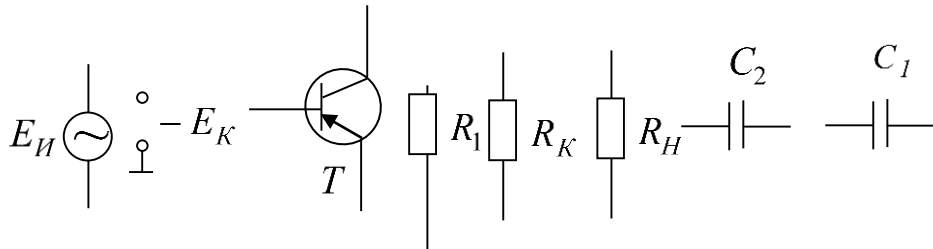

Такой вид теста проводить с помощью компьютера затруднительно и их проводят письменно. Эти тесты позволяют проанализировать способность студентов составлять радиоэлектронные схемы и с помощью них можно проводить допуск к экзамену или использовать их в качестве задач на экзамене.

Пример 2. Следующий вид тестов, когда задан вопрос или предложена схема радиоэлектронного устройства и даны пять ответов. Меньшее количество ответов не желательно, так как это будет способствовать отгадыванию ответов студентами. В этом случае перед студентами ставиться задача, ответить только на один верный ответ.

Пример 3. Следующий вид тестов, когда задан вопрос или предложена схема радиоэлектронного устройства и даны пять ответов. Но в этом случае студентам предлагается ответить на несколько правильных ответов.

Пример 4. В следующем виде тестов приводится пять радиоэлектронных схем и пять ответов, студентам предлагается ответить, какой ответ соответствует предложенной схеме.

Эти все виды тестов проводятся с помощью компьютеров и можно заранее запрограммировать подведение итоговой оценки. Все виды тестов охватывают все рассматриваемые вопросы лекционного материала, и их количество является достаточным, чтобы можно сделать выводы о качестве усвоения материала студентами.

Для интерпретации тестовых баллов применяются два основных подхода: нормативно-ориентировочный подход, который позволяет сравнивать учебные достижения отдельных обучаемых друг с другом и критериально-ориентировочный подход, позволяющий оценивать, в какой степени обучаемые овладели учебным материалом.

Экзамены по данной дисциплине проводятся традиционным образом, но результаты тестирования учитываются при выставлении итоговой оценки. С целью углубленного изучения, понимания и практического применения дисциплины автором были разработаны методические материалы, в дальнейшем оформленные как электронный учебно-методический комплекс [2]. Особенностью этого комплекса является возможность самостоятельно осваивать предложенный в ней теоретический материал, а также с помощью разработанных тестов самостоятельно контролировать студентами изученный материал.

Практическая значимость разработанного материала и его применение в учебном процессе определена результатами проведенных контрольных мероприятий. Анализ результатов, показал, что применение предложенных методик влияют на повышение качества профессиональной подготовки студентов в вузе и позволяют увидеть динамику личностно-профессионального развития будущих специалистов.

СПИСОК ЛИТЕРАТУРЫ

1. Селевко Г.К. *Современные образовательные технологии*. М.: Народное образование, 1998. 256 с.
2. Богданович В.И. «Основы радиоэлектроники»: Электронный учебно-методический комплекс по дисциплине государственного компонента «Основы радиоэлектроники» для специальности 1-31 04 03 Физическая электроника. Министерство связи и информатизации РБ, НИРУП «ИППС». Регистрационное свидетельство № 5141711817 от 23.05.2017.

УДК 519.7

*Любота Владимир, Кандидат физ.мат.наук,
доцент кафедры экономической кибернетики и информационных технологий
Одесского национального университета им. И.И. Мечникова
Одесса, Украина.*

РЕШЕНИЕ ЛОГИЧЕСКИХ ЗАДАЧ С ПОМОЩЬЮ АЛГЕБРЫ ТЕОРИИ ИНТЕЛЛЕКТА

В статье рассмотрены методы решения логических задач с использованием алгебры теории интеллекта [1]. Теория интеллекта начинается отсчет с монографии Ю.П.Шабанова-Кушнаренко [2]. Решение логических задач с использованием теории интеллекта, насколько нам известно, до сих пор не приводилось.

Ключевые слова: конечный предикат, конъюнкция, дизъюнкция, строгая дизъюнкция, закон ложности, закон истинности, законы поглощения, отрицание предиката.

*Lyubota Volodymyr, PhD (Phys.-Math.), Associate Professor of the Department
of Economic Cybernetics and Information Technologies
I.I. Mechnikov Odesa National University
Odesa, Ukraine.*

SOLUTION OF LOGICAL TASKS WITH THE HELP ALGEBRAS OF THEORY OF INTELLECT

In the article the methods of solution of logical tasks are considered with the use of algebra of theory of intellect [1]. The theory of intellect begins counting out with the monograph of Ю.П.Шабанова-Кушнаренко [2]. Decision of logical tasks with the use of theory of intellect, to our knowledge, not led until now.

Keywords: eventual predicate, conjunction, disjunction, strict disjunction, law of falsity, law of truth, laws of absorption, denial of predicate.

При рассмотрении определений и свойств алгебры интеллекта использован материал монографии [2], смотрите также [7].

Простейшими конечными предикатами (атомы алгебры) являются предикаты узнавания. Рассмотрим два множества

$A = \{ a_1, a_2, \dots, a_k \}$ - предметный алфавит

$X = \{ x_1, x_2, \dots, x_n \}$ - алфавит переменных

Одноместный предикат $a_i(x_j) = \begin{cases} 1, & \text{если } x_j = a_i, \\ 0, & \text{если } x_j \neq a_i \end{cases} \quad (1)$

как бы “ узнает ” букву предметного алфавита, а потому и называется предикатом узнавания. Вместо записи $a_i(x_j)$ мы договоримся в дальнейшем писать так $a_i^{x_j}$.

Базис алгебры конечных операторов образуют предикаты узнаваний и операции конъюнкции и дизъюнкции. Понятие формулы вводится индуктивно с помощью правил

- 1) символы 0 и 1 - суть формулы ,
- 2) предикаты узнавания - суть формулы,
- 3) если A , B -формулы, то $A \vee B$ - формула,

4) если A, B - формулы, то $A \wedge B$ - формула.

Основные тождества алгебры, позволяющие менять форму записи предиката таковы :

Законы коммутативности

$$A \vee B \equiv B \vee A \quad (2)$$

$$A \wedge B \equiv B \wedge A \quad (3)$$

Законы ассоциативности

$$(A \vee B) \vee C \equiv A \vee (B \vee C) \quad (4)$$

$$(A \wedge B) \wedge C \equiv A \wedge (B \wedge C) \quad (5)$$

Законы дистрибутивности

$$(A \vee B) \wedge C \equiv (A \wedge C) \vee (B \wedge C) \quad (6)$$

$$(A \wedge B) \vee C \equiv (A \vee C) \wedge (B \vee C) \quad (7)$$

Законы идемпотентности

$$A \vee A \equiv A \quad (8)$$

$$A \wedge A \equiv A \quad (9)$$

Законы элиминации (поглощения)

$$A \vee (A \wedge B) \equiv A \quad (10)$$

$$A \wedge (A \vee B) \equiv A \quad (11)$$

Законы, содержащие константы

$$A \vee 1 \equiv 1, A \wedge 1 \equiv A, A \vee 0 \equiv A, A \wedge 0 \equiv 0 \quad (12)$$

Законы истинности

$$x_i^{a_1} \vee x_i^{a_2} \vee \dots \vee x_i^{a_k} \equiv 1, \quad i = 1, \dots, n \quad (13)$$

Законы ложности

$$x_i^a \wedge x_i^b \equiv 0 \quad \forall a, b \in A \quad (14)$$

В дальнейшем для упрощения записи формул знак конъюнкции мы будем опускать. В алгебре иньеллекта отрицание (инверсия) может быть задана следующими тождествами

$$\overline{x^{a_i}} \equiv x^{a_1} \vee x^{a_2} \vee \dots \vee x^{a_{i-1}} \vee x^{a_{i+1}} \vee \dots \vee x^{a_k} \quad (15)$$

$$\overline{A \vee B} \equiv \overline{A} \overline{B}$$

$$\overline{AB} \equiv \overline{A} \vee \overline{B} \quad (16) \text{ – Законы де Моргана}$$

Перейдем к практической части работы

Задача – об умственных способностях короля и королевы.

В рамках условия задачи полагается, что человек находится « в своем уме », если он может верно оценивать ситуацию и « не в своем уме », если его представление о любом явлении не отвечает действительному положению дел.

Условие задачи: Король думает, что королева думает, что король «не в своем уме». Кто из них «в своем уме», а кто нет?

Решение. Нам понадобятся два предметных множества:

$A_1 = \{ f, t \}$, f – свойство: – ложно оценивать ситуацию, t – свойство: – правильно оценивать ситуацию,

$A_2 = \{ u, n \}$, u – свойство: – «быть в своем уме», n – свойство: – «быть не в своем уме»,

$X = \{ KR, KV \}$, KR - переменная (Король). Переменная может обладать или не обладать свойствами из A_1 и A_2 , указанными ранее.

KV – переменная (Королева).

Согласно определения состояния «в своем уме» мы имеем

$$KR'' = KR' \text{ и } KV'' = KV'. \quad A)$$

А по условию задачи мы получаем

$$KR' \leftrightarrow (KV' \leftrightarrow KR'') = 1$$

Используя соотношения $A)$ получаем

$$KR'' \leftrightarrow (KV'' \leftrightarrow KR'') = 1$$

Из симметричности операции эквиваленции и ассоциативности приходим

$$(KR'' \leftrightarrow KR'') \leftrightarrow KV'' = 1,$$

$$0 \leftrightarrow KV'' = 1,$$

$$KV'' = 0,$$

$$KV = n.$$

Королева не в своем уме. Про короля ничего сказать нельзя.

Задача - Задача 1 [3]. Задача предлагалась в числе конкурсных задач семиклассникам, желавшим поступить в заочную математическую школу

МГУ. В пособии [3] приводится ее решение на языке алгебры высказываний.

Условие задачи: Один из братьев поставил на скатерть кляксу.

- Кто испачкал скатерть? – спросила бабушка.

- Витя не ставил кляксу, – сказал Алеша. – Это сделал Боря.

- Ну, а ты что скажешь? Спросила бабушка Борю.

- Это Витя поставил кляксу, – сказал Боря. – А Алеша не пачкал скатерть.

- Ну а какой твой ответ? – спросила бабушка Витю?

- Я знаю, что Боря не мог этого сделать, а я сегодня не готовил уроки.

Оказалось, что в каждом из двух своих заявлений двое из мальчиков сказали правду, а один оба раза сказал неправду.

Кто поставил кляксу?

Решение 1. Обратим внимание на следующее: поскольку истинность обоих высказываний у каждого из ребят одинакова, то она совпадает с истинностью их конъюнкции.

В качестве предметного множества возьмем $A = \{ a, b, w \}$ – свойства задаются именами мальчиков: Алеша, Боря и Витя.

$X = \{ V, Nv \}$ Объект – переменная V принимает значения из A и определяет виновного. Согласно условия задачи имеем соотношения

$$\begin{aligned}V^a + V^b + V^w &= 1, \\(Nv)^w \wedge V^b &= 1, \\V^w \wedge (Nv)^a &= 1, \\(Nv)^b &= 1.\end{aligned}$$

Учитывая формулу (15) и закон поглощения (11), приходим к соотношениям

$$\begin{aligned}V^a + V^b + V^w &= 1, \\V^b &= 1, \\V^w &= 1, \\V^a \vee V^w &= 1.\end{aligned}$$

Так как только два из второго, третьего и четвертого уравнений могут быть выполнены (согласно требованиям условия задачи), то очевидно, что

$$V^b = 0, \quad V^w = 1. \text{ Из первого соотношения получаем } V^a = 0.$$

$V^w = 1$ влечет $V = w$, что означает - виновен Витя.

Решение 2. Возьмем в качестве предметного множества $A = \{ V, Nv \}$ –

Свойства:- виновен, невиновен.

Объекты-переменные заданы именами мальчиков $X = \{ a, b, w \}$.

Согласно условия задачи имеем соотношения

$$a^V + b^V + w^V = 1 \text{ – виновен только один мальчик,}$$

$$w^{Nv} b^V + w^V a^{Nv} + b^{Nv} = 2.$$

Пусть $a^V = 1$ и, значит $b^V = w^V = 0$. Тогда $b^{Nv} = 2$. Противоречие.

Пусть $b^V = 1$ и, значит $a^V = w^V = 0$. Тогда $b^{Nv} = 0$, $w^{Nv} = 1$ и второе соотношение даст $1 = 2$. Противоречие.

Пусть $w^V = 1$ и, значит $a^V = b^V = 0$. Тогда $a^{Nv} = b^{Nv} = 1$ и мы получаем для второго соотношения тождество $2 = 2$,

Значит, верно $w^V = 1$. Откуда $w = V$, то есть виновен Витя.

Логические задачи различаются по виду : например, в задачах о переправе [6], [8] содержится динамика. Есть обширный класс задач на сопоставление [4], [5]. Методика решения таких задач различна, но аппарат теории интеллекта везде применим.

ЛИТЕРАТУРА

1. Бондаренко М.Ф., Шабанов-Кушнарченко Ю.П. Теория интеллекта Учебник. Харьков, 2006. 576 с.
2. Шабанов-Кушнарченко Ю.П. Теория интеллекта. Математические средства. – Харьков: «Вища школа», 1984. 144 с.
3. Шевченко В.Е. Некоторые способы решения логических задач. - Киев: «Вища школа», 1979. 80 с.
4. Любота В.Н. Решение логических задач с помощью алгебры подстановочных предикатов // Доклады Одесского семинара по дискретной математике. Одесса: Астропринт, 2006. №4. С. 42-47.
5. Любота В.Н. О решении логических задач. ЮНЦ НАН и МОН Украины. Доклады Одесского семинара по дискретной математике. Одесса: Экология, 2010. №9. С. 48-55.
6. Любота В.Н. Изучение динамики дискретных систем методами алгебры подстановочных предикатов. Доклады Одесского семинара по дискретной математике. Одесса: «Симекспринт», 2011. № 11. С. 42-56.

7. Любота В.Н Подстановочные предикаты. Теория и приложения. Доклады Одесского семинара по дискретной математике. Одесса: Экология, 2012. №13. С. 30-43.

8. Любота В.Н. Задачи о переправе как задачи теории конечных автоматов. Доклады Одесского семинара по дискретной математике. Одесса: Экология, 2014. №15. С. 17-28.

ФІЗИЧНА КУЛЬТУРА ТА ПРОФЕСІЙНИЙ СПОРТ

УДК 613

Ищенко Олена Валентинівна
старший викладач кафедри фізвиховання та спорту
Шаламберідзе Марія Володимирівна
студентка бакалаврату денної форми навчання
2 курсу факультету міжнародне право
Київський національний університет ім. Т. Шевченка
Київ, Україна

ТЕХНОЛОГІЇ ЗБЕРЕЖЕННЯ ЗДОРОВ'Я В ОСВІТНІЙ СИСТЕМІ УКРАЇНИ

У статті розкрито питання використання здоров'язберігаючих технологій в освіті, надано їх класифікацію та аналіз.

Ключові слова: здоров'язберігаючі освітні технології, сучасна система освіти, початкова освіта, середня освіта.

Ishchenko Olena Valentynivna
Senior Lecturer at the Department of Physical Education and Sports
Shalamberidze Mariya Volodymyrivna
Bachelor's degree student full-time study
2nd year faculty international law
T. Shevchenko Kyiv National University
Kyiv, Ukraine

TECHNOLOGIES AIMED AT PRESERVATION OF HEALTH IN EDUCATIONAL SYSTEM OF UKRAINE

The article considers issue of implementing technologies aimed at preservation of health in educational process, provides classification and analysis of the technologies specified.

Key words: technologies aimed at preservation of health, modern educational system, elementary education, secondary education.

Сьогодні, безперечно, однією з найактуальніших проблем в сфері як освіти, так і медицини є катастрофічне погіршення здоров'я молоді. Як показує аналіз, на практиці існує об'єктивна суперечність між потребою суспільства в здоровому підростаючому поколінні та фактичним станом здоров'я молоді. Так, за статистичними даними Міністерства охорони здоров'я України, вже у близько 90 % школярів діагностуються захворювання [1]. Крім того, за даними ВООЗ, що стосуються стану здоров'я українських дітей і його зв'язку з поширенням шкідливих звичок, Україна посідає 3-8 місця у світі за кількістю дітей, що палять і вживають алкоголь [2]. В середовищі підростаючого покоління прогресують хронічні хвороби серця, органів зору, неврози, артрити, ожиріння тощо. В такому стані колишні учні школи приходять до вищих навчальних закладів, де через напружений графік стан здоров'я новоспечених студентів не лише не покращується, а й надалі погіршується. Важко заперечувати, що значна кількість захворювань в учнів спричинена у тому числі й недоліками здійснення навчально-виховного процесу в навчальних закладах. Це породжує потребу у

дослідженні здоров'язберігаючих освітніх технологій в контексті та з метою їх подальшого практичного застосування для збереження та зміцнення здоров'я учасників навчального процесу.

Поняття «технологія» в педагогіку прийшло з виробництва, де визначається як сукупність різних елементів, зокрема прийомів, операцій, дій, процесів та їхню послідовність, тобто це своєрідна майстерність людини. Таким чином, «технологія» виступає як алгоритм, за допомогою якого отримується запланований результат [7].

За визначенням ЮНЕСКО, педагогічна технологія – це системний метод створення, застосування і визначення всього процесу викладання і засвоєння знань з урахуванням технічних і людських ресурсів і їх взаємодії, що своїм завданням вважає оптимізацію форм освіти.

Власне здоров'язберігаюча технологія – це побудова послідовності факторів, що попереджують руйнування здоров'я при одночасному створенні системи сприятливих для здоров'я умов.

Під здоров'язберігаючими технологіями вчені розуміють [3, 4] такі фактори, як сприятливі умови навчання (відсутність стресових ситуацій, адекватність вимог, методик навчання та виховання); оптимальна організація навчального процесу (відповідно до вікових, статевих, індивідуальних особливостей, гігієнічних норм); повноцінний та раціонально організований руховий режим. Іншими словами, поняття здоров'язберігаючих технологій об'єднує в собі всі напрямки діяльності навчального закладу щодо формування, збереження та зміцнення здоров'я.

Мета здоров'язберігаючих освітніх технологій – це насамперед забезпечення умов фізичного, психічного, соціального та духовного комфорту, що сприяють продуктивній навчально-пізнавальній і практичній діяльності учасників освітнього процесу [5]. Здоров'язберігаючі освітні технології націлені в першу чергу на те, щоб на практиці забезпечувати високий рівень здоров'я учнів за допомогою озброєння їх необхідним багажем знань, умінь, навичок, необхідних для ведення здорового способу життя і виховання в них культури здоров'я.

Аналіз існуючих здоров'язберігаючих технологій дозволяє класифікувати їх наступним чином:

1) власне здоров'язберігаючі – технології, що створюють безпечні умови для перебування, навчання та праці в школі, та ті, що вирішують завдання раціональної організації виховного процесу;

2) оздоровчі – технології, спрямовані на вирішення завдань зміцнення фізичного здоров'я учнів, підвищення ресурсів здоров'я: фізична підготовка, фізіотерапія, загартування, гімнастика, масаж тощо;

3) технології навчання здоров'ю – гігієнічне навчання, формування життєвих навичок, профілактика травматизму, профілактика зловживання психоактивними речовинами, статеве виховання;

4) виховання культури здоров'я – виховання в учнів особистих якостей, які сприяють збереженню та зміцненню здоров'я, формуванню уявлень про здоров'я, як цінність, посиленню мотивації на ведення здорового способу життя, підвищенню відповідальності за особисте здоров'я, здоров'я родини: діяльність валеологічних гуртків та клубів, додаткові заняття, виховні заходи, спортивні змагання тощо.

Важливо усвідомлювати, що поняття збереження здоров'я не обмежується уявленнями про зміцнення лише тілесного здоров'я молоді. Вагоме значення також має надаватися збереженню психічного, духовного та соціального здоров'я молоді. Це вимагає створення у навчальному закладі особливої комфортної атмосфери, яка б відкрила кожному учневі здоровий простір для особистісного зростання у фізичній, інтелектуальній, духовній і соціальній сферах – без надлишкових навантажень і з достатнім рівнем різноманітності. На досягнення цієї мети мають бути спрямовані зусилля всіх учасників навчально-виховного процесу: адміністрації, вчителів, медичної та психологічної служб та, власне, батьків учнів.

Реалізація здоров'язбережувальних технологій щодо свідомого ставлення до здоров'я базується також і на отриманні самими учнями необхідних знань, умінь і навичок фізичного, духовного та соціального здоров'я, задля чого велика увага має приділятися позаурочній роботі з учнями: виховним бесідам, психологічним тренінгам, іграм тощо [6].

Отже, що головне завдання освітніх закладів в контексті використання здоров'язберігаючих технологій полягає в тому, щоб створювати здорові умови для розвитку і діяльності учнів та нівелювати негативні чинники впливу, аби перешкодити розвитку шкідливих для здоров'я учнів тенденцій. Якщо сучасна медицина на практиці опікується питаннями хвороб та їх лікування, то завдання школи полягає саме в збереженні, зміцненні здоров'я учнів, формування в них відповідальне ставлення до власного здоров'я.

Побудова уроку на основі закономірностей навчально-виховного процесу з використанням останніх досягнень передової педагогічної практики з урахуванням питань здоров'язбереження є запорукою забезпечення необхідних умов для продуктивної пізнавальної діяльності учнів з урахуванням їх стану здоров'я, особливостей розвитку, інтересів, нахилів та потреб [7]. Для досягнення цієї мети необхідно залучати всіх учасників навчально-виховного процесу, в тому числі і самих учнів.

СПИСОК ВИКОРИСТАНИХ ДЖЕРЕЛ

1. Центр медичної статистики МОЗ України [Електронний ресурс] – Режим доступу до ресурсу: <http://medstat.gov.ua>.
2. Шавровська В.Н. Реалізація основних засад Базової програми розвитку дитини дошкільного віку «Я у Світі» та програми «Впевнений старт» (Методичний інструментарій діагностико-аналітичної діяльності слухачів курсів: *Наук.-метод. посіб.* Черкаси: ЧОППОПП, 2011.
3. Бойченко Т. Валеологія – мистецтво бути здоровим // *Здоров'я та фізична культура.* 2005. №2.
4. Ващенко О., Свириденко С. Готовність вчителя до використання здоров'язберігаючих технологій у навчально-виховному процесі // *Здоров'я та фізична культура.* 2006. №8.
5. *Здоров'язберігаючі технології у навчальному закладі / упоряд. О. Колонькова, О. Литовченко. К. : Шкільний світ, 2009.*
6. *Інтерактивні технології навчання: теорія, практика, досвід: метод. посіб. – укл.: О. Пометун, Л. Пироженко. К.: А.П.Н.; 2002.*
7. *Словник основних термінів і понять з превентивного виховання/ Під заг. ред. доктора пед. наук, професора Оржеховської В.М. / ТзОВ "Терно-граф, Тернопіль. 2007.*
8. Мельник О. Системний підхід до формування культури здоров'я учасників навчально-виховного процесу // *Початкова школа.* 2005.

УДК: 378.091.2:796.012.23

*Красовська Галина, старший викладач кафедри фізичного виховання та спорту Навчально-спортивного комплексу Київський національний університет імені Тараса Шевченка
 Андрєєва Олександра, студентка 4 курсу юридичного факультету Київський національний університет імені Тараса Шевченка
 м. Київ, Україна*

**РОЛЬ СТРЕТЧИНГУ ЯК КОМПЛЕКСУ ВПРАВ ФІЗИЧНОГО
 ВИХОВАННЯ ДЛЯ СТУДЕНТІВ ЗАКЛАДІВ ВИЩОЇ ОСВІТИ**

Анотація. У статті проаналізовано роль стретчингу у здійсненні фізичного виховання студентів під час занять фізкультурою у закладах вищої освіти. Наводиться визначення поняття «стретчингу», аналізуються його особливості та види. Крім того, розглянуто позитивні та негативні фактори здійснення даного комплексу фізичних вправ. Пропонується до ознайомлення приклад застосування вправ на стретчинг для зменшення втоми м'язів внаслідок довготривалого використання мобільних пристроїв, а також з метою попередження захворювань. Аналізується вплив стретчингу на покращення стану здоров'я загалом.

Ключові слова: студенти закладів вищої освіти, стретчинг, фізичне виховання, тренування, оздоровлення, гнучкість.

*Krasovska Halyna, senior lecturer of the physical education and sports department in Educational and sports complex
 Taras Shevchenko Kyiv National University
 Andrieieva Oleksandra, 4th year student of the faculty of law
 Taras Shevchenko Kyiv National University,
 Kyiv, Ukraine*

**ROLE OF STRETCHING AS A COMPLEX OF RIGHTS OF PHYSICAL
 EDUCATION FOR STUDENTS OF HIGHER EDUCATION STAFF**

Abstract. *The article explored the role of stretching in the implementation of physical education of students during physical education classes in institutions of higher education. The definition of «stretching» is given, its features and types are analyzed. In addition, positive and negative factors for the implementation of this set of physical exercises are considered. An example of the use of stretching exercises to reduce muscle fatigue due to prolonged use of mobile devices, as well as to prevent diseases, is proposed for familiarization. The effect of stretching on improving overall health is analyzed.*

Key words: *students of institutions of higher education, stretching, physical education, training, health improvement, flexibility.*

Фізичне виховання у фізичному розвитку суспільства, зокрема молоді й студентства, відіграє значну роль завдяки своїм оздоровчим, рекреаційним, відновлюючим та іншим позитивним властивостям й формуванням у населення спортивно-орієнтуючої свідомості. Для забезпечення фізичного виховання в університетах розробляються та впроваджуються різноманітні методики та програми проведення занять з урахуванням потреб, бажань та стану здоров'я студентів, задля задоволення потреб. Потреби – це вимоги організму особистості, соціальної чи вікової групи, суспільства в цілому, тобто внутрішній спонукач активності [5, с. 35]. У сфері фізичного виховання виділяють такі групи потреб: біологічні (потреба у русі, активний відпочинок), соціальні (самоствердження, спілкування), ідеальні (духовні, особистісні потреби самовираження, пізнання, отримання позитивних емоцій, досягнення мети) [5, с. 36]. Ефективність зазначеного процесу залежить безпосередньо від розробки відповідного комплексу вправ співвідносного з потребами самого суспільства, проживаючого в умовах швидкого темпу й переважно «сидячого» життя.

Однією з найбільш поширених форм здійснення занять в університетах відзначають проведення системи вправ на гнучкість або так званого стретчингу – (з англ.) - розтягнення. Сутність зазначеного поняття полягає у розтягуванні певних груп м'язів та зв'язок, що забезпечується внаслідок чергування напруги й розслаблення частин тіла. Показовим є те, що цей вид тренування спрямований на оздоровлення, розвиток гнучкості, приведення м'язів у спортивну форму тощо. Також стретчинг характеризується застосуванням невеликих навантажень з повторенням вправ у декілька підходів із збільшенням швидкості, амплітуди й зусиль [4; 5, с. 246].

Виділяють декілька видів гнучкості, зокрема: статичну, балістичну, динамічну, активну, пасивну, тощо. Зокрема, до статичної гнучкості (стретчингу) відносять рухливість суглоба у повільному ритмі, прикладом якого може слугувати нахил тулуба з торканнями рук підлоги. Що ж до балістичного стретчингу, то до нього відносять вправи з підстрибуючими, стрибаючими й ритмічними рухами, які виконуються швидко, з невеликими проміжками між

діями. Під динамічним стретчингом мають на увазі забезпечення руху суглоба при заняттях з нормальною або з високою швидкістю, й вправи чергуються таким чином, що спочатку м'язи напружуються, а потім розслабляються. Що ж до активного та пасивного стретчингу, то під першим розуміють збільшення величини амплітуди рухів при самостійному їх виконанні, а при другім – найбільшу величину амплітуди, яка досягається за допомогою участі партнера під час виконання. [2, с. 8; 3; 7].

Використання вправ з гнучкості під час проведення занять з фізичного виховання корисні проягом усього періоду проходження курсу. На початку занять ці вправи корисні для підготовки м'язової системи студентів до розвитку будь-якої фізичної якості: сили, спритності, швидкості, витривалості. Їх корисно використовувати у підготовчій частині усіх видів занять з усіх видів спорту; ними слід і закінчувати будь-яке навантаження. Корисним також є чергування вправ на гнучкість із вправами спрямованими на розвиток усіх фізичних якостей протягом проходження основної частини уроку. На нашу думку, розвитку гнучкості слід приділяти увагу постійно й присвячувати стретчингу навіть окремі заняття. Особливо, коли напруження розумового та психологічного навантаження зростає (під час складання модулів, заліків, іспитів). Під час самостійних занять вправи на гнучкість корисно використовувати ввечері, після напруженого навчального чи робочого дня, заспокоюючи таким чином нервову систему й досягаючи певного стану релаксу.

У сучасному суспільстві стретчинг набуває особливої актуальності й виняткової ролі, оскільки завдяки йому здійснюється «боротьба» з м'язовою втомою в користувачів мобільних телефонів й інших подібних гаджетів. А студентська молодь є однією з найбільшою групою таких користувачів. Зокрема, вчені з Кореї дослідили вплив мобільних пристроїв на м'язи шії та плечового поясу. У висновку вони зазначили, що тривале використання телефону, планшету з невеликим екраном призводить до збільшення вигину шії та навантаження на м'язи, що може призвести до больових відчуттів, травм опорно-рухового апарату та психологічних проблем. На противагу цьому, вправи на стретчинг для м'язів шії та плечового поясу дозволяють зменшити ризик негативних симптомів й покращити самопочуття людини [1].

Загалом корисні та позитивні властивості стретчингу визначаються двома факторами: індивідуальною метою та задачею (біологічна, психологічна, соціальна або філософська) та засобами (методами та способами) досягнення поставленої мети.

Позитивними наслідками від використання вправ на гнучкість можуть стати: зняття стресу та напруги; м'язова релаксація; фізична підготовка, постава

та симетрія; зняття болі та больових відчуттів у м'язах та суглобах; профілактика травм; виникнення відчуття задоволення.

На відміну від вищезазначеного є декілька протипоказань для зайняття стретчингом, зокрема: наявність нещодавніх переломів, вивихів, проблем з хребтом; загострення хронічних захворювань суглобів [6]. Однак, незважаючи на певні протипоказання, користь від занять стретчингом набагато більша.

Підсумовуючи вищесказане, варто зазначити, що стретчинг є основою зміцнення й поліпшення роботи м'язів. Використання вправ на стретчинг у заняттях з фізичного виховання зі студентами закладів вищої освіти сприяє забезпеченню якісних та кількісних переваг: зняття стресу та напруження, м'язове розслаблення, розвиток самодисципліни, покращення рівня фізичної підготовленості, покращенню постави й симетричності, позбавлення від судом, больових відчуттів у м'язах та збільшує ефективність рухів., не вимагає значної кількості часу та зусиль.

СПИСОК ВИКОРИСТАНИХ ДЖЕРЕЛ:

1. Kim Hye-Young, Young-Ran Yeun, Sung-Joong Kim. Preventive effects of stretching and stabilization exercises on muscle fatigue in mobile phone users // *J Phys Ther Sci*. 2016. Sep; 28(9) pp. 2529–2532.
2. Алтер М. Дж. Наука о гибкости. Киев: Олимпийская литература., 2001. 421 с.
3. Едвард Т. Хоули, Дон Френкс Б. Оздоровительный фитнес. Киев : Олимп. лит., 2000. 354 с.
4. Касацька Т., Гейченко С. Організація фізичного виховання студенток засобами оздоровчого фітнесу // *Проблеми активізації рекреаційно-оздоровчої діяльності населення: мат. VIII Всеукр. наук.-прак. конф. з міжнар. участю. Л.*, 2012. С. 142–146.
5. Круцевич Т.Ю. Теорія і методика фізичного виховання / *Загальні основи теорії та методики фізичного виховання. К. : Олімпійська література. Т. 1.* 2012. 391 с.
6. Що таке стретчинг? Види стретчинга, поради, протипоказання - Правильні тренування. [Електронний ресурс] Режим доступу: <http://jak-nakachaty.pp.ua/4867-scho-take-stretching-vidi-stretchinga-poradi-protipokazannya-praviln-trenuvannya.html>
7. Янкелевич Е.И. Осанка – красивая походка. М. : Физкультура и спорт, 2001. 95 с.

УДК 796.035

Крониталь Галина

Викладач кафедри фізичного виховання та спорту
Львівський національний університет імені Івана Франка
Львів, Україна

ОЦІНКА РІВНЯ ФІЗИЧНОЇ ПІДГОТОВЛЕНОСТІ СТУДЕНТОК-ПЕРШОКУРСНИЦЬ

Анотація. У статті представлено результати аналізу джерел із проблеми підвищення фізичної підготовленості студенток-першокурсниць. Наведено показники розвитку фізичних якостей студенток, що встановлено під час контрольних випробувань. Представлено результати порівняльного аналізу студенток, що не займаються спортом, та студенток, що займаються спортом. У статті дано рекомендації щодо підвищення фізичної підготовленості студенток-першокурсниць вищих навчальних закладів.

Ключові слова: фізичне виховання, студентки-першокурсниці, спорт, підготовленість, навчання.

Kronshtal Halyna

Teacher of the Department of Physical Education and Sports

Ivan Franko Lviv National University

Lviv, Ukraine

COMPARATIVE CHARACTERISTICS of PHYSICAL PREPAREDNESS OF THE FIRST-YEAR FEMALE STUDENTS

Abstract. *This article presents the results of analysis of the sources of the problem of the physical preparedness improvement of the first-year female students. This text shows the indicators of physical qualities development of female students that installed in the process of the control tests. This article introduces the results of the comparative analysis of female students that are not involved in sports, and students involved in sports. The article includes the recommendations for improvement of the physical education of the first-year female students of the higher educational institutions.*

Key words: *physical education, the first-year female students, sport, preparedness, study.*

Актуальність теми. Для студентів навчання у вищому навчальному закладі (ВНЗ) відбувається на тлі хронічного емоційного та розумового напруження. Тому процес адаптації студентів до навчання відбувається поступово, деколи викликаючи розлади в нервово-психічній і серцево-судинній системах [2].

Розв'язання проблеми фізичного виховання студентської молоді засобами фізичної підготовки студентів була й залишається домінантною в дослідженнях багатьох фахівців [1-6].

Фахівці широко вивчали проблему мотивації, інтересу та бажання до занять фізичною культурою [1]. Багато наукових праць стосується проведення моніторингу для виявлення причин проблем фізичного виховання у ВНЗ [2–6].

Аналіз останніх досліджень і публікацій. Установлено, що фізична підготовленість є основою фізичного стану студентської молоді, але оцінювання ефективності фізичної підготовки студентів до нині містить багато протиріч. Насамперед це стосуються методики застосування критеріїв оцінювання фізичної підготовленості студентської молоді [2, 4].

Після аналізу літературних джерел з питань оцінювання фізичного стану, з'ясовано що нині час відсутній єдиний підхід у виборі як морфо-функціональних, так і рухових тестів. Розроблено нормативи визначення фізичної підготовленості, містять низку недоліків [2].

Дані проаналізованої наукової та методичної літератури вказують, що при виборі засобів фізичної підготовки значна увага повинна надаватися проблемі мотивації, при формуванні стійкого інтересу до занять на тривалий термін. При цьому відзначається, що ефективність занять фізичною культурою і спортом залежить також від різних чинників [1, 2].

Вивчення побудови раціональних режимів рухової активності студенток – одна з особливо актуальних питань науково-дослідної роботи в галузі фізичної культури. Це стосується визначення оптимального режиму рухової активності для конкретного вікового контингенту. Зокрема, заняття фізичними вправами зі

студентками вимагають урахування специфіки й індивідуалізації особливостей жіночого організму [5, 6].

Поліпшення навчальної програми з фізичного виховання у ВНЗ повинно сприяти оптимізації рухового режиму, збереженню здоров'я і підвищенню навчально-виробничої активності студенток [1–6].

Мета дослідження – провести порівняльну характеристику фізичної підготовленості студенток перших курсів ВНЗ різного профілю.

Відповідно до мети дослідження, було поставлено такі **завдання**:

1. Вивчити проблеми фізичного виховання студенток.
2. Провести порівняння показників фізичної підготовленості студенток, які навчаються на перших курсах ВНЗ.
3. Розробити методичні рекомендації щодо поліпшення фізичної підготовленості студенток-першокурсниць.

Для розв'язання поставлених завдань застосували такі **методи**: теоретичний аналіз і узагальнення даних наукової та методичної літератури, опитування, метод педагогічних контрольних випробувань (тести), методи математичної статистики.

Організація досліджень. Дослідження відбувалося трьома етапами. На першому етапі (вересень 2018 року) проводилося вивчення й аналіз літературних джерел за темою дослідження та складалася програма педагогічного спостереження. На другому етапі (вересень–жовтень 2018 року) проводилися опитування студенток і педагогічні контрольні випробування стану фізичної підготовленості 71 студентки 1 курсу Львівського національного університету імені Івана Франка (економічного (n=33) та географічного (n=38) факультетів) та 21 студентки 1 курсу факультету фізичного виховання Львівського державного університету фізичної культури різних видів спорту. Студентки виконували такі контрольні вправи: біг 100 м з високого старту, стрибок у довжину з місця, біг 2000 м (студентки ЛНУ ім. І.Франка), біг 800 м (студентки ЛДУФК). На третьому етапі (листопад–грудень 2018 року) відбулася обробка даних за допомогою методів математичної статистики.

Результати і дискусія. Опитування студенток 1 курсів ЛНУ імені І.Франка показало, що систематично фізичною культурою і спортом займається незначна кількість студенток: 24,6 % студенток нерегулярно займаються, а 26,8 % студенток – не займаються зовсім. Переважною причиною, що заохочує до занять фізичною культурою і спортом, студентки назвали відпочинок від напруженої розумової праці – 22,3 %. Для більшості студенток вимоги Державних тестів виявилися недосяжними: студенток, які виконали всі вимоги Державних тестів на позитивну оцінку, виявилось 20,2 %. Установлено, що кількість студенток, які постійно займаються фізичною культурою, щомісячно

знижується від 11,4 % у вересні–жовтні до 10,2 % у листопаді–грудні. Установлено, що впродовж навчання в університеті спостерігалася велика кількість пропущених занять через хворобу від 3 до 14 днів хворіли 23 % обстежених.

Порівняння середньостатистичних величин фізичної підготовленості здебільшого виявило значне відставання студенток першого курсу ЛНУ ім. І. Франка від студенток першого курсу ЛДУФК. Це пояснюється тим, що переважна більшість випускниць середніх шкіл, які не займаються спортом, недостатньо фізично і функціонально підготовлена у школі для виконання Державних тестів та нормативів навчальних програм ВНЗ, що підтверджує висновки інших авторів (Н.Г. Верушкин, 1996; А.В. Домашенко, 2003; Ю.И. Євтушок, 1994 та ін.). Результати оцінювання якісної фізичної підготовленості за шкалою Державних тестів показали, що переважна більшість студенток оцінена на «незадовільно».

Так, у бігу на 100 м студентки-першокурсниці економічного факультету ЛНУ ім. І. Франка показали середній результат $17,28 \pm 0,16$ с, а студентки географічного факультету цього ж ВНЗ – $17,61 \pm 0,13$ с. Ці показники характеризують низький рівень розвитку швидкості. Студентки-першокурсниці ЛДУФК пробігли 100 м приблизно на 2 с швидше ($15,34 \pm 0,11$ с). Цей результат у бігу на 100 м свідчить про середній розвиток швидкісно-силових якостей студенток-першокурсниць ЛДУФК.

Результати в стрибках у довжину з місця були однаковими у студенток-першокурсниць економічного та географічного факультетів ЛНУ ім. І.Франка (відповідно $170,2 \pm 1,81$ см і $170,3 \pm 2,04$ см), що свідчить про низький рівень швидкісно-силових якостей. Середній показник результатів у стрибку в довжину серед студенток-першокурсниць ЛДУФК виявився на 30 см дальшим ($201,5 \pm 1,7$ см), що характеризується як середній розвиток швидкісно-силових якостей студенток-першокурсниць ЛДУФК.

За результатами бігу на 2000 м студентки ЛНУ ім. І. Франка показали рівень розвитку витривалості нижчий за середній. Середній показник у цьому випробуванні студенток-першокурсниць економічного факультету становив $12,11 \pm 0,22$ с, а у студенток-першокурсниць географічного факультету середній результат – $11,91 \pm 0,24$ с.

Студентки-першокурсниці у випробуванні на витривалість бігли 800 м. Середній результат студенток-першокурсниць ЛДУФК дорівнював $3,11 \pm 0,14$ с. Цей показник свідчить про середній рівень розвитку витривалості.

Отже, для поліпшення фізичної підготовленості студенток-першокурсниць ЛНУ імені І.Франка слід пам'ятати про дотримання деяких рекомендацій. Під час занять з фізичної культури у менструальній фазі (від 1 до 3 – 7 днів) дівчатам

дозволено виконувати лише вправи на гнучкість і дихальні вправи. Виключені силові вправи, а також вправи на витривалість та швидкісного характеру. У постменструальній фазі (4-12 день) дозволено вправи технічного характеру, вправи на швидкість і витривалість великого сумарного навантаження. Наприкінці фази слід зменшити навантаження. Овуляторна фаза (13–14 день) вимагає виключення вправ на координацію рухів і техніку виконання вправи. Слід включати вправи аеробного характеру малої та помірної потужності, вправи на дихання. Постовуляторна фаза (15–25 день) характеризує організм дівчини як такий, що готовий до перенесення великих фізичних навантажень, тому поступово збільшувати навантаження до 20 дня і також поступово зменшувати навантаження до 25 дня. У цей період слід виконувати програмний матеріал, складати контрольні нормативи, виступати на змаганнях. У передменструальній фазі (26–28 день) застосовувати спортивні ігри та вправи на дихання. Зменшити кількість вправ на швидкість, витривалість та загальну працездатність.

Висновки:

1. Низький рівень фізичної підготовленості студенток ЛНУ ім. І. Франка пов'язаний із низькою фізичною активністю, яка стала наслідком поганого відвідування занять з фізичної культури, відсутністю мотивації до занять, а також нецікавим для студенток проведенням академічних занять з фізичної культури за навчальною програмою з фізичної культури у ВНЗ.

2. Для поліпшення навчального процесу слід зміщувати акценти із нормативної частини фізичної культури на ведення занять з фізичної культури у вигляді різних форм оздоровчої фізичної культури, за допомогою яких навчити студенток дотримуватися рухового режиму дня для збереження здоров'я, виконувати самостійно фізичні вправи оздоровчої спрямованості, проведення самоконтролю студентки у процесі самостійних фізкультурно-оздоровчих занять.

3. Фізична культура повинна стати для кожної студентки помічником у збереженні її здоров'я. Студентки повинні досягнути великий арсенал засобів і методів фізичного виховання й обирати заняття спортом за вподобою.

СПИСОК ВИКОРИСТАНИХ ДЖЕРЕЛ

1. Іванова А. Є. *Ставлення студентів до фізичного виховання і спорту (на прикладі машинобудівного факультету Луцького національного технічного університету). Перспективні інновації в науці, освіті, виробництві та транспорті*, 2013.

2. Бойко Д. В. *Удосконалення фізичного виховання зі спортивною спрямованістю студентів ВНЗ : автореф. дис. канд. наук з фіз. виховання і спорту : [спец.] 24.00.02 «Фіз. культура, фіз. виховання різних груп населення»*. Львів, 2013. 19 с.

3. Коваленко Ю. О. *Вивчення динаміки рівня фізичної підготовленості студентів. Педагогіка, психологія та медико-біологічні проблеми фізичного виховання і спорту*. 2010. № 12. С. 56–58.

4. Круцевич Т. Ю. Диференційований підхід у фізичному вихованні студентської молоді. *Оптимізація фізичного виховання в системі освіти : матеріали міжнар. наук.-практ. конф. студентів і асп. Т., 1997. С. 30–31.*

5. Ніколаєв С. Ю. Оптимізація рухової активності студенток залежно від психофізичних особливостей : автореф. дис. канд. наук з фіз. виховання і спорту : [спец.] 24.00.02 «Фіз. культура, фіз. виховання різних груп населення». Львів, 2004. 20 с.

6. Романова В., Леонова В. Вплив рухової активності на показники морфо-функціонального стану студенток молодших курсів. *Фізичне виховання, спорт і культура здоров'я у сучасному суспільстві : зб. наук. пр. Волин. нац. ун-ту ім. Лесі Українки. Луцьк, 2008. Т. 2. С. 219–221.*

УДК 796.011.1:159.9

Андрущенко Оксана Миколаївна, Владач, кафедра фізичного виховання та спорту

Волошанюк Марія Анатоліївна, Студентка, хімічний факультет

КНУ імені Т. Шевченка, Київ, Україна

ФІЗИЧНЕ ТА ПСИХОЛОГІЧНЕ ЗДОРОВ'Я НАЦІЇ – МОГУТНІСТЬ ДЕРЖАВИ

Анотація. Найважливішу роль у всебічному розвитку молодшої людини відіграє фізичне та психічне виховання. Завдяки цим двом факторам людина здатна успішно працювати в різних галузях.

Однією з основних ознак здорового способу життя є висока фізична активність – рух. Величезні можливості, закладені в організмі кожної людини, можуть бути реалізовані в здоров'я і активне довголіття тільки за умови постійної дружби з фізичними навантаженнями.

Крім таких фізичних якостей як швидкість, сила, витривалість, спритність, розвиваються також цінні психічні якості як наполегливість, воля, цілеспрямованість, рішучість, самовладання.

Ключові слова: здоровий спосіб життя; фізичне здоров'я; психологічне здоров'я; фізична активність; фізичне виховання; психологічне виховання.

Андрущенко Оксана Николаевна

Преподаватель, кафедра физического воспитания и спорта

Волошанюк Мария Анатольевна

Студентка, химический факультет

КНУ имени Т. Шевченко

Киев, Украина

ФИЗИЧЕСКОЕ И ПСИХОЛОГИЧЕСКОЕ ЗДОРОВЬЕ НАЦИИ – МОГУЩЕСТВО ГОСУДАРСТВА

Аннотация. Важнейшую роль во всестороннем развитии молодого человека играет физическое и психическое воспитание. Благодаря этим двум факторам человек способен успешно работать в различных отраслях народного хозяйства.

Одним из основных признаков здорового образа жизни является высокая физическая активность – движение. Огромные возможности, заложенные в организме каждого человека, могут быть реализованы в здоровье и активное долголетие только при условии постоянной дружбы с физическими нагрузками.

Кроме таких физических качеств как быстрота, сила, выносливость, ловкость, развиваются также ценные психические качества как настойчивость, воля, целеустремленность, решительность, самообладание.

Ключевые слова: здоровый образ жизни; физическое здоровье; психологическое здоровье; физическая активность; физическое воспитание; психологическое воспитание.

*Andrushchenko O. M., Teacher, faculty of physical education and sport
Voloshanyuk M. A., Student, chemical department
Taras Shevchenko Kyiv National University
Kyiv, Ukraine*

PHYSICAL AND PSYCHOLOGICAL HEALTH OF THE NATION – STRENGTH OF THE COUNTRY

***Abstract.** The most important role in the comprehensive development of a young person is physical and psychological education. Thanks to these two factors a person can successfully work in the different fields.*

One of the main features of a healthy lifestyle is the high physical activity - movement. The huge opportunities inherent in the body of each person can be realized in health and long life, only when human have a friendship with physical activity.

In addition to such physical qualities as speed, strength, endurance, dexterity, also develop valuable psychical qualities such as perseverance, purposefulness, resoluteness and self-control.

***Keywords:** healthy lifestyle; physical health; psychological health; physical activity; physical education; psychological upbringing.*

Здоров'я – безцінне надбання не тільки кожної людини, але і всього суспільства. В усі часи воно розглядалось, як одна з найвищих цінностей, що становлять основу економічного та духовного розвитку держави.

Важливою складовою здоров'я є фізичне виховання. Фізичне виховання дітей і підлітків існувало вже в первинному суспільстві у формі організованих ігор та розваг, в основі яких лежала трудова діяльність. В наш час фізична культура розвивається в різних напрямках: спортивні ігри, легка і важка атлетика, туризм та інше [1].

Фахівці вважають, що низька рухова активність призводить до розвитку ішемічної хвороби серця. У людей, в яких недостатня рухова активність, порушується обмін речовин, погіршується функція дихання. Все це приводить до зниження витривалості та працездатності. Істотно підвищується ймовірність серцево-судинних захворювань, стресів, з'являється надмірна маса тіла.

Організм людини перебуває і розвивається в постійному русі. І фізичне виховання повинно бути спрямовано на зміцнення здоров'я, оволодіння життєво важливими руховими навичками і вміннями, досягнення високої працездатності [1].

Фізичне виховання має велике значення в підготовці людини до продуктивної праці. Заняття фізичними вправами є дуже сильним засобом зміни фізичного та психічного стану людини. При регулярних заняттях фізичними вправами дуже важливо систематично стежити за своїм самопочуттям та загальним станом здоров'я. Самопочуття після занять фізичними вправами повинне бути бадьорим, а настрій гарним.

Правильно організовані заняття зміцнюють здоров'я, покращують фізичний розвиток, підвищують фізичну підготовленість та працездатність, удосконалюють функціональні системи організму людини. Той, хто займається

спортом, не повинен відчувати головного болю, розбитості та відчуття перевтоми. При наявності сильного дискомфорту варто припинити заняття та звернутися за консультацією до фахівців. Застосовувані навантаження повинні відповідати фізичній підготовленості та віку.

Велике практичне значення для тих, що займається фізичними вправами, має самоконтроль. Він дисциплінує, прищеплює навички самоаналізу, робить більш ефективною роботу лікаря, тренера та викладача, позитивно впливає на зростання спортивних досягнень. Самоконтроль необхідно вести регулярно кожен день в усі періоди тренування, а також під час відпочинку. Регулярні заняття фізичними вправами призводять до змін функціонального стану організму, у зв'язку з чим необхідно систематично здійснювати спостереження за здоров'ям. Самоконтроль сприяє фіксуванню зміни, що відбуваються у функціональному стані та фізичному розвитку, дає можливість запобігати розвитку перевтоми і хворобливого стану, а також своєчасно помітити і проаналізувати позитивні зміни в організмі [1].

Запорука доброго самопочуття – правильне харчування, що забезпечує нормальний розвиток людини, сприяє профілактиці захворювань, продовженню життя і створює умови для адекватної адаптації людини до навколишнього природного середовища. Тому питання здорового харчування повинно бути одним з найголовніших у реалізації соціальної політики держави [2].

Великої шкоди функціонуванню здорового організму завдають шкідливі звички: наркоманія, алкоголізм, токсикоманія та тютюнопаління. Вони перешкоджають людині розвиватися як розумово, так і фізично. Науково доведено, що здоров'я людини на 20 % залежить від лікарів, на 30 % від природного стану навколишнього середовища, 50 % від умови і способу життя. Поступово змінюючи себе і уклад життя, можна позбутись шкідливих звичок. Здоровий спосіб життя залежить в першу чергу від нас самих, від того як ми ставимось до навколишнього середовища, до себе та до інших людей.

В Україні психологія здоров'я, як новий і самостійний науковий напрямок лише починає своє становлення. Серед провідних установ де професійно розглядають це питання можна назвати кафедру психодіагностики та медичної психології Київського національного університету ім. Т.Г. Шевченка. Основними напрямками дослідження вчених кафедри є дослідження психосоматичних, особистісних і соціально-психологічних аспектів життєдіяльності, які є регуляторами психічного здоров'я людини, проблема підтримання психосоматичного здоров'я людей різного вікового періоду, технологія консультування психосоматичних хворих [3].

Уявлення про здоров'я людини завжди було динамічним, розвивалося паралельно з розвитком цивілізації, науки, зокрема знань про природу людини.

Змінювалися також погляди на співвідношення таких понять як здоров'я і хвороба. Труднощі пошуку найбільш адекватних дефініцій зазвичай були пов'язані з необхідністю розв'язання конкретних наукових, практичних чи соціальних завдань. Відтак кожна дефініція здоров'я по суті відображає не лише зміст цього феномену, але й сучасні їй наукові та суспільні тенденції.

Основою повноцінного розвитку людини є психологічне здоров'я. Саме поняття психологічного здоров'я (введене І.В. Дубровіною) тривалий час входило в базовий зміст психічного здоров'я як його частина і досвід психопатології необгрунтовано використовувався стосовно психіки здорової людини. Однак сучасна наука розмежовує сфери психічного і психологічного здоров'я. Психологічні зміни носять зворотній характер, їх своєчасна діагностика і професійна корекція допомагає людині виробити засоби саморегуляції, які дозволять ні справлятися з внутрішніми проблемами самостійно, до того як ці проблеми набудуть незворотного характеру [2].

На відміну від поняття «психічне здоров'я», термін «психологічне здоров'я» був введений відносно нещодавно, однак описувані цим поняттям особистісні особливості були предметом дослідження багатьох авторів і розглядалися в різних аспектах. Розмежовуючи сфери психічного та психологічного здоров'я. І.В. Дубровіна визначає "психологічне здоров'я" як динамічну сукупність психічних властивостей особистості, що забезпечують гармонію між потребами індивіда й суспільства і виступають передумовою орієнтації індивіда на виконання своєї життєвої задачі [4].

Серед психічних процесів найбільш відомі такі критерії психічного здоров'я:

- максимальне наближення суб'єктивних образів до певних об'єктів дійсності (адекватність психічного відображення);
- адекватне самосприйняття; - уміння зосереджувати увагу на предметі;
- утримання інформації в пам'яті;
- здатність до логічного опрацювання інформації;
- критичність мислення;
- креативність (здатність до творчості, уміння користуватись інтелектом);
- знання себе;
- дисципліна розуму (керування думками).

Зрозуміло, що якимось одним критерієм не вичерпати всієї суті питання. Разом із тим у літературі чимало прикладів, коли для характеристики психічного здоров'я пропонуються якісь окремі ознаки його вираження. Серед них особливої уваги заслуговує критерій психічної рівноваги. З його допомогою можна говорити про характер функціонування психічної сфери людини з різних сторін (пізнавальної, емоційної, вольової). Виділяють ще два критерії здоров'я в

особистісному плані: гармонійність організації психіки та її адаптаційні можливості. Що стосується психічної рівноваги, то від міри її виразності залежить урівноваженість людини з об'єктивними умовами, її пристосованість до них. Причому сама по собі врівноваженість не виступає як застигла у своєму прояві, а розгортається в поступальному русі життєво важливих біологічних і психологічних процесів. Тільки у психічно здоровій, тобто врівноваженій людині ми спостерігаємо прояви відносної сталості поведінки й адекватності зовнішнім умовам. Аномалії в розвитку особистості найбільш яскраво заявляють про себе в проявах її дисгармонії, втраті рівноваги із соціальним оточенням, тобто в порушенні процесів соціальної адаптації [5].

Отже, основою збереження і примноження психічного здоров'я людини є здоровий спосіб життя: формування оптимального режиму розумової та трудової діяльності, підтримання душевного спокою і благополуччя. При фізичних вадах, але при повному психологічному здоров'ї людина може зберегти свою повноцінність і цілісність. Якщо ж порушено психічне здоров'я, то навіть повна відсутність фізичних вад не може перетворити його у повноправну особистість.

Тому, зберігаючи своє психічне здоров'я, ми сприяємо зміцненню фізичного і, навпаки, зберігаючи фізичне ми зберігаємо і психічне здоров'я. В нашому житті все пов'язано, і якщо цей зв'язок похитнути або зруйнувати, то не зможе встояти і фундамент, тобто наша особистість. Для людини фізичне і психічне здоров'я дає можливість чогось досягти в житті. Суспільство потребує психічно та фізично здорових людей. Такі люди відчують себе його повноправними членами. Саме тому, фізичне та психічне здоров'я нації - могутність держави [1, 5].

СПИСОК ВИКОРИСТАНИХ ДЖЕРЕЛ:

1. Єрмаков С.С. *Педагогіка, психологія та медико-біологічні проблеми фізичного виховання і спорту*, Харків, ХХІІІ, 2000.
2. Шевандрин Н.І. *Психодіагностика, корекція і розвиток особистості*. – М. : 1998
3. Корнієнко О.В. *Підтримання психосоматичного здоров'я практично здорових людей: Навч. посібник*. - К., 2000;
4. Лісова О.С. *Психологія здоров'я: Навчально-методичний посібник*. Чернівці, 2001.
5. Галецька Інна, *Сосновський Титус. Психологія здоров'я: теорія і практика*. – Л.: Вид. центр ЛНУ ім. І. Франка, 2006.

Науковий керівник: Андрущенко Оксана Миколаївна

УДК 796.011.1:796-053.7

*Ніколайчук Ірина Миколаївна, студентка III курсу
Київський національний університет імені Тараса Шевченка
Київ, Україна*

ВИКОРИСТАННЯ ІНДЕКСІВ ТА ФОРМУЛ У РОЗРАХУНКУ РІВНЯ ФІЗИЧНОГО РОЗВИТКУ

***Анотація.** У даній статті описано дослідження та результати практичного використання індексів та формул, що характеризують рівень фізичного розвитку людини. Здійснено аналіз показників індексу Кетле групи студентів. Розглянуто використання формул Наглера та Брока, недолік їх застосування. Здійснено узагальнення ефективності використання індексів.*

***Ключові слова:** рівень фізичного розвитку, індекс маси тіла, індекс Кетле, формула Брока, формула Наглера.*

*Nikolaichuk Iryna Mykolaivna, Bachelor degree, 4 year
Taras Shevchenko Kyiv National University
Kyiv, Ukraine*

USING THE INDICES AND FORMULAS IN CALCULATION OF PHYSICAL DEVELOPMENT LEVEL

***Abstract.** In the article the author describes research and results of practical using of indices and formulas that define human physical development level. There is an analysis of students` indice Kettle indicators. The usage of the Broca formula, Nagler`s formula, and their minuses are considered. There is a generalization of the efficiency of the indices using.*

***Key words:** physical development level, Body Mass Index, Kettle indice, Broca formula, Nagler`s formula.*

Сьогодні для того, щоб підтримувати фізичне здоров'я, перш за все необхідно мати збалансоване, раціональне харчування та оптимальну для своєї тілобудови та зросту вагу. Існує безліч спеціальних формул та індексів, що призначені для визначення оптимального співвідношення таких параметрів, проте потрібно пам'ятати про їх недоліки, особливості та обмеження, оскільки кожна людина має індивідуальні параметри фізіологічних змін та фізичного розвитку, які часто можуть не відповідати статистичним стандартизованим середнім оцінкам. Одним із основних розрахункових індексів, що відображають рівень фізичного розвитку людини є індекс маси тіла, який базується на співвідношенні маси до квадрату зросту людини (у метрах), та характеризує чи є маса людини недостатньою, нормальною або ж надлишковою. Даний індекс був розроблений бельгійським вченим Адольфом Кетле під час його роботи над соціальною фізикою у середині XIX століття, проте не став широко відомим суспільству. Інтенсивно застосовувати даний показник розпочали у другій половині XX століття. Для жінок оптимальним вважається коефіцієнт від 19 до 24, а для чоловіків – від 20 до 25 [3, с. 236-241]. Проте, даний показник має низку недоліків: не враховує співвідношення між жировою та м'язовою масою, переоцінює відсоток жирової маси у професійних спортсменів, не визначає тип ожиріння, що може по-різному впливати на здоров'я людини (ожиріння верхньої

частини тулуба (живіт, талія) становить більшу загрозу здоров'ю, аніж ожиріння нижньої частини (стегна, сідниці), оскільки зумовлює появу високого ризику розвитку цукрового діабету, ішемічної хвороби серця, інсульту) [2, с. 122-124]. Для кожної людини важливо обраховувати та знати індекс маси тіла, оскільки спосіб життя (регулярне вживання висококалорійної їжі, малорухомий спосіб життя), а також спадкова схильність можуть спричинити виникнення хронічних захворювань, зменшує тривалість життя, ускладнює звичайну щоденну діяльність, знижуючи продуктивність людини. В будь-якому разі, неможна покладатися лише на даний індекс при встановленні діагнозу ожиріння чи дистрофії, проте визначені результати можуть слугувати приводом для звернення до медичних закладів.

У процесі зібрання первинної інформації для дослідження рівня фізичного розвитку на основі індексного методу (індексу маси тіла) було опитано 42 випадково обраних студенти (середній розмір вибірки) спеціального медичного відділення Київського національного університету імені Тараса Шевченка, які займаються у Спортивному комплексі. Як результат, після згрупування та обробки даних статистичними методами отриманих даних виявилось, що 26 % (чверть) опитаних мають масу тіла нижче норми, 64,5 % (переважна більшість) мають показник у межах норми, тобто оптимальну вагу, 9,5 % – мають масу вище нормального рівня, тому для цих осіб рекомендується знизити масу тіла, оскільки існує підвищений ризик неінфекційних та системних захворювань. При розподілі за статтю було отримано наступні результати ІМТ: серед чоловіків – 9,1 % мають недостатню вагу тіла, 90,9 % (більшість) мають нормальний рівень маси, серед жінок – 32,3 % мають недостатню вагу тіла, 54,8 % опитаних – нормальний рівень маси тіла та 12,9 % мають надмірну масу тіла. Якщо здійснити розрахунок індексу відповідно до розподілу студентів за курсом навчання, то більшість за результатами табл. 1 мають нормальний рівень ваги відносно їхнього зросту, проте 30-40 % студентів кожного курсу мають відхилення ваги або у бік недостатньої, або надлишкової, що вимагає перегляду ними режиму харчування, фізичної активності. Загальний середній рівень індексу є 20,6 із відхиленням у межах 2,8 пунктів, що знаходиться у межах норми. Коефіцієнт варіації значень відносно загального середнього показника є невисоким – 13,6%, що відображає відносну однорідність показників ІМТ для опитаних студентів.

Іншим відомим методом розрахунку нормального рівня ваги є формула Брока (розроблена в 1871 році французьким хірургом та антропологом Полем Броком), яка враховує співвідношення зросту, ваги, будови тіла та віку людини, та обраховується як різниця зросту (у сантиметрах) та 110. До того ж, відповідно до теорії Брока, особам із астеничною будовою тіла (тонкі кістки скелету, слабо

виражені м'язи) слід вирахувати із результату десять відсотків, а гіперстенікам, які мають зворотну до попереднього типу тілобудову – додати десять відсотків [4, с. 1197]. Якщо не брати до уваги у ході дослідження останню описану умову щодо типів будови тіла, то за результатами опитування студентів 42,9 % мають недостатню вагу, така ж частка має надмірну вагу, і лише 14,3 % мають вагу у межах норми. Цікаво, що середнє значення маси опитаних студентів практично співпадає з середнім значенням розрахованої «ідеальної» маси тіла. Проте, дослідження, яке базоване на даній формулі не відображає реальний рівень фізичного розвитку людини, показує усереднену оцінку, найкраще підходить для людей з середньою комплекцією тіла (у випадках з дуже високим чи дуже низьким зростом є абсолютно не дієвою), тому формує необхідність додаткових досліджень. Перевагою використання даної формули є простота розрахунків за нею.

Таблиця 1

Розподіл результатів дослідження фізичного розвитку студентів I-IV курсів за індексом Кетле

Курс навчання	Вага нижче норми	Нормальний рівень ваги	Вага вище нормального рівня
I	26,7%	66,7%	6,7%
II	16,7%	66,7%	16,6%
III	25,0%	62,5%	12,5%
IV	42,9	57,1	-

Джерело: складено автором.

Також, існує формула Наглера, яка дозволяє підрахувати та визначити «ідеальне» співвідношення ваги та зросту, базована на показнику зросту людини. В її основі лежить теорія, яка свідчить, що на 152,4 сантиметри зросту повинно припадати 45 кілограмів ваги, а на кожні наступні 2,45 сантиметра – додаються ще 900 грамів ваги і ще десять відсотків від отриманої ваги. Тобто, якщо людина має 170 см зросту, то її «ідеальна» ваги дорівнюватиме: $1,1 \cdot (45 \text{ кг} + (170 \text{ см} - 152,4 \text{ см}) / 2,45 \text{ см} \cdot 0,9 \text{ кг}) = 56,6 \text{ кг}$ [1, с. 41]. За даною формулою середня «ідеальна» маса тіла опитаних є нижчою, ніж за формулою Брока, і становить 56 кг. Відповідно до розрахунків 26,2% опитаних студентів мають недостатню вагу, 40,5% мають нормальний рівень ваги, 33,3% мають надлишкову вагу. Проте до недоліків даної формули також відносяться неврахування тіло будови людини, особливостей розподілу жирової та м'язової маси.

Таким чином, дані дослідження фізичного розвитку студентів, отримані за кожною з формул, відрізняються між собою, оскільки мають певну специфіку та особливості розрахунку, власні межі визначення нормального рівня. Тому можна зробити висновок про неможливість точної оцінки рівня фізичного розвитку

лише на основі наведених показників, існує необхідність розширити перелік використовуваних індексів для більш деталізованого та повного аналізу рівня фізичного розвитку. Результати обрахунків за кожним із індексів можуть бути лише індикатором щодо наявності проблем та необхідності коригування фізичної активності людини протягом дня із збільшенням уваги до занять спортом.

Отже, індекси та формули, що узагальнюють інформацію про масу, зріст та визначають рівень фізичного розвитку людини, є індикаторами, які сприяють попередженню виникнення складних захворювань, свідчать про необхідність зміни способу життя, покращення щоденного раціону харчування відповідно до показників надлишку чи недостатньої ваги, зумовлюють необхідність коригування фізичної активності протягом дня, або ж відображають необхідність звернення до медичних закладів з метою більш комплексного дослідження та професійної допомоги. За результатами первинного опитування студентів та дослідження результатів середньої статистичної групи показників, переважна більшість мають показник маси тіла у межах норми, відхилення від норми присутнє для 35% опитаних, що вимагає розробки спеціальних фізичних комплексів та програм для них із врахуванням особливостей їх тілобудови, поточного стану фізичного розвитку.

СПИСОК ЛІТЕРАТУРИ:

1. Браславська Н.В., Кона В.М., Колесник О.І., Нерян В.В., Полуніна Т.В., Соколов А.В. Функціональний вік сучасного студента: монографія // За заг. ред. канд. філос. наук, доцента В. М. Копи. Харків: «Факт», 2018. 172 с.
2. Пилипчук В.В., Августинович М.Б., Курінов О.Ю. Надлишкова маса тіла студентів як проблема метаболізму і фізичної активності // Педагогіка, психологія та медико-біологічні проблеми фіз.. вих.. і спорту. 2011. № 4. С. 122-124.
3. Мелега К.П., Дуб М.М., Дуло О.А., Мелега О.А. Якість життя студенток молодших курсів з різним індексом маси тіла // Фізична культура, спорт, здоров'я нації. 2011. № 12. С. 236-241.
4. Peterson C., Thomas D., Blackburn G., Heymsfield S. Universal equation for estimating ideal body weight and body weight at any BMI // American Society for Nutrition. 2016. P. 1197-1203.

Науковий керівник: Вирлєєва Марина Аркадіївна

УДК 796

*Телегоненко Христина Ігорівна, студентка, Інститут філології
Київський національний університет імені Тараса Шевченка
Васильків, Україна*

ЗДОРОВИЙ СПОСІБ ЖИТТЯ – МОДА ЧИ НЕОБХІДНІСТЬ?

У статті зосереджено увагу на необхідності формування здорового способу життя. Розглядається питання зростання популярності занять спортом за останні роки. Аналізуються складові здорового способу життя та ставлення молодого покоління до власного здоров'я.

Ключові слова: *здоровий спосіб життя, заняття спортом, тенденція, фізичний стан, шкідливі звички, молоде покоління, аматорський спорт, мотивація.*

*Telehonenko Chrystyna I., student, Institute of Philology
Taras Shevchenko Kyiv National University
Vasylkiv, Ukraine*

HEALTHY WAY OF LIFE – FASHION OR NECESSITY?

The article focuses on the need to form a healthy lifestyle. The issue of increasing the popularity of sports in recent years is considered. The components of a healthy lifestyle and the attitude of the younger generation to their own health are analyzed.

Key words: *healthy lifestyle, sports, tendency, physical condition, bad habits, young generation, amateur sport, motivation.*

Здоров'я — це перша і найважливіша потреба людини у будь-які часи. На сьогоднішній день актуальним є ведення здорового способу життя. Сучасна людина намагається підтримувати свій фізичний стан, слідує за своїм здоров'ям та зовнішністю.

За останні роки можна спостерігати підвищення інтересу до здорового способу життя - занять аматорським спортом, танцями, питань правильного харчування. Сьогодні багато хто з нас активно підтримують свій фізичний стан, всіляко розвиваючи і зміцнюючи його. Фітнес-центри, йога, плавання - ось лише декілька прикладів того, що приваблює сучасних жителів мегаполісу в цілях розвитку свого тіла і духу. На екранах телевізорів і на сторінках популярних видань з'являються все нові і нові передачі з порадами по харчуванню і схудненню, в соціальних мережах множаться спільноти, присвячені даним питанням. Як відомо, ставлення до здоров'я не може з'явитися само по собі, воно формується в процесі становлення особистості протягом певного часу і є результатом впливу освіти та середовища [6, с. 16]. У сучасній культурі здоровий і спортивний вигляд - такий же атрибут успіху, як високий рівень доходів. Можна створити образ успішної людини без дорогих костюмів і годинників, але навряд чи вдасться зробити це без хорошої фізичної форми.

Поряд з розвитком рівня і престижу області професійного спорту, сьогодні спостерігається не менш велика і широко представлена сфера аматорського спорту - спорту, який приваблює мільйони з метою самовдосконалення та саморозвитку. Безсумнівно, подібне явище далеко не нововведення, оскільки спортивна діяльність була завжди цікава і не відчувала гострий дефіцит уваги за рамками професійних занять.

Мода на все, що корисно, не могла не виникнути, але могла бути набагато менш імперативною і менш нав'язливою, якби в ній не був зацікавлений великий бізнес [2]. Пропаганда здорового способу життя на сьогоднішній день, переважно, складається з гарної рекламної картинки: чи то стрункого, підтягнутого тіла, чи то просування на харчовий ринок спеціального спортивного харчування. До того ж, більшість людей неправильно розуміє

концепцію ведення здорового образу життя: здоров'я – це стан фізичного, духовного та соціального благополуччя, а не тільки відсутність хвороб і фізичних дефектів. Більшість людей починає займатися спортом через бажання виглядати краще. Цей шлях є непоганою мотивацією, але навряд чи це бажання проіснує довго. Кожна людина повинна зрозуміти, що ведення здорового способу життя – це піклування про свій організм і слідкування за процесами, що відбуваються у ньому під впливом різних чинників.

Однак, спорт - лише одна зі складових в підтримці здорового способу життя. Поряд з активними заняттями спортом не всі люди готові відмовитися від шкідливих звичок – деякі, не дивлячись на тенденції до здорового харчування та фітнесу, мають пристрасть до куріння і дозволяють собі алкоголь [4]. Отже, якщо людина дійсно зацікавлена у підтримці свого здоров'я та небайдуже ставиться до свого організму та власного майбутнього, вона в жодному разі не буде поєднувати непоєднуване – шкідливі звички та фізичні навантаження. В іншому випадку, це сліпе бажання мати гарне тіло зовні, але з проблемами у організму.

Перш за все, здоровий спосіб життя – це не модна течія, а стиль життя. Під індивідуальним стилем здорового способу життя необхідно розуміти наявний конкретній людині спосіб організації життєдіяльності, який враховує індивідуальні інтереси, потреби, можливості і зв'язок їх з навчальною, професійною і побутовою діяльністю [1]. Позитивне, цінне ставлення до здоров'я передбачає усвідомлення особистістю, що саме здоров'я є найважливішою цінністю для людини. Бути здоровим - природне бажання кожної людини. Здоров'я - поняття не тільки біологічне, а й соціальне. Гарне самопочуття - це радісне сприйняття життя, висока працездатність. Здоровий спосіб життя - це спосіб життя, заснований на принципах моральності, раціонально організований, активний, трудовий, що загартовує і, в той же час, захищає від несприятливих впливів навколишнього середовища, дозволяє до глибокої старості зберігати моральне, психічне і фізичне здоров'я.

Уявлення про здоровий спосіб життя зустрічаються і в античній філософії. Наприклад, Гіппократ у своєму трактаті "Про здоровий спосіб життя" розглядає даний феномен як якусь гармонію, до якої слід прагнути шляхом дотримання цілого ряду профілактичних заходів. Він акцентує увагу в основному на фізичному здоров'ї людини. У той же час Демокрит в більшій мірі описує духовне здоров'я, що представляє собою «благий стан духу», при якому душа перебуває в спокої і рівновазі, що не схвилюваний ніякими пристрастями, страхами і іншими переживаннями [7]. Духовне здоров'я грецькі філософи визначали як характеристику людини. Вона показує, наскільки ефективно індивід здатний вирішувати складні ситуації, зберігаючи оптимальне емоційне тло, адекватну

поведінку. Під терміном «духовне здоров'я» розуміли ідеальний та нормальний стан психіки особистості, тому можна сказати, що поняття «психічне здоров'я» та «духовне здоров'я» вони вважали тотожними [5].

Формування здорового способу життя сьогодні має стати комплексною, системною та цілеспрямованою діяльністю науковців, органів державної влади та місцевого самоврядування, громадських організацій, сім'ї, інших соціальних інститутів, яка буде безпосередньо спрямована або опосередковано стосуватиметься формування, збереження, зміцнення, витрачання, відновлення і передачі здоров'я молодого покоління. Адже заняття спортом – це те, що є необхідним для кожної людини і модну тенденцію на здоровий спосіб життя теж кожен розуміє по-своєму. Але в цьому і ховається найбільша проблема – свідомою людиною завжди спочатку піклується про своє здоров'я, а вже потім слідкує за зовнішнім виглядом, адже від стану здоров'я залежить зовнішня краса.

Молоде покоління, не дивлячись на свій юний вік, не по-юнацькому серйозно ставиться до свого фізичного і розумового стану. На першому місці з усіх значущих цінностей студенти виділяють здоров'я - вище, ніж матеріальні цінності та інші. З огляду на всі ці особливості, можна сказати, що здоровий спосіб життя у студентів - це не данина моді, а усвідомлений мотив, який діє в силу своєї значущості.

Мотивація здорового способу життя необхідна для усіх верств населення різних вікових категорій. Незалежно від віку, людина повинна дбати про своє здоров'я та робити усе задля його покращення. Важливо знайти істину ціль, заради якої кожен буде піклуватися про своє здоров'я кожен хвилину свого життя.

Раціональний режим праці та відпочинку — необхідний елемент здорового способу життя. При правильному режимі, що суворо дотримується, виробляється чіткий і необхідний ритм функціонування організму, що створює оптимальні умови для роботи та відпочинку, і тим самим сприяє зміцненню здоров'я, покращанню працездатності та підвищенню продуктивності праці.

Постійне тренування в процесі праці зміцнює наше тіло. Довго живе той, хто багато та добре працює протягом всього життя. Навпаки, безділля веде до в'ялості мускулатури, порушення обміну речовин, ожиріння та передчасного одряхління. Необхідною умовою збереження здоров'я в процесі труда є чергування роботи та відпочинку. Відпочинок після роботи зовсім не означає стану повного спокою. Лише при дуже великій втомі може йти мова про пасивний відпочинок. Бажано, щоби характер відпочинку був протилежний характеру роботи людини (контрастний принцип побудови відпочинку) [3].

Здоровий спосіб життя є важливою складовою повноцінного життя в мінливому світі. Здоровий спосіб життя - це спосіб життя, заснований на

принципах моральності, раціонально організований, активний в той же час, захищає від несприятливих впливів навколишнього середовища, дозволяє до глибокої старості зберігати моральне, психічне і фізичне здоров'я.

Чому слід дбати про здоров'я? Яка мотивація людини у цьому випадку? У кожного - своя мотивація бути здоровим: хтось хоче бути гарним, струнким; дехто зважає на те, що для досягнення успішної кар'єри у певній професії треба бути здоровою людиною; для когось здоров'я означає заощадження коштів на ліках, а для декого - це активне довголіття, радість повноцінного життя. Як би там не було, але загальновідомим є те, що лікуватися набагато дорожче, ніж вести здоровий спосіб життя [1].

Аби почати слідкувати за станом свого здоров'я, не потрібно чекати його погіршення. Людина мусить вдосконалюватися кожен день, не дивлячись на модні тенденції, які можуть панувати лише деякий час.

Принцип «живи, поки молодий» застарів. Тепер актуальніше звучить «живи довго і щасливо». Безсумнівно, існують різні модні тенденції, однак повністю списувати заняття людьми спортом і ретельний догляд за собою, підтримання власного здоров'я не можна списувати лише на моду. Мода в даному контексті, скоріше виступає громадської пропагандою здорового способу життя серед населення, що несе в маси ідею необхідності спорту і дбайливого ставлення до свого здоров'я. Успішні, красиві, здорові і фізично міцні спортсмени, спортсмени-аматори в даному випадку - рекомендований приклад для наслідування, чий шлях може спробувати пройти кожен. Спорт і здоровий спосіб життя - це не тільки краса духовна і фізична, чистота не тільки душі і тіла, але в першу чергу, це - традиція і гостра необхідність, яка з часом, хочеться сподіватися, буде набувати все більшої осмисленості серед людей.

СПИСОК ЛІТЕРАТУРИ

1. *Браславець В.С. Здоровий спосіб життя, як запорука збереження і зміцнення здоров'я.*
2. *Інтернет-ресурс: <http://www.lcmedia.com.ua/news/27294-komu-vyigodna-moda-na-zdorovyiy-obraz-zhizni>*
3. *Інтернет-ресурс: <https://familytimes.com.ua/zdorovya/formuvannya-zdorovogo-sposobu-zhyttya>*
4. *Нуриахметова И.Ф. Здоровый образ жизни – дань моде и острая необходимость XXI века // Молодежный научный форум: Гуманитарные науки: электр. сб. ст. по мат. IV междунар. студ. науч.-практ. конф. № 4.*
5. *Олександр Федько. Стаття «Здоровий спосіб життя як цінність: проблеми формування».*
6. *Оржеховська В.М., Єжова О.О. Здоровий спосіб життя : навчально-методичний посібник. Суми : Видавництво СумДПУ ім. А. С. Макаренка, 2010. 188 с.*
7. *Пехтерева Ю.П., Кудрявцев М. Д. Стаття «Мода на здоровий образ життя».*

Науковий керівник: Г. В. Красовська

УДК 796.032.2

Ячник Тетяна Олександрівна*студентка I курсу спеціальності «Міжнародні економічні відносини»
Київського Національного Університету імені Тараса Шевченка.**Київ, Україна***ВЗАЄМОЗВ'ЯЗОК СПОРТУ І ПОЛІТИКИ У СУЧАСНОМУ СВІТІ**

Анотація: У статті розкрито питання, яким чином переплітаються спорт і політика у сучасному світі, досліджено, чи заважає політичне втручання підтриманню принципів чесних змагань у спорті і чи допомагає спорт регулювати відносини між країнами та встановлювати мирні зв'язки шляхом долучення до світового спортивного руху. Як змінився інститут Олімпійських Ігор із процесом глобалізації та інтернаціоналізації спорту в сучасних умовах і чи можливо змінити вплив політики на формування спорту?

Ключові слова: політика, Олімпійські ігри, спорт, світова культура, міжнародні відносини.

Yachnyk Tetiana Oleksandrivna*first year student, specialization "International Economic Relations"
Taras Shevchenko National University.**Kyiv, Ukraine***MODERN INTERPLAY BETWEEN SPORTS AND POLITICS**

Abstract: This article encompasses the issue of relations between sports and politics in modern world, whether the political intervention prevents sports from the fair play principles and whether sports help regulate relations between nations and establish friendly communication through integration to the Global Sports movement. How has the institution of the Olympic Games changed in the globalization and internationalization processes in modern sports and whether it is possible to change the impact of politics on sports?

Key words: politics, Olympic Games, sports, world culture, international relations.

Спорт посідає важливе місце в житті сучасної людини, сприяє розвитку її людського потенціалу. Завдяки спорту людство знає своїх героїв. Спорт вже довів свою важливість як ефективний і гнучкий інструмент сприяння досягненню цілей з забезпечення миру і розвитку. Спорт є одним із найважливіших факторів забезпечення сталого розвитку [5, с. 3], адже він сприяє затвердженню принципів терпимості та поваги і сприяє розширенню можливостей жінок і молоді, окремих людей та громад, а також досягненню цілей в області охорони здоров'я, освіти і соціальної інтеграції. В рамках реалізації цього величезного потенціалу спорту Бюро Організації Об'єднаних Націй зі спорту на благо розвитку і миру вже давно працює над питанням об'єднання людей навколо спорту та заохочує використання спорту для підтримки мирних ініціатив, починаючи с організації спортивних мегапроектів і закінчуючи проведенням вуличних змагань. Ці ініціативи допомагають спорту реалізувати увесь свій потенціал задля досягнення цілей розвитку. Складається враження, що останніми роками відбувається зближення спортивного і політичного світу, що має свої переваги і недоліки. Джозеф Най називав спорт інструментом «м'якої сили», адже внаслідок перемоги у будь-якому спортивному заході рейтинг країни піднімається. Зараз найбільш актуальним

питанням постає проблема врегулювання міжнародних відносин між країнами. Міжнародні відносини проявляються сьогодні у найрізноманітніших формах, починаючи з політичних змагань на світовій арені і закінчуючи великими хвилями переселенців і біженців до інших країн. Сьогодні дуже популярною є позиція, що спорт має існувати незалежно від політики. На спортивному майданчику треба думати про гру, спортсменів і змагання. Однак, як виявилось, історія спорту демонструє, що спорт і політика тісно пов'язані [4, с.217]. Отже, важливим питанням сьогодні постає стрімке зближення спорту і політики, що має свої переваги і недоліки.

Неможливо сприймати появу будь-якого виду спорту без урахування історичного і політичного контексту. Наприклад, футбол, теніс та інші британські види спорту з'явилися у Росії завдяки «англофільії» [7] місцевої еліти у кінці XIX – початку XX століть. Ця «англофільія» утворилася завдяки появі військово-політичного блоку Антанти – союзу Франції, Росії і Англії. Інший приклад можна застосувати, згадавши про Олімпійські Ігри 1936 року у Берліні, які відбулися за три роки до Другої Світової Війни. Саме нацисти почали підготовку до Ігор. Це давало змогу Німеччині продемонструвати усі переваги нацистської диктатури та завербувати майбутніх прихильників в інших країнах, а також поширити чутки про надмірну миролюбність Німеччини, створивши спортивне прикриття для зростаючого мілітаризму.

Часто постає питання різниці між націоналізмом та патріотизмом у спорті. Коли кожен спортсмен пишається тим, що він є громадянином своєї країни, то він має відчувати гордість під час виступу під її прапором. Саме цим сучасні Олімпійські Ігри відрізняються від стародавніх, де не було різниці між регіонами. Змагалися атлети, а не міста. Ідея сучасних Ігор полягає у тому, що Олімпіада має створювати почуття спільності і у той самий час має бути шляхом рішення міжнаціональних суперечок у чесних змаганнях, які будуть забезпечувати міжкультурний обмін і збереження людяності. Таким чином, Олімпіада є засобом розвинення почуття національності і відчуття глобальної єдності.

Важливим фактором у забезпеченні реального сприяння глобальному розвитку і реалізації цілей в області сталого розвитку є створення сильних і стабільних партнерств. Зараз світ більш тісно взаємопов'язаний, ніж раніше, і глобальний феномен спорту має силу, що здатна з'єднати впливові мережі різноманітних партнерів і зацікавлених суб'єктів, що мають на меті забезпечити сталий розвиток на довгий період часу. Прикладом такого партнерства є співпраця Організації Об'єднаних Націй з Міжнародним Олімпійським Комітетом.

Варто згадати яскравий приклад невдалого переплетення політики і спорту, який стався під час проведення Олімпійських Ігор у Москві 1980 року [3].

«Холодна війна» знаходила собі прояви в усіх сферах життя людини. Не обійшла вона стороною і Олімпійський спорт. Після довгих сперечань щодо місця проведення Олімпіади, радянська столиця отримала право проведення Ігор, поставивши Лос-Анджелес у чергу. Розпочалися широкомасштабні підготовки до найважливішої спортивної події року. Очевидці зазначають, що столицю було доведено до ідеального стану. За словами олімпійської спортсменки Лідії Іванової, «...Це було велике свято. Для цього Москву і почистили, і помили...».

Але простий радянський народ не розумів, що на них чекає. Про можливі проблеми здогадувалися лише військові спеціалісти.

Директор Державного Музею Спорту у Москві Олена Істягіна-Єлисеєва заявила, що «бойкот був передбачуваний. Наша країна, як завжди, сподівалася на благополучний кінець, тому відправила команду на Зимові Олімпійські Ігри. Але вже на початку 1980 року США, Канада і Великобританія заявили, що не приймають Ігри у Москві» [1]. А 1 січня 1980 року НАТО прийняла рішення бойкотувати Ігри країнами блоку. Перед початком Олімпіади Москва була готова приймати закордонних гостей, проте Олімпійське селище залишилося напівповним. На Олімпійські Ігри 1980 року не приїхали представники 62 країн. Повністю бойкотували Олімпіаду провідні держави: США, ФРН, Китай і Японія.

В українському соціумі панує думка [2], що змішувати спорт і політику не варто. Але сьогодні є багато бізнесменів, які у своїй PR-компанії піднімають авторитет за рахунок спонсорства спортивних команд. Проблема постає у тому, що український спорт, а особливо регіональний спорт, не має фінансової опори з боку держави, і, мабуть, якщо б український спорт вважався незалежним, постійно фінансованим інститутом, то і випадки використання спорту у політиці скоротилися б набагато.

Неправильно вважати, що спорт є, або має бути відстороненим від політики^[4], тому що існує як інструмент впливу на міжнародні відносини і політичне примирення тощо. Важливо не допускати, щоб спорт став засобом негативного впливу та політичного тиску на інші країни, яким він, на жаль, зараз є. Принцип чесного змагання повинен стати основою будь-якого міжнародного спортивного заходу, а можливість об'єднання і примирення – єдиною метою, до якої мають прямувати усі народи. Яскравим прикладом такого примирення може слугувати рішення КНДР та Республіки Корея про створення об'єднаної команди, оскільки це можна вважати знаком початку нормалізації відносин між країнами, але спорт не повинен бути використаним як інструмент політичного тиску, якому зараз піддаються російські спортсмени. Зараз у світового спорту є

багато проблем, які заважають повній реалізації його потенціалу. Як і в багатьох інших сферах, у спорті проявляється корупція, що вбиває його. Не зважаючи на усі ці складнощі, величезна позитивна сила спорту буде і надалі об'єднувати людей і сприяти затвердженню миру і створення більш відкритого суспільства на нашій планеті шляхом втілення загальних цінностей і принципів. Спорт історично виконує важливу роль у будь-якому суспільстві і слугує могутнім пропагандистським простором, що можна використовувати для сприяння формуванню світової культури^[6]. Беззаперечно, спорт і політика продовжать тісно співіснувати. Відокремити спорт від політики практично неможливо і складно уявити, яких форм набуде синтез цих двох сфер життя людини.

СПИСОК ВИКОРИСТАНИХ ДЖЕРЕЛ:

1. «Через терни к спорту: как политика изменила Олимпиаду». Режим доступу: <https://mir24.tv/articles/16292473/a-my-k-vam-ne-poedem-kak-politika-pogubila-sport>
2. «Спорт і політика – речі взаємозалежні чи повинні існувати порізно?». Режим доступу: <https://sdplatform.org.ua/blogs/177/sport-i-politika-reci-vzaemozalezni-ci-povinni-isnivati-porizno>.
3. Вулах М.Г. «Организация спорта в зарубежных странах: правовая идеология и политика».
4. Мілінтейн О.А. «Социальные проблемы формирования личности в спорте».
5. Осініна Д.Д, Урожок К.О “Спорт и политика в современном мире”
6. Починкін В.М. «Физическая культура и спорт. Идеологическая борьба в современном мире.» М.: Физкультура и спорт, 1985.
7. «О спорте и политике». Режим доступу: <https://www.sports.ru/tribuna/blogs/avolkov1989/1500742.html>

Науковий керівник:

Іщенко Олена Валентинівна, старший викладач кафедри фізичної культури і спорту
Київського національного університету імені Тараса Шевченка.

Наукове видання

**СУЧАСНІ ТЕНДЕНЦІЇ РОЗВИТКУ ОСВІТИ Й НАУКИ:
ПРОБЛЕМИ ТА ПЕРСПЕКТИВИ**

ЗБІРНИК НАУКОВИХ ПРАЦЬ

Випуск 4

Том 2

Відповідальний за випуск: Ю.І. Колісник-Гуменюк

Макет і комп'ютерна верстка: В.В. Гуменюк

Дизайн обкладинки: І.С. Колісник

Адреса оргкомітету:

Львівський навчально-науковий центр професійної освіти

79008, вул. Кривоноса, 10

м. Львів

lnnc@ukr.net

Сучасні тенденції розвитку освіти й науки : проблеми та перспективи:

зб. наук. праць / [упорядник Ю.І. Колісник-Гуменюк]. Київ–Львів–

Бережани–Гомель, 2019. Вип. 4: в 2-х томах. Т. 2. 335 с.

Електронне видання

Умовн.-друк. арк. 19,95. Об'єм файлу – 6,7 МБ.

