



WYŻSZA SZKOŁA EKONOMII, PRAWA I NAUK  
MEDYCZNYCH IM. PROF. E. LIPIŃSKIEGO W KIELCACH  
ВІННИЦЬКИЙ КООПЕРАТИВНИЙ ІНСТИТУТ



## **«СУЧАСНА НАУКА: ПРОБЛЕМИ, ПЕРСПЕКТИВИ, ІННОВАЦІЇ»**

*Статті та тези доповідей учасників Міжнародної науково-практичної конференції викладачів, практичних працівників, молодих учених та студентів*

11-12 листопада 2020 р.  
ВІННИЦЯ

УДК 001.859

С91

Свідоцтво про державну реєстрацію друкованого засобу масової інформації. Серія ВЦ № Серія ВЦ № 794-152-р від 23.09.2010р.

Друкується за рішенням Вченої ради Вінницького кооперативного інституту.  
Протокол №4 від 35 листопада 2020р.

### РЕДАКЦІЙНА КОЛЕГІЯ:

Голова редакційної колегії: Драбовський А.Г., д.е.н, професор, почесний ректор Вінницького кооперативного інституту;

Заступник голови редакційної колегії: Драбовська В.А., к.ф.н, в.о. ректора Вінницького кооперативного інституту;

Члени редакційної колегії: Waldemar Cisowski, д.с.н, декан факультету права та безпеки Вищої школи економіки, права та медичних наук ім. проф. Едварда Ліпінського (м. Кельце, Польща);

Мазур Г.О., к.е.н., доцент, проректор з науково-педагогічної роботи Вінницького кооперативного інституту;

Морозова Л.П., д.ф.н., професор кафедри економічної теорії, фундаментальних та соціально-гуманітарних дисциплін Вінницького кооперативного інституту;

Петренко М.І., д.е.н., професор кафедри фінансів, обліку та аналізу Вінницького кооперативного інституту;

Іванюта П.В., д.е.н., професор кафедри менеджменту Вінницького кооперативного інституту;

Петренко В.І., к.і.н., доцент кафедри права Вінницького кооперативного інституту;

Мацера С.М., к.е.н., доцент кафедри менеджменту Вінницького кооперативного інституту;

Ткачук Н.П., спеціаліст вищої категорії Коледжу економіки і права;

Технічний секретар: Рябченко Г.В.

Редакційна колегія не несе відповідальності за зміст статей і тез, матеріали друкуються в редакції і мовою авторів.

У збірнику вміщено публікації викладачів, практичних працівників, молодих учених та студентів, які взяли участь у роботі Міжнародної науково-практичної конференції, в якій висвітлено проблеми, перспективи, інновації сучасної науки.

Сучасна наука: проблеми, перспективи, інновації: Міжнародна науково-практична конференція викладачів, практичних працівників, молодих учених та студентів, м. Вінниця, 11-12 листопада 2020р.: [тези, статті] / ред.кол.: Драбовський А.Г. [та ін.]. – Вінниця: Вінницький кооперативний інститут, 2020. – 436с.

Видається в авторській редакції.

© Вінницький кооперативний інститут

## ЗМІСТ

### Секція 01. Сільськогосподарські науки

<b>Євстафієва Ю. М., Бучковська В. І,</b> ЕТОЛОГІЧНІ ОСОБЛИВОСТІ СНУ ТВАРИН.....	13
<b>Присяжнюк О.В.</b> ЕКОЛОГІЧНІ АСПЕКТИ ПОКРАЩЕННЯ РОДЮЧОСТІ ҐРУНТУ ....	15

### Секція 04. Медичні науки

<b>Kostyshyn A. B.</b> FEATURES OF PALPATION OF MASTICATORY MUSCLES.....	17
<b>Кононенко С.В., Пелипенко О.В.</b> ФУНКЦІОНАЛЬНЕ ЛІКУВАННЯ СКАЛКОВИХ ПЕРЕЛОМІВ ДІАФІЗУ ПЛЕЧОВОЇ КІСТКИ У ПАЦІЄНТІВ ПОХИЛОГО ТА СТАРЕЧОГО ВІКУ.....	20
<b>Дякова О.В.</b> ІННОВАЦІЙНІ ТЕХНОЛОГІЇ У СУЧАСНІЙ МЕДИЧНІЙ ОСВІТІ.....	22
<b>Ковтанюк В.О.</b> КІФОТИЧНА ПОСТАВА У ДІТЕЙ: ВИДИ ТА ПРИЧИНИ ВИНИКНЕННЯ.....	24
<b>Ковтанюк В.О.</b> ФАКТОРИ ВИНИКНЕННЯ КІФОТИЧНОЇ ПОСТАВИ У ДІТЕЙ ШКІЛЬНОГО ВІКУ.....	26

### Секція 05. Фармацевтичні науки

<b>Заліська А. Г., Родко О. М.</b> НАУКОВО-ДОСЛІДНА РОБОТА СТУДЕНТІВ ЯК ЗАСІБ ФОРМУВАННЯ ВИСОКОКВАЛІФІКОВАНИХ СПЕЦІАЛІСТІВ.....	28
---	----

### Секція 07. Технічні науки

<b>Устименко Ю. В.</b> ВИКОРИСТАННЯ ЗМІШАНОЇ ФОРМИ НАВЧАННЯ ПРИ ВИКЛАДАННІ ЕЛЕКТРОТЕХНІЧНИХ ДИСЦИПЛІН.....	35
<b>Коробейнікова Т.І., Вуйцік Вальдемар, Сорокін О. В.</b> МЕТОДИ ТА ЗАСОБИ ЗАХИСТУ ДЕРЖАВНОГО КОРДОНУ ВІД НЕСАНКЦІОНОВАНОГО ЙОГО ПРОХОДЖЕННЯ.....	40
<b>Кондрат О.Р., Матківський С. В. Хайдарова Л. І.</b> ВПЛИВ ТЕМПУ НАГНІТАННЯ ДІОКСИДУ ВУГЛЕЦЮ НА ТЕХНОЛОГІЧНІ ПОКАЗНИКИ РОЗРОБКИ ГАЗОКОНДЕНСАТНОГО ПОКЛАДУ В УМОВАХ ВОДОНАПІРНОГО РЕЖИМУ.....	46
<b>Матківський С. В.</b> ВПЛИВ ТРИВАЛОСТІ ЦИКЛУ НАГНІТАННЯ ДІОКСИДУ ВУГЛЕЦЮ В ПОКЛАД НА АКТИВНІСТЬ ВОДОНАПІРНОЇ СИСТЕМИ ПРИ РОЗРОБЦІ ГАЗОКОНДЕНСАТНИХ РОДОВИЩ.....	50
<b>Бадалова Аїда Мардан кизи</b> ГОТОВНІСТЬ УЧИТЕЛІВ ДО ІННОВАЦІЙНОЇ ДІЯЛЬНОСТІ В УМОВАХ РЕФОРМУВАННЯ ОСВІТИ.....	54

## **Секція 08. Фізико-математичні науки**

<b>Тертична А. В., Радзіховська Л. М.</b> ЗАСТОСУВАННЯ ТЕОРІЇ ЙМОВІРНОСТЕЙ В ЕКОНОМІЦІ: РЕТРОСПЕКТИВА ТА СУЧАСНІСТЬ.....	58
<b>Symon Serbenyuk</b> SOME RESULTS ON THE RATIONALITY OF CANTOR SERIES EXPANSIONS.....	61

## **Секція 09. Географічні науки**

<b>Юровчик В.Г.</b> МЕТОДИКА ТА АЛГОРИТМИ КОНСТРУКТИВНО- ГЕОГРАФІЧНОГО ДОСЛІДЖЕННЯ ЛІСІВ І ЛІСОВИХ РЕСУРСІВ ВОЛИНСЬКОЇ ОБЛАСТІ.....	63
<b>Жук В.М., Шамес Є.О.</b> ВПЛИВ КЛІМАТИЧНИХ УМОВ ТА ВОДОГОСПОДАРСЬКИХ ЗАХОДІВ НА ГІДРОЛОГІЧНИЙ РЕЖИМ Р. СІВЕРСЬКИЙ ДОНЕЦЬ...	73

## **Секція 10. Туризм**

<b>Лопатюк Р. І.</b> РОЗВИТОК СІЛЬСЬКОГО ЗЕЛЕНОГО ТУРИЗМУ НА ВІННИЧЧИНІ..	76
<b>Павлюк І. С., Ляшенко В.М.,</b> ГОЛЬФ, ЯК СФЕРА ТУРИСТИЧНОГО БІЗНЕСУ.....	80
<b>Москвічова О. С.</b> СВІТОВИЙ ТУРИЗМ: СУЧАСНИЙ СТАН ТА ПЕРСПЕКТИВИ РОЗВИТКУ.....	83
<b>Климчук, А. О.</b> РОЗВИТОК СФЕРИ ТУРИЗМУ В УМОВАХ COVID-19: НАСЛІДКИ ТА ПЕРСПЕКТИВИ РОЗВИТКУ.....	86

## **Секція 13. Педагогічні науки**

<b>Шимкова Ю.М., Білошкурська С.С.</b> ЗАСТОСУВАННЯ МОБІЛЬНИХ ДОДАТКІВ ДЛЯ РОЗВИТКУ ДІТЕЙ ДОШКІЛЬНОГО ТА ШКІЛЬНОГО ВІКУ.....	90
<b>Бабиніна Ю. Р., Ульянова В. С.</b> ЯКІСТЬ ХУДОЖНЬО-ЕСТЕТИЧНОГО НАВЧАННЯ ТА ВИХОВАННЯ ЯК ПРОБЛЕМА ПЕДАГОГІЧНОЇ НАУКИ І ПРАКТИКИ.....	95
<b>Гриценко О. Е.</b> ТВОРЧІСТЬ ЯК ОДИН З КРИТЕРІЇВ ПРОФЕСІЙНОЇ МАЙСТЕРНОСТІ ПЕДАГОГА-ХОРЕОГРАФА.....	98
<b>Мішустіна В. С.</b> ПРОБЛЕМА САМООРГАНІЗАЦІЇ УЧНІВ ПІД ЧАС ДИСТАНЦІЙНОГО НАВЧАННЯ.....	101
<b>Dr. Dariusz Palacz</b> STUDIA PODYPŁOMOWE JAKO JEDNA Z FORM KSZTAŁCENIA USTAWICZNEGO.....	104
<b>Natalia Pabiś, Kamil Rebosz</b> NAUCZANIE ZDALNE W CZASIE PANDEMII.....	109



<b>Шульга Т. В.</b> ФОРМУВАННЯ ЕМОЦІЙНОЇ КУЛЬТУРИ МАЙБУТНЬОГО ВИХОВАТЕЛЯ ЗАКЛАДУ ДОШКІЛЬНОЇ ОСВІТИ В УМОВАХ УНІВЕРСИТЕТУ.....	111
<b>Кахіані Ю. В.</b> ПІДГОТОВКА МАЙБУТНІХ ПРАЦІВНИКІВ СОЦІАЛЬНОЇ СФЕРИ В УМОВАХ ЗАКЛАДУ ВИЩОЇ ОСВІТИ.....	114
<b>Шукатка О.В., Туваков А.</b> ФОРМУВАННЯ СВІДОМОЇ МОТИВАЦІЇ НА ЗДОРОВИЙ СПОСІБ ЖИТТЯ МОЛОДІ.....	117
<b>Кравченко Т. П., Клітенко А. О.</b> СОЦІАЛЬНА АДАПТАЦІЯ ШКОЛЯРІВ З ВАДАМИ СЛУХУ НА УРОКАХ ФІЗИЧНОЇ КУЛЬТУРИ.....	119
<b>Панадій В.В.,Боровик А.П.</b> ЕФЕКТИВНІ МЕТОДИ ДИСТАНЦІЙНОГО НАВЧАННЯ ЗА КОРДОНОМ.....	122
<b>Сергієнко І. В.</b> ЗНАЧЕННЯ НАУКОВО-ПРАКТИЧНИХ КОНФЕРЕНЦІЙ У ПІДГОТОВЦІ КОНКУРЕНТОСПРОМОЖНОГО ФАХІВЦЯ.....	125
<b>Ткачук Н. П., Помазанова О. І.</b> ПРОБЛЕМИ ВИКЛАДАННЯ ІНОЗЕМНОЇ МОВИ СТУДЕНТАМ НЕМОВНИХ ВНЗ.....	128
<b>Кашулкіна Е.В., Лукіяничук С.М.</b> МЕТОДИКА ВИКОРИСТАННЯ СЕРВІСУ GOOGLE-ФОРМИ ДЛЯ СТВОРЕННЯ ІНТЕРАКТИВНИХ ТЕСТІВ.....	130
<b>Махлинець Н.П. Красій М. В.</b> НАВЧАННЯ ЗА КРЕДИТНО-МОДУЛЬНОЮ СИСТЕМОЮ ТА ВИМОГИ ДО ФОРМУВАННЯ ПРАКТИЧНИХ НАВИЧОК У СТУДЕНТІВ СТОМАТОЛОГІЧНОГО ФАКУЛЬТЕТУ.....	134
<b>Попатенко В.М.</b> СУЧАСНА ПРОФЕСІЙНО-ПРИКЛАДНА ФІЗИЧНА ПІДГОТОВКА СТУДЕНТІВ-МЕДИКІВ У МЕДИЧНОМУ ФАХОВОМУ КОЛЕДЖІ.....	139
<b>Чередник Д. С.</b> ПРОБЛЕМИ ФОРМУВАННЯ КОМПЕТЕНТНОСТЕЙ УЧНІВ ЗАСОБАМИ РОЗВ'ЯЗУВАННЯ РОЗРАХУНКОВИХ ЗАДАЧ З ХІМІЇ...	142
<b>Kindrat I. P. ,Kuras L. D., Savyak O.L., Tokaryk H.V.</b> LABORATORY WORK AS TEACHING METHOD OF BIOCHEMISTRY IN MEDICAL UNIVERSITY.....	146
<b>Khrystova T., Puzikov R.</b> WELLNESS DIRECTION OF INDEPENDENT CLASSES OF PHYSICAL EDUCATION OF CHILDREN HIGH SCHOOL AGE.....	150
<b>Омелько М.А.</b> ОПТИМІЗАЦІЯ НАВЧАЛЬНОГО ПРОЦЕСУ ЧЕРЕЗ ЗАСТОСУВАННЯ ІГРОВИХ МЕТОДІВ НАВЧАННЯ У ЗАКЛАДІ ФАХОВОЇ	

ПЕРЕДВИЩОЇ ОСВІТИ.....	152
<b>Аль-Хамадані Н. Д., Матліна О.В.</b> ФОРМУВАННЯ КОМУНІКАТИВНОЇ ПОВЕДІНКИ У ДІТЕЙ ДОШКІЛЬНОГО ВІКУ ЗАСОБАМИ SMART-ТЕХНОЛОГІЙ.....	155
<b>Білецький В.А., Шукатка О. В.</b> ВПЛИВ КРЕАТИНУ МОНОГІДРАТУ НА СИЛОВІ ПОКАЗНИКИ ВАЖКОАТЛЕТІВ-АМАТОРІВ.....	158
<b>Максимчук К.Ю., Мартіросян Л.А.</b> СУТНІСТЬ ТА ЗНАЧИМІСТЬ ІНТЕРАКТИВНИХ ТЕХНОЛОГІЙ В СОЦІАЛЬНОМУ СУПРОВОДІ СІМ'ї.....	160
<b>Коваленко І. А.</b> ПРОБЛЕМИ ФОРМУВАННЯ ТВОРЧОЇ ОСОБИСТОСТІ ВЧИТЕЛЯ В ПЕДАГОГІЧНІЙ РЕТРОСПЕКТИВІ (ПЕДАГОГІЧНА ДІЯЛЬНІСТЬ П.І.ШЕВЧЕНКА).....	163
<b>Секція 14. Психологічні науки</b>	
<b>Голомаха В. М., Дубовик О. М.</b> ФОРМУВАННЯ ЗДОРОВ'ЯЗБЕРЕЖУВАЛЬНОЇ КОМПЕТЕНТНОСТІ У ДІТЕЙ МОЛОДШОГО ШКІЛЬНОГО ВІКУ З ДИТЯЧИМ ЦЕРЕБРАЛЬНИМ ПАРАЛІЧЕМ.....	165
<b>Литвиненко В.Ю.</b> АКТИВІЗАЦІЯ ПІЗНАВАЛЬНОЇ ДІЯЛЬНОСТІ УЧНІВ ШЛЯХОМ ВПРОВАДЖЕННЯ АКТИВНИХ ТА ІНТЕРАКТИВНИХ ФОРМ РОБОТИ НА УРОКАХ ІНОЗЕМНОЇ МОВИ.....	169
<b>Перепелюк Т. Д.</b> ЗНАЧИМІСТЬ ДІАГНОСТИКИ ТИПУ ТЕМПЕРАМЕНТУ В ПІДЛІТКОВОМУ ВІЦІ.....	171
<b>Гаєвська О.П.</b> ІНДИВІДУАЛЬНИЙ РЕСУРС ПРОФЕСІЙНОГО РОЗВИТКУ ЯК НЕОБХІДНА УМОВА СТАНОВЛЕННЯ ПРОФЕСІОНАЛІЗМУ ЛЮДИНИ.....	173
<b>Мельничук С.К.</b> РОЛЬ ВПЕВНЕНОСТІ У СОБІ В ПРОЦЕСІ СОЦІАЛЬНО- ПСИХОЛОГІЧНОГО СУПРОВОДУ ПРОФЕСІОНАЛІЗАЦІЇ ОСОБИСТОСТІ ФАХІВЦІВ З СОЦІАЛЬНОЇ РОБОТИ.....	175
<b>Мельничук І. Я.</b> ПСИХОЛОГІЧНІ ЗАКОНОМІРНОСТІ ПРОЯВУ МАСКУЛІННОСТІ, ФЕМІННОСТІ ТА АНДРОГІННОСТІ.....	179
<b>Секція 15. Соціологічні науки</b>	
<b>Waldemar Cisowski</b> PODSTAWY PRAWNE I UWARUNKOWANIA ORGANIZACYJNE FUNKCJONOWANIA UCZELNI WYŻSZYCH W POLSCE W OKRESIE PANDEMII COVID-19, NA PRZYKŁADZIE WYŻSZEJ SZKOŁY EKONOMII, PRAWA I NAUK MEDYCZNYCH W KIELCACH.....	181

<b>Шеломовська О. М. Донських Н.О.</b>	
СОЦІОКУЛЬТУРНІ ОСОБЛИВОСТІ СОЦІАЛЬНОЇ КОМУНІКАЦІЇ З ІНОЗЕМНИМИ ДІЛОВИМИ ПАРТНЕРАМИ.....	188
<b>Даніелян Л.В.</b>	
ЧЕЛЕНДЖ ЯК НЕБЕЗПЕЧНИЙ ТРЕНД СУЧАСНОСТІ.....	193
<b>Секція 17. Мистецтвознавство</b>	
<b>Фурсова В.А., Фурсов В. І.</b>	
ТРАНСФОРМАЦІЯ РИНКУ МУЗИЧНОЇ ІНДУСТРІЇ В УМОВАХ ЦИФРОВОЇ ЕКОНОМІКИ.....	195
<b>Секція 18 Історичні науки</b>	
<b>Осійський Ю.О.</b>	
ЦЕРКОВНА АВТОКЕФАЛІЯ ЯК НЕВІД'ЄМНА ЧАСТИНА ДЕРЖАВОТВОРЕННЯ УКРАЇНИ.....	199
<b>Мельничук К. С.</b>	
ЦЕНТРАЛЬНОУКРАЇНСЬКІ ЗЕМЛІ ЗА КОНСТАНТИНОПОЛЬСКИМ МИРНИМ ДОГОВОРОМ 1700 РОКУ.....	201
<b>Чурілова В. Є., Мурсамітова І.А.</b>	
ПЕДАГОГІЧНІ УМОВИ ФОРМУВАННЯ ГРОМАДЯНСЬКОЇ КОМПЕТЕНТНОСТІ.....	203
<b>Кириченко С.В.</b>	
ФОРМУВАННЯ НАЦІОНАЛЬНОЇ СВІДОМОСТІ НА ЗАНЯТТЯХ З ІСТОРІЇ УКРАЇНИ.....	206
<b>Рижук Є. В., Бабічева О. С.</b>	
ПОЛІТИЧНІ ПРОБЛЕМИ ТА ЇХ ПРОЯВ В СВІТІ.....	210
<b>Секція 19. Культурологія.</b>	
<b>Шевель А.О., Кубрак О.В.</b>	
КОНЦЕПТ «ЦИВІЛІЗАЦІЯ» В ПРАЦЯХ О. ШПЕНГЛЕРА І А. ТОЙНБІ	212
<b>Тимошенко М. А.</b>	
ТЕАТРАЛІЗАЦІЯ В ЕПОХУ ПРОСВІТНИЦТВА.....	215
<b>Мазуркевич О.П.</b>	
КУЛЬТУРОЛОГІЯ НА СТИКУ СОЦІАЛЬНОГО І ГУМАНІТАРНОГО ЗНАННЯ ПРО ЛЮДИНУ Й СУСПІЛЬСТВО.....	218
<b>Секція 20. Готельно-ресторанна справа</b>	
<b>Левицька І. В.</b>	
СУЧАСНИЙ СТАН ГОТЕЛЬНО-РЕСТОРАННОГО БІЗНЕСУ В УКРАЇНІ В УМОВАХ ПАНДЕМІЇ КОРОНАВІРУСУ.....	221
<b>Постова В.В.</b>	
ВПЛИВ СПОЖИВАЧІВ ТА НОВИХ ТРЕНДІВ НА ДІЯЛЬНІСТЬ РЕСТОРАНІВ.....	225
<b>Секція 21. Політичні науки</b>	
<b>Дурман М. О., Дурман О. Л.</b>	
ІНСТРУМЕНТИ ЦИФРОВОЇ ТРАНСФОРМАЦІЇ СУЧАСНИХ МІЖНАРОДНИХ ВІДНОСИН.....	230

## Секція 22 Філологічні науки

<b>Vira Drabovska</b> CORPORATE CULTURE AS A WORD-FORMING AGENT IN MODERN ENGLISH.....	234
<b>Гришкова Н. В.</b> ОСОБЛИВОСТІ НОМІНАЦІЇ КОМПОНЕНТІВ АНГЛІЙСЬКОГО ВЕСІЛЬНОГО ОБРЯДУ.....	237
<b>Скиба Н. М.</b> РОЛЬОВІ ІГРИ НА ЗАНЯТТЯХ ІНОЗЕМНОЇ МОВИ.....	243
<b>Ганчук А. К., Левчук О. А.</b> ЛЕКСИЧНІ ОСОБЛИВОСТІ ПЕРЕКЛАДУ ЮРИДИЧНИХ ТЕКСТІВ....	246
<b>Андріішина К.І.</b> НЕОРИТОРИКА ЯК НОВИЙ НАПРЯМ МІЖДИСЦИПЛІНАРНОГО ДОСЛІДЖЕННЯ МОВИ У ДІЇ.....	249
<b>Петрушова Н.В., Петрович О.С.</b> РЕАЛІЇ У ХУДОЖНЬОМУ ТЕКСТІ ТА ЇХ ПЕРЕКЛАД.....	252

## Секція 23 Філософські науки

<b>Морозова Л. П.</b> ЦІННОСТІ, ЯК СОЦІАЛЬНІ МЕХАНІЗМИ ТА ІНСТРУМЕНТИ СОЦІАЛЬНОГО РЕГУЛЮВАННЯ В СУСПІЛЬСТВІ.....	256
---	-----

## Секція 24 Економічні науки

<b>Коцєруба Н. В.</b> АНАЛІТИЧНІ ПРОЦЕДУРИ В АУДИТІ РЕНТАБЕЛЬНОСТІ ТОРГОВЕЛЬНОГО ПІДПРИЄМСТВА.....	259
<b>Баліцький Е. І., Коцєруба Н. В.</b> ТЕОРЕТИЧНІ АСПЕКТИ АНАЛІЗУ ПРИБУТКУ ТА РЕНТАБЕЛЬНОСТІ.....	262
<b>Пушкар Т.А.</b> ОБЛІК РЕАЛІЗАЦІЇ ТОВАРІВ ЧЕРЕЗ ІНТЕРНЕТ-МАГАЗИН.....	265
<b>Пушкар Т.А.</b> АНАЛІЗ ЕФЕКТИВНОСТІ ВИКОРИСТАННЯ ОСНОВНИХ ЗАСОБІВ НА ПІДПРИЄМСТВІ.....	267
<b>Мазур О.В., Мазур Д.В., Пенькова С. Є.</b> ПЕРЕДУМОВИ, ФАКТОРИ ТА ПРИНЦИПОВІ ОСНОВИ СТАВЛЕННЯ І ФУНКЦІОНУВАННЯ ПОТЕНЦІАЛУ МОДЕРНІЗАЦІЇ ПРОДОВОЛЬЧОГО КОМПЛЕКСУ В УМОВАХ ЄВРОІНТЕГРАЦІЇ....	270
<b>Мазур Г.О., Рудь В.П., Яковченко А.В.</b> ОСНОВИ СУЧАСНОЇ ПАРАДИГМИ ФОРМУВАННЯ ТА РОЗВИТКУ РЕГІОНАЛЬНОГО АПК.....	274
<b>Білецька Н.В., Серветник-Царій В.В., Карлицький Д.І.,</b> ТЕОРЕТИЧНІ АСПЕКТИ ТА МЕТОДИЧНІ ОСНОВИ ОБЛІКУ І АУДИТУ ФІНАНСОВОГО СТАНУ ПІДПРИЄМСТВА.....	278
<b>Петренко М.І., Іванюта П.В.</b> СИСТЕМНИЙ ПІДХІД ТА ЙОГО РОЛЬ У ПІДПРИЄМНИЦЬКІЙ	

ДІЯЛЬНОСТІ.....	280
<b>Франтовська Д. В.</b> ОРГАНІЗАЦІЯ ОБЛІКУ РЕАЛІЗАЦІЇ ТОВАРІВ НА ПІДПРИЄМСТВАХ РОЗДРІБНОЇ ТОРГІВЛІ.....	282
<b>Чернова О.В.</b> СУЧАСНІ МЕТОДИ ДЕРЖАВНОЇ ПІДТРИМКИ ЕКСПОРТУ.....	285
<b>Коропій В. М., Тишук Б. І., Ярова Ю. М.</b> ВПЛИВ РЕКЛАМИ НА ВИБІР ЛЮДИНИ.....	287
<b>Стецюра В. О. Коцера Н. В.</b> ТЕОРЕТИЧНІ ЗАСАДИ ПРОВЕДЕННЯ АНАЛІЗУ ОСНОВНИХ ЗАСОБІВ ВИРОБНИЧОГО ПІДПРИЄМСТВА.....	289
<b>Буцєєва Є, Алексєєва Г.В.</b> ЕВОЛЮЦІЯ ЕЛЕКТРОННИХ ГРОШЕЙ.....	294
<b>Вечірко М. В.</b> РОЛЬ І ЗАВДАННЯ ЕКОНОМІЧНОГО АНАЛІЗУ ДІЯЛЬНОСТІ ПІДПРИЄМСТВ.....	299
<b>Кушнір О.Ю., Вечірко О.Г.</b> КОНКУРЕНТОСПРОМОЖНІСТЬ ПРОДУКЦІЇ – ВАЖЛИВИЙ ЕЛЕМЕНТ ЕФЕКТИВНОСТІ ДІЯЛЬНОСТІ ПІДПРИЄМСТВА.....	302
<b>Пахаренко О. В.</b> КЛАСИФІКАЦІЙНІ АСПЕКТИ МЕРЕЖЕВИХ ПІДПРИЄМНИЦЬКИХ СТРУКТУР.....	306
<b>Chornomord Y.Y., Vasylyk S.K., Simon Kuznets</b> STRUCTURE AND FEATURES OF THE WORLD GOLD MARKET.....	309
<b>Довгалоук А. М., Хавлюк В.О., Вечірко О. Г</b> ІННОВАЦІЙНІ ПЕРСПЕКТИВИ РОЗВИТКУ В БАНКІВСЬКІЙ СИСТЕМІ УКРАЇНИ.....	313
<b>Гринчук Т. П., Климьонова А. С.</b> ПЕРЕШКОДИ НА ШЛЯХУ ІННОВАЦІЙНОЇ ДІЯЛЬНОСТІ ПРОМИСЛОВОГО ВИРОБНИЦТВА ЯК ФАКТОРУ ПІДВИЩЕННЯ КОНКУРЕНТОСПРОМОЖНОСТІ ДЕРЖАВИ.....	317
<b>Гринчук Т. П., Войцещук І. А.</b> МОЖЛИВОСТІ, РИЗИКИ ТА НАПРЯМКИ РОЗВИТКУ ЦИФРОВОЇ ЕКОНОМІКИ В УКРАЇНІ.....	320
<b>Коваль Ю. А.</b> ПРОБЛЕМИ ФІНАНСУВАННЯ ІННОВАЦІЙНОЇ ДІЯЛЬНОСТІ В УКРАЇНІ.....	323
<b>Коляда О.В.,</b> СУЧАСНІ ТЕНДЕНЦІЇ РОЗВИТКУ СВІТОВОГО РИНКУ ТУРИСТИЧНИХ ПОСЛУГ.....	325
<b>Колотій С.В.</b> КОНЦЕПТУАЛЬНИЙ ПОТЕНЦІАЛ НЕБАНКІВСЬКИХ ФІНАНСОВИХ ІНСТИТУТІВ НА РИНКУ КРЕДИТНИХ РЕСУРСІВ....	327

<b>Гончарук А.Ю., Маркітан Б. Д.</b> ПРОБЛЕМИ ПЕРСПЕКТИВИ ЗБАЛАНСОВАНОГО ЕКОНОМІЧНОГО РОЗВИТКУ СВІТОВОГО СПІВТОВАРИСТВА.....	330
<b>Шмагельська М.О., Томчук Я.В.</b> ПРОБЛЕМИ ТА ПЕРСПЕКТИВИ РОЗВИТКУ ЕКОЛОГІЧНО ЗБАЛАНСОВАНОЇ ЕКОНОМІКИ.....	332
<b>Пиріжок С. Є.</b> ОРГАНІЗАЦІЯ ДОГОВІРНОГО ПРОЦЕСУ У СТАРТАП- КОМПАНІЯХ: ОБЛІКОВИЙ ВИМІР.....	334
<b>Стецюра В.О., Китайчук Т. Г.</b> ЗАГАЛЬНІ ЗАСАДИ ОБЛІКУ ТОВАРІВ НА ПІДПРИЄМСТВАХ РОЗДРІБНОЇ ТОРГІВЛІ.....	337
<b>Климчук О. В.</b> ТЕХНОЛОГІЧНІ АСПЕКТИ УПРАВЛІННЯ ІННОВАЦІЙНИМИ ПРОЦЕСАМИ: СУЧАСНИЙ СТАН ТА ПЕРСПЕКТИВИ ДЛЯ УКРАЇНИ.....	342
<b>Франтовська Д.В.</b> ПРОБЛЕМИ ЕКОНОМІЧНОГО АНАЛІЗУ В СУЧАСНИХ УМОВАХ...	346
<b>Грищенко І. В., Приленська О.І.</b> СТІЙКИЙ РОЗВИТОК ПІДПРИЄМНИЦЬКОГО СЕКТОРУ ЕКОНОМІКИ УКРАЇНИ НА ОСНОВІ ПРОЕКТУВАННЯ ІНВЕСТИЦІЙНО-ІННОВАЦІЙНОГО ПОТЕНЦІАЛУ.....	348
<b>Грищенко І. В., Ковбій А.С., Рибчинський Б.В., Макогон Н.А.</b> ЗАБЕЗПЕЧЕННЯ ІНВЕСТИЦІЙНО-ІННОВАЦІЙНОЇ ДІЯЛЬНОСТІ ПІДПРИЄМСТВ.....	351
<b>Бровко О. О.</b> ПРИНЦИПИ КОШТОРИСНОГО ФІНАНСУВАННЯ.....	353
<b>Гнатюк С. П.</b> ПЛАНУВАННЯ ФІНАНСУВАННЯ ЗАКЛАДІВ ОХОРОНИ ЗДОРОВ'Я <b>Дивнич О. Д., Спасьоба В.О.</b>	355
СУЧАСНІ ТЕНДЕНЦІЇ РОЗВИТКУ ГАЛУЗІ РОСЛИННИЦТВА У ПІДПРИЄМСТВАХ УКРАЇНИ.....	358
<b>Гнатюк С. П.</b> НАПРЯМКИ ФІНАНСУВАННЯ ЗАКЛАДІВ ОХОРОНИ ЗДОРОВ'Я.....	362
<b>Бровко О. О.</b> КОШТОРИСНЕ ФІНАНСУВАННЯ ЗАКЛАДІВ ОХОРОНИ ЗДОРОВ'Я	365
<b>Секція 25. Юридичні науки</b>	
<b>Котелевець А.В.</b> ШЛЯХИ ПОКРАЩЕННЯ АДМІНІСТРАТИВНО-ПРАВОВОГО МЕХАНІЗМУ ВЗАЄМОДІЇ НАЦІОНАЛЬНОЇ ПОЛІЦІЇ УКРАЇНИ З НАСЕЛЕННЯМ НА ЗАСАДАХ ПАРТНЕРСТВА.....	367
<b>Казанчук І. Д.,</b> ЩОДО ЗДІЙСНЕННЯ ОРГАНАМИ НАЦІОНАЛЬНОЇ ПОЛІЦІЇ УКРАЇНИ ПРЕВЕНТИВНОЇ ДІЯЛЬНОСТІ В СФЕРІ ОХОРОНИ	

НАВКОЛИШНЬОГО ПРИРОДНОГО СЕРЕДОВИЩА.....	370
<b>Петренко В.І.</b> БІЛЬШОВИЦЬКИЙ ТЕРОР В УКРАЇНІ. ПРОБЛЕМИ РЕАБІЛІТАЦІЇ РЕПРЕСОВАНИХ.....	374
<b>Горячкіна Н.В., Горєлова Н.М.</b> АДАПТАЦІЯ УКРАЇНСЬКОЇ СУДОВОЇ ПРАКТИКИ ПІД ЧАС ПАНДЕМІЇ.....	377
<b>Ковальчук І.В.</b> БОРОТЬБА З КОРУПЦІЄЮ В ЕСТОНСЬКІЙ РЕСПУБЛІЦІ.....	380
<b>Яковець О.В., Ткачук Н.П.</b> ТРУДОВЕ РАБСТВО В УКРАЇНІ.....	383
<b>Вітенко З.Р.</b> ЩОДО ТЕРОРИЗМУ В СИСТЕМІ УКРАЇНСЬКОГО ЗАКОНОДАВСТВА.....	385
<b>Вонсевич О. В.</b> АМНІСТІЯ ТА ПОМИЛУВАННЯ ЯК ВИД ЗВІЛЬНЕННЯ ВІД ПОКАРАННЯ ТА ЙОГО ВІДБУВАННЯ.....	389
<b>Акішина Л.Д.</b> АДМІНІСТРАТИВНА ВІДПОВІДАЛЬНІСТЬ ЯК ВИД ЮРИДИЧНОЇ ВІДПОВІДАЛЬНОСТІ.....	392
<b>Довбиш В. А.</b> ХАРАКТЕРИСТИКА ПОЧАТКОВОГО ЕТАПУ СТАНОВЛЕННЯ ПРАВОВИХ ОСНОВ ВІТЧИЗНЯНОГО Е-УРЯДУВАННЯ.....	395
<b>Морозова О. М.</b> ПРОБЛЕМИ РЕАЛІЗАЦІЇ СУДОВОЇ РЕФОРМИ У СФЕРІ ЗАХИСТУ ІНТЕЛЕКТУАЛЬНОЇ ВЛАСНОСТІ В УКРАЇНІ.....	403
<b>Секція 26. Легка промисловість</b>	
<b>Мізрах А.А., Кондратьєва Л. В.</b> УДОСКОНАЛЕННЯ ТЕХНОЛОГІЧНОГО ПРОЦЕСУ ПО ВИГОТОВЛЕННЮ ЖІНОЧОГО ОДЯГУ ДЛЯ ЗАБЕЗПЕЧЕННЯ ЙОГО КОМФОРТНОСТІ.....	407
<b>Горобчишина В.С., Солоненко І.Г.</b> УДОСКОНАЛЕННЯ ТЕХНОЛОГІЇ ВИГОТОВЛЕННЯ ВИРОБІВ МЕДИЧНОГО ПРИЗНАЧЕННЯ, ЯК ЗАСІБ ПІДВИЩЕННЯ КОНКУРЕНТОСПРОМОЖНОСТІ.....	412
<b>Христюк О.І., Щерба Ю.А.</b> УДОСКОНАЛЕННЯ ПРОЦЕСУ ПРОЕКТУВАННЯ ГРАДАЦІЇ ЛЕКАЛ ДЕТАЛЕЙ ЖІНОЧИХ БЮСТГАЛЬТЕРІВ.....	417
<b>Нахайчук О.В. д.т.н., Захарова Е.А.</b> ПРОЕКТУВАННЯ ТРИВИМІРНОЇ МОДЕЛІ МАНЕКЕНУ ІЗ ЗАСТОСУВАННЯМ ПРОГРАМИ «КОМПАС- 3D».....	423
<b>Вознюк Т. К., Гавришенко Ю.</b> СУЧАСНІ ПРОБЛЕМИ ТА ОСОБЛИВОСТІ РОЗВИТКУ ЛЕГКОЇ ПРОМИСЛОВОСТІ УКРАЇНИ.....	428

**Секція 27 Харчові технології**

**Дубова Г. Є., Сукманов В.О., Городницька В. О., Рудська К.**

**Ю.ВИКОРИСТАННЯ СУБКРИТИЧНОЇ ВОДИ ДЛЯ**

**ЕКСТРАГУВАННЯ ХОЛІНУ З ПЕЧІНКИ..... 433**



**УДК 57.063:084**

**Євстафієва Ю.М.**, канд. с.-г. наук, доцент

**Бучковська В.І.**, канд. с.-г. наук, доцент

Подільський державний аграрно-технічний університет

### **ЕТОЛОГІЧНІ ОСОБЛИВОСТІ СНУ ТВАРИН**

Охарактеризовано етологічні аспекти сну тварин. Наведено особливості поведінки та тривалості сну у різних тварин

Ключові слова: поведінка, тварини, етологія, дослідження, тривалість сну.

Щоб жити організми повинні дихати, вживати їжу та виконувати цілий ряд різноманітних життєвих функцій і процесів, до яких належить і сон. Сон – це особлива форма спокою властива не тільки людському, а й тваринному організму, він як і їжа є життєво необхідним. За дослідженнями вчених, сон займає майже третю частину життя. Ми з впевненістю можемо відрізнити сплячий організм від бадьорого. Чергування неспання і сну властиво всьому живому. Але на відміну від людини з її впорядкованим нічним відпочинком, тварини сплять кому коли зручно: хто вдень, хто вночі, а хто і взагалі прагне практично не спати, щоб завжди бути напоготові.

У різних тварин різна потреба у сні. Тривалість сну не залежить від таксономічного положення організму, деякі примати сплять стільки ж як і гризуни, а деякі гризуни стільки ж як великі хижі звірі. За дослідженнями вчених одним із факторів, що визначає термін сну є розмір тіла: великі тварини сплять менше, ніж дрібні. Причина в тому, що їм властива більш висока швидкість обміну речовин і більш висока температура тіла та мозку, ніж великим тваринам [5].

Тривалість сну окремих тварин може значно коливатися. Було заміряно, скільки годин на добу тварини присвячують сну. Деякі з них сплять з перервами, періодично прокидаючись. Це особливо часто трапляється тоді, коли тварини не зібрали достатньо енергетичних запасів. Тривалий сон у такому разі міг би привести до їх втрати.

Вчені добились значних успіхів в розумінні природи сну. Всім відомо, що існують стадії повільного і швидкого сну. Зміна цих фаз знайдена в усіх наземних ссавців. Під час швидкого сну в мозку відбуваються бурхливі фізіологічні процеси. Тому люди, які проснулись або яких розбудили у фазі швидкого сну почувають себе бадьоріше, ніж ті, які проснулись у фазі повільного сну. Деякі дослідники вважають, що швидка фаза сну відіграє важливу роль у процесах пам'яті. Хоча не завжди це підтверджується. В усіх вивчених тварин тривалість сну є максимальною на початку життя, а потім з віком вона скорочується і в зрілому віці стабілізується [7].

Американські дослідники сну довели, що інтенсивна нейронна активність і високе витрачання енергії у фазі швидкого сну відіграє важливу роль у правильному формуванні нейронних зв'язків, що відповідають за інстинктивну поведінку тварин. Перед появою тварин на світ, які мають погано розвинені сенсорні системи і в період їх раннього дитинства, швидкий сон може виступати в якості зовнішньої сенсорної

стимуляції, яка сприяє формуванню і зберіганню нейронних поєднань як і у тварин, що появляються на світ із добре розвиненими сенсорними функціями [1].

На сьогоднішній день дослідження мозкових структур, що контролюють швидкий і повільний сон продовжується. Подальше вивчення сну як таємного стану організму допоможе зрозуміти, які саме молекулярні і клітинні структури тіла отримують під час сну передишку і можливість відновитися від певних пошкоджень [3].

Проміжок часу, який тварина призначає для сну залежить від того, в який час доби тварина є активною. Наприклад, більшість птахів літають тільки вдень, тому вночі вони сплять. Інші тварини - дрібні ссавці - сплять вдень і годуються вночі, що дозволяє їм сховатися від хижаків, які полюють вдень. Інші сплять по декілька годин вдень і декілька годин вночі, а період найбільшої активності припадає на ранок і вечірні сутінки. Кожна тварина підкоряється своєрідному «біологічному годиннику». У багатьох морських тварин життєвий цикл співпадає з приливами. У більшості тварин частина мозку, що відповідає за сприйняття зовнішніх подразників, активна і під час сну, тому вона реєструє будь-який підозрілий звук [2].

Під час сну тіло тварини зовнішні залишається нерухомим. Щоправда, тварина уві сні може неспокійно перевертатися з боку на бік, проте вона протягом всього часу сну залишається на одному місці і слабо або зовсім не реагує на зовнішні подразники (проте в деяких з них сон дуже чутливий, їх неможливо застати зненацька). Так, наприклад, сплячу рибу можна витягнути з води, і вона не чинитиме опору.

Тварина, яка в несприятливу пору року спить у своєму лігвищі, має деякі переваги перед іншими. Однією з них є менша ймовірність того, що вона потрапить до лап голодному хижакові, особливо якщо тварина спить у труднодоступному місці. Для деяких видів вигідніше тривалий час проводити уві сні, перериваючи його короткими періодами активності. Деякі з них сплять вдень, щоб перечекаати найбільшу спеку. Крім того, всім тваринам сон допомагає зберігати дорогоцінну енергію[4].

Як і де сплять тварини, залежить перш за все від того, чи є вони хижаками або їхніми потенційними жертвами, а також від того, чи хоче тварина тільки відпочити або ж сховатися (скажімо, від негоди або голоду). Кролик ховається в норі, а птах почуває себе в більшій безпеці на дереві. Кажани сплять у дуплах і нішах, щільно закутавшись у свої крила. Копитні тварини, такі як кінь і олень, сплять стоячи. Жуйні тварини (наприклад, корови) під час сну продовжують жувати. Вченими доведено, що коні й корови бачать сні, однак, тільки в тому випадку, якщо сплять лежачи, а не стоячи [6].

#### ЛІТЕРАТУРА

1. Венедиктова Т.Н., Колобова Н.Г, Пушкарский Н.Г. Что мы знаем о поведении животных. М.: Колос, 1978. 175 с.
2. Крушинский Л.В. Формирование поведения животных в норме и патологии. М.: Изд-во МГУ, 1960.
3. Мантейфель Б.П. Экология поведения животных. М.: Наука, 1980. 222 с.

4. Меннинг О. Поведение животных. М.: Мир, 1982.
5. Мохов Б.П. Этология сельскохозяйственных животных: учебное пособие. Ульяновск: СХИ, 1991. 107 с.
6. Новицкий Б. Поведение сельскохозяйственных животных. – М.: Колос, 1981. 190 с.
7. Панов Е.Н. Этология сельскохозяйственных животных. М.: Колос, 1977. 303 с.

**Присяжнюк О. В.**, викладач  
Відокремлений структурний підрозділ  
«Чернятинський фаховий коледж  
Вінницького національного аграрного університету»

### **ЕКОЛОГІЧНІ АСПЕКТИ ПОКРАЩЕННЯ РОДЮЧОСТІ ҐРУНТУ**

Турбота про ґрунт і підвищення його родючості, як однієї з головних його функцій, була, є і буде пріоритетним завданням в житті людства, тому що ґрунти є не лише головним чинником розвитку сільського господарства, а й індустрія, промисловість, дозвілля. Останнім часом у світі стверджується розуміння ґрунту як найважливішого екологічного ресурсу, від якого залежить благополуччя планети[1].

Існуюче антропогенне навантаження істотно впливає на формування екологічного стану земельних ресурсів. Потребує обґрунтування система екологічних, економічних і організаційних заходів по відтворенню земельних ресурсів в контексті забезпечення збалансованого землекористування. Питання раціонального використання земельних ресурсів в аграрному секторі економіки набувають подальшої актуальності, в результаті нераціонального землекористування та постійного нерегульованого антропогенного навантаження на території відбуваються негативні зміни екологічного стану земель. Виникає необхідність розробки та удосконалення існуючої системи використання, відтворення й охорони земельних ресурсів[2]. У жовтні 2007 року була прийнята і схвалена «Концепція національної екологічної політики України на період до 2020 року» [3], в якій відмічається, що в Україні антропогенне навантаження на навколишнє природне середовище в кілька разів перевищує відповідні показники у розвинутих країнах світу та продовжує зростати.

В сучасних умовах екологічний фактор відіграє надзвичайно важливу роль у виборі спеціалізації. Наявність на території сільгосп підприємства еродованих, хімічно або радіоактивно забруднених, рекультивованих земель, заболочених, кислих та засолених ґрунтів є також обмежувальним фактором у виборі галузей сільськогосподарського виробництва і встановленні їхніх розмірів. Отже, сільськогосподарське виробництво належить до екологічно небезпечних галузей. Тому в новостворених підприємствах проектні землевпорядні розробки повинні супроводжуватися розрахунками й аналізом щодо екологічної стабільності землекористування [4].

Історично складена структура і розміщення угідь є наслідком впливу природних і економічних умов. За допомогою меліоративних, культурно-технічних і інших заходів, природні умови можуть бути поліпшені. Крім того, в результаті меліорації і корінної зміни використання земельних ділянок можлива трансформація із одного виду угідь в інші.

З метою забезпечення раціонального використання, відтворення та підвищення родючості ґрунтів, інших корисних властивостей землі, збереження екологічних функцій ґрунтового покриву та охорони довкілля на принципах дбайливого відношення до землі, використання її повинно бути довготерміновим, не менше двох-трьох ротацій сівозміни. Запроектовані в даному проекті землеустрою організаційно-господарські заходи (покращення структури посівних площ, виходячи з якісної характеристики земель, розміщення сівозмін та ін.) не потребують додаткових капіталовкладень, а спеціальні агротехнічні прийоми та заходи, підвищують врожайність сільськогосподарських культур та попередять змив ґрунту та винос поживних речовин.

В боротьбі з забрудненням ґрунтового покриву продуктами хімічних засобів захисту рослин та мінеральних добрив першочергове значення необхідно надавати суворому дотриманню чергування сільськогосподарських культур в сівозміні, технологій вирощування сільськогосподарських культур, норм та строків внесення пестицидів та гербіцидів. З метою забезпечення раціонального використання, відтворення та підвищення родючості ґрунтів, інших корисних властивостей землі, збереження екологічних функцій ґрунтового покриву та охорони довкілля на принципах дбайливого відношення до землі, слід враховувати не тільки кількісні і якісні характеристики ґрунтової органіки, що надходить у агроценози, а й спрямованості мікробіологічних процесів трансформації органічних елементів шляхом раціонального застосування добрив та інтродукції в агроценози корисних ґрунтових мікроорганізмів.

Серед великої кількості показників родючості ґрунту одним із основних є ступінь його кислотності. Сьогодні в Україні спостерігається інтенсивний процес збіднення земель основами й підвищення кислотності ґрунтового середовища, що зумовлює ряд невітшних екологічних наслідків. В Україні ґрунти з підвищеною кислотністю ( $pH < 6$ ) займають майже 9 млн га. Під впливом незбалансованих систем землеробства й техногенних викидів відбувається процес вторинного підкислення ґрунтів, який проявляється навіть у нейтральних чорноземах типових. На коренях рослин, що ростуть у кислому середовищі, погано розвиваються бульбочкові бактерії, через що засвоєння атмосферного азоту значно погіршується. Надмірна кислотність пригнічує діяльність мікроорганізмів, які беруть участь в розкладанні органічних решток і їх мінералізації. Підвищена кислотність ґрунту сприяє прискоренню ерозійних процесів, збільшенню втрат гумусу; на таких ґрунтах погіршується якість сільськогосподарської продукції. Застосування

кальцієвмісних препаратів, органічних добрив, сидератів поліпшує агрохімічні, агрофізичні та агробіологічні ґрунтові властивості.

Відповідну роль у стабілізації ресурсного і продовольчого потенціалу відіграють усі види меліорацій, які передбачають докорінну і прискорену зміну як внутрішньої конструкції ґрунтової системи, так і її режимів. Проте гострою залишається проблема екологічних ризиків, що виникають за умов незбалансованості з раціональним природокористуванням. Тому будь-який меліоративний захід повинен мати всебічно обґрунтовану підставу для застосування.

На завершення слід наголосити, що оздоровлення ґрунтового покриву є вельми важливим у соціальній, рекреаційно-оздоровчій, енергетичній, економічній та інших сферах суспільного життя, і подальше реформування організаційної і фінансової структури, екологізація і біологізація землеробства припинить втрати родючих земель. В турботі про відновлення пошкодженого ґрунту основна увага приділяється вибору сівозмін, різноманітності культур, боротьбі з фітопатогенними мікроорганізмами, шкідниками й бур'янами екологічними засобами й методами.

#### ЛІТЕРАТУРА

1. Екологія ґрунту: монографія / П. П. Надточій, Т. М. Мислива, Ф. В. Вольвач. – Житомир: Видавництво ПП «Рута», 2010. – 473 с.
2. Еколого-економічні засади раціонального землекористування в межах Південно-степової зони: колективна монографія / за заг. ред. д.е.н., доц. Яремко Ю.І. – Херсон: ПП «Резнік», 2018. – 180 с.
3. Концепція Загальнодержавної цільової програми розвитку водного господарства на період до 2020 року. Розпорядження Кабінету Міністрів України від 03.09.2009 р. № 1029-р; [Електроний ресурс]. – Режим доступу: <http://zakon2.rada.gov.ua>
4. Лузан Ю.Я. Реформування аграрного сектора України: стан і перспективи / Ю.Я. Лузан // Економіка АПК. - 2002. - №4. - С. 3.

#### Секція 04. Медичні науки

**Kostyshyn Andriy Bogdanovich**

Candidate of Medical Sciences,  
docent of Department of Orthopedic Dentistry  
Ivano-Frankivsk National Medical University,  
Ivano-Frankivsk, Ukraine

#### **FEATURES OF PALPATION OF MASTICATORY MUSCLES.**

The maxillofacial area is the interaction of elements that have a genetic nature and are individual.

Especially important are the movements of the human lower jaw, which are carried out according to the classical algorithm for central, lateral, anterior occlusions and mouth opening in the sagittal, frontal and horizontal planes within

certain limits. You can see a clear restriction of movements, within which there is a function of chewing, swallowing, speech, as well as parafunction.

Accordingly, the main function is performed by m. temporalis, m. masseter, m. pterygoideus lateralis and m. pterygoideus medialis. In addition, the act of swallowing and chewing is complemented by sphenohyoid muscles. Morphologically with partial loss of teeth, there is a structural rearrangement of the masticatory muscles, which is characterized by increased collagen formation and hypertrophy of muscle fibers.

Changes in muscle tone and associated limitations of motor function, pain syndromes and secondary changes in joints and muscles are among the most common clinical manifestations of neurological diseases. Today, there is no clear classification of clinical forms of muscle tone disorders. There is a dependence of the tone of the problem muscles of the body on the profession of man. In children, spasm of the masticatory muscles is rare and is a sign of surgical pathology.

Examination of the masticatory muscles - superficial and deep, palpation, or with the help of special equipment is necessary for the possible detection of trigger zones.

In some cases, asymmetry of the face due to hypertrophy of the masticatory or temporal muscles is observed in TMJ dysfunction and musculoskeletal dysfunction of the thyroid gland, and orofacial pain occurs in violation of their functions.

The relevance of our research is the question of diagnosing the condition of the muscles with a decrease in the height of the bite, because its change is accompanied by a number of pathological conditions. The leading role in this process is played by the masticatory muscles. There are many methods for studying the condition of the masticatory muscles and other elements of the thyroid gland.

In order to identify the pathology of the masticatory group of muscles and differential diagnosis, we performed their palpation according to the method of L.A. Skorykova.

Examination of the masticatory muscle group began with a sample of the mouth opening. Normally, the opening of the mouth is symmetrical on both sides. The asymmetrical opening of the jaw to the appropriate individual maximum may not exceed 2 mm. Otherwise, dysfunction could be assumed. Then attention was paid to the type of violation - deviation or deflection. This phenomenon can be of arthrogenic or myogenic origin. For differential diagnosis, superficial palpation was performed m. masseter, pars superficialis m. temporalis, pars anterior m. digastricus, venter posterior. These muscles are the most accessible for examination. The research was performed in a sitting position with slightly closed jaws, holding on both sides of the middle and index finger on the maximum protrusion of the muscle. Palpation was performed across the course of muscle fibers. Normally, muscles should not be hypertrophied, soft and pliable.

In order to identify trigger points, palpation of m.masseter, m.temporalis, m.pterygoideus lateralis, m was performed. pterygoideus medialis.

Examination of the masticatory muscle group included superficial and deep palpation.

During palpation of the m.masseter, the patient sat with his head back (muscles relaxed). Palpation was performed with light circular movements of the fingertips along the muscle fiber from top to bottom 5-7 times. Then the patient had to open his mouth as wide as possible before the appearance of discomfort or slight muscle pain (stretch test). Deep tick palpation was performed to detect trigger points.

Research m. temporalis was performed with transverse pinch palpation in a sitting position. Thus, the anterior and posterior muscle bundles were examined alternately.

On palpation m. pterygoideus lateralis the patient is half-sitting, throwing his head back, with his mouth half open, fixed by an insert. Palpation of the posterior ends of both muscle heads lying under the masticatory muscle was performed through the hole between the incision of the mandible and the shark arch. On palpation of the lower head through the oral cavity, the finger moved, sliding into the upper posterior corner of the buccal sac, and the pressure was inward.

Palpation m. pterygoideus medialis was performed with a slight tilting of the head of the examined patient. At external palpation of the lower parts of the muscle, the finger was brought under the lower jaw, sliding it on the inner surface of the jaw from the angle up. The lower end of the muscle was 1 cm above the angle of the lower jaw and had the appearance of a compacted mass. Palpation of the middle part of the abdomen was performed through the oral cavity. The tip of the index finger moved, sliding along the molars to the edge of the branch of the mandible, which is behind and lateral to the last molar. Directly behind the bony edge of the mandibular branch is the abdomen of the medial pterygoid muscle.

As a result of examination of the masticatory group of muscles, changes were observed, which were manifested in their hypertension and hypotonia, which, respectively, were taken into account when drawing up the plan of orthopedic treatment of the patients and recommendations.

#### REFERENCES

1. Kostyshyn AB, Rozhko MM, Pelekhan LI. Indeksna otsinka pokaznykiv balansu roboty m.masseter ta m.temporalis v protsesi likuvannia patsientiv iz znyzhenoiu vysotoiu prykusu neznimnymi ortopedychnymi konstruktsiiami. Halytskyi likarskyi visnyk. 2015;T.22;(2):47-49.

2. Kostyshyn AB, Rozhko MM, Pelekhan LI. Dynamika zmin miostatychnykh refleksiv m.masseter ta m.temporalis u patsientiv iz znyzhenoiu vysotoiu prykusu pislia tymchasovoho ortopedychnoho likuvannia. Halytskyi likarskyi visnyk. 2015;T.22(4):36-39.

3. Kostyshyn AB, Rozhko MM, Hryb VA, Pelekhan LI. Sposib ekspres-diahnostyky stanu zhuvalnykh ta skronevykh miaziv z dopomohoiu elektroneiromiografa. Informatsiyni lyst.Ivano-Frankivskyi natsionalnyi medychnyi universytet. K.;2015:4.

**Кононенко С.В.,**  
аспірант кафедри дитячої хірургії з  
травматологією та ортопедією  
**Пелипенко О.В.,**  
к.м.н., доцент, завідувач кафедри  
дитячої хірургії з травматологією та  
ортопедією Українська медична  
стоматологічна академія (м. Полтава)

## **ФУНКЦІОНАЛЬНЕ ЛІКУВАННЯ СКАЛКОВИХ ПЕРЕЛОМІВ ДІАФІЗУ ПЛЕЧОВОЇ КІСТКИ У ПАЦІЄНТІВ ПОХИЛОГО ТА СТАРЕЧОГО ВІКУ**

Травми опорно-рухового апарату у пацієнтів похилого та старечого віку, їх ранні та віддалені наслідки являються однією з головних причин інвалідизації [1]. Низькоенергетичні переломи діафізу плечової кістки у даної вікової групи пацієнтів складають 2–4% від загальної кількості переломів [2].

Згідно бімодального вікового розподілу переломи діафізарної ділянки плеча внаслідок падіння з висоти власного зросту найбільш поширені серед жінок віком від 60 до 80 років [3].

В сучасній медичній практиці існує декілька тактик для подальшого лікування таких пацієнтів, а саме – оперативна та консервативна. Вибір методу лікування залежить від характеру перелому та супутньої коморбідної патології пацієнта [4].

Основним завданням в лікуванні пацієнтів даної вікової групи є досягання стійкого функціонального ефекту та попередження розвитку ускладнень: контрактур ліктьового та плечового суглобів, компресійного впливу відламків на важливі анатомічні структури, порушення процесів консолидації [5]

Аналіз результатів функціонального лікування скалкових переломів діафізу плечової кістки у пацієнтів похилого та старечого віку.

Об'єктом дослідження стали 20 пацієнтів віком від 60 до 80 років зі скалковими переломами діафізу плечової кістки. 80% з них склали жінки. У 100% випадків причиною перелому була низькоенергетична травма в результаті падіння з висоти власного зросту.

14 пацієнтів (70%) було госпіталізовано в перші 6 годин з моменту травми, 4 пацієнти (20%) – в період від 6 до 12 годин, та 2 пацієнти (10%) – в період більше 24 годин.

За класифікацією АО переважали переломи типу В (75%) та типу С (25%). Закриті переломи було діагностовано у 19 пацієнтів (95%), відкриті – у 1 пацієнта (5%).

Ознаки дефіциту променевого нерву спостерігалися у 2 пацієнтів (10%). Прояви його ураження виникли відразу після дії травмуючого чинника.



Коморбідна патологія була виявлена у 18 пацієнтів (90%). Цукровий діабет – у 2- пацієнтів (10%), серцево-судинна патологія – у 15 пацієнтів (75%), ураження нервової системи – у 1 пацієнта (5%).

За методом лікування було розподілено наступним чином: оперативне лікування – у 4 пацієнтів (20%), консервативне лікування із застосуванням фіксуючих ортезів – у 16 пацієнтів (80%).

Аналіз оцінки результатів функціонального лікування пацієнтів було виконано за наступними критеріями:

- консолідація перелому/утворення хибного суглобу;
- термін консолідації перелому;
- наявність/відсутність контрактур ліктьового та плечового суглобів;
- наявність дефіциту променевого нерву;
- суб'єктивна оцінка відновлення функції пошкодженої кінцівки пацієнтом.

У 19 (95%) випадках спостерігалася консолідація переломів. Утворення хибного суглобу виявлено у 1 (5%) пацієнта.

Термін консолідації складав від 6 до 8 тижнів, в середньому – 6,25 тижні.

Контрактури ліктьового суглобу виявлені у 6 (30%) випадках. Контрактури плечового суглобу – у 2 (10%) випадках.

Дефіцит променевого нерву, який потребував проведення подальшого спеціалізованого лікування зберігався у 1 (5%) пацієнта.

Задовільна суб'єктивна оцінка відновлення функції травмованої кінцівки була у 16 (80%) пацієнтів. Незадовільна суб'єктивна оцінка виявлена у 4 (20%) випадках.

Одже, відновлення функції пошкодженої кінцівки відіграє значну роль у запобіганні інвалідизації пацієнтів похилого та старечого віку, здатності до самообслуговування.

Оптимальний вибір та дотримання методики оперативного лікування дозволяє запобігти розвитку ускладнень в ранньому та пізньому післяопераційному періодах.

Застосування функціональних фіксуючих пов'язок забезпечує ранню активну розробку ліктьового та плечового суглобів, запобігає виникненню контрактур, дозволяє частково відновити втрачені функції пошкодженої кінцівки.

#### ЛІТЕРАТУРА

1. Gottschalk, Michael B., et al. "Humeral shaft fracture fixation: incidence rates and complications as reported by American Board of Orthopaedic Surgery part II candidates." *JBJS* 98.17 (2016): e71.

2. Ji, Chenni, et al. "Assessment of incidence and various demographic risk factors of traumatic humeral shaft fractures in China." *Scientific reports* 9.1 (2019): 1-9.

3. Maresca, A., et al. "Why a surgically treated humeral shaft fracture became a nonunion: review of 11 years in two trauma centers." *Musculoskeletal Surgery* 101.2 (2017): 105-112.
4. Updegrave, Gary F., Wassim Mourad, and Joseph A. Abboud. "Humeral shaft fractures." *Journal of shoulder and elbow surgery* 27.4 (2018): e87-e97.
5. Mahabier, Kiran C., et al. "Reliability, validity, responsiveness, and minimal important change of the disabilities of the arm, shoulder and hand and constant-murley scores in patients with a humeral shaft fracture." *Journal of shoulder and elbow surgery* 26.1 (2017): e1-e12.

**Дякова О.В.** доцент кафедри  
загальної гігієни та екології  
Вінницький національний медичний  
університет ім. М.І Пирогова

### **ІННОВАЦІЙНІ ТЕХНОЛОГІЇ У СУЧАСНІЙ МЕДИЧНІЙ ОСВІТІ**

Актуальність проблеми. Найважливішим завданням реформування освіти в Україні є підготовка освіченої, творчої особистості, готової забезпечувати потреби суспільства у професійній діяльності як на національному, так і на міжнародному рівні. Цьому сприяє упровадження компетентнісного підходу у сучасну вищу освіту і формування професійної компетентності майбутніх фахівців як показника якості отриманої освіти. Однією з головних умов формування майбутнього фахівця, вітчизняні науковці розглядають розробку й використання сучасних педагогічних технологій, а їх упровадження – виконанням одного з найважливіших завдань сучасної освіти – управління процесом навчання.

Вимоги сьогодення потребують від університетів досягнення якісно нового рівня способу подання навчального матеріалу, тому, окрім традиційних, вони готові впроваджувати сучасні педагогічні технології.

Педагогічна технологія повинна відповідати таким основним методологічним вимогам (критеріям технологічності):

1. Концептуальність – опора на наукову концепцію, яка обґрунтовує досягнення освітніх цілей з філософської, психологічної, дидактичної, соціально-педагогічної точок зору.
2. Системність – підтвердження ознак системи: логіки процесу, взаємозв'язку усіх складових, цілісності. Уможливорює діагностичне цілепокладання, планування, проектування, варіабельність методів і засобів для корекції результатів.
3. Ефективність – гарантування досягнення відповідного результату навчання при оптимальних витратах.

Розглядають чотири рівні у структурі педагогічних технологій: а) концептуальний (теоретичний); б) технологічний (організація навчального процесу); в) процедурний (конкретні дії); г) технічний (наявні засоби навчання, зокрема, технічні. Серед інноваційних технологій навчання виокремлюють такі види: а) інформаційні – спрямовані на розвиток знань,

умінь, навичок; б) операційні – формують способи розумових дій; в) емоційно художні й емоційно моральні – удосконалюють сфери естетичних і моральних відносин; г) технології саморозвитку – формують самокеруючі механізми особистості; д) евристичні – розвивають творчі здібності; е) прикладні – розбудовують дієво-практичну сферу. Аналіз літературних джерел і власний досвід дозволяють виокремити серед них такі, які, на нашу думку, максимально сприятимуть формуванню професійної компетентності фахівців у різних сферах та зокрема майбутніх лікарів.

До інноваційних технологій потрібно віднести також використання 3D проекції в медицині. 3D – принтер – це спеціальний пристрій для виведення тривимірних даних. На відміну від звичайного принтера, який виводить двовимірну інформацію на аркуш паперу, 3D – принтер дозволяє виводити тривимірну інформацію, таким чином, щоб створювати певні фізичні моделі. В основі технології 3D – друку лежить принцип пошарового створення (вирощування) твердої моделі. Матеріали для друку можуть використовуватися різні, в залежності від призначення друкованої моделі. Однією з галузей використання сучасних технологій тривимірного друку є медична освіта та практика, у цій сфері тривимірний друк може допомогти врятувати людське життя. 3D принтери можуть відтворити точну копію окремих частин людського тіла для ефективнішого навчання медиків. Також можливе відпрацювання прийомів у підготовці до складних операцій. 3D технології починають використовуватись для створення окремих живих органів з метою заміни тих, що отримали пошкодження. Ще одна сфера застосування 3D принтерів в медицині – конструювання спеціальних медичних інструментів, індивідуально під замовлення для кожного пацієнта відповідно з його захворюванням. Уже сьогодні за допомогою 3D – принтера у світі активно друкують медичні протези з титану, які завдяки комп'ютерній томографії виходять надзвичайно точними, а керамічному покриттю, легко приживаються з тканинами людини. Наприклад, у стоматології за допомогою 3D друку вже можна отримувати протези та коронки за значно менший час, ніж при традиційній технології виготовлення. Головна перевага 3D-друку – свобода вибору форми того об'єкту, який потрібно побудувати за допомогою 3D – принтера. Друк органів людського організму, можливо, буде реалізовано незабаром, адже за останні роки вченими зроблено безліч відкриттів у даній сфері. Так, проводяться дослідження з метою створення справжнього біопринтера, здатного не тільки створювати 3D-моделі організму, але й здійснювати друк органів, що ідеально підходять для конкретної людини на основі тривимірної проекції. Застосування 3D-принтерів у медицині – це величезний стрибок вперед, здатний вирішити проблему інвалідності і брак органів для пересадки, а також рятувати людські життя.

Висновки. Узагальнюючи сутнісні ознаки інноваційних педагогічних технологій, проаналізованих у статті, і прогнозованих результатів їх упровадження, впливає от що: для формування професійної компетентності

майбутнього фахівця як всебічно розвиненої, творчої особистості не можна обмежуватися однією технологією. Інтегрований результат може дати цілісна система, компонентами якої є сукупність прогресивних технологій, спрямованих на розвиток особистості майбутнього професіонала.

**Ковтанюк В.О.**, магістр  
Науковий керівник: Балахонова О.В., д.е.н., професор  
Вінницький інститут  
Університету «Україна»

## **ФАКТОРИ ВИНИКНЕННЯ КІФОТИЧНОЇ ПОСТАВИ У ДІТЕЙ ШКІЛЬНОГО ВІКУ**

На сьогоднішній день в Україні постійно збільшується кількість дітей з порушеннями хребта, а особливо кіфотичною поставою. При проведенні планових медичних оглядів виявляється, що кіфотична постава є однією з найчастіших проблем, яка діагностується у школярів. Таким чином, чим раніше виявлено порушення постави, тим більша можливість ефективної профілактики та лікування.

Будь-яке порушення постави дуже погано впливає на організм в цілому, призводить до порушень збоку серцево-судинної, дихальної, травної та репродуктивної систем, також знижується працездатність та період активної творчої діяльності. Профілактика, лікування та реабілітація школярів з порушенням постави є одним з найважливіших завдань охорони здоров'я, яке реальною мірою запобіжить ряду захворювань.

Кіфотична постава являється не лише естетична проблема у школярів, а являється рядом негативних змін, які приносить у майбутньому. У подальшому житті вони можуть проявлятися, наприклад, болем у перевантажених м'язах. Завдяки кращій діагностиці та вдосконаленню обізнаності батьків, дефекти постави є однією з найбільш легко в пізнаваних проблем, що стосуються школярів. Важливим є впіймати тривожні дисфункції, що з'являються в опорно-руховому апараті, поки вони не зберігаються.

Одним з найбільш шкідливих факторів, що сприяють дефектам постави, є ненормальні рухові схеми, наприклад, не рекомендується сидіти в літері «W» або «сутулячись» під час роботи за столом чи перегляду телевізора. Часто дитина вибирає такий тип постави, оскільки у неї може бути знижений м'язовий тонус і, отже, гірша здатність підтримувати вертикальну позицію. Це змушує її вибирати положення, в яких площина опори тіла більша. Сумно повторювані погані положення тіла зміцнюють неправильну поставу і призводять до загострення дефекту.

Ще одним фактором, який зумовлює розвиток постави дитини, є недостатня або обмежена фізична активність. У дітей шкільного віку потреба в русі дуже висока - ми спостерігаємо, що малюк постійно стрибає, бігає, піднімається, що цілком природно і дозволяє йому розвивати основні рухові

навички та формувати м'язи. З віком ця потреба все менше виражається і дитина набагато частіше вибирає діяльність в спокої, в сидячому положенні. Крім того, увагу дитини привертають телебачення, планшети, комп'ютерні ігри, а значить, бажання займатися фізичними навантаженнями ще менше. Все це означає, що м'язи недостатньо сильні, їм не вистачає сил для підтримки правильної постави.

Висота письмового столу та розміри стільця негативно впливають на стан опорно-рухового апарату, якщо не відповідають зросту дитини. Коли правильних пропорцій цих елементів не дотримуються, дитина шукає найбільш зручне для нього положення, яке не обов'язково буде правильним. Таке ненормальне сидіння характеризується надмірним сплюсненням хребта, видно як горб, перенесення ваги на криж, зниження активності м'язів живота і випинання голови вперед. Часте перебування в такій позиції може призвести до консолідації вищезгаданих змін.

Екологічні фактори - виникаючими дефектами є: малорухливий спосіб життя, адаптоване взуття та одяг, носіння шкільної сумки з книгами, не пристосування шкільної лавки до умов, що стосуються дитини, обмеження фізичної активності. Одним із факторів є харчування, яке використовується для обробки запасів білка або вітаміну, особливо тих, які необхідні для швидкого зростання у віці розвитку.

Морфологічні чинники - охоплені вадами постави: розлад м'язової напруги (на перетині хвороби або втоми), розтягнення спинномозкових зв'язок, порушення в структурі хребта або кінцівок (наприклад, нерівні ноги, дефекти коліна), кінські груди, інші захворювання, що впливають на поставу (наприклад, вади зору, неврологічні порушення).

Вищезазначені моменти є найважливішими, і тому варто уважно стежити за розвитком і положенням дитини, щоб вчасно втрутитися, змінюючи шкідливі звички дитини. Профілактика краща, ніж лікування, тому що терапія постуральних дефектів зазвичай тривала і вимагає багато терпіння - і від батьків, і від дитини.

#### ЛІТЕРАТУРА

1. С.Ю. Болдырев, Н.Т. Зиняков [и др.] // Кубанский научный медицинский вестник. – 2009. – № 8. – С. 91–93.
2. Войчишин Л. Корекція і профілактика порушень постави у підлітків засобами фізичної реабілітації / Л. Войчишин // Молода спортивна наука України : зб. наук. пр. з галузі фіз. культури та спорту. – Л., 2009. – Вип. 13, т. 3. – С. 35-39.
3. Грейда Н.Б. Корекція постави підлітків засобами фізичної реабілітації / Н.Б. Грейда, О.С. Грицай, В.У. Кренделева // Слобожанський науково-спортивний вісник. – 2011. – № 4. – С. 119-123.
4. Курса М. Фізична реабілітація дітей віком 11-12 років зі сколіозом II ступеня / М. Курса, О. Стасюк, С. Єфімова // Спортивна наука України. – 2014. – № 2(60). – С. 10-14.

5. Мухін В.М. Фізична реабілітація : підручник / В.М. Мухін. – К.: Олімпійська література, 2000. – 559 с.

6. Соколова Н.Г. Практическое руководство по детской лечебной физкультуре / Н.Г. Соколова. – Ростов-на-Дону: Феникс, 2010. – 448 с.

7. Ставицька О.М. Засоби фізичної реабілітації при сколіозі у дітей / О.М. Ставицька // Реабілітаційні та фізкультурно-рекреаційні аспекти розвитку людини. – 2017. – № 1. – С. 73-78.

**Ковтанюк В.О.**, магістр

Науковий керівник: Балахонова О.В., д.е.н., професор

Вінницький інститут

Університету «Україна»

## **КІФОТИЧНА ПОСТАВА У ДІТЕЙ: ВИДИ ТА ПРИЧИНИ ВИНИКНЕННЯ**

Незважаючи на те, що питанню корекції кіфотичної постави присвячено не мало наукових досліджень, чіткі науково-методичні рекомендації щодо застосування лікувальної фізичної культури у дітей шкільного віку з такою аномалією фізичного розвитку відсутні.

Відомо, що відхилення в стані здоров'я, що формуються у дитячому та підлітковому віці, знижують соціальну дієздатність випускників шкіл, обмежують ряд соціальних і біологічних функцій, а саме: вибір майбутньої професії, а також зменшується репродуктивний потенціал суспільства.

Проблема профілактики та корекції порушень кіфотичної постави зумовлена постійним зростанням частоти захворювань хребта, у зв'язку з чим є не тільки важливою медичною, але й соціальною проблемою.

Порушення постави є найбільш поширеними серед патологій опорно-рухового апарату у дітей та підлітків шкільного віку. Згідно статистичних даних під час масових профілактичних оглядів у дитячих садочках і школах щороку педіатри й ортопеди виявляють викривлення хребта у майже 55% дітей.

Кифотічна це деформація хребта, що характеризується великою кривизною грудного відділу хребта. Кіфоз не тільки псує фігуру, але і призводить до розвитку серйозних патологій, які негативно відбиваються на якості життя людини.

Виділяють сім видів кіфотичної постави, що відрізняються між собою як унаслідок розвитку, так і за тяжкістю відхилень, а саме:

- ембріональна – розвивається в утробі матери унаслідок аномалій нервової трубки. виправити патологію можна тільки шляхом оперативного втручання.

- при народженні – наслідок родових травм, в результаті неправильної поведінки жінки, використання акушерських щипців або вакуумного аспілятора. Якщо відхилення від норми не більше 30 %, можлива

консервативна корекція. При важких відхиленнях від норми знадобиться хірургічне втручання.

- мікобактеріальна – деформація розвивається в результаті інфекційного ураження хребців шкідливими бактеріями. Піддається лікуванню переважно шляхом хірургічного втручання.

- спадкова – кіфотична постава з'являється в результаті домінуючої ознаки.

- міотонічна – формується при яскраво вираженому синдромі міотика, що супроводжується порушенням скорочення і розслаблення м'язів.

- кутова – на хребті утворюється не округла, а своєрідна кутова форма.

- компресійна – кіфотична постава з'являється на фоні травм, переломів і ушкоджень хребта.

Основними причинами кіфотичної постави є:

- неправильний розподіл фізичних навантажень – впливає на поставу переважно в дитячому і підлітковому віці.

- спадкоємна деформація – розвивається в результаті порушення внутрішнього розвитку, коли відбувається зрощення грудних хребців.

- рахіт – захворювання, що розвивається у дітей раннього віку унаслідок дефіциту вітаміну Д.

- травми – сильні удари або тиск в області грудей або поперекового відділу, можуть спровокувати розвиток деформації хребта.

- гіподинамія – слабкий м'язовий корсет в період активного росту підлітка не спроможний здійснити необхідну хребта.

- інфекційні захворювання – сифіліс, туберкульоз, ВІЧ.

Основною ознакою кіфотичної постави є виникнення неестетичної опуклості на спині.

Також, патологічний стан може супроводжуватися наступними неприємними симптомами: болі і оніміння в ногах, відчуття здавленості в грудній клітці, зниженні чутливості шкірних покривів з боку ураженої області. Розпізнати кіфотичну поставу можна вже на перших стадіях по наявності сутулості, випинання живота, злегка зігнутих колінам.

#### ЛІТЕРАТУРА

1. С.Ю. Болдырев, Н.Т. Зиняков [и др.] // Кубанский научный медицинский вестник. – 2009. – № 8. – С. 91–93.

2. Войчишин Л. Корекція і профілактика порушень постави у підлітків засобами фізичної реабілітації / Л. Войчишин // Молода спортивна наука України : зб. наук. пр. з галузі фіз. культури та спорту. – Л., 2009. – Вип. 13, т. 3. – С. 35-39.

3. Грейда Н.Б. Корекція постави підлітків засобами фізичної реабілітації / Н.Б. Грейда, О.С. Грицай, В.У. Кренделева // Слобожанський науково-спортивний вісник. – 2011. – № 4. – С. 119-123.

4. Курса М. Фізична реабілітація дітей віком 11-12 років зі сколіозом II ступеня / М. Курса, О. Стасюк, С. Єфімова // Спортивна наука України. – 2014. – № 2(60). – С. 10-14.

5. Мухін В.М. Фізична реабілітація : підручник / В.М. Мухін. – К.: Олімпійська література, 2000. – 559 с.

6. Соколова Н.Г. Практическое руководство по детской лечебной физкультуре / Н.Г. Соколова. – Ростов-на-Дону: Феникс, 2010. – 448 с.

7. Ставицька О.М. Засоби фізичної реабілітації при сколіозі у дітей / О.М. Ставицька // Реабілітаційні та фізкультурно-рекреаційні аспекти розвитку людини. – 2017. – № 1. – С. 73-78.

## **Секція 05. Фармацевтичні науки**

**Заліська А. Г.,**

викладач технології ліків, спеціаліст  
вищої категорії, викладач-методист

**Родко О. М.,**

викладач організації та економіки фармації,  
спеціаліст вищої категорії комунальний заклад  
«Бердянський медичний фаховий  
коледж» Запорізької обласної ради

### **НАУКОВО-ДОСЛІДНА РОБОТА СТУДЕНТІВ ЯК ЗАСІБ ФОРМУВАННЯ ВИСОКОКВАЛІФІКОВАНИХ СПЕЦІАЛІСТІВ**

На сучасному етапі розвитку системи вищої освіти науково-дослідницька робота студентів представляє собою найбільш ефективний метод підготовки якісно нових фахівців у вищій школі. Вона максимально розвиває творче мислення, індивідуальні здібності, дослідницькі навички студентів, дозволяє здійснювати підготовку ініціативних фахівців, розвиває наукову інтуїцію, глибину мислення, творчий підхід до сприйняття знань та практичне застосування у вирішенні певних поставлених завдань [1, с. 12–16].

Науково-дослідна діяльність студентів – це діяльність, пов'язана з пошуком відповіді на творчу, дослідницьку задачу із заздалегідь невідомим рішенням. Вона включає у себе наступні етапи: постановку проблеми; вивчення теорії, що присвячена означеній проблематиці; добір методик дослідження і практичне оволодіння ними; пошук необхідного матеріалу, його аналіз та узагальнення; власні висновки [2, с. 189].

Тому, на нашу думку, сучасні вищі навчальні заклади повинні забезпечити всі умови для того, щоб кожен студент протягом навчання отримав навички дослідницької роботи, засвоїв відповідні методи науково-дослідної діяльності.

В цьому напрямку активно працюють і викладачі нашого коледжу. Ми заохочуємо студентів брати активну участь у роботі наукових гуртків, клубів за інтересами, проблемних груп.

Науковими керівниками Заліською А. та Родко О., разом із членами гуртка «Організації та економіки фармації» і «Технології ліків», проведено



дослідження асортименту фітопрепаратів для лікування кашлю в аптеках м. Бердянськ та на сайтах ліцензованих аптек. В місті Бердянську гуртківці відвідали чотири найпопулярніші аптеки: «Аптека низьких цін», аптека «Здрава», «Аптека інтернет цін», Комунальне підприємство «Аптека № 195» Бердянської міської ради. Також, не залишили без уваги й такий сучасний сервіс, як «аптека онлайн», дослідивши пропозиції відхаркувальних препаратів українських фармацевтичних інтернет-сайтів «Аптека 24» та «Мед-Сервіс».

Провівши аналіз асортименту відхаркувальних фітопрепаратів отримали наступну інформацію. В «Аптеці низьких цін» асортимент торгових назв відхаркувальних фітопрепаратів складає 41 найменування. В аптеці «Здрава» та «Аптеці інтернет цін» - порівну по 30 торгових назв у кожній. В «Аптеці №195» - 25 торгових назв відхаркувальних фітопрепаратів. На вебсайті «Аптека 24» група відхаркувальних лікарських засобів рослинного походження налічує 75 торгових назв, «Мед-Сервіс» – 91 торгову назву.



Рис. 1. Асортимент торгових назв відхаркувальних фітопрепаратів.

Аналізуючи пропозиції відхаркувальних фітопрепаратів дізналися, що в «Аптеці низьких цін» асортимент нараховує дев'ять видів лікарської рослинної сировини, в аптеці «Здрава» - вісім, в «Аптеці інтернет цін» та «Аптеці № 195» десять видів ЛРС. На вебсайтах «Аптека 24» - 13 видів, в аптеці «Мед-сервіс» - 16 видів ЛРС.

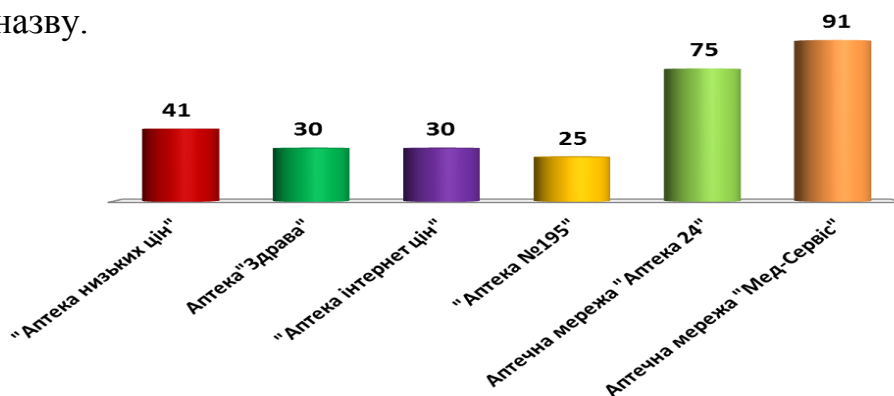

Рис. 2. Асортимент видів лікарської рослинної сировини.

Отже, асортимент відхаркувальних фітопрепаратів у залежності від виду лікарської рослинної сировини значно ширший в онлайн аптеках (13-16 позицій), на відміну від пропозицій аптечних мереж м. Бердянська.

Лікарські засоби, до складу яких входить декілька діючих фітосубстанцій, (комбіновані фітопрепарати), займають найбільшу частку аптечного асортименту, в середньому вони становлять 40%.

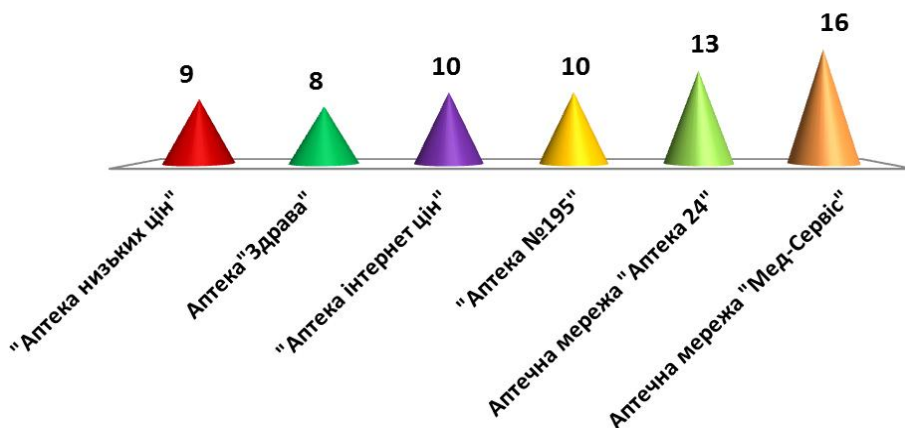

Рис. 3. Пропозиція рослинних відхаркувальних лікарських засобів за видом лікарської сировини.

Аналіз монопрепаратів показав, що найбільш популярними є лікарські засоби на основі листя плюща, в середньому – 20%. Препарати на основі кореня алтеї складають від 9% до 11%. Лікарські препарати на основі листя подорожника, кореня солодки та пеларгонії, трави чебрецю, термопсису та первоцвіту складають майже пропорційно від 3% до 6%. І найменш чисельна група, по 1% – це препарати на основі листя підбілу, трави фіалки та материнки, бруньок сосни, квітів бузини та ісландського моху.

Отже, серед відхаркувальних фітопрепаратів найбільшу частку займають комбіновані лікарські засоби, а серед монопрепаратів найбільш популярними є ліки на основі листя плюща. Особливостями підгрупи є те, що 70% препаратів на основі плюща є зарубіжного виробництва, і тільки 30% - це препарати вітчизняних виробників.

Наступним етапом дослідження було проведення аналізу відхаркувальних фітопрепаратів за видом лікарської форми. За даними діаграми видно, що сиропи є найбільш популярною лікарською формою. В середньому вони становлять 40% всього асортименту відхаркувальних фітопрепаратів. Далі за популярністю знаходяться лікарські засоби у формі зборів і таблеток: 13% та 15% відповідно. Пастилки, капсули та краплі в середньому становлять від 8% до 9%. При цьому невеликий відсоток становлять лікарські засоби у формі настоянок, розчинів та порошків.

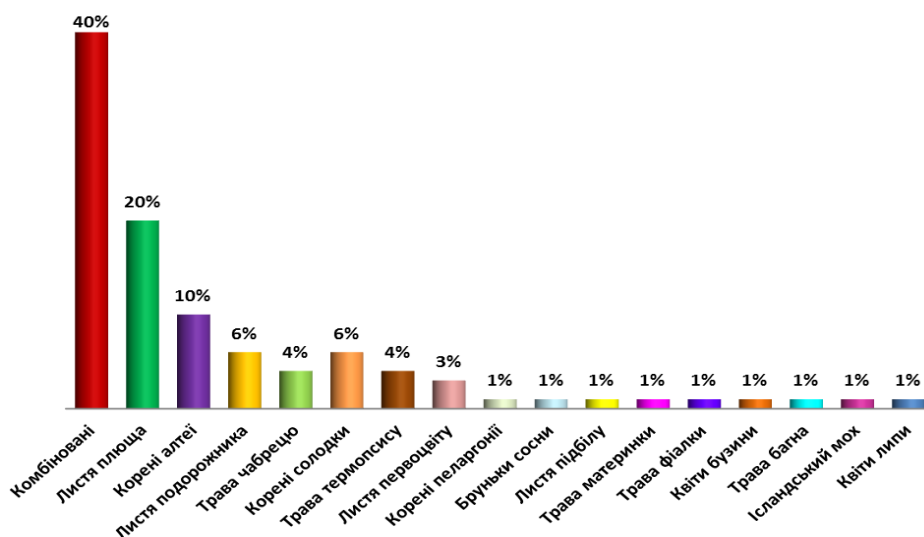

Рис. 4. Дослідження асортименту відхаркувальних фітопрепаратів у залежності від лікарської форми.

Отже, серед фітопрепаратів від кашлю лідерські позиції займають сиропи – (у середньому 40%), на другому місці - таблетки (15%) та збори (13%).

Аналізуючи асортимент відхаркувальних фітопрепаратів за країною виробником було встановлено, що лікарські засоби вітчизняного виробництва в середньому займають 54%, відповідно зарубіжні лікарські засоби становлять 46%. Серед них значну частку, а саме 25%, становлять препарати виробництва Німеччини. Друге місце лідерства займають лікарські препарати виробництва Індії та Австрії (7% - 5%). Решта лікарських засобів інших закордонних виробників розподілені таким чином: виробництва Словенії та Чехії 4% - 5%. Великобританії та Польщі від 1% до 3%.

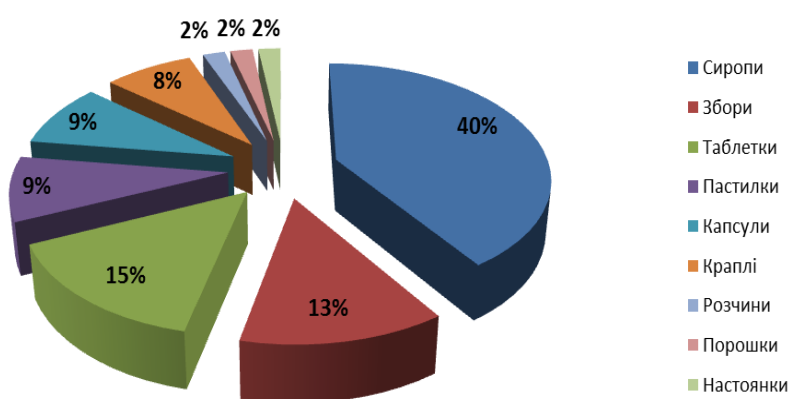

Рис. 5. Дослідження асортименту відхаркувальних фітопрепаратів за країною виробником.

Варто зазначити, що в 2017 році аналіз відхаркувальних фітопрепаратів за країнами виробниками проводився науковцями Національного

фармацевтичного університету і було встановлено, що співвідношення лікарських засобів вітчизняних виробників до зарубіжних становило на той час 80% до 20% [6].

На сьогодні це співвідношення змінилося: 54% вітчизняних до 46% зарубіжних, що говорить про тенденцію до зменшення частки зареєстрованих в Україні відхаркувальних лікарських засобів вітчизняного виробництва.

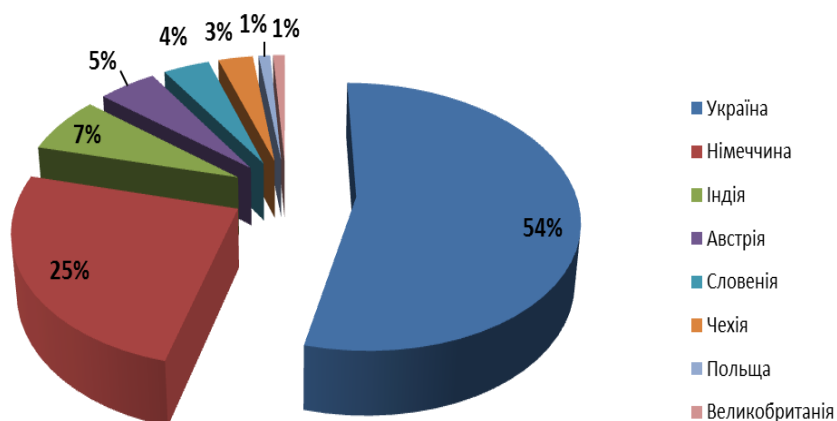
У ході проведення аналізу відхаркувальних лікарських засобів рослинного походження можна чітко побачити різницю між лікарськими формами, яким надають перевагу вітчизняні та зарубіжні виробники.

З даних діаграм видно, що частка сиропів вітчизняного виробництва становить 28% в аптеках м. Бердянська та 33% на веб-сайтах досліджуваних аптек. У зарубіжних виробників - 41% в аптеках м. Бердянська та 55% в аптеках онлайн.

### Таблетки

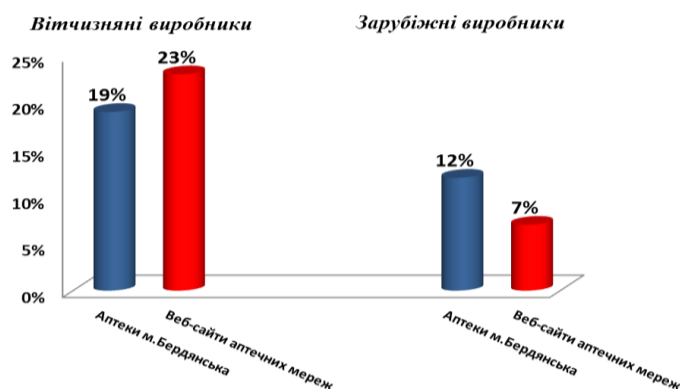

### Сиропи



Отже, значну перевагу як вітчизняні виробники, так і виробники інших країн надають сиропам, причому у зарубіжних виробників сиропи займають половину всього асортименту відхаркувальних фітопрепаратів.

Ще одним пріоритетом у вітчизняних виробників є збори й таблетки.

На діаграмах бачимо, що асортимент зборів і таблеток у вітчизняних виробників майже однаковий. В аптечній мережі м. Бердянська він

знаходиться в межах 21-19%. На інтернет-сайтах аптечних мереж 26%-23%. Варто зазначити, що збори випускають лише вітчизняні виробники, зарубіжні виробники не пропонують зборів даної фармакологічної групи. Щодо імпортованих препаратів, то невеликий відсоток становлять лікарські засоби у формі таблеток (7%-12%).

Наступною позицією дослідження були капсули та пастилки. На діаграмах бачимо, що асортимент капсул вітчизняних виробників, як в аптеках м. Бердянська, так і в інтернет-аптеках невеликий і складає 3-6%. А пастилки в українських виробників взагалі відсутні. Тоді як у закордонних виробників капсули становлять 11-16%, а пастилки 12-23%.

### Капсули

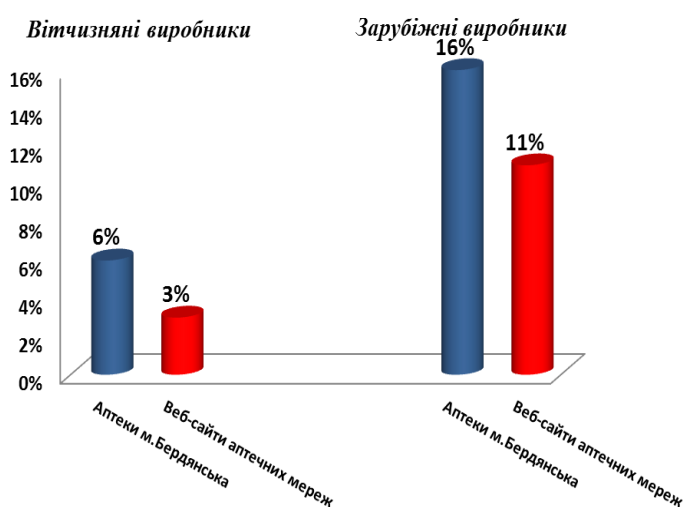

### Пастилки

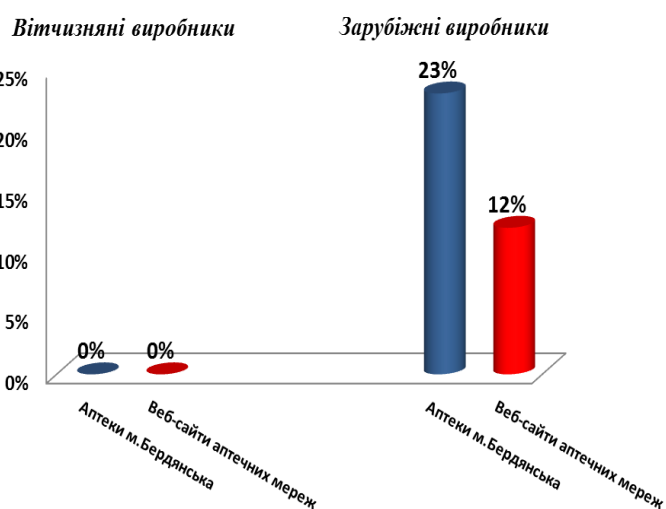

### Збори

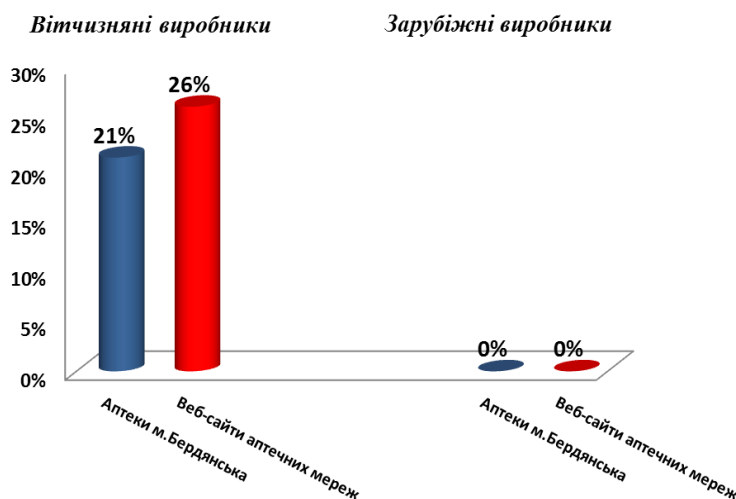

Отже, серед українських виробників не користуються популярністю пастилки та капсули, в той час як зарубіжні виробники надають їм перевагу.

Майже однакові позиції займають краплі й розчини, які значно поступаються іншим лікарським формам. Асортимент крапель вітчизняних

виробників у досліджуваних аптеках складає від 7% до 11%, а розчинів від 5% до 8%. У зарубіжних виробників асортимент крапель складає всього від 3% до 12%, а асортимент розчинів 4%. Асортимент настоянок та порошків невеликий і випускають ці лікарські форми лише вітчизняні виробники.

Таким чином, дослідивши асортимент відхаркувальних фітопрепаратів в аптеках міста Бердянська та онлайн аптеках було з'ясовано:

– асортимент фітопрепаратів від кашлю у всіх досліджуваних аптеках різноманітний;

– лікарська рослинна сировина, яка найчастіше використовується для виробництва ліків від кашлю – листя плюща;

– серед усіх лікарських форм сиропи займають лідерські позиції;

– більше половини лікарських препаратів вітчизняних виробників, серед зарубіжних виробників домінують препарати виробництва Німеччини;

– різні країни виробники мають свої вподобання щодо лікарських форм. У вітчизняних виробників переважають сиропи, збори і таблетки, виробники інших країн надають перевагу також сиропам і одночасно пастилкам та капсулам.

Отже, залучення студентів до науково-дослідницької роботи сприяє не лише становленню їх як особистостей, але й як професіоналів. Займаючись науково-дослідною діяльністю студенти отримали уміння і навички дослідницького характеру, розвинули свої креативні здібності, поглибили знання з фахових дисциплін.

#### ЛІТЕРАТУРА

1. Евдокимов А. К. Научно-исследовательская деятельность в высшей школе / А. К. Евдокимов // Доклады педагогического симпозиума "Проблемы молодежного научного творчества". – М. : РОО "НТА АПФН", 2002. – С. 12–16.

2. Беляєв Ю. І. Науково-дослідна діяльність студентів у структурі роботи університету / Ю. І. Беляєв, Н. М. Стеценко // Педагогічний альманах. – 2010. – Випуск 6. – С. 188–191.

3. Кривопустов С.П., Щербинська К.М. Кашель у дітей: причини, діагностика, лікування. /Дитячий лікар. 2009; №2 (2).- С.5-10.

4. Єфімова С. В. Симптом кашлю в практиці лікаря-педіатра: сучасні аспекти вибору муколітичної терапії /С. В. Єфімова, О. І. Мацюра // Современная педиатрия.– 2015. – Т. 2, № 66. – С. 48–51.

5. Державний реєстр лікарських засобів України [Електронний ресурс]. – Режим доступу: <http://www.drlz.kiev.ua>.

6. Кухтенко О. С. Аналіз вітчизняного ринку лікарських засобів для лікування запальних захворювань дихальних шляхів / О. С. Кухтенко, Є. В. Гладух, Л. С. Сімонян // Управління, економіка та забезпечення якості в фармації. – № 4 (52). – 2017. – С. 42–49.

7. Аптека 24 [Електронний ресурс]. – Режим доступу:<https://www.apteka24.ua>

## **Секція 07. Технічні науки**

**Устименко Ю. В.,**  
викладач I категорії електротехнічних дисциплін,  
Придніпровський державний металургійний коледж,

### **МОДЕЛЬ ЗМІШАНОГО НАВЧАННЯ ПРИ ВИКЛАДАННІ ЕЛЕКТРОТЕХНІЧНИХ ДИСЦИПЛІН У ПРИДНІПРОВСЬКОМУ ДЕРЖАВНОМУ МЕТАЛУРГІЙНОМУ КОЛЕДЖІ**

Проблемі якості підготовки фахівців нині приділяється значна увага, оскільки в останні роки на ринку праці з боку працедавців гостро відчувається незадоволеність професійною підготовкою випускників. Від випускника вищого навчального закладу (ВНЗ) будь-якої кваліфікації вимагається володіння не тільки теоретичними знаннями, але й практичними навичками в професійній сфері. Використання традиційного навчання: лекцій, практикумів, семінарів часто призводить до пасивності здобувачів освіти і не викликає особливої зацікавленості у прояві своїх можливостей. Тому одним із завдань сучасної освіти є підвищення інтересу з боку здобувачів освіти до здобуття знань, з іншого боку активізація їх діяльності по набуттю цих знань самостійно [5].

Одним із важливих факторів удосконалення системи підготовки професійних кадрів у вищій школі є активне використання в освітньому процесі нових, більш ефективних методів і технологій навчання, зокрема, електронного навчання, дистанційних освітніх технологій. Актуальним стає поєднання моделей, форм та методів навчання, особливої ролі набуває змішане навчання [4].

Однак, найбільшій популярності і використанню набув змішаний формат навчання у вищих навчальних закладах України у період пандемії коронавірусу COVID-19 вніс не аби-які корективи у роботу Придніпровського державного металургійного коледжу. Проте, ці виклики педагоги здали на відмінно. Ми, як ніхто, знаємо, як швидко змінюється молодь, молоде покоління – взагалі генератор змін. Тому і педагоги мають змінюватися, змін потребує навчальний процес, освітні програми, підхід до навчання.

Змішане навчання – «це особистісно-орієнтований підхід до набуття досвіду навчання, при якому студент взаємодіє з іншими студентами, з викладачем та з контентом за допомогою вдумливої інтеграції онлайн та аудиторного середовища» [2].

Устименко Юлія – викладач електротехнічних дисциплін Придніпровського державного металургійного коледжу. При змішаному форматі навчання під час пандемії COVID-19 впродовж всього 2020 року



викладач активно використовує на практиці «хмарні технології». На хмарині сайту коледжу викладається необхідний лекційний матеріал, відеоматеріал, практичні, лабораторні та тестові (семінарські) завдання для опрацювання студентами. Використання «хмарних технологій» у навчальному та виховному процесах дозволяють зробити освітній простір відкритим та доступним для користування здобувачами освіти в будь-який термін часу.

Устименко Ю., як викладач спеціальних дисциплін, впроваджує активне використання додатків Google для повноцінного навчання при змішаному форматі, а саме:

- Google Sites

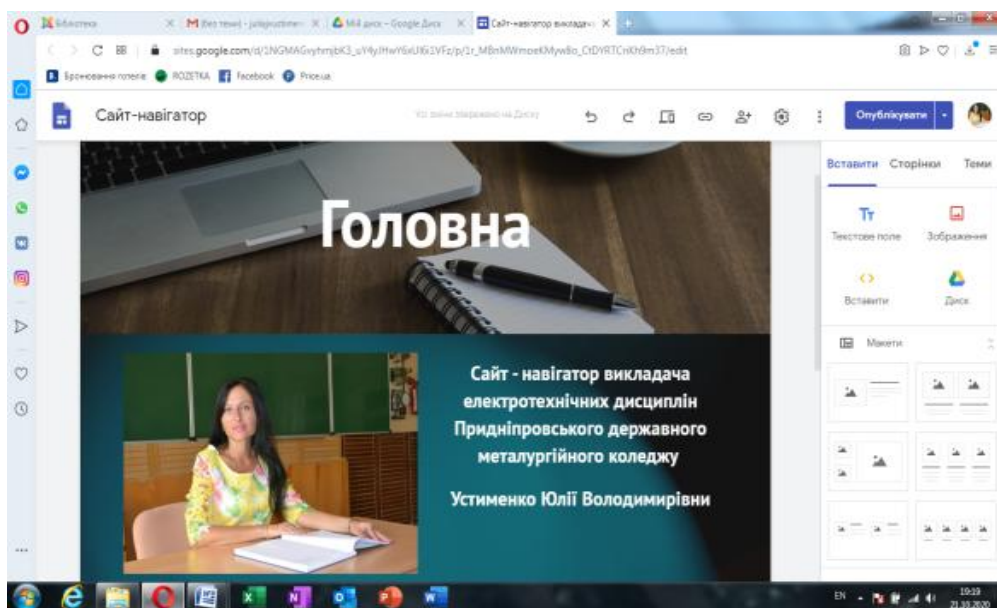

-  
-

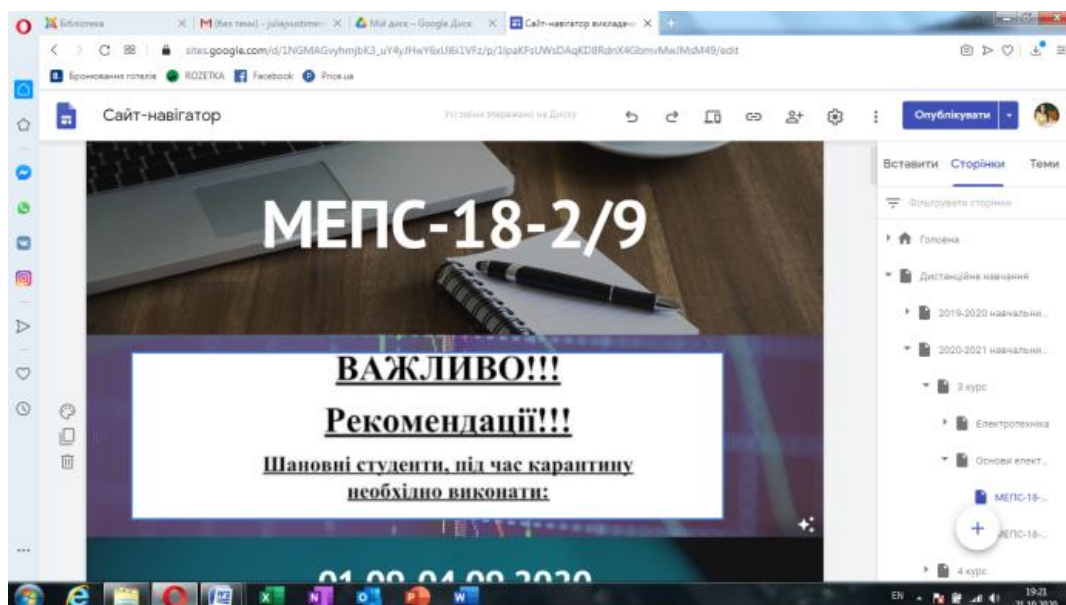

-  
-

Google диск



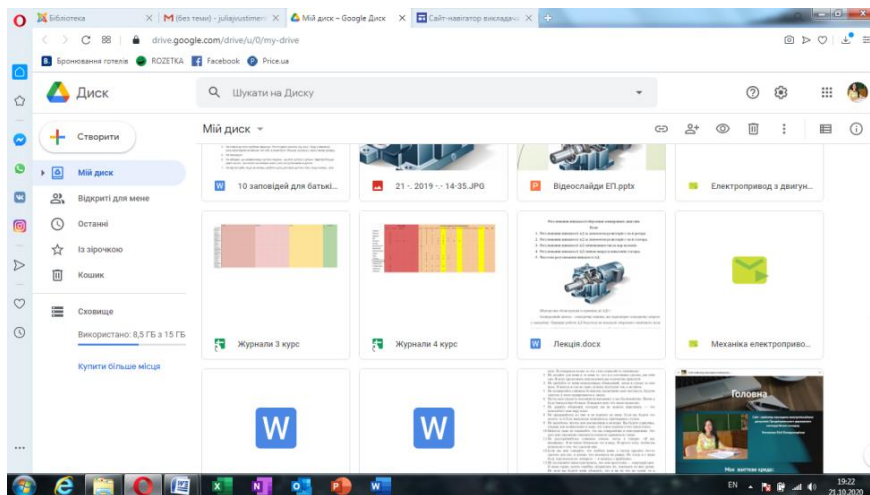

- Google форми

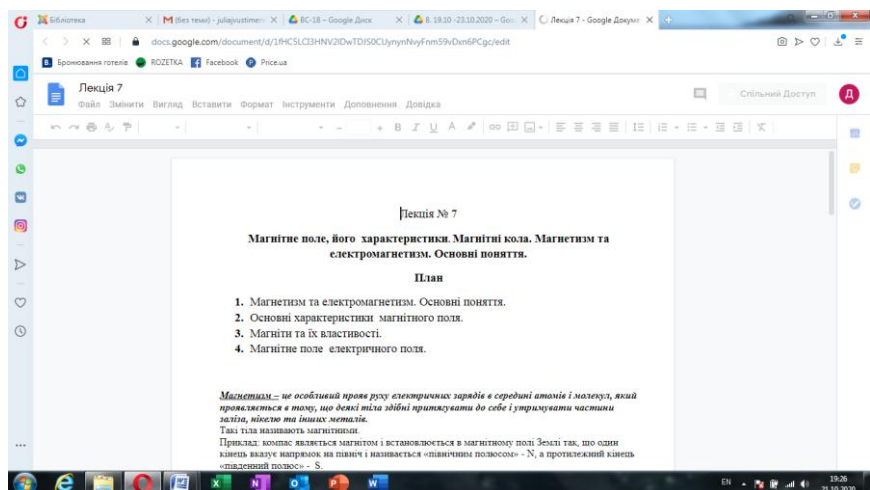

- Google документи

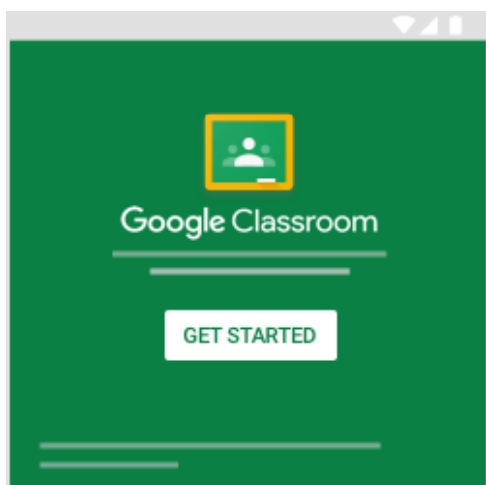

Google клас

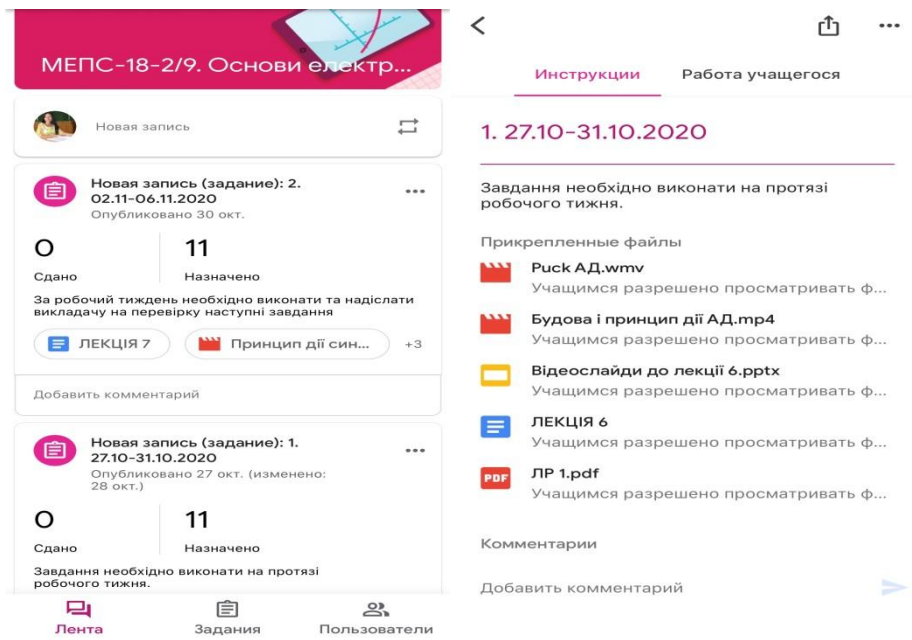

та інші.

Для об'єктивного оцінення якості знань здобувачів освіти Юлія Володимирівна користується платформою Online Test Pad, в якій проводить семінарські заняття, контрольні роботи та екзаменаційні заняття у вигляді різнорівневих тестів.

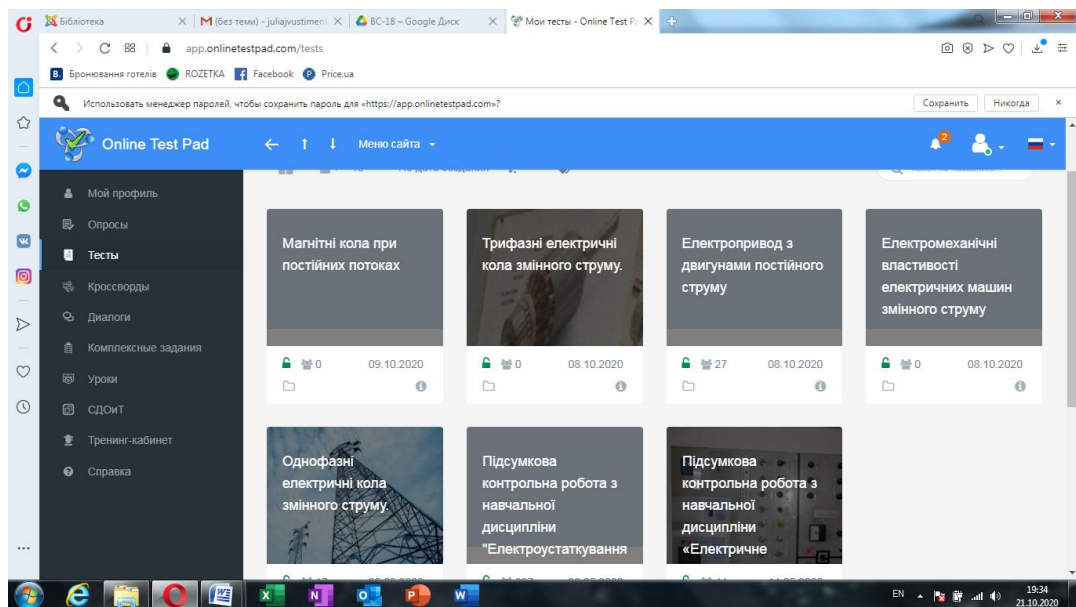

Для проведення лекційних дистанційних занять, а також надання online-консультацій для студентів по виконанню практичних, лабораторних та семінарських занять викладач активно використовує додаток ZOOM.



Змішане навчання має цілий ряд переваг, серед яких можна виокремити такі:

- гнучкість моделі навчання, яка являє собою поєднання самостійного навчання за допомогою дистанційних технологій з навчанням в аудиторії;
- розвиток критичного мислення та здібностей до самостійної роботи;
- інтерактивність;
- інформаційна доступність та різноманіття застосування навчальних матеріалів;
- збільшення обсягу матеріалу для засвоєння;
- урахування темпераменту і репрезентативної системи студента.

Але також варто відзначити й негативні сторони змішаного навчання, до яких можна віднести такі:

- викладачеві потрібен час, щоб розмістити необхідний матеріал у мережі;
- викладачі потребують підготовки щодо застосування цього методу навчання, щоб зробити його ефективним;
- студентам необхідно показати, як використовувати засоби технологій і що від них очікується;
- студенти повинні витратити певну частину свого вільного часу на навчання;
- відсутність технічного забезпечення (комп'ютерів, ноутбуків, смартфонів, планшетів, інтернету) [3].

Однак, на сьогодні саме змішане навчання є одним з самих популярних в навчальній сфері підходів. Саме такий формат дозволяє використовувати всі переваги електронного навчання, не втрачаючи при цьому сильних сторін традиційного, «живого» навчання.

Отже, головна мета змішаного навчання полягає в тому, щоб використовувати найкорисніше з обох форматів – online та offline. Очні елементи можна використовувати для роботи по залученню студентів під час

глибокої інтерактивної практики. Щодо електронного навчання, воно дозволяє надати здобувачам освіти мультимедійний контент в будь-який час. Це надає максимальну гнучкість та зручність для навчання[1].

#### ЛІТЕРАТУРА

- 1.Кухаренко В.М. Змішане навчання. Вебінар. [Електронний ресурс] /Володимир Миколайович Кухаренко. – Режимдоступу: <http://www.wiziq.com/online-class/2190095-intel-blended>.
2. Бугайчук К.Л. Змішане навчання: теоретичний аналіз та стратегія впровадження в освітній процес вищих навчальнихзакладів / К.Л.Бугайчук.. – Інформаційні технології і засоби навчання: електронне наукове фахове видання [Електроннийресурс] / Ін-т інформ. технологій і засобів навчання АПН України, Ун-т менеджменту освіти АПН України; гол.ред.:В.Ю.Биков. – 2016. – Том 54. – №4. – Режим доступу: <http://journal.iitta.gov.ua/index.php/itlt/article/view/1434/1070>.
3. Соловов А.В. Электронное обучение: проблематика, дидактика, технология / А.В. Соловов. – Самара: «Новая техника»,2006. –462 с.
4. Семенова И.Н. Дидактический конструктор для проектирования моделей электронного, дистанционного и смешаногообучения в Вузе [Электронный ресурс] / И.Н. Семенова, А.В. Слепухин. –Режим доступа: [elar.uspu.ru/bitstream/uspu/1398/1/povr-2014-08-10.pdf](http://elar.uspu.ru/bitstream/uspu/1398/1/povr-2014-08-10.pdf).
5. Фомина А.С. Смешанное обучение в вузе: институциональный, организационно-технологический и педагогический аспекты [Электронный ресурс] / А.С. Фомина. –Режим доступа: [teoria-practica.ru/rus/files/arhiv\\_zhurnala/.../fomina.pdf](http://teoria-practica.ru/rus/files/arhiv_zhurnala/.../fomina.pdf).

**Коробейнікова Т. І.**

к.т.н., доц. каф. безпеки інформаційних технологій, Національний  
Університет «Львівська політехніка»

**Вуйцік Вальдемар**

д.т.н., проф., директор інституту електроніки та  
інформаційних технологій Люблінського  
технологічного університету «Любельська Політехніка».

**Сорокін О. В.,**

студент-бакалавр  
Національний Університет «Львівська політехніка»

#### **МЕТОДИ ТА ЗАСОБИ ЗАХИСТУ ДЕРЖАВНОГО КОРДОНУ ВІД НЕСАНКЦІОНОВАНОГО ЙОГО ПРОХОДЖЕННЯ**

Анотація. Данаробота присвячена актуальній проблемі проникнення працівників іноземних спецслужб на територію України. Методи вирішення проблеми розробляються як у технічному напрямку, так і у психологічних методах виявлення агентів іноземної розвідки. Основна увага приділяється технічним методам. Метою роботи є підвищення рівня безпеки та захисту від незаконного перетину на пунктах пропуску через державний кордон України.

Дослідження ґрунтуються на досвіді працівників прикордонної служби, служби контррозвідки та Служби безпеки України і на базі загальнодоступної інформації про методи захисту державного кордону.

Annotation. This work is devoted to the current problem of penetration of foreign intelligence officers into the territory of Ukraine. Methods for solving the problem are being developed both in the technical direction and in the psychological methods of identifying foreign intelligence agents. The main attention is paid to technical methods. The purpose of the work is to increase the level of security and protection against illegal crossing at checkpoints across the state border of Ukraine. The research is based on the experience of border guards, counterintelligence service and the Security Service of Ukraine and on the basis of publicly available information on methods of state border protection.

Вступ. Відомо, що протягом останніх років швидкість розвитку технологій та знаходження нових технічних методів підробки документів, перенесення даних та засобів незаконного перетину кордону значно ускладнюють виявлення іноземної агентури та знешкодження диверсійних груп, зокрема і захист державного кордону від їх проникнення на території України. Таким чином, виникає необхідність впровадження нових технічних методів захисту та виявлення, які будуть служити превентивними мірами у захисті кордону, а також безпеки державності та громадян.

Актуальність. Лише з відкритих даних відомо, що за 2019 рік в Україні за державну зраду та шпигунство засуджено 31 особу, викриту контррозвідкою.[1] В інтересах забезпечення національної безпеки України за матеріалами контррозвідки заборонено в'їзд до нашої країни 185 іноземцям. Проведено низку спецоперацій з припинення шпигунської діяльності іноземців під прикриттям дипломатичних представництв в Україні. Контррозвідкою здійснюються також заходи з виведення з тимчасово окупованих територій осіб, які володіють важливою для слідства інформацією щодо агресії проти України та до діяльності терористичних організацій на сході нашої держави.[3] Отримані свідчення використовуються в ініційованих Україною міжнародних судових процесах. За матеріалами контррозвідки за терористичну та диверсійну діяльність засуджено 37 осіб.[2] Всі ці люди в той чи інший метод знайшли вразливості в безпеці державного кордону України та можливість проникнути та здійснювати незаконні діяння на її території. Це є прямим доказом недосконалості систем захисту, що підкреслює важливість та необхідність даної роботи.

Мета. Метою дослідження є підвищення рівня безпеки та захисту від незаконного перетину на пунктах пропуску через державний кордон України. Для досягнення поставленої мети необхідно виконати такі завдання:

- проаналізувати сучасний стан питання в галузі методів та засобів захисту державного кордону від незаконного перетину іноземними розвідниками та диверсантами.

- виконати аналіз отриманих даних та сформувані основні проблеми з точки зору зловмисника.

- розробити та/або посилити існуючі методи перешкоджання незаконному проникненню через державний кордон України.

Сучасні стан питання в галузі методів та засобів захисту державного кордону. Вздовж усього кордону України діє 227 (див. рис.1) пунктів пропуску, що обладнані системами захисту від проникнення по фальшивим документами та інструментами виявлення цих документів.

Оскільки кількість пунктів пропуску громадян доволі велика, ймовірність появи або існування сталої вразливості в системах захисту доволі велика. Є потреба аналізу всіх випадків задля уникнення «помилки того, хто вижив» та ефективної боротьби та усунення знайдених вразливостей. На другому місці по кількості перепускних пунктів є кордон з Росією. Країною, що є ворогом та веде бойові дії на нашій території, а саме тому найбільша увага повинна йти саме на 38 пунктів пропуску з Російською Федерацією.[1]



Рис. 1. Схема пунктів пропуску громадян через державний кордон

Існують такі відкриті методи та засоби перешкоджання незаконному проникненню через пропускний пункт:

1) Звірення рис обличчя на фото з реальною людиною. Одним з методів викриття та слабким місцем злочинців є фото. Зміна даних в базах прикордонних служб є майже неможливим завданням, а отже зловмисникам необхідно підшукувати і вербувати максимально схожу людину до фото. Часто цим методом нехтують та не звертають необхідної уваги на те саме фото і від цього утворюється вразливість в системі безпеки кордону. Основною причиною є неуважність працівників прикордонної служби.[1]

2) Повний огляд авто та речей громадян, що перетинають кордон – також є одним з методів захисту. Задля ефективної роботи, зловмисники часто намагаються перетнути кордон з власними спецзасобами ведення слідкування та підривної діяльності. Саме догляд речей та авто на наявність підозрілих засобів часто викриває контрабандистів та працівників іноземних спецслужб.

3) Також існує метод сканування відбитків пальців. Наразі використовуються біометричні паспорти, у чіпи яких закладена інформація, зчитуючи яку, працівники бачать дані громадянина та те, чи збігаються відбитки пальців з відбитками у базі.

4) У сучасних паспортах вбудовані чіпи, які є ключем до певної особової анкети в базі під час сканування на пропускних пунктах. Цей метод дозволяє зв'язати інформацію в базі з візуальними даними особи.

5) На пропускних пунктах використовується такий засіб, як сканер чіпів біометричних паспортів. Саме він дозволяє отримати доступ до інформації про конкретну особу безпосередньо на пункті пропуску.

6) Сканер відбитків пальців є одним з засобів, що використовуються під час огляду осіб, що перетинають кордон. Він дозволяє порівняти відбитки громадян з відбитками, що підв'язані до їх паспортів.

7) Перед прийняттям зміни всі працівники пункту пропуску проходять медичний огляд. Таким чином виключається можливість появи на робочому місці людини, увага і сконцентрованість якої понижена за рахунок перевтоми або ж впливу алкогольних, наркотичних або лікарських речовин. Цей превентивний засіб зменшує ймовірність провалу методів, описаних вище.

8) На переїздах пропускних пунктів першим громадян зустрічає засіб рентгеноскопії. Стопці, що розставлені вздовж дороги для проїзду авто в онлайн режимі надсилають рентген автомобіля в оперативний штаб, де він аналізується працівниками.[1]

Отож, найбільшою вразливістю в двох вище наведених методах є сам працівник ДПСУ. Саме людська неуважність та небажання ретельніше виконувати свої обов'язки, часом може допустити обхід систем захисту. Аналогічно: неуважність і нехтування обов'язками працівників медичної служби ДПСУ, може призвести до неякісного медичного огляду, або його відсутності, і внаслідок допущення на робоче місце неприцездатної, з точки зору уважності і сконцентрованості, людини.

Опираючись знову ж таки на людський фактор можна припустити, що рентген автомобіля може виявитись неефективним, якщо в оперативному штабі працівники безвідповідально ставляться до своїх зобов'язань. Але не людьми одними, адже рентген дає не настільки деталізовану картинку, аби можна було розгледіти найменші деталі, що є недосконалістю системи і дає можливість провезення мініатюрних або розібраних незаконних засобів та речовин.



Аналіз отриманих даних та формування загроз з точки зору зловмисника.

Отже існують вразливості у вигляді неуважності людей та технічної недосконалості існуючих методів, які описані вище. А отже зловмисники можуть використовувати їх. Зокрема, найкращим часом для спроб незаконного перетину є година до завершення зміни, коли працівники пункту пропуску вже втомлені та їх увага значно занижена.

Також в силу недосконалості рентгеноскопії, можливо перевозити незаконні та підозрілі технічні засоби у розібраному вигляді та замаскованими під деталі авто.

Пульсометри, а саме запропоновані нижче датчики фотоплетизмограми (датчик ФПГ) використовуються у конструкції поліграфів, що вже широко застосовуються під час взяття на керівні посади та в особливих випадка в СБУ, НАБУ, МВС та інших державних структурах.

Фотоплетизмограма (ФПГ) - метод реєстрації кров'яного потоку з використанням джерела інфрачервоного випромінювання і фоторезистора. Фоторезистор змінює опір залежно від кількості поглиненого світла. Чим більше кров'яний потік, тим менше світла поглинається тканинами організму, отже, більше світла приходиться на фоторезистор. Фотоплетизмограма дозволяє вимірювати об'ємний пульс крові, викликаний періодичною зміною кров'яного об'єму при кожному ударі серця, частоту серцебиття, варіабельність серцевого ритму.[6]



Рис.2. Сканер відбитків пальців на державному кордоні України

Принцип дії пульсометрів (Рис.2), які працюють на основі фотометричних методів такий: судини, наповнюючись кров'ю, змінюють свою оптичну щільність, що впливає на зміну кількості відбитого світла. Отже, при постійному рівні світлового потоку, випромінюваного світлодіодом, інтенсивність світла реєструється фотоприймачем, буде залежати від наповнюваності судин кров'ю.

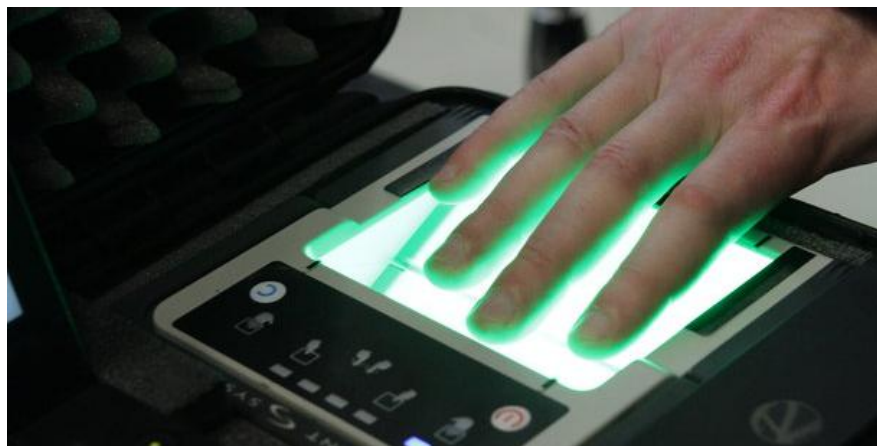

Але якщо давач занадто сильно стискує палець, тим самим порушуючи відтік крові від тканин, пульсація артеріального кровоплину здатна передаватися на вени. Пульсометр не відрізняє пульсацію артерій від пульсації вен і тому починає включати в розрахунок абсорбцію світла венозною кров'ю, занижуючи результат.[5]

Електрична схема датчика влаштована так, щоб реєструвати тільки динамічну зміну інтенсивності світлового потоку. При незмінному світловому потоці (незалежно від його інтенсивності), напруга на виході датчика знаходиться в районі половини напруги живлення.[4] При зміні інтенсивності світлового потоку, напруга на виході датчика відхиляється від середнього значення, в сторону зменшення або збільшення, пропорційно зміні світлового потоку. Таким чином датчик не потребує підлаштування під кожну людину.



Рис.3. Схематичний принцип роботи фотометричного пульсометра

Посилення існуючих методів проникнення державного кордону. Щоб посилити існуючі методи перешкоджання незаконному проникненню через державний кордон України є необхідність та можливість дообладнання існуючих сканерів відбитків пальців пульсометрами, що дадуть додаткову інформацію працівникам прикордонної служби України та зможе сформувати більш чіткішу картину під час огляду та допиту потенційного зловмисника.

Висновок. Дана робота була присвячена удосконаленню методів пошуку зловмисників та тих, хто потенційно може мати на меті незаконно перетнути державний кордон України за рахунок посилення існуючих методів контролю, а саме: інтеграції пульсометрів в уже існуюче обладнання для сканування відбитків пальців. Також було запропоновано вдосконалений метод отримання додаткової інформації про потенційного зловмисника безпосередньо під час огляду.

#### ЛІТЕРАТУРА

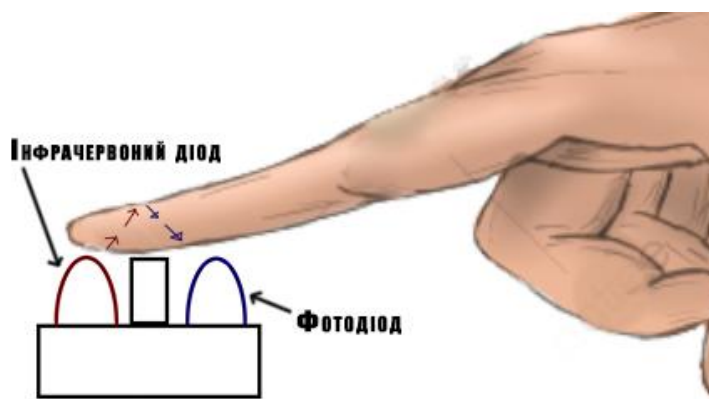
- 1) Офіційний звіт ДПСУ за 2019 рік ([https://dpsu.gov.ua/upload/file/rozd\\_1\\_chastina\\_optimized.pdf](https://dpsu.gov.ua/upload/file/rozd_1_chastina_optimized.pdf)) 10-34 с.
- 2) Офіційний відкритий звіт СБУ (<https://ssu.gov.ua/uploads/documents/2020/06/11/public-reports.pdf>) 3-32 с.

3) Концепція розвитку Державної Прикордонної Служби України від 19 червня 2006 року N 546/2006 (<https://zakon.rada.gov.ua/laws/show/546/2006#Text>)

4) Heart rate measurement from fingertip. Part 1. Schematic (<https://www.radiolocman.com/shem/schematics.html?di=76594>)

5) Варіабельність пульсохвиль периферичного пульсу. М.Р. Гжегоцький, О.Г. Мисаковець, Ю.С. Петришин, Б.Я. Благітко, В.Г. Рабик 2017 р. 87-89 с.

6) Photoplethysmography and its application in clinical physiological measurement. John Allen 2007 р. 11-12 с.

**Кондрат О. Р.**

д.т.н., професор, завідувач кафедри видобування нафти і газу (ІФНТУНГ), м. Івано-Франківськ, Україна

**Матківський С. В.**

аспірант кафедри видобування нафти і газу (ІФНТУНГ)

Начальник відділу проектування систем розробки родовищ вуглеводнів Український науково-дослідний інститут природних газів, (УкрНДІгаз) м. Харків, Україна

**Хайдарова Л. І.**

к.т.н., доцент кафедри видобування нафти і газу (ІФНТУНГ), м. Івано-Франківськ, Україна

## **ВПЛИВ ТЕМПУ НАГНІТАННЯ ДІОКСИДУ ВУГЛЕЦЮ НА ТЕХНОЛОГІЧНІ ПОКАЗНИКИ РОЗРОБКИ ГАЗОКОНДЕНСАТНОГО ПОКЛАДУ В УМОВАХ ВОДОНАПІРНОГО РЕЖИМУ**

Вступ. Режим розробки продуктивних покладів відіграє важливу роль при проектуванні розробки газових та газоконденсатних родовищ [1]. Згідно промислових даних та результатів досліджень встановлено, що в умовах водонапірного режиму розробки коефіцієнти вилучення вуглеводнів знаходяться в межах 50-60% [2]. З метою підвищення вуглеводневилучення з обводнених покладів та родовищ виникає необхідність в напрацюванні оптимальних шляхів вилучення защемленого газу [3].

Згідно проведених багаточисельних експериментальних досліджень встановлено, що в більшості випадків з ціллю забезпечення більш повного охоплення газонасиченої площі покладу бажаним було б повне попередження просування пластової води в продуктивні поклади, однак практичного вирішення даної проблеми так і не знайдено [4].

На сьогоднішній день одним із перспективних напрямів підвищення вуглеводневилучення є видобування защемленого газу з обводнених покладів, шляхом витіснення його неуглеводневими газами

Мета роботи. Дослідження впливу темпу нагнітання діоксиду вуглецю в поклади на динаміку основних технологічних показників розробки з використанням основних інструментів гідродинамічного моделювання.

Результати та обговорення. На основі результатів теоретичних досліджень встановлено високу ефективність вторинного видобутку вуглеводнів шляхом нагнітання неуглеводневих газів. Експериментальні та лабораторні дослідження підтверджують ефективність їх використання в якості агентів нагнітання для витіснення залишкових запасів газу [5-9].

Для удосконалення існуючих технологій підвищення вуглеводневилучення з родовищ, що характеризуються водонапірний режим розробки продуктивних покладів проведено додаткові дослідження з використанням основних інструментів гідродинамічного моделювання Eclipse та Petrel компанії Schlumberger.

Для проведення досліджень створено цифрову тривимірну модель газоконденсатного покладу, який розробляється з використанням п'яти видобувних свердловин. Дебіт видобувної свердловини становить 56 тис.м<sup>3</sup>/добу. Нагнітання діоксиду вуглецю в продуктивні поклади здійснюється на межі початкового газоводяного контакту з використанням 6 нагнітальних свердловин протягом 16 місяців. Дослідження виконано для темпу нагнітання діоксиду вуглецю в продуктивні поклади на рівні 40, 50, 60, 70, 80 та 90 тис.м<sup>3</sup>/добу в одну свердловину. Для урахування фізичних процесів, що мають місце при нагнітанні діоксиду вуглецю в продуктивний поклад на межі початкового газоводяного контакту використано композиційну PVTмодель [10].

На основі проведених розрахунків здійснено аналіз залежності часу прориву діоксиду вуглецю до видобувних свердловин від темпу його нагнітання в продуктивний поклад. Згідно з результатами розрахунків при темпі нагнітання діоксиду вуглецю на рівні 40 тис.м<sup>3</sup>/добу час його прориву до видобувних свердловин дорівнює 46 місяців. У випадку збільшенні темпу нагнітання до 90 тис.м<sup>3</sup>/добу час прориву діоксиду вуглецю до видобувних свердловин зменшується до 35 місяців.

Темп нагнітання діоксиду вуглецю, тис.м <sup>3</sup> /добу	Накопичений видобуток газу, млн м <sup>3</sup>	Накопичений видобуток конденсату, тис.м <sup>3</sup>	Накопичений видобуток води, тис.м <sup>3</sup>
40	561,56	30,94	116,49
50	520,66	28,69	83,17
60	496,65	27,45	52,61
70	493,15	27,16	24,00
80	480,56	26,48	1,31
90	470,51	25,94	0,001

Таблиця 1 – Динаміка накопиченого видобутку вуглеводнів залежно від темпу нагнітання діоксиду вуглецю в поклад на момент закінчення розробки



Рисунок 1 – Залежність часу прориву діоксиду вуглецю до видобувних свердловин від темпу нагнітання діоксиду вуглецю в продуктивний поклад

На основі розрахункових даних можна зробити висновок про те, що збільшення темпів нагнітання діоксиду вуглецю в продуктивний поклад призводить до зменшення тривалості періоду експлуатації видобувних свердловин.

Залежність часу прориву діоксиду вуглецю до видобувних свердловин від темпу нагнітання діоксиду вуглецю наведено на рисунку 1.

Аналізуючи динаміку накопиченого видобутку газу від темпу нагнітання діоксиду вуглецю в продуктивні поклади встановлено, що при його нагнітанні на рівні 40 тис.м<sup>3</sup>/добу накопичений видобуток газу на момент закінчення покладу розробкою становить 561,56 млн м<sup>3</sup>, однак при збільшенні темпу нагнітання до 90 тис.м<sup>3</sup>/добу накопичений видобуток газу знижується до 470,51 млн м<sup>3</sup>.

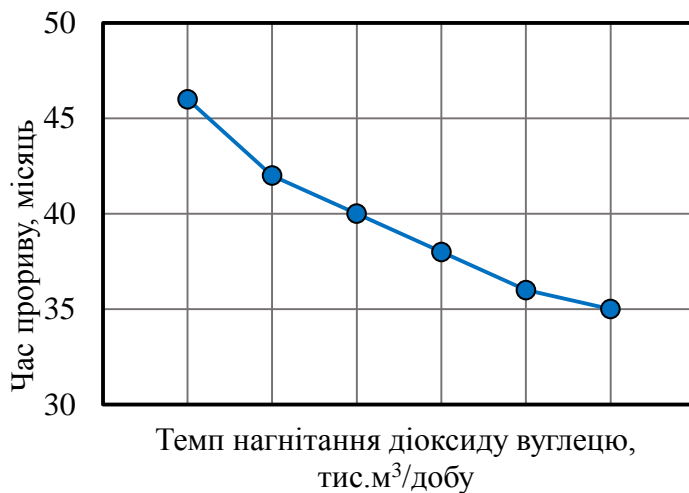
Отриманий характер зміни технологічних показників розробки газоконденсатного покладу зумовлений швидким проривом діоксиду вуглецю до видобувних свердловин.

Враховуючи встановлену залежність між темпом нагнітання діоксиду вуглецю та періодом експлуатації видобувних свердловин до моменту його прориву можна стверджувати, що збільшення темпів нагнітання неуглеводневого газу призводить до зниження основних технологічних показників розробки продуктивного покладу.

Залежність накопиченого видобутку газу, конденсату та води від темпу нагнітання діоксиду вуглецю в продуктивний поклад на момент закінчення розробки наведено в таблиці 1.

Аналізуючи результати розрахунків, що наведені в таблиці 1 слід відмітити динаміку накопиченого видобутку води залежно від темпу нагнітання діоксиду вуглецю в продуктивний поклад з метою сповільнення просування пластової води в газонасичені інтервали пласта. Згідно результатів розрахунків при нагнітанні діоксиду вуглецю на рівні 40

тис.м<sup>3</sup>/добу в одну свердловину накопичений видобуток пластової води на момент закінчення продуктивного покладу розробкою становить 116,49 тис.м<sup>3</sup>. При збільшенні темпу нагнітання неуглеводневого газу спостерігається зменшення обсягів видобутку пластової води. У випадку нагнітання діоксиду вуглецю на рівні 90 тис.м<sup>3</sup>/добу в одну свердловину накопичений видобуток пластової води на кінець розробки дорівнює 0,001 тис.м<sup>3</sup>.

Отримані результати свідчать про технологічну ефективність використання діоксиду вуглецю для регулювання процесу просування пластових вод. При нагнітанні діоксиду вуглецю в зоні нагнітання різко зростає пластовий тиск та створюється додатковий гідродинамічний бар'єр, що ускладнює та сповільнює процес просування пластової води в продуктивні поклади. Чим швидше реалізується технологія нагнітання діоксиду вуглецю на родовищі, тим вища ефективність даної технології та значно вищі кінцеві коефіцієнти вуглеводневилучення.

Висновки. Використовуючи тривимірну цифрову модель газоконденсатного покладу досліджено вплив темпу нагнітання діоксиду вуглецю на межіпочаткового газоводяного контакту на основні технологічні показники розробки продуктивного покладу в умовах прояву водонапірного режиму розробки.

На основі результатів моделювання встановлено, що при збільшенні темпів нагнітання діоксиду вуглецю скорочується тривалість періоду експлуатації видобувних свердловин до моменту його прориву. Збільшення темпу нагнітання неуглеводневого газу в продуктивні поклади на межі початкового газоводяного контакту призводить до зниження основних технологічних показників розробки та зменшення кінцевих коефіцієнтів вуглеводневилучення. Однак, згідно з результатами проведених розрахунків встановлено, що при збільшенні темпів нагнітання діоксиду вуглецю забезпечується створення більш ефективного штучного бар'єру, завдяки якому відбувається блокування просування пластової води в продуктивний поклад. Впровадження технології нагнітання діоксиду вуглецю призводить до зменшення видобутку законтурної води, а отже відповідно скорочуються витрати на її утилізацію.

За результатами гідродинамічного моделювання розробки продуктивного покладу в умовах прояву водонапірного режиму розробки встановлено технологічну ефективність застосування діоксиду вуглецю для регулювання просування пластової води при розробці газових та газоконденсатних родовищ.

#### ЛІТЕРАТУРА

1. Матківський С.В., Кондрат О.Р., та ін. Дослідження впливу незначного прояву водонапірної системи на достовірність матеріального балансу колекторів / Розвідка та розробка нафтових і газових родовищ. 2020. №2 (75). С. 43–51.

2. Firoozabadi A., Olsen G. and Golf-Racht V. T.: Residual Gas Saturation in Water-Drive Gas Reservoir, SPE California Regional Meeting held in Ventura, California, April 8-10, 1987, USA, Pp. 1-4 (319-322).

3. Кондрат Р.М. Активний вплив на процеси розробки родовищ природних газів з водонапірним режимом для збільшення газоконденсатовилучення. Наука та інновації, 2005. Т1. №5. С.12-23.

4. Akindele F. and Tiab D: Enhanced Gas Recovery from Water-Drive Reservoirs - Methods and Economics, University of Oklahoma, SPE 11104, 57th Annual Fall Technical Conference and Exhibition of Society of Petroleum Engineers, New Orleans, Sept. 26-29, 1982, Dallas, Texas, USA, Pp. 1-6.

5. Матківський С.В., Кондрат О.Р. Вплив тривалості періоду нагнітання діоксиду вуглецю на газовилучення в умовах прояву водонапірного режиму. Тези V Міжнародної науково-практичної конференції. Осло, Норвегія 2020. С.135-139.

6. Kondrat O., Matkivskyi S. Research of the influence of the pattern arrangement of injection wells on the gas recovery factor when injecting carbon dioxide into reservoir. Technology and system of power supply. 2020. №5/1 (55). С. 12-17.

7. Матківський С.В., Кондрат О.Р. Вплив тривалості періоду нагнітання азоту в продуктивні поклади на характер просування пластової води. Тези VI Міжнародної науково-практичної конференції. Осло, Норвегія 2020. С.137-140.

8. Еске Г.А., Волик А.И. Исследование влияния закачки выхлопных газов на коэффициент извлечения конденсата. Нефтегазовое дело. 2015. Том 13. №2. С. 94-99.

9. Oldenburg, C. M; Law, D. H; Gallo, Y. L. and White, S. P., "Mixing of CO<sub>2</sub>, and CH<sub>4</sub> in Gas Reservoirs: Code Comparison Studies" USA, Canada and New Zealand. Pp. 1-5.

10. Бурачок О. В., Першин Д. В., Матківський С. В., Бікман Є. С., Кондрат О. Р. Особливості відтворення рівняння стану газоконденсатних сумішей за умови обмеженої вхідної інформації // Ж-л "Розвідка та розробка нафтових і газових родовищ", № 1(74), 82-88.

**Матківський С. В.**

аспірант кафедри видобування нафти і газу (ІФНТУНГ)

Начальник відділу проектування систем розробки родовищ вуглеводнів Український науково-дослідний інститут природних газів, (УкрНДІгаз)м. Харків, Україна

## **ВПЛИВ ТРИВАЛОСТІ ЦИКЛУ НАГНІТАННЯ ДІОКСИДУ ВУГЛЕЦЮ В ПОКЛАД НА АКТИВНІСТЬ ВОДОНАПІРНОЇ СИСТЕМИ ПРИ РОЗРОБЦІ ГАЗОКОНДЕНСАТНИХ РОДОВИЩ**

Вступ. На даний час більшість родовищ вуглеводнів переважно знаходяться на кінцевій стадії розробки та характеризується вибіркоким

обводненням продуктивних пластів і свердловин в умовах низьких пластових тисків [1-2].

Вибіркове обводнення високопроникних пластів призводить до накопичення рідини на вибої свердловин через низьку швидкість газорідного потоку та зумовлює зниження продуктивності [3-4].

Проведення робіт з метою ізоляції припливу пластової води на свердловинах зазвичай позитивних результатів практично не дають і виявляються малоефективними. Для успішного виконання ізоляційних робіт насамперед необхідно знати характер, причини та закономірність надходження води у свердловини. Передчасне і аварійне обводнення видобувних свердловин зумовлює зниження поточного видобутку вуглеводнів та кінцевого коефіцієнта вуглеводневилучення. Саме тому, регулювання процесу просування пластової води в продуктивні поклади є основною задачею контролю за обводненням газових та газоконденсатних покладів та родовищ, які розробляються в умовах прояву водонапірного режиму розробки.

Проблема обводнення продуктивних покладів та видобувних свердловин є надзвичайно актуальною на даний час не тільки для нафтогазової галузі України, але і для світової практики видобування природних вуглеводнів.

Мета роботи. Дослідження впливу тривалості циклу нагнітання діоксиду вуглецю в продуктивний поклад на межі початкового газоводяного контакту на процес просування пластової води.

Результати та обговорення. Відомі методи, які використовуються для попередження просування пластових вод та боротьби з обводненням видобувних свердловин направлені на мінімізацію негативного впливу водонапірного режиму на процес видобування вуглеводнів.

Найбільш поширеним методом перехоплення та сповільнення просування пластових вод є нагнітання різних вуглеводневих та неуглеводневих агентів в спеціальні свердловини, які пробурені на початковому контурі газоносності. В якості агентів нагнітання використовується діоксид вуглецю, азот, суміш азоту з повітрям, димові гази та ін. [5-8]. Згідно з результатами теоретичних та експериментальних досліджень однією з успішних технологій в області збільшення кінцевого коефіцієнта вуглеводневилучення в умовах прояву водонапірного режиму розробки є технологія нагнітання діоксиду вуглецю в продуктивні поклади [9-11].

З метою удосконалення існуючих технологій підвищення вуглеводневилучення в умовах просування пластової води в продуктивні поклади проведено додаткові дослідження з використанням основних інструментів гідродинамічного моделювання Eclipse та Petrel компанії Schlumberger.

Використовуючи тривимірну цифрову модель газоконденсатного покладу досліджено вплив тривалості циклу нагнітання діоксиду вуглецю в

продуктивний поклад на активність водонапірної системи. Гідродинамічні розрахунки виконано для тривалості циклів нагнітання діоксиду вуглецю в продуктивний поклад на межі початкового газоводяного контакту на рівні 6, 7, 8, 9, 10 та 11 місяців.

Згідно результатів моделювання розробки продуктивного покладу встановлено, що при збільшенні тривалості циклу нагнітання діоксиду вуглецю збільшується середній пластовий тиск в покладі на момент його прориву до видобувних свердловин.

Залежності пластового тиску від тривалості циклу нагнітання діоксиду вуглецю на момент його прориву у видобувні свердловини та при розробці покладу на виснаження наведено на рисунку 1.



Рисунок 1 – Залежності пластового тиску від тривалості циклу нагнітання діоксиду вуглецю на момент його прориву у видобувні свердловини та при розробці покладу на виснаження

Аналізуючи результати проведених досліджень слід відмітити, що при нагнітанні неуглеводневого газу в продуктивні поклади на межі початкового газоводяного контакту забезпечується підтримання пластового тиску на вищому рівні в порівнянні з варіантом розробки на виснаження. Впровадження технології нагнітання діоксиду вуглецю в поклад забезпечує створення додаткового гідродинамічного бар'єру, який частково сповільнює просування пластової води в газонасичені інтервали продуктивних горизонтів.

На основі проведених розрахунків основних технологічних показників розробки продуктивного покладу встановлено, що при збільшенні тривалості періоду нагнітання діоксиду вуглецю на межі початкового газоводяного контакту спостерігається зменшення обсягів видобутку пластової води.

Згідно результатів моделювання розробки продуктивного покладу залежно від тривалості циклу нагнітання діоксиду вуглецю видобуваються

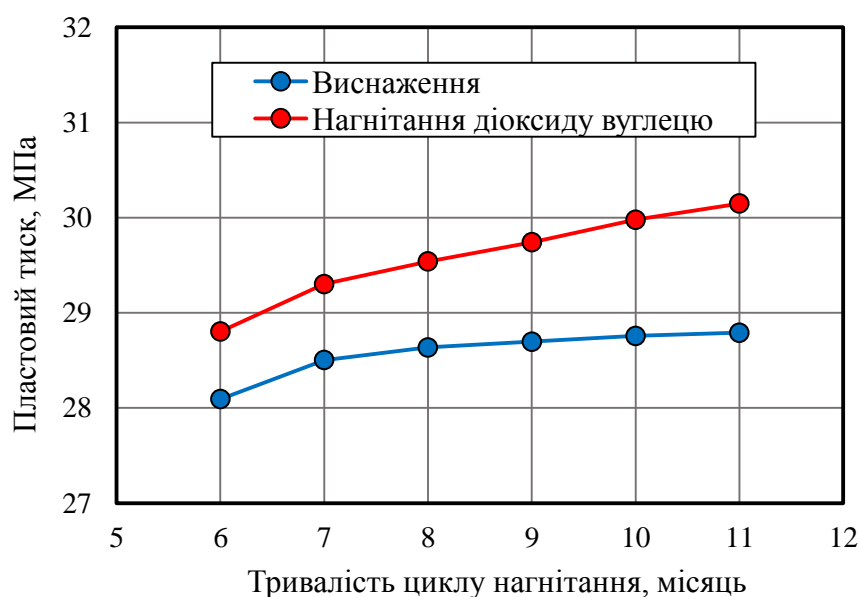

наступні об'єми пластової води: 6 місяців – 99,228 тис.м<sup>3</sup>; 7 місяців – 72,370 тис.м<sup>3</sup>; 8 місяців – 46,223 тис.м<sup>3</sup>; 9 місяців – 35,253 тис.м<sup>3</sup>; 10 місяців – 29,793 тис.м<sup>3</sup>; 11 місяців – 27,438 тис.м<sup>3</sup>.

Враховуючи те, що густина та в'язкість діоксиду вуглецю значно вища за густину природного газу в пластових умовах, постійний процес його нагнітання на границі початкового газоводяного контакту запобігає вибірковому обводненню продуктивних покладів та видобувних свердловин. Завдяки нагнітання діоксиду вуглецю в поклад на межі початкового газоводяного контакту забезпечується стабільна та безводна експлуатація видобувних свердловин протягом тривалішого періоду розробки.

Результати проведених досліджень свідчать про технологічну ефективність впровадження технології нагнітання діоксиду вуглецю в продуктивний поклад з метою регулювання просування пластової води та попередження вибіркового обводнення продуктивних покладів та видобувних свердловин.

Висновки. Використовуючи основні інструменти гідродинамічного моделювання здійснено дослідження впливу тривалості циклу нагнітання діоксиду вуглецю на межі початкового газоводяного контакту на активність водонапірної системи. За результатами проведених досліджень встановлено, що у випадку впровадження технології нагнітання діоксиду вуглецю в продуктивні поклади скорочуються обсяги видобутку пластової води. Завдяки запомповуванню неуглеводневого газу в продуктивний поклад створюється штучний бар'єр між водою та природним газом, який частково блокує вибіркове обводнення газонасичених горизонтів та забезпечує стабільну безводну експлуатацію видобувних свердловин протягом тривалішого періоду розробки покладу.

На основі проведених теоретичних досліджень встановлено високу технологічну ефективність нагнітання діоксиду вуглецю в поклад з метою регулювання процесу просування пластової води. Впровадження досліджуваної технології дозволяє забезпечити більшу надійність видобувних можливостей родовища.

#### ЛІТЕРАТУРА

1. Довідник з нафтогазової справи /В.С. Бойко, Р.М. Кондрат, Р.С. Яремійчук. - К.: Львів, 1996.- 620 с.
2. Матківський С.В., Кондрат О.Р., та ін. Дослідження впливу незначного прояву водонапірної системи на достовірність матеріального балансу колекторів / Розвідка та розробка нафтових і газових родовищ. 2020. №2 (75). С. 43–51.
3. Косачук Г.П. Оценка характера внедрения пластовых вод в залежь АГКМ [Текст] / Г.П.Косачук, Ф.Р.Биланов, Е.В.Нифантова, С.А.Мельников // Газовая промышленность. –2006. – № 11. – С. 29-33.

4. Серебряков О. Анализ внедрения воды в продуктивную залежь Астраханского ГКМ [Текст] / О.И Серебряков // Газовая промышленность. – 1997. – № 8. – С. 57-58.

5. Oldenburg C. M., Law D. H., Gallo Y. L. and White S. P.: Mixing of CO<sub>2</sub> and CH<sub>4</sub> in Gas Reservoirs: Code Comparison Studies, USA, Canada and New Zealand, 2003, Pp. 1-5.

6. Mamora, D. D. and Seo J. G; (2002).“Enhanced Gas Recovery by Carbon Dioxide Sequestration in Depleted Gas Reservoirs”, SPE Technical Conference and Exhibition, 29 Sept. - 2 Oct. 2002, San Antonio. Texas, Pp. 1-9.

7. Матківський С.В., Кондрат О.Р. Вплив тривалості періоду нагнітання азоту в продуктивні поклади на характер просування пластової води. Тези VI Міжнародної науково-практичної конференції. Осло, Норвегія 2020. С.137-140.

8. Тер-Саркисов Р. М. Технология закачки азота для добычи защемленного и низконапорного газа / Р. М. Тер-Саркисов // Газовая промышленность. - 2006. - №4. - С. 24-26.

9. Kondrat O., Matkivskyi S. Research of the influence of the pattern arrangement of injection wells on the gas recovery factor when injecting carbon dioxide into reservoir. Technology and system of power supply. 2020. №5/1 (55). С. 12-17.

10. Матківський С.В., Кондрат О.Р. Вплив тривалості періоду нагнітання діоксиду вуглецю на газовилучення в умовах прояву водонапірного режиму. Тези V Міжнародної науково-практичної конференції. Осло, Норвегія 2020. С.135-139.

11. Al-Hashami A., Ren S. R. and Tohidi B.: CO<sub>2</sub> Injection for Enhanced Gas Recovery and Geo-Storage Reservoir Simulation and Economics, Institute of Petroleum Engineering, Herriot-Watt University, SPE 94129, SPE Europec/EAGE Annual Conference and Exhibition held in Madrid, Spain, 13-16 June, 2005

**Бадалова Аїда Мардан кизи,**  
магістр, викладач інформатики  
Білгород-Дністровський кооперативний коледж

## **ГОТОВНІСТЬ УЧИТЕЛІВ ДО ІННОВАЦІЙНОЇ ДІЯЛЬНОСТІ В УМОВАХ РЕФОРМУВАННЯ ОСВІТИ**

Сучасний стан реформування системи освіти в Україні характеризується розробкою і впровадженням у загальну середню освіту, починаючи від початкової ланки до профільного рівня у старших класах, нових освітніх стандартів. Нові вимоги до результатів підготовки випускників шкіл, структура й умови реалізації освітніх програм у закладах загальної середньої освіти прописано у проекті нового закону «Про повну загальну середню освіту». Суть цих змін обумовлена переорієнтацію на «забезпечення якості освіти та якості освітньої діяльності» [1].

Відповідно до Концепції інноваційного розвитку загальноосвітнього навчального закладу, основними напрямками сучасних інновацій визначено:

- модернізація типів та структури освітніх навчальних закладів;
- оновлення змісту навчання і виховання;
- розробка та апробування нових педагогічних технологій;
- зміна форм і методів навчання та виховання;
- модернізація форм і методів управління сучасною школою і т.п. [2].

Якщо говорити про особистість вчителя, то спостерігаємо розширення його незалежності у здійсненні педагогічної діяльності. Так, Міністерство освіти і науки України наголосило, що у новій українській школі має розширитися повноваження вчителя. Так, у концептуальних засадах нової української школи зазначається, що «творчому та відповідальному вчителю, який постійно працює над собою, буде надано академічну свободу. Учитель зможе готувати власні авторські навчальні програми, власноруч обирати підручники, методи, стратегії, способи і засоби навчання; активно виражати власну фахову думку. Держава гарантуватиме йому свободу від втручання у професійну діяльність» [3, с. 20]

Нові державні завдання передбачають і нові вимоги до педагогічної діяльності вчителя, до його технологічної і проєктувальної вправності, професійного мислення й творчості. Ці якості педагогів складають основу інноваційної діяльності, яка у літературі визначається як «вдосконалення чи оновлення освітньої практики шляхом створення, розповсюдження та освоєння нових ефективних способів і засобів досягнення встановлених цілей освіти» [4, с. 34]. Разом з тим, багато педагогів виявилися не готовими до впровадження інновацій в освітній процес. Розкриємо результати нашого дослідження з цього питання.

В основу нашого дослідження покладено роботи з організації інноваційної діяльності у закладах освіти О. В. Вознюк, Н. В. Гузій, І. М. Дичківської, О. А. Дубасенюк, Ю. І. Завалевського, С. І. Заславської, І. Мартинової, О. І. Огієнко, Т. Г. Калюжної, Л. Лісіної, Е. І. Федорчук та інших. Формування готовності вчителів до впровадження інновації вивчали В. В. Вітюк, О. М. Коберник, І. І. Коновальчук, Р. Михайлишин, П. Ю. Саух й інші). Вчені зазначають, що готовність учителя впроваджувати освітні інновації у навчальний процес, швидко реагувати на зміни, що відбуваються у професійній діяльності, є необхідним аспектом його професійної діяльності.

І. М. Дичківська зауважує, що складовою готовності педагога до інноваційної діяльності є його інноваційний потенціал, а саме «сукупність соціокультурних і творчих характеристик особистості педагога, яка виявляє готовність удосконалювати педагогічну діяльність, наявність внутрішніх засобів та методів, здатних забезпечити цю готовність» [5, с. 73].

Продуктами інноваційної діяльності є нововведення, які представляють собою щось нове, не схоже на попереднє. Нововведення

позитивно трансформують систему освіти, вносять новий чи досконалий зміст засобами навчання, новими моделями освіти та відповідними до них системами управління.

Однак, як зазначає І.М.Дичківська, впровадження інновацій у професійну діяльність часто наштовхується на різні перешкоди, «анти-інноваційні бар'єри», які заважають здійсненню інноваційної діяльності. До них авторка відносить зовнішні й внутрішні бар'єри (табл. 1).

Таблиця 1

Різновид анти-інноваційних бар'єрів учителів у процесі впровадження інновацій в освітню діяльність (за І. Дичківською [5])

Анти-інноваційні бар'єри		
Зовнішні	соціальні	– несумісність нового з досвідом і цінностями, що поширені в суспільстві; – застарілі шаблони мислення педагогічного товариства;
	організаційні	– протидія органів управління освіти і закладів впровадженню інновацій; – відсутність органів з розроблення та введення інновацій;
	методичні	– недостатній рівень поінформованості про інновацію, нововведення; – недостатній рівень методичного забезпечення інновацій;
	матеріально-	– невідповідність умов для введення інновацій;

Внутрішні	технічні	– підвищення навантаження на педагогів внаслідок додаткової роботи; – рівень заробітної платні не відповідає затраченим зусиллям;
	організаційно-психологічні	– заперечення інновації у зв'язку з її невідповідністю до цінностей особистості;
	соціально-психологічні	– реакція на наслідки інновацій, які змінюють сталі соціально-групові відношення;
	когнітивно-психологічні	– реакція на різні підходи, напрямки в аналізі предмета інновацій (в умовах невизначеності).

На нашу думку, зовнішні бар'єри можна усунути або згладити внаслідок цілеспрямованої роботи самого вчителя, адміністрації закладу та керівництва освіти. Так, наприклад, впровадження Концепції нової української школи супроводжувалося на рівні держави забезпеченням закладів матеріально-технічним устаткуванням, шкільними меблями і побудови освітнього простору, організованими методичними семінарами і тренінгами вчителів тощо. Однак, наявні психологічні бар'єри зі сторони вчителів усунути значно важче, тому що вони приховують глибинні особистісно-професійні проблеми і можуть проявлятися у різних негативних проявах – від пасивності до активного неприйняття й агресії. Це значно

заважає розвитку інноваційної діяльності у середовищі закладу.

У ході нашого дослідження, на підготовчому етапі експерименту, ми провели у грудні 2018 року внутрішню оцінку готовності вчителів школи до інноваційної діяльності, в якій працює один з авторів статті. Методичними матеріалами моніторингу стали анкети по виявленню різних аспектів готовності вчителів, адміністрації й закладу до інноваційної діяльності.

Приведемо результати анкетування на тему «Сприйняття педагогів інноваційної діяльності». Всього в анкетуванні прийняло участь 58 учителів Білгород-Дністровської ЗОШ I-III ступенів № 4.

Результати анкетування подано у таблиці 2. Зауважимо, що максимальний загальний бал, який можна отримати за відповіді на запитання всіх учителів – 290. Ці бали розраховано з урахуванням кількості вчителів, що відповідали на анкетування, та вагомих коефіцієнтів для кожного окремого запитання (якщо вчитель помічає 3 бали – коефіцієнт становить 0,5; 2 бали – 0,33; 1 бал – 0,16).

Результати анкетування показали, що більшість учителів психологічно не готові до впровадження інновацій. Загальний рівень сприйняття педагогами інноваційної діяльності становить 195,5 балів з 290 максимальних, що становить 68,1%. Отже, цей показник говорить про недостатню готовність учителів до впровадження інновацій, до змін у навчанні.

Анкета «Сприйняття педагогами інноваційної діяльності»			
<u>Інструкція:</u> Шановний учителю! Визначте своє ставлення до нового, інноваційного, використовуючи наступну шкалу оцінювання : від 3 до 1 бала			
	3	2	1
1. Чи цікаві Вам іновaції та експерименти в професійній діяльності?	13	26	19
2. Як часто Ви	–	–	–
2.1. аналізуєте свою діяльність, шукаєте причини ускладнень/длячнів в оволодінні матеріалом?	19	27	12
2.2. стежите за передовим педагогічним досвідом, прагнете впроваджувати його з урахуванням освітніх потреб суспільства, що змінюються, чи індивідуального стилю вашої педагогічної діяльності?	20	23	15
2.3. читаєте додаткову літературу?	22	28	8
2.4. йдете на ризик, впроваджуючи нове на уроці?	8	17	33
2.5. впроваджуєте нововведення першими, до того, як інші вчителі його випробують	6	23	29
2.6. займаєтеся самоосвітою?	23	18	17
2.7. застосовували новинки у своїй діяльності у минулому році?	18	26	14
3. Оцініть свою готовність до впровадження інновацій у	–	–	–
3.1. змісті навчання;	32	22	4
3.2. технологіях навчання.	28	28	2
Загальний бал з урахуванням коефіцієнтів	94,5	78,5	24,5
Загальний бал	197,5(68,1%)		

Таблиця 2 Результати анкетування щодо сприйняття педагогами інноваційної діяльності нововведень

Отже, дані таблиці свідчать, що вчителі закладу, де проводився експеримент, не прагнуть креативно підходити до організації своєї професійної діяльності, шукати щось нове, не стандартне в науковій літературі, на форумах, займатися самоосвітою. І хоча рівень самооцінки вчителів щодо готовності до впровадження інновацій у зміст і технології навчання достатній, лише 6 (шість) учителів намагаються першими випробувати інновації в навчанні.

Отримані результати анкетування спрямували адміністрацію ЗОШ № 4 м. Білгород- Дністровського на розробку стратегічної цільової програми з підвищення мотиваційної готовності вчителів до інноваційної діяльності, яку запровадили з лютого 2019 року строком на шість місяців. Результати роботи педагогічного складу за зазначеною програмою розкриємо у подальших публікаціях.

Отже, нові державні вимоги до результатів підготовки випускників освітніх закладів змінюють вимоги до професійних компетентностей вчителів, до необхідності впровадження ними в освітній процес інноваційних технологій і методів навчання на всіх рівнях освіти. Вчасно проведений аналіз ставлення педагогічного складу освітнього закладу до впровадження інновацій допоможе швидко зреагувати на занижену мотивацію вчителів і розробити цільову короткострокову програму з метою покращення результатів діяльності як учителів, так і закладів у цілому.

#### ЛІТЕРАТУРА

1. *Проект закону «Про повну загальну середню освіту»*: Веб-портал МОН України. – URL: <https://mon.gov.ua/storage/app/media/news/Новини/2019/05/29/mon29-05-2019financy-1.pdf> (Дата звернення:21.08.2019).
2. *Концепція інноваційного розвитку загальноосвітнього навчального закладу*: Веб- портал Інституту педагогіки НАПН України. URL: [http://undip.org.ua/photo/konceptiya\\_innovaciynogo\\_rozvytku\\_ZNZ.pdf](http://undip.org.ua/photo/konceptiya_innovaciynogo_rozvytku_ZNZ.pdf) (Дата звернення: 21.08.2019).
3. *Концепція Нової української школи*: Веб-портал МОН України. URL: <https://mon.gov.ua/storage/app/media/zagalna%20serednya/nova-ukrainska-shkola-compressed.pdf> (Дата звернення:21.08.2019).

#### **Секція 08. Фізико-математичні науки**

**Тертична А.В.** „бакалавр

Науковий керівник –к.пед.н., доцент кафедри економічної кібернетики Радзівовська Л. М

Вінницький торговельно-економічний інститут КНТЕУ

#### **ЗАСТОСУВАННЯ ТЕОРІЇ ЙМОВІРНОСТЕЙ В ЕКОНОМІЦІ: РЕТРОСПЕКТИВА ТА СУЧАСНІСТЬ**

Ймовірність-поняття повсякденне. Про це свідчить цілий ряд звичайних побутових слів, пов'язаних з ідеєю ймовірності: випадок, ризик,

навмання, невизначеність, очікувати, вірити і тому подібне. Але, разом з тим, не дивлячись на досить чітке інтуїтивне уявлення стосовно смислу згаданих слів, мало пройти дуже багато часу, щоб поняття ймовірності викристалізувалося, ставши математичним формалізмом. При цьому перші спроби формалізації почалися в пору вивчення азартних ігор з метою вивчення шансів на виграш. Правда, в тих ситуаціях можна було виходити із того факту, що в наявності були тільки "рівноймовірні" елементарні ситуації (наприклад, шість можливих варіантів випадання грального кубика). Такий підхід виявляється безґрунтовним при вивченні складних проблем фізики, економіки і таке інше. Проте, ця обставина ніяк не завадила інтенсивному розвитку теорії ймовірностей в 18-19 століттях. Нарешті, в 1933 р. нашим великим співвітчизником А.М.Колмогоровим був закладений надійний фундамент у вигляді аксіоматичної теорії.

На сьогодні використання теоретико-ймовірнісних законів стало органічним і всеохоплюючим: від розробки комп'ютерних систем і до розв'язання проблем формування фінансових процесів. Однією із найважливіших сфер застосувань теорії ймовірностей є економіка. Зараз важко собі уявити дослідження і прогнозування економічних явищ без використання економетричного моделювання, регресійного аналізу та інших методів, які спираються на теорію ймовірностей. Слід зазначити, що в часи широкого розповсюдження планової соціалістичної економіки у деяких спеціалістів виникали сумніви: оскільки закони розвитку такої економіки детерміновані, то там немає місця для застосування теорії ймовірностей. Проте наявність у будь-якій економічній системі таких складових, як страховий запас, резервні потужності, державні резерви та ін. свідчать про протилежне. Взагалі потрібно зазначити, що без існування феномену випадковості був би неможливий розвиток взагалі.

Появу випадковості в економіці слід розглядати як відхилення від стандартного ходу подій як в позитивному, так і негативному напрямку: це поява нових наукових відкриттів, технологій, способів ведення і організації виробництва, а також стихійних лих, епідемій, аварій і т.д. Все це зумовлює необхідність оволодіння методами теорії ймовірностей та математичної статистики як інструменту статистичного аналізу і прогнозування економічних явищ і процесів. Дамо інтуїтивне означення ймовірності: деяку чисельну міру об'єктивної можливості появи події називають імовірністю події. Це визначення, очевидно, не дає рецепту для обчислення ймовірності, хоча воно може бути використаним експертами для того, щоб задати ймовірності за допомогою суб'єктивних міркувань. [1]

Теорія ймовірностей і математична статистика є основою для побудови кількісних моделей керування економічними системами. Ймовірнісно-статистичні методи є базовими для теорії ухвалення рішень як важливої складової сучасного менеджменту. Статистичні показники застосовують під час оцінки ризиків в інвестиційній діяльності, в діяльності страхових компаній, а також у багатьох галузях економіки. Одним з найважливіших

інструментів економетричних досліджень є методи математичної статистики. Це обумовлено тим, що переважна більшість мікро- і макроекономічних показників носить характер випадкових величин, передбачення точних значень яких майже не представляється можливим. Зв'язки між цими параметрами зазвичай не носять строгий функціональний характер, а допускають присутність випадкових відхилень. Внаслідок цього використання апарату математичної статистики в економіці має природний характер.

Математична статистика є практичною стороною теорії ймовірності. Лише ті інструменти математичної статистики, які спираються на імовірнісні моделі відповідних реальних явищ і процесів, можуть використовуватися як доказ теорій. Мова йде про моделі споживчої поведінки, можливості появи ризиків, функціонування технологічного обладнання, отримання результатів експерименту і т.д. Вірогідну модель реального явища слід вважати побудованою, якщо розглянуті величини і зв'язок між ними виражені в термінах теорії ймовірностей. Відповідність ймовірнісної моделі реальності обґрунтовують за допомогою статистичних методів перевірки гіпотез. Невірогідні методи обробки даних є теоретичними, їх можна застосовувати лише при попередньому аналізі даних, так як вони не дають можливості оцінити точність і надійність висновків, отриманих на підставі обмежених статистичних даних. Ймовірнісно-статистичний метод можна застосувати скрізь, де є можливим побудувати і обґрунтувати імовірнісну модель розглянутої події або процесу. Їх використовують обов'язково, коли зроблені на основі вибіркового даних висновки переносяться на всю сукупність (наприклад, з вибірки на всю партію продукції).

Математична статистика та теорія ймовірностей дуже широко застосовується в напрямку фінансів. Інструменти математичної статистики застосовуються не тільки при кредитуванні, а й при страхуванні. Як відомо, настання страхового випадку є випадковою подією. Тільки використовуючи математичну статистику можна провести залежність між величиною страхового внеску та ймовірністю настання страхового випадку.[2]

Отже, теорія ймовірності є дуже важливим аспектом в економіці протягом останніх десятиліть теорія і практика економічної сфери все частіше стала спиратися на кількісні методи математики, статистики і економетрії. Це зумовило розвиток теорії до більш систематичного кількісного аналізу при вивченні поведінки економічних процесів.

#### ЛІТЕРАТУРА

1. В.О.Грищенко А.І.Юхименко - Теорія ймовірностей та математична статистика для економістів
2. Бытдаева Ф.А., Рудская Ю.Ю. Использование методов теории вероятностей и математической статистики в экономической сфере // Международный студенческий научный вестник. – 2016. – № 3-3.;



## SOME RESULTS ON THE RATIONALITY OF CANTOR SERIES EXPANSIONS

The investigation of various numeral systems is useful for the development of metric, probability, and fractal theories of real numbers, for the study of fractal and other properties of mathematical objects possessing a complicated local structure such as nowhere differentiable, non-monotonic, or singular functions, random variables of Jessen-Wintner type, transformations preserving the Hausdorff dimension, dynamical systems with chaotic trajectories, etc. [2, 3].

There exist systems of real number representations with a finite or an infinite alphabet, with redundant digits or with zero redundancy. A series of the form

$$\frac{\varepsilon_1}{q_1} + \frac{\varepsilon_2}{q_1 q_2} + \dots + \frac{\varepsilon_k}{q_1 q_2 \dots q_k} + \dots, \quad (1)$$

where  $Q \equiv \{q_k\}$  is a fixed sequence of positive integers,  $q_k > 1$ , and  $\Theta_k$  is a sequence of the sets  $\Theta_k \equiv \{1, \dots, q_k - 1\}$ ,  $\varepsilon_k \in \Theta_k$ , are called *positive Cantor series* or *Cantor series*. Expansion (1) of a number  $x \in [0, 1]$  is called *an expansion of  $x$  by a Cantor series*. By  $x = \Delta_{\varepsilon_1 \varepsilon_2 \dots \varepsilon_k \dots}^Q$  denote any number having expansion (1). This notation is called *the representation of  $x$  by a Cantor series*.

A representation of a real number  $x \in [0, 1]$  by a Cantor series is an example of a polybasic numeral system with zero redundancy and has a finite alphabet when  $\{q_k\}$  is bounded. This representation of real numbers is a generalization of the classical  $q$ -ary representation of real numbers from the closed interval  $[0, 1]$ :

$$x = \Delta_{\varepsilon_1 \varepsilon_2 \dots \varepsilon_k \dots}^q \equiv \sum_{k=1}^{\infty} \frac{\varepsilon_k}{q^k},$$

where  $\varepsilon_k \in \{1, \dots, q-1\}$  and  $q > 1$  is a fixed positive integer. That is, the representation of real numbers by positive Cantor series is the  $q$ -ary representation if and only if the

condition  $q_k = \text{const} = q$  holds for all  $k \in \mathbb{N}$ .

In 1869, in the paper [1], Georg Cantor introduced expansions (1) of real numbers. Cantor series expansions have been intensively studied from different points of view during the last century. The metric, probability, and fractal theories of number representations by positive Cantor series were studied by a number of researchers. Also, functions and fractal sets defined in terms of Cantor series expansions were investigated. These problems were considered by the following researchers: P. Erdős, J. Galambos, G. Iommi, P. Kirschenhofer, T. Komatsu, V. Laohakosol, B. Li, M. Paštéka, S. Prugsapitak, J. Rattanamoong, A. Rényi, B. Skorulski, R. F. Tichy, P. Turán, Yi Wang, M. S. Waterman, H. Wegmann, Liu Wen, Zhixiong Wen, Lifeng Xi, and other mathematicians ([4]).

However, many problems related to these series are not solved completely. For example, criteria of representation of rational numbers, modeling of functions with a complicated local structure are still open problems.

The problem on finding conditions for a rational number to be representable by a Cantor series was formulated by G. Cantor in [1]. In the last paper, necessary and sufficient conditions for a rational number to be representable by series (1) are formulated for the case when  $\langle q_k \rangle$  is a periodic sequence. The problem on expansions of rational or irrational numbers by Cantor series have been studied by a number of researchers. For example, G. Cantor, P. A. Diananda, A. Oppenheim, P. Erdős, J. Hančl, E. G. Straus, P. Rucki, R. Tijdeman, P. Kuhapatanakul, V. Laohakosol, D. Marques, Pingzhi Yuan and other researchers studied this problem ([4]). Let us remark that most researches are devoted to the problem on representations of rational (irrational) numbers by Cantor series for which sequences  $\langle q_k \rangle$  or  $\langle \epsilon_k \rangle$  are sequences of special types.

The present paper is devoted to author's results about conditions for a rational number to be representable by Cantor series for the case of an arbitrary sequence  $\langle q_k \rangle$  (i.e., for a general case of Cantor series).

A map  $\sigma$  defined by the following way

$$\sigma \langle \epsilon_k \rangle = \sigma \langle \epsilon_1 \epsilon_2 \epsilon_3 \dots \epsilon_k \dots \rangle = \sum_{k=2}^{\infty} \frac{\epsilon_k}{q_2 q_3 \dots q_k} \equiv q_1 \Delta_{0 \epsilon_2 \epsilon_3 \dots \epsilon_n \dots}^Q.$$

is called *the shift operator*. It is easy to see that

$$\sigma^n \langle \epsilon_k \rangle = \sigma^n \langle \epsilon_1 \epsilon_2 \dots \epsilon_k \dots \rangle = \sum_{k=n+1}^{\infty} \frac{\epsilon_k}{q_{n+1} q_{n+2} \dots q_k} \equiv q_1 q_2 \dots q_n \Delta_{0 \dots 0 \epsilon_{n+1} \epsilon_{n+2} \dots}^Q.$$

**Theorem.** ([5, 6]). *A number  $x$  represented by series (1) is rational if and only if there exist numbers  $n \in Z_0 = N \cup \mathbb{Q}$  and  $m \in N$  such that the condition  $\sigma^n \langle \epsilon_k \rangle = \sigma^{n+m} \langle \epsilon_k \rangle$  holds.*

The last-mentioned and next theorems are equivalent.

**Theorem.** ([5, 6]). *A number  $x = \Delta_{\epsilon_1 \epsilon_2 \dots \epsilon_k \dots}^Q$  is rational if and only if there exist numbers  $n \in Z_0$  and  $m \in N$  such that the following condition holds:*

$$\Delta_{0 \dots 0 \epsilon_{n+1} \epsilon_{n+2} \dots}^Q = q_{n+1} q_{n+2} \dots q_{n+m} \Delta_{0 \dots 0 \epsilon_{n+m+1} \epsilon_{n+m+2} \dots}^Q.$$

**Theorem.** ([7]). *A number  $x = \Delta_{\epsilon_1 \epsilon_2 \dots \epsilon_k \dots}^Q \in \langle 0, 1 \rangle$  is a rational number  $\frac{p}{r}$ , where  $p, r \in N$ ,  $\langle \phi, r \rangle = 1$ , and  $p < r$ , if and only if the condition*

$$\epsilon_k = \left[ \frac{q_k \langle \phi_{k-1} - r \epsilon_{k-1} \rangle}{r} \right]$$

*holds for all  $1 < k \in N$ , where  $\Delta_1 = p q_1$ ,  $\epsilon_1 = \left[ \frac{\Delta_1}{r} \right]$ , and  $\lfloor \cdot \rfloor$  is the integer part of  $a$ .*

## REFERENCES

1. G. Cantor, Ueber die einfachen Zahlensysteme, Z. Math. Phys. 14 (1869), 121-128.
2. K. Falconer, Techniques in Fractal Geometry, John Wiley & Sons, Ltd., Chichester, 1997.
3. K. Falconer, Fractal Geometry. Mathematical Foundations and Applications. Second edition, John Wiley & Sons, Inc., Hoboken, NJ, 2003.
4. Symon Serbenyuk, Cantor series expansions of rational numbers, [arXiv:1706.03124](https://arxiv.org/abs/1706.03124)
5. Symon Serbenyuk, Rational numbers in terms of positive Cantor series, *Bull. Taras Shevchenko Natl. Univ. Kyiv Math. Mech.* 36 (2017), no.2, 11-15 (in Ukrainian)
6. Symon Serbenyuk, Cantor series and rational numbers, [arXiv:1702.00471](https://arxiv.org/abs/1702.00471)
7. Symon Serbenyuk, Modeling rational numbers by Cantor series, [arXiv:1904.07264](https://arxiv.org/abs/1904.07264)

### Секція 09. Географічні науки

**Юровчик В.Г.,**

кандидат географічних наук, викладач з  
базової та фундаментальної підготовки  
Луцький коледж рекреаційних технологій і права

## МЕТОДИКА ТА АЛГОРИТМИ КОНСТРУКТИВНО-ГЕОГРАФІЧНОГО ДОСЛІДЖЕННЯ ЛІСІВ І ЛІСОВИХ РЕСУРСІВ ВОЛИНСЬКОЇ ОБЛАСТІ

Постановка проблеми та її актуальність. Актуальність конструктивно-географічних досліджень стану лісів і лісових ресурсів і розвитку лісового господарства обласного регіону зумовлена негативними тенденціями, які особливо яскраво проявилися в останнє десятиліття - погіршенням вікової і видової структури, зменшенням запасів деревини, зниженням темпу відтворення лісових ресурсів, посиленням деградаційних процесів (підтоплення лісів, усихання дерев) тощо. Дана ситуація вимагає поглибленого вивчення причин виникнення та обґрунтування шляхів вирішення проблем лісових ресурсів і розвитку лісового господарства на Волині. Тому цим питанням і присвячена дана робота.

Об'єкти і предмет дослідження. Об'єктом конструктивно-географічних досліджень виступають ліси, лісові ресурси і лісове господарство Волинської області. Предметом дослідження є просторово-часові аспекти стану лісів і лісових ресурсів Волині, їх динаміки, наслідки змін під впливом господарської діяльності людини, суспільних реформ та флуктуації природних умов і чинників. Розглянемо детальніше ці об'єкти.

Лісовими ресурсами прийнято називати сукупність гасових масивів на певній території, які використовуються як джерело отримання деревини,

недеревної продукції лісу (грибів, ягід, лікарських трав тощо) і виконують водоохоронну, ґрунтозахисну, рекреаційну та інші функції [13]. До лісових ресурсів відносяться деревні, технічні, харчові, кормові, лікарські та інші ресурси, а також корисні природні властивості лісу – водоохоронні, ґрунтозахисні, кліматорегулюючі, санітарно-гігієнічні, оздоровчі, екологічні тощо. Лісові ресурси, з одного боку, виступають предметами праці (виробництво меблів, шахтного обладнання, будівельних матеріалів), а з іншого – засобами праці (створення умов для розвитку рекреації). Крім того їх визначають ж об'єкт ведення лісового господарства та основу державного лісового фонду. В тих місцях, де лісові ресурси мають значну питому вагу у структурі природно-ресурсного потенціалу; ліс виступає одним з базових чинників прискорення регіонального соціально-економічного розвитку. На сьогоднішній час дане питання є надзвичайно актуальною проблемою з огляду на нераціональне лісокористування, що стало наслідком правових, фінансових та інституційних недоліків [14].

За різноманітністю будови, силою впливу на навколишню природу ліс є найскладнішим рослинним угрупованням. Він впливає на гідрологічний та кліматичний режим місцевості, ґрунтоутворення, флору і фауну тощо. Тому лісові ресурси відіграють важливу і багатосторонню роль у господарському комплексі області. Вони є джерелом отримання цінної деревини, а також великої кількості інших видів технічної сировини, кормових і харчових продуктів. Зростає значення лісових ресурсів і як ефективного засобу охорони та покращання навколишнього середовища, задоволення культурних і соціальних потреб населення. Такий комплексний характер лісових ресурсів потребує глибокого диференційованого підходу до їх вивчення та використання, яке розглядається не лише з точки зору отримання деревини.

Для подальшого вирішення проблем, які виникли на сучасному етапі розвитку Волинської області, пропонується проведення комплексу заходів з охорони, раціонального використання та збагачення лісових ресурсів. Зокрема, вони передбачають:

- розгортання лісовідновлювальних робіт;
- реконструкцію малоцінних насаджень;
- утворення лісонасаджень з селекційного посадкового матеріалу;
- збагачення лісових ресурсів і закладка плантацій лікарських рослин;
- розроблення програми та реалізація системи протипожежних заходів;
- створення дієвої системи авіаохорони лісів;
- захист лісів від шкідників і хвороб;
- заготівля дикорослої лікарської сировини;
- заготівля харчової продукції лісу;
- раціональне використання відходів лісу;
- догляд за лісом в цілях рекреації.

Крім того, для успішного здійснення лісоохоронної і природоохоронної

діяльності в сучасних умовах важливим завданням є створення механізму платного використання лісоресурсного потенціалу території. Його суть полягає в тому, що при створенні даного механізму лісове господарство області отримує економічну вигоду від використання лісових ресурсів і краще забезпечує розширене відтворення лісу, збереження і примноження його природоохоронних функцій [13].

Лісові ресурси відносять до відновлюваних природних ресурсів. При оптимальному використанні вони створюють міцну базу для збалансованого розвитку народного господарства Волинської області.

Важливим об'єктом дослідження є і лісове господарство. Лісове господарство галузь матеріального виробництва, завданнями якої є забезпечення раціонального використання лісосировинних ресурсів, облік та збереження лісів, посилення їхніх корисних природних властивостей, розширене відтворення та поліпшення їхньої якості, підвищення продуктивності, охорона від пожеж, шкідників і хвороб, забезпечення раціонального використання земель лісового фонду регулювання лісокористування, контроль за безперервним і невиснажливим користуванням лісовими ресурсами для забезпечення потреб у деревині та іншій лісовій продукції [1].

Лісове господарство повинно вестися на комплексній основі, тобто підприємства й організації, які забезпечують функціонування усіх його галузей, мають здійснювати відтворення, охорону, захист лісів, догляд за ними, організацію лісових користувань, включаючи заготівлю деревини, облік лісів тощо [13].

Найголовнішими завданнями лісового господарства є лісовідновлення і лісорозведення, охорона лісових масивів від пожеж. Для цього створюються спеціальні служби державної лісової охорони та пожежно-хімічні станції. Велика увага в лісовому господарстві приділяється і захисту лісів від шкідників та хвороб. Він здійснюється державною лісовою охороною і спеціалізованою службою лісозахисту. Для цього утворюються спеціалізовані експедиції з виявлення ареалів хвороб та уражених шкідниками масивів і захисту лісів від шкідників і хвороб. На сьогоднішній час підприємства лісового господарства області проводять комплекс лісогосподарських заходів з захисного лісорозведення, зокрема засаджуються новими породами дерев піски, яри, балки та інші малопродуктивні угіддя [21].

Крім того, важливими завданнями лісогосподарського виробництва є подальше підвищення продуктивності та цінності лісів, відновлення корінних деревостанів, ширше застосування поступових та вибіркового рубок, своєчасне та якісне проведення рубок догляду й інших лісогосподарських заходів на лісотипологічній основі, а також заходів щодо захисту лісу від ентомошкідників та фітозахворювань.

При вдосконаленні ведення лісового господарства на типологічній основі необхідно встановити диференціацію лісогосподарських заходів за

типами лісу та їх цільовим призначенням [7].

Таким чином, охарактеризовані компоненти лісів і лісового господарства Волинської області, проблеми та особливості їх стану і розвитку виступають в якості об'єкту і предмета нашого дослідження.

Стан вивченості проблеми. Проблемами лісових ресурсів Волинської області, обґрунтуванням методів і методики, їх вивчення, розробкою оптимізаційних заходів науковці почали займатися доволі давно. Особливо детально ці питання досліджувалися В.Д. Воробйовим [2], С.А. Генсіруком [4, 5, 6, 7, 8], П.В. Климовичем [11], П.С. Погребняком [16, 18, 19, 20], К.Г. Пироженко [15], О.І. Шаблієм [24] та іншими. Зокрема, В.Д. Воробйов [2] подав методику досліджень лісових ресурсів, виділив серед них різні класифікаційні одиниці (типи) та охарактеризував їх, а також обґрунтував лісотипологічну класифікацію кліматів; С.А. Генсірук [4, 5, 6, 7, 8] подав детальну характеристику лісових ресурсів України, розробив схеми районування лісів, охарактеризував динаміку стану і розвитку лісового господарства за історичний час; П.В. Климович [11] обґрунтував детальну методику досліджень природно – територіальних комплексів Волинського Полісся, застосувавши при цьому методи візуальних та аналітичних досліджень; К.Г. Пироженко [15] здійснила аналіз лісовиробничого комплексу України з суспільно-географічних позицій; П.С. Погребняк [16, 18, 19, 20] обґрунтував детальну методику дослідження лісових ресурсів; О.І. Шаблій [24] охарактеризував різні підходи до дослідження та алгоритми суспільно-географічних досліджень певних типів господарських об'єктів, в тому числі лісів і лісового господарства.

Незважаючи на результати виконаних досліджень, існує потреба глибшого аналізу стану лісів і лісового господарства. Розроблені алгоритми конструктивно-географічного дослідження лісів і лісового господарства області дають змогу детально дослідити стан лісових ресурсів (їх показників) і розвитку лісового господарства області. Крім того, розроблення даних алгоритмів дозволить покращити якість оцінювання сучасного стану лісів і лісового господарства області, обґрунтувати заходи щодо раціонального використання та охорони лісових ресурсів краю, збереження і відтворення лісів області і на цій основі поліпшити лісоекологічну ситуацію. З цією метою нами і були розроблені відповідні алгоритми (рис. 1, 2).

Основними кроками при дослідженні проблем лісів і лісового господарства були:

- збір і систематизація інформації про стан лісів Волинської області;
- окреслення проблем, які стоять перед лісовим господарством області;
- розроблення методів та методики аналізу стану та розвитку лісового господарства регіону;
- побудова алгоритмів конструктивно-географічного дослідження лісів і лісового господарства досліджуваної території;
- обґрунтування такої системи заходів, які були б спрямовані на

забезпечення раціонального використання, відтворення лісових ресурсів, розвитку лісового господарства та покращення лісоекологічної ситуації в краї.

Методика дослідження лісів області. Загальною теоретичною і методологічною передумовою конструктивно-географічних досліджень є системний підхід до вивчення даного об'єкта, тобто припущення, що всі лісові ресурси, а також складові лісового господарства мають внутрішню чітко виражену структуру, елементами якої є підсистеми різних рівнів, що тісно пов'язані між собою екологічними та економічними зв'язками. Системний підхід до вивчення лісів і лісового господарства базується на тому, що специфіка складного об'єкта (системи) не вичерпується тільки вивченням зв'язків між його елементами і підсистемами. Головна увага при цьому приділяється вивченню функціонування лісів і лісового господарства. Суть такого підходу при конструктивно-географічному дослідженні лісів і лісового господарства полягає в наступному: об'єкти досліджень підбираються таким чином, щоб можна було прослідкувати структуру лісових насаджень, їх екологічний стан і ступінь змінності людиною, а також стан, характер розвитку лісового господарства на даній території. При вивченні цих об'єктів особливу увагу звертали на характеристику впливу людини на ліси, робили детальні описи складу природної рослинності в лісах. Крім того, нами були створені алгоритми конструктивно-географічного дослідження лісів і лісового господарства області (рис. 1,2). В їх основу покладені ідеї системності, комплексності й оптимального поєднання дослідницьких кроків та операцій [12].

В цілому методика конструктивно-географічних досліджень включає такі групи методів:

- загальнонаукові (історичний, екологічний, моделювання, математичного аналізу, системний та ін.);
- конкретно-наукові (лісотаксаційний, описовий та ін.);
- робочі прийоми та операції отримання інформації (систематизація інформації);
- методи емпіричного і теоретичного узагальнення інформації (оціночний, аналогів, класифікації, порівняльно-географічний та ін.);
- методи і технічні прийоми обробки отриманої інформації (за допомогою технологій ГІС та ін.).

Об'єднання різних методів і прийомів в єдину методіку конструктивно-географічних досліджень відбувається на основі власне географічного підходу, який характеризується територіальністю, конкретністю, комплексністю і глобальністю; при цьому використовувалися такі найважливіші засоби реалізації цього підходу, як районування і картографування. Вони забезпечили інтегрування усіх методів географічних досліджень в єдину систему – алгоритм дослідження об'єкту та досягнення поставлених мети і завдань [9].

При дослідженні лісів і лісового господарства області ми

використовували такі методи: історико-географічний, лісотаксаційний, картографічний, порівняльно-географічний, аналізу і синтезу; статистичний, а також метод математичного моделювання. Розглянемо суть головних методів конструктивно-географічного дослідження лісів і лісового господарства конкретніше.

Традиційним у дослідженнях лісів є картографічний метод. Він включає побудову картографічних моделей та одержання нового знання шляхом їх аналізу і перетворення. В розвитку картографічного методу дослідження важливу роль зіграв системний підхід, який зумовив перехід від комплексного картографування до системного. Картографічне моделювання поєднує: 1) складання карт, їх серій різного типу – аналітичних, синтетичних і комплексних; 2) використання карт для одержання нової інформації про досліджувані явища. Це здійснюється шляхом зчитування інформації, закладеної в карті, її аналізування і перетворення різними способами [25]. Кінцеві результати системного аналізу реальних об'єктів за допомогою карт орієнтовані на утворення похідних карт, що є результатом дослідження і використовуються у господарській сфері суспільної практики. Картографічний метод широко застосовується і при вивченні лісів та лісового господарства. Зокрема, цей метод дає змогу створювати різні види карт – лісистості території, видового складу та вікової структури лісів, галузевої структури лісового господарства а також створення графіків, схем, діаграм тощо.

Велику роль відіграє й історичний метод дослідження. Історичний метод вимагає розглядання кожної географічної (територіальної) системи як такої, що у своєму розвитку проходить ряд етапів (стадій): виникнення (зародження), становлення, розвиненого функціонування, перетворення в інший якісний стан. При цьому необхідно констатувати стадію розвитку системи з урахуванням перехідних чи наступних етапів у процесі історичного розвитку. Цей метод відіграє важливу роль при дослідженні динаміки лісів і лісового господарства. Історико-географічний метод дає змогу проаналізувати зміни стану лісів, лісових ресурсів та лісового господарства за певний період часу.

Суть системного підходу полягає в тому, що спочатку з певної системи вибирається об'єкт, який буде вивчатися. Наступним кроком є поділ даного об'єкту на частини, які мають добре виражену внутрішню структуру і пов'язані між собою тісними зв'язками. Але системний підхід не вичерпується тільки вивченням зв'язків між його частинами. Головна увага при цьому приділяється вивченню цілого об'єкта.

При вивченні лісів і лісового господарства системний підхід передбачає використання метода моделювання. Метод математичного моделювання – це дослідження об'єктів, явищ і процесів не безпосередньо, а з допомогою їхніх заміників – моделей. Модель в географії – це образ, зображення, копія, план, карта, формула, графік та ін. Спочатку необхідно відібрати апробовані види моделей, які використовуються при вивченні



системи суспільство-природа. Зв'язки системного підходу і методу моделювання відображаються у двох напрямках: у використанні системного підходу як основи, яка розглядає складні автономні системи та об'єктивно створені зв'язки в межах системи суспільство-природа; в розробці систем картографічного відображення проблем природокористування і територіальної диференціації взаємодії елементів суспільства і природи. Основа моделювання полягає в: 1) постановці задачі, 2) створенні чи виборі моделі; 3) дослідженні моделі; 4) перенесенні параметрів моделі на об'єкт дослідження [24]. За допомогою методу математичного моделювання у дослідженнях лісів і лісового господарства, ми виявляємо взаємозв'язки стану лісів з впливаючими на них чинниками, а також аналізуємо причини екологічних та господарських негараздів у лісах Волині.

Але найдавнішим і найбільш уживаним у географії вважається порівняльно-географічний метод дослідження. Він лежить в основі природно-географічного та економіко-географічного районування, типології і класифікації ландшафтів та виробничо-територіальних комплексів. Завдяки цьому методу відбувається порівняння стану лісів на різних етапах їхнього розвитку, виявляються масштаби і тенденції його змін, здійснюється прогнозування запасів лісосировини, виявляються екологічні та господарські проблеми, які можуть виникнути у майбутньому. В останній час у зв'язку з комп'ютеризацією досліджуваного процесу важливим є створення банків географічних даних, експертних систем з автоматизованою обробкою та аналізом інформації [24]. Користуючись спектром цих методів при вивченні лісів і лісового господарства, ми систематизуємо зібрану інформацію за певний період часу, здійснюємо її порівняння, виявляємо масштаби і тенденції змін, оцінюємо вплив на стан і функціонування комплексу умов і чинників, формулюємо проблемні питання та обґрунтовуємо шляхи їх розв'язання.

Як зазначалося вище, на етапі підготовки до вивчення лісів і лісового господарства області, нами розроблялися відповідні алгоритми конструктивно-географічного дослідження лісів і лісового господарства (рис. 1,2).

Алгоритмом називається сукупність прийомів дослідження, яка є строго послідовною від початку дослідження і до одержання кінцевих результатів [12, 24].

Алгоритм дослідження лісових ресурсів Волинського регіону включає наступні операції:

1. постановку мети і завдань дослідження лісових ресурсів;
2. збір різноманітної інформації про ліс і лісові ресурси;
3. систематизацію інформації, її обробка та узагальнення;
4. вибір методів і прийомів дослідження лісових ресурсів;
5. вибір об'єктів детального дослідження лісу та лісових ресурсів;
6. аналіз лісистості території та її динаміки за топографічною картою;
7. аналітичні дослідження лісів(вікової структури, видового складу);

повноти лісів, продуктивності лісового фонду тощо);

8. детальні дослідження лісів на ключових об'єктах: лісистість, видовий склад, вікова структура, продуктивність, екологічний стан тощо;

9. обґрунтування пропозицій щодо використання результатів дослідження у практиці ведення лісового господарства;

10. реалізація результатів дослідження лісових ресурсів у прикладних розробках і теоретичних узагальненнях;

11. висновки теоретичного, методичного і конструктивного плану;

1' уточнення програми досліджень невирішених проблем.

А – Ж – черговість постановки логічної умови, яка визначає напрям подальших досліджень або прийняття рішення.



Рис. 1. Алгоритм дослідження лісових ресурсів Волинської області



Рис. 2. Алгоритм дослідження лісового господарства Волинської області

Вивчення лісового господарства здійснювалося у такій послідовності:

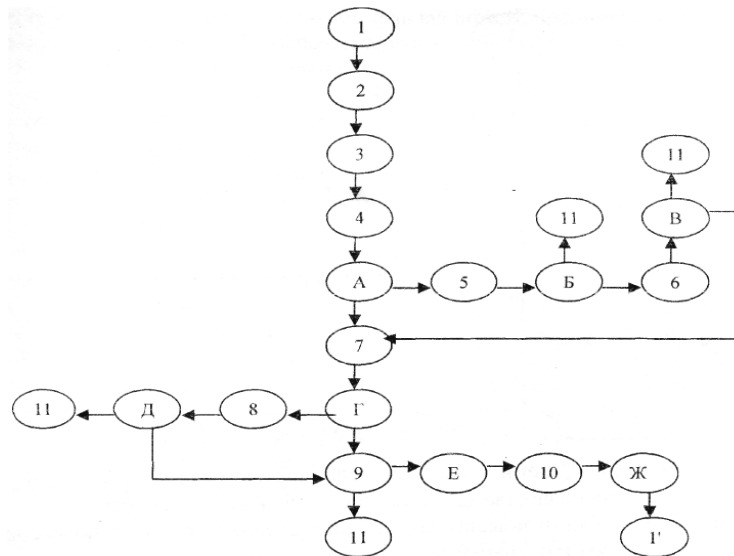
1. постановка мети і формулювання завдань дослідження лісового господарства;
2. збір інформації про стан і параметри лісового господарства області;
3. вибір методів і прийомів дослідження лісового господарства;
4. вибір об'єктів детального дослідження лісового господарства;
5. вивчення тенденцій і масштабів змін стану лісового господарства;
6. детальне дослідження лісового господарства: обсягів лісокористування, галузей лісової промисловості області, продукції побічного користування лісового господарства;
7. розробка практичних пропозицій щодо використання результатів дослідження;
8. реалізація результатів дослідження лісового господарства у прикладних розробках і теоретичних узагальненнях;
9. висновки теоретичного, методичного і конструктивного плану;  
1' уточнення програми досліджень невирішених проблем.

А - Ж - черговість постановки логічної умови, яка визначає напрям подальших досліджень або прийняття рішення.

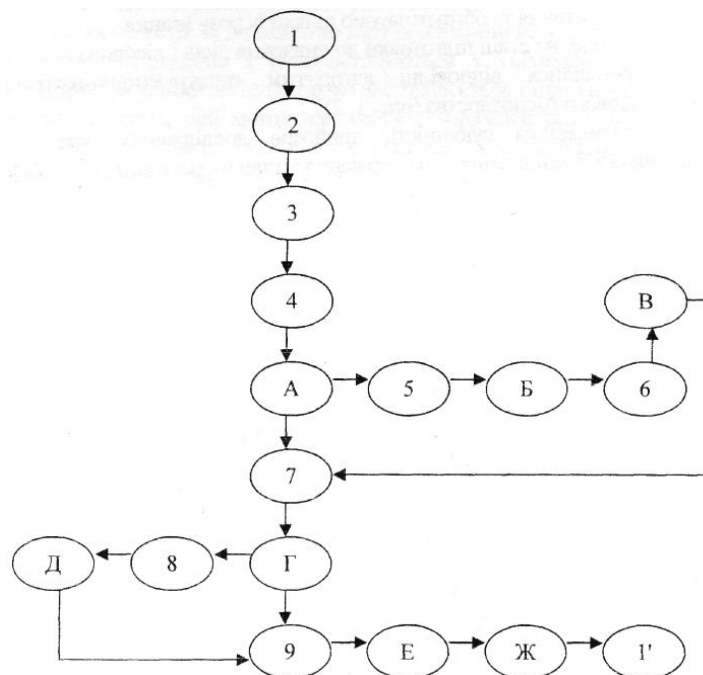
Розроблені нами алгоритми дають змогу детально вивчити такі показники: лісистість, вікову структуру, видовий склад лісів, екологічні проблеми, а також стан лісового господарства Волині. Дослідження даних показників області дає змогу прослідкувати зміну стану лісистості, вікової структури, видового складу лісів, а також розвиток лісового господарства за певний період часу. У процесі конструктивно-географічного дослідження цих показників отримуються такі результати: розраховується бонітет лісових насаджень, а також зв'язок бонітету з різними чинниками., виявляються масштаби змін лісистості, видового складу і вікової структури за певний період часу, створюються карти лісистості, окремі карти, що відображають параметри лісів і лісового господарства, таблиці, графіки і діаграми видового складу, вікової структури лісів тощо. Отримані результати можуть використовуватися у географічних дослідженнях лісів і лісового господарства Волинським державним лісогосподарським об'єднанням „Волиньліс”, Волинським обласним управлінням лісового господарства, а також лісгоспами області при вирішенні таких головних проблем, як планування лісовідновлювальних робіт, попередження самовільних рубок, оптимізація видового складу та вікової структури лісів; захист лісів від пожеж, шкідників і хвороб, а також при розв'язанні екологічних проблем лісів і лісового господарства регіону.

Висновки. Охарактеризована методика та алгоритми конструктивно-географічного дослідження лісів, лісових ресурсів і лісового господарства обласного регіону відповідає вимогам системного підходу. Вона дозволяє виявити структуру аналізованих об'єктів, механізми їх функціонування, тенденції розвитку, оцінити вплив різних факторів, прогнозувати розвиток об'єктів та зміну екологічної ситуації. Ця методика та алгоритми

конструктивно-географічного дослідження передбачають розв'язання різних видів завдань, зокрема, обґрунтування та реалізацію комплексу заходів, спрямованих на вирішення проблем: охорони, захисту, раціонального використання та відтворення лісових ресурсів; розвитку лісового господарства; регулювання природокористування у лісопромисловому комплексі; покращання екологічної ситуації на даній території.

Важливим компонентом в цих алгоритмах є створення інформаційної бази даних про стан лісових ресурсів, розвиток лісового господарства та екологічну ситуацію в них. Одержання інформації про лісові ресурси та стан лісового господарства забезпечує регулювання або ліквідацію несприятливих явищ, які негативно впливають на дані об'єкти, а також здійснення комплексу заходів з охорони, захисту, раціонального використання та відтворення лісів.

Таким чином, розроблені методи, методика та алгоритми конструктивно-географічного дослідження стану лісових ресурсів і розвитку лісового господарства дозволяють виявити проблеми цієї галузі господарства, оцінити напругу лісоекологічної ситуації, обґрунтувати комплекс лісовідновлювальних та оптимізаційно - господарських заходів.

#### ЛІТЕРАТУРА

1. Бондаренко В.Д., Фурдичко О.І. Ліс і рекреація в лісі. – Львів.: Видавництво «Світ», 1994. – 232 с.
2. Воробьев В.Д. Методика лесотипологических исследований (издание второе). – К.: Министерство лесного хозяйства УССР, 1967.–214с.
3. Гаврилюк Ярослав. Волинський ліс просить захисту // Волинь. – 2002. – № (106,108,109). – 19, 24, 26 вересня. – С. 3,2,3.
4. Генсірук С.А. Леса Украины. – М.: Издательство «Лесная промышленность», 1976. – 280 с.
5. Генсірук С.А. Ліси - багатство і окраса землі. – К.: «Наукова думка», 1980. – 211 с.
6. Генсірук С.А. Лісові ресурси України, їх охорона і використання. – К.: «Наукова думка», 1973. – 526 с.
7. Генсірук С.А., Іваницький С.М. Лісове господарство і формування оптимальної лісистості в західному лісостепу і Поліссі / Наукове товариство ім. Шевченка, Український державний лісотехнічний університет. – Львів, 1999. – 242 с.
8. Генсірук С.А. Регіональне природокористування. – Львів.: Видавництво «Світ», 1992. – 336 с.
9. Географический энциклопедический словарь / Под ред. Трешникова А.Ф. и др. – М.: «Советская энциклопедия», 1988. – 432 с.
10. Зубчук Катерина. Який завтрашній день Волинського лісу // Волинь. – 2002. – № (10). 26 січня. – С. 1.
11. Климович П.В. Еколого меліоративний аналіз природних комплексів Волинського Полісся. – Львів.: ЛНУ ім. Івана Франка, 2000. – 253 с.
12. Ковальчук ІЛ. Регіональний еколога - геоморфологічний аналіз. –

Львів.: Інститут Українознавства, 1997. – 439 с.

13. Коцан Н.Н. Територіальна організація лісопромислового комплексу Волинської області // Автореферат дис. на здобуття наук. ступ. канд. геогр. наук. – Луцьк.: ЦЦО.СП. - 1994. – 16 с.

14. Павліха Н.В., Голян В.А. Оптимізація використання та охорони природних ресурсів: регіональний контекст. – Луцьк.: «Надстир'я», 2002. – 120 с.

15. Пироженко К.Г. Лісовиробничий комплекс України (суспільно - географічне дослідження). – К: Національна академія наук України. Інститут географії, 1994. – 240 с.

16. Погребняк П.С. Лісова екологія і типологія лісів: Вибрані праці. – К.: «Наукова думка», 1993. – 496 с.

17. Погребняк П.С. Общее лесоводство. – М.: «Колос», 1968. – 397 с.

18. Погребняк П.С. Основы лесной типологии. - К.: Издательство АН УССР, 1955. – 456 с.

19. Погребняк П.С. О формах взаимосвязей между лесом и его средой // Лесное хозяйство. –1940. – № 7. – С. 7-19.

20. Погребняк П.С. Роль лісу в природі в сільському господарстві. – К.: Видавництво АН УРСР, 1948. – 56 с.

21. Природа Волинської області / За редакцією проф. Геренчука К.І. – Львів.: «Вища школа», 1975. – 146 с.

22. Сенько Е.И. К вопросу экономической оценки ресурсов недревесных пищевых продуктов леса//Лесной журнал, 1987. № 2. – С. 93-96.

23. Свириденко В.Є., Швиденко А.Й. Лісівництво. – К.: Видавництво «Сільгоспосвіта», 1985. – 364 с.

24. Шаблій О.І. Суспільна географія: теорія, історія, українознавчі студії. – Львів: Львівський національний університет імені Івана Франка, 2001. – 744 с.

**Жук В.М., завідувач сектору**

*Державне агентство водних ресурсів України*

**Шамес Є.О., викладач**

*Харківський гідрометеорологічний технікум ОДЕКУ*

## **ВПЛИВ КЛІМАТИЧНИХ УМОВ ТА ВОДОГОСПОДАРСЬКИХ ЗАХОДІВ НА ГІДРОЛОГІЧНИЙ РЕЖИМ р. СІВЕРСЬКИЙ ДОНЕЦЬ**

На сьогоднішній день глобальна зміна клімату є гострою проблемою, вплив якої набув планетарних масштабів. Є підстави очікувати перерозподіл меж природно-кліматичних зон та порушення кліматичної рівноваги. Зміни глобального клімату зумовлюють і зміни водних ресурсів, тому наукові дослідження, спрямовані на вивчення тенденцій впливу змін температурного режиму на стан природних ресурсів, набувають великого значення. [1].

За останні десятиріччя глобальні зміни клімату призвели до змін у формуванні стоку річок України, що, в свою чергу, вимагає перегляду

інтенсивності використання водних ресурсів у промисловості, житлово-комунальному та сільському господарстві, а також необхідності удосконалення природоохоронних заходів. Водні ресурси визначають не тільки стан навколишнього середовища, вони пов'язані також із соціальним становищем суспільства та здоров'ям людини. [2].

Кліматичні умови впливають не тільки на формування стоку річок, а й на окремі складові водогосподарських балансів, величини яких залежать від коливань клімату (норми зрошування, осушування тощо). З цими змінами, можуть мінятися масштаби водогосподарських заходів.

Басейн р. Сіверський Донець є найбільш складним та навантаженим річковим басейном. Гідрологічний та гідрохімічний режим його формується зі стоку поверхневих, дощових і талих вод, з підземного живлення, а також під впливом водозаборів із річки та скиду промислових і господарсько-побутових стічних вод та зарегулюванням стоку штучними водними об'єктами [3].

Результати спостережень за якісним станом вод свідчать про те, що основними факторами, що впливають на стан річки Сіверський Донець, є надходження забруднюючих речовин зі зворотними водами промислових підприємств, комунального господарства та з поверхневим стоком урбанізованих територій [4]. Останні експедиційні дослідження з оцінки екологічного стану р. Сіверський Донець [5] свідчать про значний рівень забруднення поверхневих вод за рахунок також точкових та дифузних джерел, розташованих в басейні річки та її основних притоків. На погіршення якості вод, в основному, впливають біогенні та сольові показники, а також речовини токсичної дії – нафтопродукти, феноли, метали.

Також має місце значне коливання якісних характеристик річкових вод впродовж року, що пов'язано з коливанням фактичної водності річки. Якість води значно погіршується через те, що збільшується складова частка стічних вод у річковому стоці. Особливо це відчувається у сьогоденні, через безсніжну зиму та відсутність дощу, коли складається несприятлива гідрологічна ситуація, зменшуються об'єми води водосховищ та виснажуються річки.

За останньою інформацією Харківського регіонального центру з гідрометеорології, протягом серпня-вересня цього року у регіоні відмічався критичний дефіцит опадів (від 0 до 30% місячної норми). Наразі рівні води є нижчими за минулорічні та середньо багаторічні значення, на деяких гідрологічних постах фіксували найнижчі рівні за багаторічний період спостережень. Водність р. Сіверський Донець та р.Оскіл становить 45-75% у порівнянні з місячною нормою. Маловоддя (витрати менше 20% місячної норми) спостерігається на р.Лопань у Харківській області (11%), р.Сухий Торець у Донецькій області (10%), р.Айдар у Луганській області (19%), на р.Берда біля с.Захарівка протягом тривалого періоду відмічається стояча вода. Прогнозується формування водності річок басейну Сіверського Дінця на листопад -грудень поточного року, на фоні недостатньої водності

попереднього періоду. За прогнозами гідрометеорологів, середньомісячна температура повітря у листопаді спостерігатиметься вищою за кліматичні норми, а кількість опадів – менше, ніж зазвичай, тож суттєвого покращення гідрологічної ситуації не передбачається [6].

Надійних глобальних прогнозів, а тим більш регіональних змін клімату, на цей час не існує, тому для кількісної оцінки їх наслідків, як правило, використовуються кліматичні сценарії, в яких наведені можливі зміни атмосферних опадів та температур повітря.

Для оцінки впливу змін клімату на річковий стік використовують дві стратегії. Згідно із першою, розглядаються коливання кліматичних чинників формування стоку, за якими робляться висновки стосовно коливань водності, тобто відбувається прогноз змін водних ресурсів за виявленою тенденцією. Згідно із другою - дані кліматичних сценаріїв використовуються у моделях формування стоку.

В роботі [7] проведено аналіз можливих змін клімату на характеристики стоку на основі моделі «клімат-стік», розробленої в ОДЕКУ під керівництвом проф. Є.Д. Гопченка та проф. Н.С. Лободи. Модель передбачає розрахунки зонального (кліматичного) стоку за метеорологічними даними, урахування впливу підстильної поверхні, оцінки впливу водогосподарської діяльності на стік в залежності від кліматичних умов та масштабів водогосподарської діяльності.

На основі моделі «клімат-стік» виконані оцінки змін водних ресурсів за метеорологічними даними сценаріїв змін глобального клімату А1В та А2. При оцінці змін водних ресурсів України розглянуті матеріали спостережень про стік та метеорологічні дані до 1989 р., а також сценарні дані за періоди 1986-2005 рр.; 2011-2030 рр.; 2031-2050 рр. Оцінка змін водних ресурсів України виконувалася на базі співставлення характеристик середніх багаторічних величин річного стоку за різні періоди спостережень. Ступінь змін водних ресурсів визначався за рекомендаціями ООН, згідно з якими зменшення середньої багаторічної величини річного стоку на 10 % класифікується як значущі зміни водних ресурсів; на 50 % – як руйнація водних ресурсів, на 70 % – як необоротна руйнація.

Встановлено, що за сценарієм змін глобального клімату А1В зниження водності річок у період 2011-2030 розширюватиметься з півдня на північний схід, що охопить водозбірний басейн Дону, у тому числі Сіверського Дінця. Показано, що до середини ХХІ сторіччя площа напіваридної зони буде значно розширена. Також можлива руйнація водних ресурсів на півдні України у період 2031-2050 рр.; область дії зони недостатнього зволоження поширюватиметься з півдня на північний захід, до неї увійдуть річки Закарпаття та водозбір Західного Бугу, лівобережні притоки Дністра у його верхній течії. При цьому на півночі України та в українських Карпатах водні ресурси будуть зростати.

## ЛІТЕРАТУРА

1. Оцінка впливу кліматичних змін на галузі економіки України: монографія / Під ред. С.М. Степаненка, А.М. Польового. – Одеса: Екологія, 2011. – 605 с.
2. Лобода Н.С., Сербова З.Ф., Божок Ю.В. Вплив змін клімату на водні ресурси України у сучасних умовах (за сценарієм глобального потепління А1В) // Український гідрометеорологічний журнал. № 15. Одеса, 2014. С. 149-159.
3. Сіверський Донець: Водний та екологічний атлас / За ред. А.В. Гриценка, О.Г. Васенка. Харків: ВД «Райдер», 2006. 188 с.
4. Васенко О.Г., Ієвлева О.Ю., Коробкова Г.В., Жук В.М. Формування сучасного гідрохімічного стану басейну річки Сіверський Донець під впливом природних та антропогенних чинників // Проблеми охорони навколишнього природного середовища та екологічної безпеки: зб. наук. пр. УКРНДІЕП, ХНУ імені В.Н. Каразіна. Вип. 39. Харків: ФОП Столярова І.М., 2017, С. 41-53.
5. Сучасний екологічний стан української частини річки Сіверський Донець (експедиційні дослідження); за ред. А.В. Гриценка, О.Г. Васенка. Харків: ВПП «Контраст», 2011. 340 с.
6. Міжвідомча комісія по узгодженню режимів роботи водосховищ комплексного призначення та водогосподарських систем у суббасейні Сіверського Дінця в районі річкового басейну Дону на осінньо-зимовий період 2020-2021 років. Протокол від 29 жовтня 2020 року. URL: [http://sdbuvr.gov.ua/download/project\\_protokol\\_29102020.doc](http://sdbuvr.gov.ua/download/project_protokol_29102020.doc) (дата звернення 09.11.2020).
7. Степаненко С.М., Польовий А.М., Лобода Н.С. та ін. Кліматичні змін та їх вплив на сфери економіки України; за ред. С.М. Степаненка, А.М. Польового. Одеса: Вид. «ТЕС», 2015. 520 с.

## Секція 10 Туризм

**Лопатюк Р.І.**

к.е.н, доц. кафедри менеджменту ЗЕД,  
готельно-ресторанної справи та туризму  
Вінницький національний аграрний університет

### ***РОЗВИТОК СІЛЬСЬКОГО ЗЕЛЕНОГО ТУРИЗМУ ВІННИЧЧИНИ***

Природа нагородила Україну найбагатшими і винятковорізноманітними екосистемами. Безмежні простори, могутні скелі, озера, ліси приваблюють багато туристів. Великі туристичні та екскурсійні можливості нашої країни обумовлені багатьма чинниками: унікальна історична спадщина, чудові краєвиди та багатство української землі, зручні шляхи сполучення, привітні люди. Все це в комплексі сприяє на розвиток виняткового виду туризму – сільського зеленого туризму.



Сільський зелений туризм як вид відпочинку у сільській місцевості надає можливість змінювати забруднене міське середовище, динамічний і напружений ритм життя в містах на спокій і тишу серед чистого природного середовища.

Свій внесок у розв'язання цієї проблеми зробили такі світові та вітчизняні науковці, як С. Медлік, С. Кравцов, Н. Васильєва, І. Зорін, В. Квартальнов, М. Костриця, М. Русинський, Ю. Зінько та інші.

Метою даної статті є дослідження специфічних особливостей і можливостей для розвитку сільського зеленого туризму Вінниччини. Визначення проблем його розвитку та пропозицій щодо їх вирішення.

На сьогодні існує три різновиди сільського зеленого туризму в Україні. Агротуризм – вид сільського зеленого туризму, як пізнавального, так і відпочинкового характеру, пов'язаний з використанням селянських домогосподарств, або земель сільськогосподарських підприємств, які тимчасово не використовуються в аграрній сфері.

Відпочинковий (відпочинок на селі). Базою його розвитку є капітальний житловий фонд на садибах господарів та наявні природні, рекреаційні, історико-архітектурні, культурно-побутові і інші надбання тієї чи іншої місцевості.

Екотуризм – науково-пізнавальний вид сільського зеленого туризму, характерний для сільських місцевостей, розташованих у межах територій національних парків, заповідних зон, природних парків тощо, де передбачено відповідні обмеження щодо навантажень на територію та регламентовано види розважального відпочинку [3].

Зелений туризм дає відпочиваючим можливість звернутися до витоків народу, його культурних традицій, до природного середовища зокрема. Дозволяє задовольнити потребу у вивченні історичної, культурної, етнографічної, а також архітектурної спадщини, звичаїв та ремесел, що характерні для даного регіону [9].

Завжди цікавим для гостей є знайомство з місцевою кухнею. Головну роль у сільському туризмі відіграє господар - він надає більшість послуг, забезпечує домашньою їжею, виконує функції гостинного хазяїна. Саме від нього туристи пізнають народні ремесла, фольклор, побут і духовний світ місцевих жителів. Від уміння, культури, доброзичливості господаря залежить ступінь задоволення туристів відпочинком у селі.

Сільський зелений туризм в Україні - це новий, але досить перспективний напрямок туризму. Туристичні фірми, що почали займатися ним, припускаються помилок на окремих ділянках своєї роботи, оскільки ще не налагоджена система організації відпочинку туристів у сільській місцевості. Насамперед, це низький рівень турів, сервісу, слабка рекламно-інформаційна робота. Одноманітність і не облаштованість запропонованих маршрутів, а також надмірне навантаження на визначені природні території, призводить до швидкого їх знецінювання та втрати своєї туристичної привабливості. Окрім того, на даний час такі туристичні послуги, як

проживання, харчування та екскурсійна діяльність, за деякими нормативно-правовими актами мають право

надавати некваліфіковані працівники у сфері зеленого туризму. Відсутня статистика цього виду туризму, не ведеться контроль за якістю та безпекою подібних послуг з боку державних установ, що у свою чергу позбавляє можливості центральний орган виконавчої влади в галузі туризму рекламувати зелений туризм у засобах масової інформації та на міжнародних ярмарках [6].

Треба зазначити, що законодавча база, яка стосується екологічного туризму, як виду зеленого туризму, потребує внесення змін до чинного законодавства України, зокрема, до постанови Кабінету Міністрів України від 28.12.2000 №1913 «Про затвердження переліку платних послуг, які можуть надаватися бюджетними установами природно-заповідного фонду» та постанови Кабінету Міністрів України від 02.06.03 №827 «Про внесення змін до переліку платних послуг, які можуть надаватися бюджетними установами природно-заповідного фонду»[1].

Сьогодні назріла потреба щодо нормативно-правового врегулювання екотуристичної діяльності, що має гармонізувати основні протиріччя між задоволенням туристичного попиту і раціональним використанням туристичних ресурсів. Для цього необхідне комплексне наукове дослідження туризму, що здійснює прямий та опосередкований вплив на природне середовище [5].

Для забезпечення популяризації та розвитку сільського зеленого туризму, населення повинно бути в центрі туристичної політики держави. Існує необхідність у розповсюдженні різноманітних дидактичних та методичних матеріалів із питань туризму для поширення екотуристичних знань серед різних верств населення. Зелений туризм повинен набути економічної привабливості та перспективу підтримки на всіх рівнях управління.

За своїм ресурсним потенціалом, при ефективній державній політиці і підтримці, сільський туризм в Україні цілком може зайняти певну нішу в світовому ринку туристських послуг і забезпечити стійкий розвиток як природоохоронним територіям, так і мало освоєним районам [7].

Аналіз карти сільського зеленого туризму в Україні доводить, що туристські зони та маршрути тяжіють до чистих річок, лісових масивів, морського узбережжя, озер та водоймищ, а також до архітектурних комплексів малих міст та сіл.

На сьогодні туризм для є важливим чинником соціально-економічного розвитку держави, зокрема м. Вінниці та Вінницької області.

Крім агротуризму в області розвивається релігійний, зелений, медичний (М. Ладжин, ) туризм, є Основними туристичними об'єктами Вінниччини є: фонтан ROSHEN, Національний музей-садиба М.І. Пирогова (у 2017 році відвідали майже 158 тис. екскурсантів, з них 1448 - іноземні туристи з 65 країни світу); Вінницький обласний краєзнавчий музей (у 2017

році відвідало близько 76 тис. туристів); Історико-меморіальний комплекс пам'яті жертв фашизму (ставка Гітлера «Вервольф» - у 2017 році відвідало 25,8 тис. туристів, з них близько 1000 іноземних), Палац Потоцьких у м. Тульчин; Державний історико-культурний заповідник «Буша» (у 2017 році відвідало 21 тис. вітчизняних та іноземних туристів); Лядівський Свято-Усікновенський скельний чоловічий монастир та Браїлівський Свято-Троїцький жіночий монастир.

Туристи все більше приїждять насолодитися чистотою та красою площ, парків, скверів та фонтанів міста. В місті постійно проводяться будівельні та ре-конструкторські роботи.

Все більше коштів інвестується в розбудову міста та розвитку туризму. Загалом для забезпечення реалізації програми розвитку туризму у Вінницькій області на 2017-2020 роки було виділено 10, 3 млн. грн.

Туристично-готельне господарство – важлива складова сфери послуг України. Його ефективне функціонування є індикатором позитивних змін в економіці нашої держави, важливою передумовою інтенсифікації міжнародних зв'язків та інтеграції країни у світове співтовариство. Саме тому зі збільшенням кількості туристів м. Вінниця потребує збільшення кількості готельних комплексів.

#### ЛІТЕРАТУРА:

1. Бідюк П. І. Прогнозне моделювання нелінійних нестационарних процесів у рослинництві з використанням інструментів SAS Enterprise Miner / П. І. Бідюк, О. М. Терент'єв, Т. І. Просянкіна-Жарова, В. В. Ефендієв // Наукові вісті НТУУ «КПІ»: міжнародний науково-технічний журнал. – 2017. – № 1. – С. 24 – 36.
2. Бокс Дж. Анализ временных рядов. Прогноз и управление / Бокс Дж., Дженкинс Г. – М.: Мир, 1974. – Вып. 1, 2.
3. Гожий А.П. Основные аспекты применения информационных технологий в задачах сценарного планирования / А.П.Гожий // Наукові праці ЧДУ ім. Петра Могили : Миколаїв, серія: Комп'ютерні технології. – 2011. – Вип.148, Т. 160 – с. 158 – 167.
4. Getting Started with SAS Enterprise Miner 12.3 [Електронний ресурс]. – Cary, NC: SAS Institute Inc, 2013. – 68 с. – Режим доступу: <http://support.sas.com/documentation/cdl/en/emgsj/66375/PDF/default/emgsj.pdf>.
5. Grünig R. Strategic Planning Process-based / Rudolf Grünig, Richard Kühn. – 6th ed. Springer-Verlag. – 2011. – p. 305.
6. Довгий С. О. Системи підтримки прийняття рішень на основі статистично-ймовірнісних методів : навч.-наук. вид. / С. О. Довгий, П. І. Бідюк, О. М. Трофимчук; НАН України, Ін-т телекомунікацій і глобал. інформ. простору. – Київ : Логос, 2014. – 418 с.
7. Згуровський М. З. Основи системного аналізу : Підруч. для студ. вищ. навч. закл. / М. З. Згуровський, Н. Д. Панкратова. – К. : Вид. група ВНУ, 2007. – 356 с.

**Павлюк І. С.,**  
доцент, кандидат наук з фізичного виховання і спорту,  
завідувач кафедри фізичного виховання,  
Національний університет харчових технологій  
**Ляшенко В. М.,**  
кандидат наук з фізичного виховання і спорту,  
доцент кафедри фізичного виховання,  
Національний університет харчових технологій

## **ГОЛЬФ, ЯК СФЕРА ТУРИСТИЧНОГО БІЗНЕСУ**

На сьогоднішній день гольф – це найпрестижніша гра в світі, яка налічує мільйони прихильників по всьому світу, закриті та відкриті клуби і щорічні турніри, в яких беруть участь аматори і професіонали високого класу. Гольф є найдорожчим, престижним і респектабельним видом спорту. Спортивна гра на свіжому повітрі, що проходить серед приголомшливих пейзажів. В той же час гольф пройшов багатовіковий шлях розвитку, і став одним з найбільш масових видів спорту.

Гольф – це спорт для всіх. Незалежно від віку, статі, фізичного стану або фізичних проблем, це відмінний спосіб побудувати дружні відносини і займатися спортом, надаючи можливість для особистого виклику і зростання [3].

Гольф давно перестав бути лише спортом, це унікальне поєднання елітного способу життя та серйозного бізнесу. Зростаюча популярність гольфу в усьому світі набагато випереджає інші види спорту. За останні 20 років у світі майже вдвічі збільшилася кількість полів для гольфу (до 33 000) та гравців (55 мільйонів)[5].

Популярність гри в гольф сприяла формуванню, так званих гольф турів. Багато справжніх поціновувачів гри мріють зіграти в гольф саме на тому полі, де тренуються або грають титуловані спортсмени. На сьогоднішній день поля для гольфу є абсолютно в будь-якій точці світу. Гольф, задоволення досить дороге, і грають в нього в основному бізнесмени і забезпечені люди. Однак, гольф – це більше ніж гра, це спосіб життя і думки. Згідно статистичних даних, близько 30-40 відсотків членів світових гольф-клубів взагалі не грають, для них бути членом в клубі – це імідж і ділове спілкування. Майже всі американські, англійські, японські мільйонери є шанувальниками гри в гольф [5]. А світовий ринок гольф-туризму за даними Міжнародної Асоціації Гольф-Туроператорів (IAGTO) оцінюється в більше ніж 17 млрд. Доларів [5].

Гольф загалом є частиною величезної сфери дозвілля та рекреації. Поля для гри у гольф є закладами активного відпочинку в структурі сфери дозвілля [1,2]. За своєю сутністю гольф є сезонним видом відпочинку, основний сезон гольф-турів – весна-осінь. За туристичним мірками досить тривалий сезон, коли любителям таких подорожей можна скористатися вигідними

пропозиціями. Хоча робиться все можливе, щоб перевести його в ранг цілорічного.

Не зважаючи на поширену думку, що гольф гра лише для заможних, гра в гольф доступна людям різного статку і соціального положення. Адже 70 мільйонів - це тільки «офіційні» гравці в гольф: спортсмени, члени федерацій і клубів. А кількість звичайних любителів гольфу по всьому світу неможливо злічити. Перше в світі місце за кількістю гольфістів займають США - близько 30 мільйонів осіб [4]. Другою за популярністю гольфу країною є Японія - близько 12 мільйонів осіб, близько 6 мільйонів гравців в гольф проживає в європейських країнах, причому близько 18 % з них - у Швеції.

На сьогоднішній день спостерігається пік популярності гольфу в Азії. У пострадянських країнах (Росії, Білорусі, Україні) гольф з'явився не так давно, лише 20 років тому, і кількість активних гравців поки що відносно невелика (в порівнянні з країнами Європи).

Розвиток гольфу часто дуже цінний через його роль в економічному розвитку – він виступає і як ядро туристичних напрямків у регіонах, і як важливий метод урізноманітнення сільської місцевості. Поля для гольфу також можуть бути вигідними місцями суспільного відпочинку та підвищувати якість місцевого довкілля, якщо вони розумно сплановані та керовані [2].

Гольф-туризм надає значний соціальний, природний та економічний вплив. Організація гольф-полів позитивно впливає на навколишнє середовище, адже поля оснащені обладнанням, яке може фільтрувати стічні води. Насадження, чагарники, рельєфні нерівності і водойми гольф-полів створюють середовище, комфортне для проживання багатьох видів тварин і рослин. Спорудження полів для цієї гри є ефективним способом відновлення раніше непридатних територій. Належним чином організоване і впорядковане гольф-поле може стати цінним ресурсом території - як екологічним, так і економічним [1].

Країною номер один за розвитком гри стала США. Тут розташовані найкращі світові гольф-центри: Міртл-Біч у Південній Каліфорнії, Фенікс в Арізоні, Палм-Спрингз, Каліфорнія. Але мекка спорту – Орlando, штат Флорида де розташовано більше ніж 150 полів вищого класу.

Зважаючи на все більшу популярність туристичного гольфу більшість проектів полів для гольфу за останній час реалізовувалося в традиційних для гри регіонах – Північній Америці (37%) і Європі (33%), йдеться в дослідженні фахівців практики з консультування з питань гольфу KPMG. Однак у Північній Америці це були в основному проекти, пов'язані з оновленням і ребредингом. Тим часом частка Азії зросла до 20% з 15% в основному за рахунок Китаю (незважаючи на діючу там заборону на будівництво полів для гольфу), за яким йшли Південна Корея і М'янма. Згідно думки фахівців, в найближчий час слід очікувати найбільш швидкого зростання будівництва полів для гольфу в Китаї - 53%, Індії – 40%, на 3-му

місці опинилися Росія і країни СНД (38%), за ними йшли Південна Америка і країни Карибського басейну, а також Південно-Східна Азія (по 35%) [5].

Загалом, у міжнародній практиці гольфістів які подорожують поділяють на три групи:

- перші подорожують з метою гри в гольф;
- другі відвідують гольф-турніри в якості глядачів;
- для усіх інших гольф є супутнім видом активності на відпочинку.

Шанувальникам закордонних поїздок відкривається інший світ готелів і клубів - крім родоначальників гольфу – Шотландії та Англії – відмінні можливості для подорожей і гри в гольф пропонують і інші країни — гольф курорти – Австрія, Франція, Італія, Іспанія, Португалія, ОАЕ, Туреччина, Швейцарія, США, Таїланд, а також країни Індійського океану і Карибського басейну (табл.1).

Учасники гольф-туру мають можливість поєднати звичайний класичний відпочинок на курорті з самостійними заняттями гольфом, уроками та тренуваннями з гольфу під керівництвом місцевого гольфінструктора або грою на полі в компанії своїх партнерів або інших гостей курорту. Вартість гольф-турів зазвичай розраховується туроператором залежно від кількісного складу туристичної групи. У гольф-турах можуть брати участь клієнти як з досвідом гри, так і туристи, які бажають освоїти основи гольфу.

Таблиця 1

**Кількість гольф-полів в різних країнах світу**

№	Країна	Кількість гольф-полів	%
	США	17,672	50%
	Велика Британія	2,752	8%
	Японія	2,442	7%
	Канада	2,300	7%
	Австралія	1,500	4%
	Німеччина	684	2%
	Франція	559	2%
	Китай	500	1%
	Швеція	480	1%
	Південна Африка	450	1%
	Інші країни	5,773	17%

У багатьох країнах поля для гольфу-важлива частина туристичного та ресторанно-готельного бізнесу, вказує HSBC. Пов'язані з гольфом турніри та заходи у світі збирають понад \$2 млрд на рік. А обсяг ринку гольф-туризму,

який особливо швидко зростає в Азії і на Близькому Сході, перевищує \$1 млрд; будівництво полів включено в національні стратегії з розвитку туризму в таких країнах, як емірат Абу-Дабі, соціалістичний В'єтнам і навіть Куба, де гольф заборонили після революції понад півстоліття тому.

Висновки. Гольф – один з небагатьох секторів міжнародного туризму, який продовжує розвиватися, незважаючи на глобальну економічну невизначеність. В даний час більшість країн, які орієнтують свою економіку на туристичну галузь, зазначають, що гольф-туризм є пріоритетом. Серед найважливіших чинників, що впливають на вибір туристами гольф-туру найбільшу роль відіграють клімат, якість полів для гольфу, доступність, розвинена інфраструктура, готелі високого класу.

#### ЛІТЕРАТУРА

1. Павлюк І. Розвиток гольф індустрії у Європейських країнах в сучасних умовах// І. Павлюк - Матеріали XXV Міжнародної науково-практичної інтернет-конференції «Проблеми та перспективи розвитку сучасної науки в країнах Європи та Азії» // Збірник наукових праць. – Переяслав, 2020. – С 136-138

2. Pavliuk I. Development of golf-tourism in world practice// Dabizha Dariya, Pavliuk Iryna - Матеріали 86 Міжнародної наукової конференції молодих учених, аспірантів і студентів "Наукові здобутки молоді – вирішенню проблем харчування людства у ХХІ столітті", 2–3 квітня 2020 р. – К.: НУХТ, 2020 р. – Ч.3. с – 37

3. Гольф туризм [Електронний ресурс]. – Режим доступу:<http://www.rusadventures.ru/article/37/21.aspx>

4. Golf Digest [Електронний ресурс]. – Режим доступу: <https://www.planetgolf.com/rankings/worldwide/golf-digest-top-100-outside-usa/2020>

5. IAGTO [Електронний ресурс]. - Доступний з: <https://www.iagto.com>

**Москвічова О.С.,**

к.е.н., доцент кафедри туристичного та готельно-ресторанного бізнесу і консалтингу,  
Національний університет біоресурсів і природокористування України

### **СВІТОВИЙ ТУРИЗМ: СУЧАСНИЙ СТАН ТА ПЕРСПЕКТИВИ РОЗВИТКУ**

В умовах поглиблення інтернаціоналізації світового господарства галузь міжнародного туризму зазнала суттєвих трансформацій і перетворилась в передовий сегмент глобального ринку. Сучасна туристична карта світу значно видозмінилась за рахунок зростання чисельності країн, які інтегрувалися в світовий економічний і культурний простір.

За видами туристичних послуг, контингентом туристів, інтенсивністю туристичних потоків науковці [1] виділяють такі туристичні ринки: традиційні країни монополісти (США, Франція, Іспанія, Італія, Великобританія, Австрія), нові регіони (Китай, Туреччина, Польща, Угорщина, Чехія, Хорватія, острівні країни), найбільш перспективні країни (Мексика, Малайзія, Таїланд, Тайвань, Гонконг, Саудівська Аравія, ОАЕ) та країни-претенденти (Росія, Україна, Казахстан, Болгарія, Румунія). Для визначення провідних туристичних центрів світу, насамперед. Враховують два показники – кількість іноземних туристів, що приймає країна, та дохід від міжнародного туризму (табл. 1).

Таблиця 1

**Структура міжнародних туристичних потоків та їх динаміка**

Країна	2008				2018			
	Тур. прибуття, млн. чол.	Частка, %	Доходи від туризму, млрд. дол. США	Частка, %	Тур. прибуття, млн. чол.	Частка, %	Доходи від туризму, млрд. дол. США	Частка, %
Світ у цілому	842	100	735	100	1401	100	1451	100
Франція	79,1	9,4	46,3	6,3	89,0	6,3	67,0	4,6
Іспанія	58,5	6,9	51,1	6,9	83,0	5,9	74,0	5,1
США	51,1	6,1	85,7	11,7	80,0	5,7	241,0	16,6
Китай	49,6	5,9	33,9	4,6	63,0	4,5	40,0	2,8
Італія	41,1	4,9	38,1	5,2	62,0	4,4	49,0	3,4
Туреччина	-	-	-	-	46,0	3,2	-	-
Великобританія	30,1	3,6	33,5	4,5	36,0	2,6	52,0	3,6
Німеччина	23,6	2,8	32,8	4,5	39,0	2,8	43,0	2,9
Таїланд	-	-	-	-	38,0	2,7	63,0	4,3
Інші країни	488,6	58,0	396,9	54,0	824	58,8	777,0	53,5

Джерело: [2]

За даними Всесвітньої туристичної організації в ХХІ ст. спостерігається туристичний бум: кількість подорожуючих у світі у 2020 році прогнозується на рівні 1,6 млрд. чоловік в рік, при цьому прогнозовані доходи від туризму у 2020 році складуть 2000 млрд. дол. США. Щоденні витрати туристів до 5 млрд. дол. США в день [4].

ВВП у Великобританії складає 4%, в Країнах Карибського регіону – 20%, Швейцарії – 8,2%. [5].

У туристичній сфері працює значна кількість працездатного населення, зокрема, у Польщі – 50,4%, на Кіпрі – 72%, в Угорщині – 59,6%, у Великобританії – 73,8%, у Франції – 69,9%. В країнах, що розвиваються, в сфері туризму створюється більше нових робочих місць, ніж в інших сферах економічної діяльності. Сьогодні безпосередньо в сфері надання туристичних послуг зайнятий кожний десятий працівник, а це – понад 260 млн. працюючих.

Туристична галузь стала однією з найбільших галузей світової економіки. Про це свідчить те, що на частку туризму припадає 12% всього світового валового продукту, понад 30% обсягів послуг світової торгівлі та



11% світових споживчих витрат, 7% загального обсягу інвестицій та 5% усіх податкових надходжень.

Значення туризму в міжнародній економічній діяльності постійно зростає. А сам ринок набуває нових тенденцій та особливостей, впливаючи на торгівлю, транспорт та зв'язок, сільське господарство і будівництво. Процес глобалізації на туристичному ринку характеризується зміною технологій, модернізацією транспортної інфраструктури, інтернаціоналізацією ділової активності та створення механізмів регулювання.

Україна як самостійний суб'єкт міжнародної економічної діяльності залишається недостатньо залученою до міжнародних туристичних процесів, хоча особливості географічного розташування, сприятливий клімат, унікальні природно-рекреаційні ресурси та велика кількість історико-культурних пам'яток створюють можливості для інтенсивного розвитку багатьох видів туризму.

Серед основних факторів, що гальмують розвиток національної туристичної галузі, є незадовільний стан розвитку інфраструктури та матеріально-технічної бази туризму, високі ціни, екологічні та кримінальні ризики, низька інноваційна активність туристичних підприємств.

Отже, для того щоб Україна зайняла чільне місце на міжнародному туристичному ринку, держава повинна усунути негативні фактори, що гальмують розвиток вітчизняної туристичної сфери, підтримувати молодий та інноваційний туристичний бізнес, покращити інвестиційний клімат в країні тощо. Дані заходи мають забезпечити розвиток малого та середнього бізнесу в Україні, збільшити зайнятість населення та надходження до бюджету. Звичайно туризм не є панацеєю від усіх економічних негараздів в нашій країні, але є реальним і дієвим механізмом підтримки економіки України.

#### ЛІТЕРАТУРА

1. Костина К.В. Сучасні тенденції розвитку міжнародних туристичних ринків. Вісник Донецького державного університету економіки і торгівлі, 2016. №4. С. 150.
2. International Tourism Highlights 2018 Edition. URL: <https://www.e-unwto.org/doi/pdf/10.18111/9789284421152> (дата відвідування 09.11.2020).
3. Stoian O., Polozova T., Didenko E., Storozhenko O., Moskvichova O. Strategies of interaction with a consumer within the marketing product policy. Entrepreneurship and sustainability issues, 2018. Vol. 6(2). С. 1018-1028. URL: [https://jssidoi.org/jesi/uploads/articles/22/Stoian\\_Strategies\\_of\\_interaction\\_with\\_a\\_consumer\\_within\\_the\\_marketing\\_product\\_policy.pdf](https://jssidoi.org/jesi/uploads/articles/22/Stoian_Strategies_of_interaction_with_a_consumer_within_the_marketing_product_policy.pdf) (дата відвідування 09.11.2020).
4. Кифяк В.Ф. Організація туристичної діяльності в Україні. Чернівці : ЗеленаБуковина, 2013. 242 с.
5. Борушак М. Проблеми формування стратегії розвитку туристичних регіонів. Львів : ІРД НАН України, 2016. С.11.

**Климчук А.О.**, д.е.н., доцент,  
доцент кафедри туризму та готельно-ресторанної справи  
Державний університет «Житомирська політехніка»

## **РОЗВИТОК СФЕРИ ТУРИЗМУ В УМОВАХ COVID-19: НАСЛІДКИ ТА ПЕРСПЕКТИВИ РОЗВИТКУ**

Поширення коронавірусу у всьому світі наклало негативний відбиток на розвиток сфери туризму. Поки людство веде активну боротьбу за збереження власного життя та здоров'я, потрібно задіяти всі ключові ресурси для адаптації до змін умов ведення бізнесу в умовах пандемії.

За останні роки інформаційні технології внесли в життя населення та суб'єктів господарювання різних сфер економічної індустрії, зокрема, сфери туристичного бізнесу інноваційні рішення.

У глобальному розумінні туризм придбав значення найбільш розвинутого сектора економіки, оскільки забезпечує потреби людини в пересуванні за межі постійного місця проживання, її відпочинку, оздоровлення, підвищення рівня культури й освіти тощо.

Виходячи із цього, провідні фахівці оцінюють туристичну діяльність як таку, що входить до трійки найбільших галузей-експортерів, поступаючись лише нафтовій промисловості та автомобілебудуванню, частка яких у світовому експорті становить 11% та 8,6 %, відповідно. Сьогодні туризм є найбільш розвинутою галуззю економіки. Частка туризму перевищує 10 % світової торгівлі послугами. Близько 12 % світового валового продукту припадає на туризм, порівняно із 7 % міжнародних інвестицій. Понад 260 млн осіб у світі (приблизно 10 % всіх працюючих) зайнято у сфері туристичних послуг [1, С. 252].

Пандемія суттєво вплинула на розвиток сфери туризму. Якщо раніше можна було розробляти стратегічні плани та довгострокову перспективу, то в теперішніх умовах, коли ситуація динамічно змінюється, планування можна здійснювати лише на короткостроковий період.

Тому стимулювання розвитку сфери туризму наразі є першочерговим завданням і вимагає розробки низки заходів, які мають допомогти вийти з кризи підприємств туристичної галузі.

Туристичні підприємства нерозривно пов'язані із активізацією діяльності готельно-ресторанного бізнесу, торгівельних підприємств, а також зумовлюють появу нових сфер економічної діяльності, які забезпечують послуги для туризму що, у свою чергу, забезпечує підвищення доходів, зростання зайнятості і рівня життя населення.

Разом із тим, туристична індустрія стимулює функціонування опосередковано зв'язаних з ним сфер діяльності. Так, зокрема, кошти, які витрачають туристи під час подорожі, перетворюються в доходи суб'єктів, які надають товари та послуги під час обслуговування туристів [2, С. 17].

Туристична індустрія за останні роки зберігала позитивну тенденцію щодо щорічного зростання сукупних надходжень туристичного збору та податкових платежів з туристичної галузі України.

Проте поширення коронавірусної інфекції та введення обмежувальних заходів щодо боротьби із пандемією докорінно змінили ситуацію в туристичному бізнесі.

Європейський банк реконструкції та розвитку (ЄБРР) і Європейський Союз представили оновлену дорожню карту розвитку туризму в Україні та розробили низку заходів та рекомендацій щодо мінімізації наслідків кризи для туристичної галузі України, що серйозно постраждала від коронавірусу.

Як повідомили в прес-службі ЄБРР, виконаний у рамках ініціативи EU4Business аналіз спрямовано на визначення цих наслідків для туристичного сектору, який забезпечує до одного мільйона робочих місць і становить близько дев'яти відсотків національного ВВП [3].

Ряд міжнародних організацій, зокрема МВФ, Всесвітній банк, ОЕСР, опублікували свої економічні прогнози щодо наслідків кризи COVID-19 для світової економіки, серед яких найактуальнішим і найповнішим є звіт МВФ, опублікований у квітні 2020 року.

За оцінками звіту, як Україна, так і решта світу, зможуть відновити свій економічний стан уже у 2021 році, проте повністю компенсувати негативні наслідки, завдані у 2020 році, неможливо. Прогнозується, що міжнародна економіка зможе досягти стану 2020 року тільки у 2022 році.

Згідно з отриманими даними, у першому кварталі 2020 року вже спостерігалось скорочення подорожей у 22 %, а прибуття в березні впали до рівня 57 % на всіх ринках. Це означає втрату 67 млн міжнародних туристів і близько 80 млрд дол. США надходжень.

Після спалаху коронавірусної інфекції прогнозовані показники на 2020 рік знижувалися кілька разів, що було спричинено високим рівнем невизначеності. Поточні сценарії вказують на падіння обсягу прибуттів міжнародних туристів до 58–78 % за рік, що залежить від швидкості поширення коронавірусної інфекції та тривалості дії обмежень і закриття кордонів [4, с. 7–8].

Вкрай непросту ситуацію в Україні, в якій опинилась сфера туризму, ускладнюють й інші чинники: невідповідність наявної матеріальної бази (автодороги, міжнародні транспортні коридори) загальним міжнародним стандартам; неефективний механізм управління туристичною сферою; податкове навантаження (що не сприяє вкладенню інвестицій в інфраструктуру туризму); занедбаність об'єктів туристичної спадщини; низький рівень конкурентоздатності; недостатнє забезпечення туристичної галузі висококваліфікованими фахівцями тощо [5–6].

При цьому перспективи подальшого розвитку подій залишаються незрозумілими. Зокрема, в звіті МВФ представлено огляд заходів із

мінімізації наслідків пандемії COVID-19, які були запропоновані українським органам влади, бізнесу та професійним асоціаціям.

Документ також містить низку рекомендацій, виконання яких послужить вектором для відновлення стану туризму в країні, куди також входить антикризовий план на 2020 рік, кампанія з підвищення інформованості, пропозиції щодо потреб у капіталовкладення, а також розробка нових туристичних продуктів [3].

Як повідомляють експерти, попереду світ усе ще чекають серйозні проблеми, починаючи з невизначеної тривалості періоду пандемії та завершуючи обмеженнями на пересування, і все це в контексті глобальної економічної рецесії. Країни в усьому світі впроваджують широкий ряд заходів для мінімізації наслідків пандемії COVID-19 і стимулювання відновлення туристичного сектора.

Станом на сьогодні Україна значно відстає у впровадженні заходів підтримки туристичного сектора, що ставить під серйозну загрозу конкурентоспроможність галузі на глобальному ринку протягом прогнозованого відновлення у 2021 році.

Наразі існує два загальних підходи до подолання кризи: перший підхід направлений на забезпечення доступних кредитних ліній для представників бізнесу, а другий передбачає відтермінування сплати.

Попри те, що всі країни орієнтуються на обидва підходи, держави з більш розвинутою економікою та вищим кредитним рейтингом покладаються здебільшого на доступні лінії кредитування, усвідомлюючи, що саме це дозволить відновити конкурентоспроможність національної економіки у максимально стислий термін.

За логікою речей, сукупна вартість економічних заходів як % ВВП позитивно корелює з рівнем ВВП на душу населення.

Решта країн, не маючи іншого виходу, покладаються більшою мірою на відтермінування сплати податкових і боргових зобов'язань, що може призвести в довгостроковій перспективі до негативної ланцюгової реакції в економіці (тривалий дефіцит бюджету, проблеми із загальною платоспроможністю) [4, с. 9, 12].

Наведемо приклади застосування заходів підтримки туристичної індустрії у декількох країнах світу [4, с. 10–11; 5, с. 8–29]:

– Італія: задля повномасштабного впливу створено навчальні матеріали щодо загроз пандемії, а також затверджені протоколи всім суб'єктам туристичної діяльності;

– Грузія: урядом підготовлено напрями стимулюючої політики відносно туристичного галузі та її захисту. Передбачено ряд заходів фіскального характеру, а саме, звільнення від податку на майно та податку на прибуток туристичних підприємств; погашення урядом відсотків за кредити для готелів, із готельними номерами від 4 до 50 одиниць;

– Німеччина: загальнодержавна політика послаблення фіскального навантаження, відстрочка платежів за позиками, підтримка ліквідності, інформаційна підтримка всіх суб'єктів туристичної діяльності шляхом запровадження роботи веб-сайту ([www.corona-navigator.de](http://www.corona-navigator.de)) із постійним моніторингом ситуації та рекомендаціями;

– Таїланд: загальнодержавна політика стимулювання туристичної сфери, а саме започаткування «Проекту стимулювання внутрішнього туризму» під егідою Управління туризму Таїланду; «Проекту розвитку потенціалу підприємців та персоналу в туризмі» під егідою Департаменту туризму; «Проект з розробки систем кіберпошуку для запобігання та протидії злочинності, яка впливає на туризм» під егідою Бюро туристичної поліції;

– Угорщина: надання цільової фінансової допомоги найбільш постраждалим секторам (туризм та гостинність); значне посилення заходів соціального захисту для секторів економіки, що перебувають під найбільшою загрозою (подорожі, туризм); запровадження спрощеної процедури оподаткування та процедури подачі податкових декларацій.

Особливу увагу на галузь туризму спрямовують ті країни, що гарантують повернення вартості бронювання туристичних поїздок, скасованих через пандемію COVID-19, і вважають туризм пріоритетною галуззю, що найбільше постраждала від кризи.

Питання відкриття кордонів для туристичного сектора все ще залишається незрозумілим. Низка країн, орієнтованих на туризм (зокрема країни регіону Середземного моря), закликають уряди до відкриття кордонів і надання технічних рішень, що дозволять здійснювати регулярні туристичні візити протягом літнього сезону. Одночасно з тим існують і політичні противники такого послаблення, які стурбовані можливими ризиками для здоров'я людей, але зважають і на економічні фактори [4, с. 9, 12].

За результатами досліджень, консолідація зусиль та активізація заходів щодо боротьби із катастрофічними наслідками впливу пандемії на туристичну індустрію має передбачати на рівні держави залучення всіх антикризових важелів. Саме злагодженість, системність та послідовність в реалізації всіх заходів сприятиме якомога швидшій активізації розвитку підприємств туристичної сфери та досягненню ними високих показників економічної діяльності.

## ЛІТЕРАТУРА

1. Заворуєва О.С. Науково-практичні рекомендації щодо удосконалення стратегії розвитку туристичної галузі України. Причорноморські економічні студії. 2017. Вип. 15. Ч. 1. С. 251–255.

2. Горіна Г.О. Розвиток ринку туристичних послуг України в умовах просторової поляризації: дис...д.е.н. за спеціальністю 08.00.03 – економіка та управління національним господарством. Дніпро: Донецький національний університет економіки і торгівлі імені Михайла Туган-Барановського, Вищий навчальний заклад «Університет імені Альфреда Нобеля», 2017. 493 с.

3. Коронавірус в Україні і туризм: ЄБРР та ЄС поновили дорожню карту розвитку. URL: <https://www.unian.ua/tourism/news/koronavirus-v-ukrajini-i-turizm-yebr-r-i-yes-ponovili-dorozhnyu-kartu-novini-11047922.html>

4. Пандемія COVID-19 та її наслідки у сфері туризму в Україні: Оновлення до документу «Дорожня карта конкурентоспроможного розвитку сфери туризму в Україні». URL: <https://ntoukraine.org> (дата звернення: 04.11.2020).

5. Жаліло Я. А., Ковалівська С. В., Филипенко, А. О., Химинець В. В., Головка А. А. Щодо розвитку туризму в Україні в умовах підвищених епідемічних ризиків: Аналітична записка Національного інституту стратегічних досліджень. Київ, 2019. 29 с.

6. Шацька З. Я., Акульшин М. І. Актуальні проблеми та перспективи розвитку сфери туризму в Україні. Економіка і суспільство. 2018. Випуск 19. С. 699–705.

### Секція 13. Педагогічні науки

УДК 371.134

**ШимковаЮ. М.,**

викладач вищої кваліфікаційної категорії,

**Білошкурська С. С.,**

викладач I кваліфікаційної категорії,

викладач математики та методики навчання математики

Комунальний вищий навчальний заклад

«Уманський гуманітарно-педагогічний коледж ім. Т. Г. Шевченка»

#### **ЗАСТОСУВАННЯ МОБІЛЬНИХ ДОДАТКІВ**

#### **ДЛЯ РОЗВИТКУ ДІТЕЙ ДОШКІЛЬНОГО ТА ШКІЛЬНОГО ВІКУ**

Анотація: У статті теоретично обґрунтовано доцільність застосування технології мобільного навчання в освітньому процесі дошкільних навчальних закладів та загальноосвітньої школи; здійснено огляд україномовних мобільних додатків, що використовуються для розвитку дітей дошкільного та шкільного віку.

Ключові слова: інформаційно-комунікаційні технології, мобільне навчання, мобільні пристрої, мобільний телефон.

Аннотация: В статье теоретически обоснована целесообразность применения технологии мобильного обучения в образовательном процессе дошкольных учебных заведений и общеобразовательной школы; осуществлен обзор украиноязычных мобильных приложений, используемых для развития детей дошкольного и школьного возраста.

Ключевые слова: информационно-коммуникационные технологии, мобильное обучение, мобильные устройства, мобильный телефон.

Annotation: The article proves theoretically the reasons of the mobile learning technology application into the educational process of the pre-school educational establishments and comprehensive school; the discourse review of the

Ukrainian mobile supplements as the means of pre-school and primary school children's development is made there too.

Key words: information communication technologies, mobile learning, mobile devices, mobile phone.

Постановка проблеми. Відповідно до Державної національної програми «Освіта» («Україна. ХХІ століття») та Концепції громадянського виховання, перед сучасним викладачем, педагогом нової генерації, стоїть завдання державної ваги – виховувати покоління високоморальних, духовно багатих, гармонійно розвинутих, свідомих, здатних до саморозвитку громадян, гідних високої місії працювати й жити в цивілізованій державі в умовах інформаційного суспільства.

Аналіз досліджень. На теренах України проблему мобільного навчання досліджували В. Биков, І. Голіцина, Т. Калуга, В. Куклев, О. Семеріков, О. Тихомірова та інші. Науковці підкреслюють, що застосування мобільних засобів навчання в процесі навчання та виховання дітей дошкільного та шкільного віку сприяє формуванню навичок роботи з інформаційними технологіями [5].

Метою статті є ознайомлення з україномовними мобільними додатками для розвитку дитини.

Виклад основного матеріалу. Сучасний розвиток інформаційно-комунікаційних технологій (ІКТ) розкриває широкі можливості Інтернет для його використання в освітній галузі. Застосування Інтернет-технології започаткувало нову форму навчального процесу, яка отримала назву – електронне навчання (E-learning). Однією з активних форм E-learning є мобільне навчання (M-learning), яке все більше набуває популярності серед сучасної молоді. M-learning поширюється завдяки розвитку технології мобільного зв'язку, що базується на застосуванні мережі Інтернет, і в майбутньому може стати потужним засобом підвищення успішності навчання на всіх етапах становлення особистості – від загальноосвітньої до вищої освіти.

Термін «мобільне навчання» (mobile learning (M-learning)) відноситься до використання мобільних і портативних ІТ-пристроїв, зокрема кишенькових комп'ютерів PDA (Personal Digital Assistants), мобільних телефонів, ноутбуків і планшетних ПК у навчальному процесі [1].

Оскільки комп'ютери та Інтернет і є необхідним освітнім інструментарієм, а мобільні комп'ютерні технології стають більш портативними, доступними і простими у використанні, то це призводить до поширення і застосування M-learning серед студентської молоді. Однак цей процес є здебільшого стихійним і не систематизованим. Застосування освітніх технологій на основі M-learning сьогодні потребує детального аналізу та систематизації.

Останні роки характеризуються бурхливим розвитком мобільних комунікацій, які знаходять використання у навчальній діяльності, сприяючи підвищенню її ефективності. В країнах Європи все більше поширюється

застосування технології мобільного навчання. Структура навчальної системи, що базується на M-learning, бере до уваги педагогічні, суспільні та організаційні аспекти процесу дистанційного навчання. Педагогічні аспекти охоплюють процеси мотивації студентів до навчання, створення схем групової і самостійної роботи в просторі, який розташований між:

- участю в традиційних заняттях;
- контактом за допомогою мобільних телефонів і коротких повідомлень;
- отриманням і передачею через Інтернет навчальних матеріалів і завдань;
- участю в асинхронних формах навчальної роботи [1].

До технологічних труднощів впровадження M-learning відносяться несумісність деяких мобільних пристроїв з іншими програмами та пристроями; неможливість поєднання двох мереж різної архітектури для зв'язку того, хто, навчається, через мобільний пристрій з джерелами освітнього контенту; обмежені розміри і ємність мобільних пристроїв; обмеження освітньої інформації по візуалізації; обмеження по швидкості передачі інформації на мобільні пристрої; часті зміни в моделях, технологіях і функціональних можливостях мобільних пристроїв.

Зауважимо, що мобільне навчання в широкому сенсі не обмежується застосуванням лише мобільного телефона. Його успішно можна здійснювати на базі кишенькових комп'ютерів, смартфонів та переносних комп'ютерів. Проте, з огляду на обмеженість та високу вартість останніх та значну кількість мобільних телефонів у студентів і учнів, увагу зосередимо саме на технологіях із їх застосуванням.

Який мобільний телефон підходить для використання у M-навчанні? Це пристрій, який має налаштоване GPRS-підключення до Інтернету, Інтернет-броузер і може завантажувати та виконувати Java-програми, також працювати з мультимедійною інформацією. Бажаним є наявність вбудованої камери з високою роздільною здатністю (1,3-2 мегапікселі), програми електронної пошти, обміну швидкими повідомленнями (чату) та інших мультимедійних та телекомунікаційних додатків [2].

До основних засобів навчання, які можуть застосовуватися як елементи мобільного навчання, можна віднести такі:

- інформаційні портали;
- електронні книги;
- довідники, словники, бази даних та інші довідкові джерела інформації;
- системи тестування;
- програмні засоби;
- мультимедійні засоби;
- засоби обміну інформацією, спілкування тощо.

Використання мобільної технології можливе окремо або в сукупності з іншими інформаційними та комунікаційними технологіями (ІКТ). У цьому



сенсі, мобільне навчання слід розглядати як окремий напрямок в галузі застосування ІКТ в освіті. Модель застосування ІКТ в системі освіти завжди мала ряд технічних обмежень, що впливали з апаратних характеристик пристроїв. Наприклад, традиційно ІКТ пов'язували із персональними стаціонарними комп'ютерами, а тому їх застосування обмежувалося ціною цього обладнання, розмірами і вагою та необхідністю використовувати у спеціально відведених приміщеннях тощо. Розвиток комп'ютерних та мобільних технологій змінює вказані характеристики, а відтак повсякчас змінює підходи до застосування ІКТ в освітніх середовищах. Це обумовлено особливостями застосування мобільних пристроїв для отримання, обробки та передачі інформації. Назвемо кілька з них, що помітно відрізняють мобільні технології від традиційних ІКТ:

- мобільні пристрої належать приватним особам, а не організаціям;
- доступність мобільних технологій постійно зростає;
- швидкий розвиток суміжних технологій, пов'язаних з передачею і збереженням інформації в мережі Інтернет (наприклад, хмарних технологій) збільшує актуальність мобільних пристроїв [3].

Розглянемо мобільні додатки українською мовою розроблені під операційну систему Android. Серед програм є розвиваючі ігри для дітей як дошкільного так і шкільного віку та батьків.

Мишеняткова Абетка. Найпопулярніша українська гра, що дозволяє дітям дошкільного віку вивчити літери та навчитися складати слова.

Веселі тварини. Гра для найменших, що дозволить дізнатися більше про милих тваринок – звуки, які вони видають, де живуть, який вигляд мають та як називаються.

Українська абетка для дітей. Гра для малюків, що допоможе вивчити літери та говорити перші слова українською мовою.

Весела Розмальовка. Яскрава розмальовка, що пропонує розфарбувати казковий замок, транспорт, музичні інструменти та веселих звірят. Загалом – 40 розфарбовок різного рівня складності із можливістю вивчати слова.

Намбі. Арифметика для дошкільнят. Кумедний герой Намбі розповість малечі про числа та правила їх складання.

Хто в горах? Гра для раннього розвитку маленьких українців. Розробники пропонують здійснити подорож в гори, у гості до діда Івана та його симпатичних улюбленців. Мандруючи, малеча дізнається не лише назви тварин, але й те, що смакує звірятам та як звучать їх голоси, освоїть елементи лічби.

Всяка музика. Гра-караоке для малят і дошкільнят. Народні пісеньки тут звучать у сучасному аранжуванні, а виконує їх Андрій Кузьменко.

Загадки українською. Півтисячі загадок українською мовою, на які потрібно знайти відповіді. Додаток має також функцію підказок.

Світ добра. Унікальна гра, що спонукає малечу творити добрі справи. Гра містить інформацію про потужні благодійні фонди та організації України, підтримавши які можна примножити добро у цьому світі.

Українські народні аудіо-казки. Додаток містить майже сорок українських народних казок та дитячих колискових. Казки не просто начитані – а розказані яскраво, образно, емоційно.

Філворди українською. Цей додаток сподобається як школярам, так і їх батькам. В основі гри – угорські кросворди, де необхідно знайти потрібні літери та скласти з них слова.

Слова зі слів. Улюблена гра – у новому форматі. З випадкового чи обраного слова необхідно утворити якомога більше нових слів.

Слова зі значень. Ще одна чудова гра в слова. Головоломка, що дозволяє тренувати пам'ять та збільшити словниковий запас.

Що на фото? Для гравців будь-якого віку. Головоломка, що пропонує відгадати що ж саме зображено на запропонованій світлинці.

Моя Україна. Вікторина, що перевірить знання фактів з історії, географії, культури та мистецтва України. Додаток містить понад шістьсот питань. Відповідь на кожне необхідно обрати з чотирьох доступних варіантів за десять секунд.

Р.І.Д. Додаток-антисуржик. Для всіх українців, котрі прагнуть вдосконалити свою українську. Як відзначають розробники, додаток допомагає вивчати цікаві українські слова та дізнаватися більше про історію українського народу [4].

Висновок. Мобільне навчання є доступним для більшості школярів та їх батьків, а мобільні інформаційно-комунікаційні технології навчання мають достатній потенціал за гнучкістю навчання для використання та підтримки традиційного навчання. Мобільні ІКТ доцільно використовувати для підтримки навчання за моделлю змішаного навчання, оскільки надає можливість поліпшувати свої професійні навички, підвищити самооцінку та швидше пристосовуватися в житті.

#### ЛІТЕРАТУРА

1. Горбатюк Р. М. Мобільне навчання як нова технологія вищої освіти [Електронний ресурс] / Р. М. Горбатюк, Ю. Й. Тулашвілі // Науковий вісник Ужгородського національного університету – Режим доступу до ресурсу: <http://dspace.uzhnu.edu.ua/jspui/bitstream/lib/1815.pdf>.

2. Гуревич Р. С. Мобільне навчання – нова технологія професійної освіти ХХІ століття / Р. С. Гуревич // Вісник ЛНУ імені Тараса Шевченка. Педагогічні науки. – № 20 (255), 2012. – 184 с. – С. 113-119.

3. Рашевська Н. В. Технології мобільного навчання [Електронний ресурс] / Н. В. Рашевська, В. В. Ткачук // Педагогіка вищої та середньої школи – Режим доступу до ресурсу: <http://journal.kdpu.edu.ua/pedag/issue/view/22>.

4. Розвиваючі ігри для дітей: 17 мобільних додатків українською для андроїд [Електронний ресурс] – Режим доступу до ресурсу: <http://www.ukr.life/uk/news-ua/rozzvivayuchi-igri-dlya-ditej-17-mobilnih-dodatktiv-ukrayinskoyu-dlya-androyid/>.

5. Сараєва Т. О. Мобільне навчання як технологія формування іншомовної комунікативної компетентності молодших школярів [Електронний ресурс] / Т. О. Сараєва – Режим доступу до ресурсу: <http://www.psyh.kiev.ua>

6. Шимкова Ю. М. Використання мобільних додатків для розвитку дітей дошкільного та шкільного віку / Ю. М. Шимкова // Вісник науково-методичних досліджень Вінницького гуманітарно-педагогічного коледжу. – 2017. – С. 127-129.

**Бабиніна Ю.Р.**, магістр  
**Ульянова В.С.**, доктор  
педагогічних наук, доцент,  
професор кафедри музично-інструментальної підготовки вчителя  
Комунальний заклад «Харківська гуманітарно-педагогічна академія» Харківської обласної ради

#### **ЯКІСТЬ ХУДОЖНЬО-ЕСТЕТИЧНОГО НАВЧАННЯ ТА ВИХОВАННЯ ЯК ПРОБЛЕМА ПЕДАГОГІЧНОЇ НАУКИ І ПРАКТИКИ**

Художньо-естетичне виховання розпочинається з національного виховання. Концептуальні основи такого виховання, закладені у державних документах щодо розвитку освіти України, полягають у забезпеченні розуміння молодим поколінням своєї національної приналежності; збереженні та розвитку національної культури; поліпшенні патріотичного виховання молодого покоління; притаманних високорозвиненому суспільству [1].

Майбутні вчителі художньої культури та майбутні вчителі музичного мистецтва, повинні розуміти, що загальна та спеціальна музична освіта школярів є невід'ємною частиною художньо-естетичного навчання та виховання підростаючого покоління, цьому зокрема сприятиме музичне мистецтво, завдяки якому розвиваються особистісні якості, творчі здібності учнів. Теоретичний аналіз наукових досліджень свідчить, що поняття „якість музичної освіти у вищому педагогічному навчальному закладі”, „структура якості музичної освіти у закладах вищої освіти” та поняття „художньо-естетичне виховання” певним чином розглянуті в психолого-педагогічній та спеціальній літературі, але феномен художньо-естетичного виховання майбутніх учителів художньої культури та майбутніх учителів музичного мистецтва, етики та естетики ще недостатньо досліджений у педагогічній теорії, і відповідно лише частково відображений у практичній діяльності вищих педагогічних акладів освіти.

Музична освіта в сучасній Україні – це складний і широкий спектр багатогранних, але не до кінця вивчених проблем. Поєднання виконавської та педагогічної підготовки студента зумовлено, перш за все, своєрідністю музики як мистецтва і як процесу передачі та засвоєння змісту музичної

освіти. Власний досвід роботи дає підстави стверджувати, що сучасна музична освіта повинна ґрунтуватися на успадкуванні духовних та культурних цінностей українського народу, враховувати світові мистецькі надбання, що визначені суспільством як культурна спадщина нашої цивілізації. При цьому, освітній процес загалом має розглядатися у трьох аспектах: як освітня система, освітній процес і процес, що здійснює передачу і присвоєння культурного досвіду як трансляцію цілісної картини світу, поза якою неможлива цілісна особистість(результат).

Отже, ми визначаємо „якість музичної освіти у закладі вищої освіти” як збалансовану єдність якості умов, якості освітнього процесу і якості результату; визначення художньо-творчої і духовно-ціннісної спрямованості особистості; відповідність освітньої системи цілям, потребам і соціальним нормам (стандартам) освіти, що направлені на системне підвищення художньо-естетичного виховання. Структуру якості музичної освіти у ЗВО ми розглядаємо як сукупність характеристик процесу та його результатів, які необхідні для художньо-естетичного виховання й виділяємо такі складові: якість організаційно-управлінського забезпечення освітнього процесу музичної освіти (якість керівництва); якість викладання; якість змісту музичної освіти(цілеспрямованого пізнання явищ музичного мистецтва та освоєння способів музичної діяльності); якість технології навчання; якість результатів музичної освіти (сформованість музичних компетенцій професійної компетентності майбутнього вчителя художньої культури та майбутнього вчителя музичного мистецтва). Процес виховання загалом і в межах певного напрямку може бути реалізований на різних рівнях: на рівні соціуму, соціальних інституцій, окремих соціальних груп, інтерперсональному (міжособистісному) та інтраперсональному (самовиховання) [4, с.11].

У зв'язку з викладеним вище, необхідно підкреслити, що особливе місце займає проблема взаємовідносин особистості з мистецтвом, зокрема, з музикою. Музичне мистецтво стає одним із найважливіших інструментів визначення художньо-творчої і духовно-ціннісної спрямованості особистості.

Музика є універсальною динамічною моделлю життя і загальнолюдського духовного досвіду. Така інтеграція досвідів схожа з ефектом духовної синестезії, коли актуалізуються не лише сукупність відчуттів, а й архетипи і досвіди різних культур [3, с.13]. На нашу думку, осягнення сутності такої моделі в музичній діяльності (сприйняття, виконання, викладання) є проявом музичних здібностей і високого духовного потенціалу особистості, що формується в усіх ланках музичної освіти. Це зумовлює практичну потребу у підготовці в системі вищої педагогічної музичної освіти фахівця якісно нового типу.

Народний досвід виховання молодого покоління засобами мистецтва полягає й у тому, що особистість навчається мистецьких умінь у практичній діяльності. Вивчаючи народну творчість свого народу, молоді люди стають гідними громадянами своєї країни, що поважають її цінності, норми,

традиції, національні свята та обряди, розуміють їх культурно-національне значення, намагаються брати участь в них[4, с.84].

Застосування засобів українського фольклору в навчанні та вихованні молоді розкрито в працях: видатних педагогів – А. Авдієвського, І. Беха, А. Болгарського, С. Горбенко, І. Зязюна, А. Іваницького, Д. Кабалевського, Г. Падалки, К. Ушинського, В. Сухомлинського.

Виходячи з цього національне мистецтво, за допомогою засобів українського фольклору, дає можливість розуміти, плекати та продовжувати культурні традиції, що є дуже цінним для художньо-естетичного виховання майбутніх фахівців. Здатність мистецтва впливати на процес формування особистості було визнано з найдавніших часів і протягом багатьох сторіч музика включалася до системи виховання людини [1].

Учені розглядають мистецтво як універсальну, унікальну конфігурацію, систему, обсяг, середовище, уміння, досвід, які здатні гармонізувати, виліковувати, виховувати, навчати людину і суспільство у цілому, опосередковано на рівні художнього твору, витвору мистецтва (джерело інформації), людини (глядача, одержувача інформації) та відводять мистецтву найважливішу роль у формуванні в особистості цілісної картини світу, в якій інтегруються наукові уявлення й чуттєво-образні елементи світосприйняття. Отже, у процесі спілкування з творами національної культури суб'єкт стає носієм національних цінностей, котрі він співвідносить із власними художньо-естетичними ідеалами й прагненнями [6, с.29]. Різні аспекти теорії та методики художньо-естетичного навчання й виховання висвітлено в працях сучасних науковців: О. Богданової, О. Гончаренко, Г. Коропніченко, Т. Науменко та багатьох інших. У своїй наукових доробках вони роблять акцент на необхідності глибокого вивчення народного мистецтва, на важливості дослідження його природи й особливостей в історії нашого суспільства.

Мета художньо-естетичного виховання полягає в тому, щоб у процесі сприймання, інтерпретації творів мистецтва і практичної художньо-творчої діяльності формувати в учнів особистісно-ціннісне ставлення до дійсності та мистецтва, розвивати естетичну свідомість, загальнокультурну і художню компетентність, здатність до самореалізації, потребу в духовному самовдосконаленні [5, с. 29].

Враховуючи все вищезазначене ми можемо стверджувати, що мистецтво має унікальні можливості впливу на виховання та освіту людини, тому художньо-естетичне виховання потрібно розглядати не лише як процес набуття майбутнім вчителем художньої культури та майбутнім учителем музичного мистецтва, етики та естетики мистецьких знань і вмінь, а, насамперед, як універсальний засіб особистісного розвитку на основі виявлення: культуротворчих можливостей майбутніх фахівців у межах реалізації педагогічних функцій; професійних здібностей; усебічних музичних, естетичних потреб та інтересів, що ґрунтуються на культурно-

історичному досвіді свого народу, його традиціях, звичаях і обрядах, а також враховують особливості світової культури та мистецтва.

#### ЛІТЕРАТУРА

1. Концепція національно-патріотичного виховання дітей і молоді [Електронний ресурс] : дод. до наказу Міністерства освіти і науки України від 16.06.2015 №641. – Режим доступу: <http://don.kievcity.gov.ua/files/2015/6/17/contsepciya.pdf>. – Назва з екрана.
2. Бех І. Д. Вибрані наукові праці. Виховання особистості : в 2-х т. / І. Д. Бех. – Чернівці : Букрек, 2015. – Т. 1. – 840 с. – (Школа майбутнього).
3. Белова Ю. Ю. Формування національних цінностей у студентів – майбутніх учителів трудового навчання в процесі художньо-трудової діяльності : автореф. дис. ... канд. пед. наук : 13.00.02 / Белова Юлія Юріївна ; Нац. пед. ун-т імені М. П. Драгоманова. – К., 2004. – 20 с.
4. Отич О. Мистецтво розвитку творчої індивідуальності майбутнього педагога професійного навчання : комплекс навч.-метод. забезп. психолого-пед. підгот. студ. проф.-пед. навч. закладів : у 3-х ч. – / Отич О ; АПН України, Ін-т пед. і психології проф. освіти АПН України. – Полтава : Інтер Графіка, 2006. – Ч. II. : Лекції з педагогіки. – 150 с.
5. Богатирьова Г. А. Національна культура у формуванні творчої особистості майбутніх фахівців / Г. А. Богатирьова // Науковий часопис Нац. пед. ун-ту імені М. П. Драгоманова : зб. наук. пр. Сер. 14. : Теорія і методика мистецької освіти. – Вип. 8 (13) : матеріали III Міжн. наук.-практ. конф. «Гуманістичні орієнтири мистецької освіти» / [редкол. В. П. Андрущенко [та ін.]]. – К., 2009. – С. 28–30.
6. Технологія експертизи управління освітнім процесом : наук.-метод. посіб. / А. М. Єрмола, Л. Г. Москалець, О. Р. Суджик, О. М. Василенко ; за ред. А. М. Єрмоли. – Харків : Пошук, 2000. – 260 с.

**Гриценко О. Е.**

викладач кафедри сучасної та бальної хореографії  
Харківська Державна Академія Культури  
м. Харків, Україна

### **ТВОРЧІСТЬ ЯК ОДИН З КРИТЕРІЇВ ПРОФЕСІЙНОЇ МАЙСТЕРНОСТІ ПЕДАГОГА-ХОРЕОГРАФА**

В сучасній педагогічній практиці процес підготовки майбутнього вчителя хореографії, як і процес професійного вдосконалення, частіше пов'язують з методичним забезпеченням, набуттям хореографічно-викладацького досвіду, розвитком якостей гуманістичного спрямування, залишаючи поза увагою важливість розвитку таких якостей, як уява, мислення, сприймання. Що, у свою чергу, є складовою поняття педагогічної майстерності як комплексу властивостей особистості викладача, що забезпечують високий рівень самоорганізації його в професійній творчій діяльності.

Ми розглядаємо педагогічну майстерність як вищу, творчу активність учителя, що виявляється в доцільному використанні методів і засобів педагогічного взаємовпливу в кожній конкретній ситуації навчання й виховання. При такому підході педагогічна діяльність учителя хореографії набуває нових ознак репродуктивності, процес творчості більше спрямований на творче переосмислення того, що вже представлене в методичних розробках.

На сьогодні проблема творчої діяльності хореографа – це становлення майстерності майбутнього вчителя, розвитку тих особистісних якостей, що впливають на ефективність процесу навчання. У цілому означена проблема не є новою для педагогічної науки. Учені-педагоги С. Б. Єлканов, Л. Ю. Зязюн розглядали механізм розвитку основних процесів, умови ефективності як професійної підготовки, так і професійної діяльності. Особливої уваги становленню педагога-хореографа приділяли А. Я. Ваганова, Л. Ю. Цветкова, М. І. Тарасов.

Мета нашої роботи – дослідити творчість як один з критеріїв професійної майстерності педагога-хореографа.

Творчість – процес, у результаті якого виникає продукт оригінальний, об'єктивно цінний і самодостатній. Продуктами творчості бувають: відкриття, винаходи, нові художні образи, художні твори, вистави. Але мета творчості педагога-хореографа спрямована не на створення чогось принципово нового, оригінального, а на розвиток особистості. Риси творчої особистості найбільш ефективно формуються в процесі творчої діяльності, від якої залежить активність, самостійність людини, розвиток її фантазій, уяви, потреба пошуку нової інформації, фактів [2, с. 17].

За науковими показниками, модель творчої особистості має чотири компоненти:

1. Психофізіологічний. Стан здоров'я людини, її фізичний і психологічний розвиток.
2. Пізнавальний. Якості, що сприяють розвитку інтелектуальних здібностей. Уміння, притаманні розумовій діяльності (уміння аналізувати, порівнювати, класифікувати, узагальнювати), розвиток навичок самостійного мислення, знаходження нетрадиційних шляхів рішення завдань.
3. Мотиваційний. Важливий чинник до пошуку нових знань, генерації нових ідей. Розвиток у людини потреби в самоактуалізації.
4. Спілкування. Людина проявляється стосовно себе й довкілля. Прагнення людини змінити себе й оточення веде до пошуку нових форм взаємодії з іншими людьми. Рівень розвитку таких якостей, як незалежність, самоповага, самоорганізація, сила волі, комунікативні властивості, вихованість.

Отже, наявність цих компонентів і дає можливість людині самореалізуватися. Самореалізація особистості йде через акт творення, а будь-який акт творення містить у собі розумний початок, інтелектуальну програму та підконтрольне інтелекту здійснення самого творчого процесу [1, с. 37].

Творча діяльність – це процес створення нової продукції або продукції з високими показниками кількості і якості та найменшими витратами часу й сил. Мистецтво – важливий засіб, який формує емоційну сферу особистості, її творчій розвиток, її моральні відносини. Тільки мистецтво, зокрема хореографічне, дає можливість створити для людини умови її особистої творчості. Хореографія, будучи грандіозною скарбницею художнього досвіду, дає можливість викладачу та студентам прилучитися до творчості. Іншими словами, «через» мистецтво танцю студенти навчаються дивитися, слухати, читати, танцювати, тобто сприймати твори, композиції і комбінації як одиниці вираження творчого процесу. У процесі занять педагог-хореограф створює танцювальні комбінації або композиції, які не лише навчають правильного методичного виконання вправ, але й розвивають відчуття гармонії музики і танцю. Тому творчий процес, такий, як створення комбінацій, не можливий без попереднього підбору музичного супроводу.

Педагог-хореограф повинен зацікавити й дати змогу студентам відчувати те, чого вони раніше не сприймали й не відчували – емоційний зв'язок між музикою, рухами та виконанням.

Творчий підхід у хореографічній діяльності сприяє розвитку мислення, яке можна поділити на словесно-логічне, наочно-дійове, репродуктивне і творче [3, с. 65 – 71].

Словесно-логічне мислення розвивається, коли викладач доводить окремі теоретичні положення дисципліни, викладає методику виконання рухів, логічно вибудовуючи весь смисловий ланцюг певної тези, а учень у процесі сприймання інформації визначає проблему, осмислює її, здійснює пошук шляхів її вирішення й чітко та послідовно вербалізує власний умовивід.

Репродуктивне мислення розвивається в процесі практичного показу викладачем того чи іншого руху й передбачає запам'ятовування відтворення учнем певного завдання.

На відміну від попереднього, розвиток наочно-дійового мислення потребує привнесення в запропонований зразок індивідуального відчуття рухів, поз, виявлення за їх допомогою особистісних виконавських і акторських якостей і має низку спільних рис із творчим.

Творче мислення – уміння нестандартно вирішувати проблему, швидко переключатися з одного аспекту її осмислення на інший, привносити в цей процес частку власної індивідуальності. Упродовж засвоєння дисципліни творче мислення повинно розвиватися в кількох напрямках: як виконавське, коли учень в заданому тексті по-своєму інтерпретує зміст вправи, виражає власний емоційний стан, і як педагогічне, коли в процесі складання, проведення уроку він втілює й реалізує власне бачення своєї мети й завдання. Значною мірою на розвиток творчого мислення студентів впливає сприймання й досвід.

Крім того, надзвичайно важливим є досвід, що формується в процесі перегляду вистав. Це дає змогу наочно прослідкувати шляхи й виявити засоби трансформації рухів, різноманітні прийоми їх втілення, становлення



власне засобів танцювальної виразності [2, с. 18 – 23]. Отже, творчість – це обов’язкова умова професійної майстерності педагога-хореографа. Саме творчість – постійний і природний супутник формування особистості. Під нею розуміють діяльність, результатом якої є створення індивідуально нового, неповторного, оригінального.

Творчість є предметом аналізу багатьох сучасних наук. Знання людини про життя, її бажання й інтереси природно влітаються в її художню діяльність – без цього вона не може стати творчою. Тому розвиток творчої особистості залежить від діяльності педагога-хореографа. Сьогодні тема творчих аспектів діяльності педагога-хореографа вивчається й постійно розвивається. І як перспективу розвитку цієї теми ми можемо розглядати творчу особистість та творчу діяльність педагога-хореографа.

#### ЛІТЕРАТУРА

1. Барбина Е. С. Формирование педагогического мастерства учителя в системе непрерывного педагогического образования / Е. С. Барбина. – К. : Вища шк. 1997. – 153 с.
2. Коваль П. Педагогічні засади розвитку особистісних якостей молодших школярів засобами ритміки та хореографії / П. Коваль // Обдарована дитина. – 2011. – № 12. – С. 44–47.
3. Рудницька О. П. Педагогіка: загальна та мистецька : навч. посібник / О. П. Рудницька. – К. : ТОВ „Інтерпроф”, 2002. – 270 с.
4. Тарасов Н. И. Классический танец / Н. И. Тарасов – М. : Искусство, 1981. – 478 с.
5. Спортивна сучасна хореографія: комплексна навчальна програма з позашкільної освіти / Н. В. Борсук, І. Ю. Мосякова, Т. К. Окушко. – К., 2011. – 64 с.
6. Шевчук А. С. Дитяча хореографія : навч.-метод. посібник / А. С. Шевчук. — 3-тє вид., зі змін. та доповн. — Тернопіль : Мандрівець, 2016. – 288 с.

**Мішустіна В. С.,**

студентка 3 курсу Національного університету

«Чернігівський колегіум» ім.Т.Г.Шевченка

Науковий керівник - к. п. н., доцент кафедри біології

Рябченко Світлана Володимирівна

Національний університет «Чернігівський колегіум» імені Т.Г. Шевченка

#### **ПРОБЛЕМА САМООРГАНІЗАЦІЇ УЧНІВ ПІД ЧАС ДИСТАНЦІЙНОГО НАВЧАННЯ**

Дистанційне навчання дає можливість учасникам освітнього процесу підтримувати діалог на відстані. Навчання відбувається у зручному місці й у зручний час для кожного учня, стає більш індивідуалізованим, але потребує активної самостійної роботи. Дистанційне навчання – це можливість для

формування таких якостей: активність, самостійність, самовдосконалення, самоорганізація, самоконтроль, творчість тощо. [2]

Мільйони школярів та студентів перейшли на дистанційну форму навчання. Та цей перехід на «освіту з гаджетом» не для всіх виявився легким та привабливим. Молодші школярі знаходяться у віці, коли ще не можуть повністю керувати емоціями та організовувати свої зусилля без допомоги батьків або вчителя. У дистанційному навчанні є свої нюанси. Дитина не може порівняти свої досягнення з успіхами інших дітей. Вона ніби замкнена у власному онлайн-просторі. [1]

В останні десятиліття швидко розвиваються науково-методичні основи дистанційного навчання. Проблемам з питань розвитку дистанційної освіти присвячені роботи багатьох зарубіжних науковців, таких як: Р. Деллінг, Г. Рамбле, Д.Кіган, М. Сімонсон, М. Мур, А. Кларк, М. Томпсон ін. та відповідно вітчизняними, такими як: О. Андреев, Г. Козлакова, І. Козубовська, В. Олійник, Є. Полат, А. Хуторський. Та незважаючи на велику кількість наукових досліджень сучасна дистанційна освіта в Україні нагадує традиційні форми заочного навчання, без застосування всіх можливостей принципово нових форм і методів навчання.

Взагалі для школярів дистанційне навчання –це досить складно спершу,адже коли вони навчаються вдома, їм важко налаштуватися на роботу, коли не потрібно нікуди поспішати,коли в будь-який час ти можеш відійти поїсти наприклад,чи відпочити,або коли в сусідній кімнаті ,хтось наприклад дивиться телевізор,або прийшли гості. [4]

Головне закладено в саму її назву – “самоорганізований”. Отже, учні мають самостійно об’єднуються в команди (і навіть можуть їх змінювати під час роботи), самостійно шукати рішення, самостійно обирають, як презентувати, і, врешті, самі це робити. Учитель в свою чергу конструює непросте запитання і фасилітує процес. Наприклад, просить учнів визначити у відповідях спільне і відмінне, заохочує дебати, цікавиться, радиться та враховує побажання учнів, щодо подальшої роботи. Вчитель має максимально задіяти різноманітні форми, методи, прийоми та засоби для оптимізації інтересу й активності учнів в ході дистанційного навчання, постійно його підтримувати контролювати.

Педагоги зазначають, що під час дистанційного навчання основне – не оцінити учнів, а навчити їх самостійно навчатися. [4]

Сучасне дистанційне навчання будується на використанні наступних елементів: середовище передачі інформації (електронна пошта, телекомунікаційні мережі, освітні онлайн-платформи) та методів, що залежать від технічного середовища обміну інформацією.

Проблеми та недоліки дистанційної форми освіти:

- ✓ неможливо точно перевірити, чи саме та людина працює, виконує завдання чи це робить хтось інший;
- ✓ недостатній безпосередній контакт між учнем та викладачем;

✓ відсутність можливості негайного практичного застосування отриманих знань із наступним обговоренням питань, що виникли з викладачем;

✓ суб'єкти навчання не завжди можуть забезпечити себе достатнім технічним обладнанням;

Поради для учнів в самоорганізації навчального процесу:

✓ По-перше, треба розуміти, що це не час для відпочинку. Тому графік дитини має залишатись таким, як і в навчальний період.

✓ Дітям із середньої та старшої школи важливо мати чітко визначені робочі години для виконання завдань онлайн, щоб час за ноутбуком не розмивався.

✓ Важливо, щоб ця робота відбувалася спринтами — проміжками у 20-25 хвилин із перервами на чай, перекус або прогулянку.

✓ Продовжувати вставати в той самий час, за звичним графіком для школи.

✓ Знайди собі окреме робоче місце. [3]

Дистанційне навчання розглядається науковцями як форма організації освіти, коли суб'єкти навчання віддалені від викладача у просторі і часі, але можуть підтримувати діалог за допомогою засобів комунікації. Надання доступу до навчальних матеріалів, рекомендацій щодо роботи з ними відбувається у зручному місці та у зручний час. Така організація процесу навчання припускає дещо інший підхід до навчання, зокрема: самостійність пошуку, аналізу, систематизації та узагальнення інформації, самоорганізацію й самоконтроль. Відмінність дистанційного навчання від традиційного зрозуміла, якщо розглянути їх з погляду форм взаємодії суб'єктів навчання.

Висновок. Виходячи з вищезазначеного, дистанційне навчання має як недоліки так і низку переваг у порівнянні з традиційним навчанням: передові освітні технології, доступність джерел інформації, індивідуалізація навчання, зручна система консультування, демократичні стосунки між суб'єктами навчання, зручний графік та місце роботи. Поряд з цим для молодших школярів самостійно організувати навчальний процес, набагато складніше, аніж для старших школярів або студентів, адже у них ще не зовсім сформоване само розуміння того, що в такій ситуації лише від них залежить якою буде їх робота, і якими будуть наслідки їх самостійного навчання. Як показує практика, якщо студент не навчиться самостійно приймати рішення, визначати зміст своєї навчальної діяльності та знаходити засоби її реалізації, він не зможе якісно оволодіти тією чи іншою дисципліною. Окрім того, дистанційне навчання виконує й виховну функцію – сприяє формуванню провідних вольових якостей особистості: активність, самостійність, самоорганізація, самовдосконалення, творчість. Отже, проблема самоорганізації учнів в режимі дистанційного навчання потребує інноваційного методологічного підходу, пошуку адекватних методів, прийомів, засобів та активного включення до освітнього процесу не тільки суб'єктів навчання, а й батьків.

## ЛІТЕРАТУРА

1. Гороховський О. І. Методичні аспекти створення навчальної літератури для дистанційного навчання / О. І. Гороховський – К., 2007. – 543 с.
2. Дмитренко П. В., Дистанційна освіта / П. В. Дмитренко, Ю. А. Пасічник. – К. : НПУ, 1999. – 25 с.
3. Колмогоров В. П. Теоретические и практические аспекты развития дистанционного образования в Российской Федерации / В. П. Кол-могоров, Е. М. Малитиков, М. П. Карпенко / Образование. – 2000. – № 1. – С. 42–54
4. Концепція розвитку дистанційної освіти в Україні. – К.: КПІ, 2000. – 12 с.

*dr Dariusz Palacz*  
*adiunkt*

*Wyższa Szkoła Ekonomii, Prawa i Nauk Medycznych*  
*im. Edwarda Lipińskiego w Kielcach*  
*darek.palacz@wp.pl*

*„Każdy wiek jest odpowiedni do uczenia się, a życie ludzkie nie ma innego celu niż nauka. (...) Bardzo to łatwo będzie sprawić, aby całe życie było szkołą. Trzeba tylko podsumować dla każdego wieku to, do czego czynienia jest zdolny”.*

Jan Amos Komensky

### **STUDIA PODYPLOMOWE JAKO JEDNA Z FORM KSZTAŁCENIA USTAWICZNEGO<sup>1</sup>**

Kształcenie się we współczesnym świecie stało się permanentnym wyzwaniem praktycznie każdego człowieka. Postęp techniczno-technologiczny w zdecydowanej większości profesji w stosunkowo krótkim przedziale czasowym generuje nieustanne zmiany zarówno w otoczeniu technicznym, prawnym jak i organizacyjno-administracyjnym. Człowiek i jego wiedza oraz rozwinięte umiejętności adaptacyjno-edukacyjne są obecnie najwyżej cenionym kapitałem na rynku pracy. Postęp cywilizacyjny przybrał swoisty efekt śnieżnej kuli w każdej z dziedzin życia społecznego. Współczesne społeczeństwo zostało niejako uzależnione od wiedzy i informacji. Stan ten został spowodowany przemianami dotyczącymi nas bezpośrednio, ale również w rzeczywistości globalnej. Świat zaczął być traktowany jako „globalna wioska” do czego przyczynił się rozwój technologii informatycznych. Rozwój jednej dziedziny pociągał za sobą zmiany w kolejnych. Zmiany te następowały w dynamiczny sposób co niejednokrotnie zaskakiwało znaczne rzesze społeczne<sup>2</sup>.

---

<sup>1</sup>Według Krzysztofa Symeli kształcenie przez całe życie to „proces ciągłego doskonalenia zasobu wykształcenia i kwalifikacji oraz ciągłej adaptacji intelektualnej, psychicznej i profesjonalnej do przyspieszonego rytmu zmienności, który jest znamiem współczesnej cywilizacji”. K. Symela, *Zasady wdrażania i oceny modułowych programów szkoleniowych dorosłych*, MPiPS, Warszawa, 1997.

<sup>2</sup>G. Maniak, *Kształcenie przez całe życie – idea i realizacja. Polska na tle Unii Europejskiej* [w] „Studia Ekonomiczne. Zeszyty Naukowe Uniwersytetu Ekonomicznego w Katowicach”, nr 2014-2015, s. 131.

Dynamizm przemian skłonił społeczeństwo, a zwłaszcza najbardziej kreatywnych jego przedstawicieli do podjęcia idei ustawicznego kształcenia, rozumianego jako proces trwający w różnych formach przez całe życie jednostki. Zdobyte doświadczenia dowiodły, że edukacja ustawiczna jest jednym rozwiązaniem, aby sprostać zjawisku globalizacji, czy też wyzwaniom prokurowanym przez gwałtowny rozwój technologiczny, skutkujący przeobrażeniami społeczno-ekonomicznymi. Najbardziej świadome jednostki zrozumiały, że zdobywając oraz poszerzając posiadaną wiedzę, podnosząc swoje kwalifikacje, czym zyskują skuteczne narzędzia do przystosowania się do zmieniającego się w szybkim tempie świata oraz co nie jest bez znaczenia, do kreowania i wytyczania nowych granic poznawczych. W skali świata powstawały centra, które uskuteczniły swoisty wyścig o wyeliminowanie niewiedzy oraz stworzenie społeczności uczących się. Takie wyzwanie zostało podjęte praktycznie we wszystkich w krajach Unii Europejskiej.

Edukacja ustawiczna stała się jednym z priorytetów polityki oświatowej w krajach UE. Komisja Europejska przygotowała programy kształcenia permanentnego, które stworzyły obywatelom Unii możliwości uczenia się przez całe życie. Tym samym stworzono podstawy do zbudowania społeczeństw opartych na wiedzy, którym niestraszne będą przemiany społeczno-ekonomiczne oraz które skutecznie wykorzystają zdobytą wiedzę i doświadczenie do budowania zasobności materialnej społeczeństw poprzez racjonalne wykorzystanie gospodarki opartej na wiedzy. Dostrzeżono zależność, że utrzymanie przewagi konkurencyjnej zależy głównie od rozwoju i pełnego wykorzystania zasobów ludzkich funkcjonujących w poszczególnych obszarach gospodarki<sup>3</sup>. Na potrzeby tworzonych rozwiązań prawnych w obszarze kształcenia ustawicznego, Komisja Europejska sformułowała następującą definicję *lifelong learning* (LLL): „wszelkie działania związane z uczeniem się przez całe życie, zmierzające do poprawy poziomu wiedzy, umiejętności i kompetencji w perspektywie osobistej, obywatelskiej, społecznej i/lub związanej z zatrudnieniem”<sup>4</sup>. W przywołanej definicji położono akcent na rozwój zarówno indywidualny jak i społeczny jednostki na przestrzeni całego jej życia. Uwzględniono również wiedzę i kompetencje, które mają istotny wpływ na funkcjonowanie jednostki w pracy oraz w społeczeństwie.

Opracowane programy obejmujące europejską politykę kształcenia ustawicznego wymagają, aby :

– „proces uczenia się rozpatrywany był głównie z perspektywy osoby uczącej się, a nie instytucji i osób prowadzących kształcenie;

---

<sup>3</sup> Komisja Wspólnot Europejskich, „Memorandum dotyczące kształcenia ustawicznego” Bruksela, 30 października 2000, W: *Poradnictwo Zawodowe w oficjalnych dokumentach oraz opracowaniach o zasięgu międzynarodowym*. „Zeszyt Informacyjno-Metodyczny Doradcy Zawodowego” Nr 39, MIPS, Warszawa 2007

<sup>4</sup> Making a European Area of Lifelong Learning a Reality, Komunikat Komisji Europejskiej, COM (2001) 678. <http://eur-lex.europa.eu/legal-content/PL/TXT/?uri=uriserv%3Ac11054> data dostępu: 10.11.2020r.

- LLL-learner miał możliwość uczenia się w różnych formach, miejscach i okresach życia;
- istniało równe traktowanie różnych dróg uczenia się dzięki osadzeniu programów na efektach kształcenia i procedurom walidacji osiągniętych efektów kształcenia się;
- wdrożyć procedury i procesy uznawania efektów uczenia się poza systemem formalnym (RPL – Recognition of Prior Learning);
- jakość edukacji mierzona była zmianą w poziomie wiedzy i umiejętności osób uczących się, a nie cechami instytucji edukacyjnych (nakłady, programy, podręczniki, jakość kadry);
- zapewnić doradztwo edukacyjne i zawodowe (aktywne wychodzenie „naprzeciw”);
- tworzyć możliwości uczenia się bliżej domu (wśród lokalnej społeczności, z wykorzystaniem technologii IT)<sup>5</sup>.

Współczesnym immanentnym warunkiem autonomicznego planowania oraz samodzielnego decydowania o rozwoju własnej kariery zawodowej, jest dbanie o rozwój intelektualny, zdobywanie nowych kwalifikacji poprzez aktywny i świadomy udział w ustawicznym procesie kształcenia. W Polsce proces kształcenia ustawicznego obejmuje: edukację na poziomie szkolnictwa zawodowego, szkolenia komercyjne oraz działania samokształceniowe, ale również sektor edukacji akademickiej. Nieodzownym warunkiem skutecznego funkcjonowania systemu edukacji ustawicznej w Polsce jest diagnozowanie potrzeb edukacyjnych oraz pełne ich zaspokajanie. Podejmowane inicjatywy edukacyjne zwłaszcza w sektorze akademickim(studia podyplomowe)winny opierać się na analizie dynamiki rozwoju poszczególnych obszarów społeczno-gospodarczych i dostosowywanie oraz wdrażanie innowacyjnych metod kształcenia. Dobór metod i form edukacyjnych podejmowanych w procesie kształcenia ustawicznego niezależnie od poziomu wdrażania(szkolnictwo zawodowe, czy akademickie) winien opierać się na następujących zasadach:

- „zasada ukierunkowania kształcenia ustawicznego na indywidualne i społeczne cele;
- zasada świadomego, dobrowolnego i zdyscyplinowanego uczestnictwa w procesie kształcenia ustawicznego;
- zasada łączenia doświadczenia praktycznego z poznawaniem teorii naukowych;
- zasada jedności wiedzy, umiejętności, nawyków;
- zasada poszukiwania optymalnych dla danej jednostki treści, form i metod kształcenia ustawicznego;
- zasada łączenia kształcenia, samokształcenia i samodoskonalenia;
- zasada racjonalnego doboru treści kształcenia;
- zasada samokrytycznej kontroli postępów samokształcenia i kształcenia ustawicznego;
- zasada respektowania wskazań teorii samokształcenia;

---

<sup>5</sup>Za G. Maniak, op. cit., s. 130.

- zasada sprawdzania w praktyce przydatności uzyskanej w procesie kształcenia ustawicznego wiedzy i umiejętności;
- zasada porównawczego analizowania problemów i treści kształcenia ustawicznego;
- zasada renowacji, restrukturyzacji i aktualizacji posiadanej przez daną jednostkę wiedzy naukowej;
- zasada pełnego, osobistego zaangażowania w procesie samokształcenia;
- zasada konfrontowania różnych źródeł wiedzy"<sup>6</sup>.

Ukończenie poszczególnych poziomów edukacyjnych, z akademickim włączenie nie wyczerpuje możliwych procesów dalszego samodoskonalenia. Zamyka co prawda pewien etap kształcenia, ale otwiera nowe możliwości i stwarza szanse na dalszy postęp. W sferze osobistej korzyści wynikające z kształcenia ustawicznego skutkują:

- wykorzystaniem posiadanych i zdobyciem nowych umiejętności,
- zwiększeniem pewności siebie,
- dostępem do wiedzy i technologii,
- poczuciem spełnienia i samorealizacji,
- poznaniem ludzi o podobnych zainteresowaniach,
- integracją i wdrażaniem do współpracy,
- przełamywaniem barier<sup>7</sup>.

Motywy którymi kierują się osoby podejmujący wysiłek edukacyjny realizowany w formie studiów podyplomowych jest indywidualną kwestią, ale przeważają tu względy pragmatyczne. Wśród słuchaczy są również osoby, które czerpią z możliwości kształcenia satysfakcję i w ich przypadku jest to element samorealizacji<sup>8</sup>.

W polskim systemie prawnym kwestie dotyczące funkcjonowania studiów podyplomowych, kształcenia specjalistycznego oraz innych formy kształcenia, jako elementów kształcenia ustawicznego, regulują postanowienia zawarte w dziele III ustawy z dnia 20 lipca 2018 r. Prawo o szkolnictwie wyższym i nauce<sup>9</sup>. Zgodnie z zapisami tej ustawy, studia podyplomowe trwają nie krócej niż 2 semestry. Program studiów podyplomowych określają efekty uczenia się dla kwalifikacji cząstkowych uwzględniające charakterystyki drugiego stopnia, określone w przepisach wydanych na podstawie art. 7 ust. 3 i 4 ustawy z dnia 22 grudnia 2015 r. o Zintegrowanym Systemie Kwalifikacji oraz umożliwiają uzyskanie co najmniej 30 punktów ECTS. Uczestnikiem studiów podyplomowych może być osoba, która ukończyła co najmniej studia licencjackie, magisterskie lub doktoranckie. Słuchacz, który ukończył studia podyplomowe, otrzymuje świadectwo ukończenia tych studiów, którego wzór określa podmiot prowadzący

<sup>6</sup>L. Turowski, *Andragogika ogólna*, Siedlce 1993, s. 31-32.

<sup>7</sup> Kształcenie ustawiczne i jego rola w rozwoju zawodowym człowieka, Kielce 2011, s.31

<sup>8</sup> Materiały własne autora.

<sup>9</sup>Ustawa z dnia 20 lipca 2018 r. Prawo o szkolnictwie wyższym i nauce. Dz.U. 2018 poz. 1668.

studia. Proces edukacyjny na studiach podyplomowych, mogą realizować uczelnie wyższe, instytuty badawcze oraz instytuty PAN. Kształcenie specjalistyczne mogą realizować również uczelnie zawodowe. Ustawodawca dopuścił możliwość pobierania opłat za kształcenie na studiach podyplomowych, kształcenie specjalistyczne lub w innych formach<sup>10</sup>.

Realizacja kształcenia w formie studiów podyplomowych na polskich uczelniach stała się integralną częścią zadań edukacyjnych świadczonych przez uczelnie wyższe. Świadczą o tym chociażby oferty programowe. Przyczyną takiego stanu rzeczy jest zapotrzebowanie rynku pracy. Pojawienie się na rynku nowych profesji implikuje konieczność wykształcenia osób

posiadających stosowne kwalifikacje, gdyż pracodawcy poszukują pracowników o wysokich kwalifikacjach i wąskich specjalizacjach. Aby móc sprostać tym oczekiwaniom uczelnie uruchamiają kierunki w ramach studiów podyplomowych, które są odpowiedzią na zapotrzebowanie pracodawców, co przekłada się na kontynuowanie kształcenia na poziomie akademickim, a nie kursów lub szkoleń.

Wśród absolwentów szkół wyższych zauważalna jest potrzeba ustawicznego rozszerzania posiadanej wiedzy i umiejętności związanych z wykonywanym zawodem. Istnieje również pewna grupa absolwentów, która z różnych względów stanęła przed koniecznością przekwalifikowania. Zasygnalizowane potrzeby edukacyjne mogą zostać zrealizowane przez podjęcie kształcenia na studiach podyplomowych, które w procesie kształcenia ustawicznego mogą pełnić zarówno rolę studiów: specjalistycznych, aktualizujących wiedzę czy też będących wynikiem indywidualnych potrzeb i zainteresowań słuchaczy.

Sukces zawodowy wymaga ciągłego podwyższania kwalifikacji i poszerzania wiedzy aby utrzymać się na zajmowanym stanowisku, uzyskać awans oraz osiągać satysfakcjonujące pobory. Ukończenie studiów licencjackich, magisterskich czy nawet doktoranckich nie zawsze gwarantuje osiągnięcie progu satysfakcji. Dla osób chcących się rozwijać i być konkurencyjnymi na rynku pracy, studia podyplomowe są doskonałym rozwiązaniem. To idealna droga do zdobycia nowych umiejętności i uprawnień w stosunkowo krótkim czasie (dwa semestry). Wiedza w trakcie studiów podyplomowych przekazywana jest w sposób kompleksowy, o wiele szerzej niż w trakcie kilkudniowych kursów lub szkoleń. Priorytetem uczelni prowadzących studia podyplomowe, winna być szczególna dbałość o wysoki poziom kształcenia, oraz by oferowane kierunki odpowiadały aktualnym zapotrzebowaniom rynku pracy. Wysoki poziom kształcenia, przekazywania praktycznej wiedzy i umiejętności z całą pewnością gwarantuje kadra dydaktyczno- naukowa, która łączy pracę edukacyjną z praktyczną realizacją zadań zawodowych, a dotyczących wykładanego/nauczanego przedmiotu. Pozwala to na wykorzystanie bogatego doświadczenia zawodowego wykładowcy w procesie kształcenia, a tym samym przekazania aktualnej wiedzy w sposób najbardziej optymalny. Ukończeni studiów podyplomowych wiąże się zatem z

---

<sup>10</sup> Ibidem, art.160-164.



możliwością uzyskania nowych kwalifikacji zawodowych, nierzadko w bardzo wąskich specjalizacjach.

Studia podyplomowe realizują postulat wszechstronnego rozwoju i aktywności jednostki. Brak cenzusu wiekowego uniemożliwiającego studiowanie w tej formie, jest więc realizacją zasady uczenia się przez całe życie, bez względu na wiek. Należy zatem przyjąć, że studia podyplomowe są realizowane zgodnie z ideą kształcenia ustawicznego.

**Natalia Pabiś**

**Kamil Rębosz**

Studenci

Wyższa Szkoła Ekonomii, Prawa i Nauk Medycznych im. prof. Edwarda  
Lipińskiego w Kielcach

### **NAUCZANIE ZDALNE W CZASIE PANDEMII**

Obecny czas pandemii to dla wszystkich wielki okres wyzwań, stanęło przed nimi także szkolnictwo wyższe. Uczelnie w Polsce jak i na całym świecie bardzo szybko musiały przejść ze zwykłego nauczania w budynkach swoich Alma Mater do niecodziennych zajęć zdalnych prowadzonych przez Internet za pomocą różnego typu komunikatorów takich jak Google Met, Zoom czy MS Teams.

Przejście na taki tryb nauczania oznaczało wiele zmian w funkcjonowaniu Uczelni

w tym wydanie przeróżnych dokumentów pozwalających na sprawny przebieg nauki w ten sposób. Dodatkowo zmianie uległo dokumentowanie prowadzonych zajęć i uzyskanych na nich przez studentów efektów kształcenia. Wiele Uczelni nie posiadających chociażby załączków systemów pozwalających kształcić zdalnie nie przetrwało próby czasu i upadło, nie mogąc dalej funkcjonować w ten sposób. Do prowadzenia zajęć zdalnych potrzebne są przede wszystkim dobre instrumenty pozwalające udźwignąć całe funkcjonowanie Uczelni w sieci co sprowadza się do dobrych serwerów potrafiących pomieścić tysiące giga bajtów danych, sprawne i przejrzyste programy pozwalające na sprawne poruszanie się po platformach internetowych, szereg zabezpieczeń systemów zdalnych w celu uniknięcia wycieku nie pożądaných danych, metody pozwalające na weryfikację przebiegu procesu nauki zdalnej oraz zespół potrafiący sprawnie poruszać się w całym obszarze nauki zdalnej.

Serwery to nic innego jak komputer matka, o bardzo dużej wydajności stworzony do tego celu, którego zadaniem jest uczestniczenie w każdym pojawiającym się procesie. Taka maszyna musi być niezawodna, ponieważ w przypadku jej awarii lub niezdolności do dalszej pracy cały system w skład, którego wchodzi inne komputery, sprzęt komputerowy, Internet etc. staje się bezużyteczny, a wszystkie dane zostają bezpowrotnie utracone. W tym celu takie serwy posiadają często więcej niż 2 wbudowanych zasilaczy, aby w razie awarii jednego kolejne natychmiast mogły przejąć jego prace oraz kilka zasilaczy awaryjnych montowanych samodzielnie. Z faktu, iż serwer co sekundę przetwarza tysiące różnych danych potrzebuje do tego specjalnego pomieszczenia

wyposażonego w wentylację lub klimatyzację. Dodatkowym gwarantem dobrej pracy jest oprogramowanie typu watchdog, którego zadaniem jest przeprowadzić jak najszybszy restart serwera w razie zawieszenia się któregośkolwiek systemu operacyjnego.

Programy i funkcje przydatne do nauczania zdalnego są również bardzo ważnym fundamentem, ponieważ przy ich braku jakakolwiek realizacja zajęć tego typu byłaby niemożliwa. Taki program musi posiadać szereg potrzebnych funkcji takich jak tworzenie wirtualnych miejsc, gdzie będzie odbywał się dany przedmiot, możliwość prowadzenia zajęć w czasie rzeczywistym z obustronną ingerencją, możliwość umieszczenia materiałów dla studentów do nauki, system sprawdzania obecności oraz możliwość weryfikacji efektów kształcenia czyli przeprowadzenia wszelkiego typu egzaminów czy zaliczeń z przedmiotów. Ponadto przejrzystość w tego typu programach jest jak najbardziej wskazana, aby wszyscy jego użytkownicy w tym wykładowcy i studenci mogli się sprawnie poruszać i w jakiś stopniu czuć normalne uczestnictwo w zajęciach jak na terenie budynku. Nie może być on bardzo skomplikowany, ponieważ nie każdy jego uczestnik musi potrafić w stopniu znacznym dziedziny informatyczne. Jest to o tyle skomplikowane, że tego typu programy muszą być na tyle złożone, aby odzwierciedlić normalne nauczanie, a przy okazji na tyle proste, aby każdy mógł sobie z nimi poradzić.

Aspekt zabezpieczeń programów do nauki zdalnej jest również bardzo ważny, ponieważ jak każdy wie Internet to ogromne miejsce z którego nic się raczej nie wydostaje,

a co zostanie do niego raz wrzucone już tam zostanie na zawsze. Wyciek danych Uczelnianych lub danych osobowych studentów mógłby nieść za sobą spore konsekwencje, których naprawa mogłaby być niemożliwa. Z tego względu wszystkie wewnętrzne programy do nauki zdalnej muszą być w odpowiedni sposób zabezpieczone i kodowane, aby dostęp do nich miały tylko osoby posiadające wymagane uprawnienia bez możliwości przechwycenia ich przez osoby trzecie lub inne strony Internetowe.

Metody weryfikacji nauki zdalnej to do tej pory bardzo ciężki temat, ponieważ jak w prawidłowy sposób można badać, sprawdzać i kontrolować naukę zdalną jeżeli każdy może używać w tym celu innych narzędzi i twierdzić, że zrobił to w prawidłowy sposób. Aktualnie do takich metod można zakwalifikować nagrywanie wykładów, widoczne materiały umieszczane na stronie, zapisane testy oraz przeprowadzanie hospitacji w czasie odbywania się zajęć w celu kontroli ich przeprowadzania.

Ostatnim jednak nie mniej ważnym czynnikiem w nauczaniu zdalnym jest czynnik ludzki, czyli zespół, który w bardzo dobrym stopniu będzie umiał poruszać się po płaszczyźnie nauczania zdalnego, pomagał przy problemach oraz szybko reagował w przypadku wystąpienia jakiegoś błędu czy też problemu. Niestety świat wirtualny do którego zostało przeniesione aktualnie nauczanie rządzi się swoimi

prawami i swoją specyfiką, którą trzeba w znacznym stopniu znać, aby móc nią kierować i nadzorować.

Z dużą pomocą przy nauczaniu zdalnym przychodzi na szczęście Microsoft proponujący programy oraz pakiety pozwalające na prowadzenie zajęć zdalnych takich jak MS Teams, z którego korzysta moja Uczelnia. Otóż Microsoft stworzył program dla edukacji o nazwie Office 365 Education dzięki któremu uczniowie, studenci i pedagodzy kwalifikujących się instytucji edukacyjnych mogą bezpłatnie zarejestrować się w usłudze Office 365 Education, która obejmuje programy Word, Excel, PowerPoint, OneNote, a teraz także Microsoft Teams, oraz inne narzędzia. Usługa Microsoft Teams została dodana właśnie na potrzeby nauczania zdalnego co jest wielkim ułatwieniem dla wszystkich instytucji prowadzących zajęcia zdalne i nie tylko. Program Teams to bardzo rozbudowana platforma w jednym miejscu, którą możemy mieć także aplikacji na komputer czy też telefon. Program pozwala na tworzenie różnych zespołów w przypadku Uczelni przedmiotów – grup wykładowych w obrębie których możemy komunikować się za pośrednictwem czatu, rozmów czy też grupowych zajęć za pomocą spotkań online z możliwością udostępnienia prezentacji studentom w czasie jego trwania. Wykładowca w kilka sekund może stworzyć wymagany zespół potrzebny mu do prowadzenia danych zajęć, następnie wystarczy, że stworzy tak zwany kod dostępu do spotkania i przekaże do wybranej grupy studentów, którzy bez żadnych problemów mogą dołączyć do trwających spotkań będąc w jego posiadaniu i wpisując go w odpowiednie miejsce w aplikacji. Ponadto program oferuje takie czynności jak przeprowadzanie zadań, udostępnianie materiałów, tworzenie list obecności, komunikowanie się w czasie rzeczywistym podczas wykładu za pośrednictwem czatu, przekazanie wybranemu studentowi możliwości prezentowania, podnoszenie ręki oraz tworzenie różnego typu plików bezpośrednio z poziomu aplikacji.

Można wręcz powiedzieć, że cała Uczelnia zostaje zamknięta w jednej małej ikonce na pulpicie naszego urządzenia, która pozwala na wykonanie praktycznie każdego wymaganego kroku do normalnego funkcjonowania. Sytuacja na świecie na pewno utrzyma się jeszcze przez jakiś czas i przystosowanie się Uczelni do nowych realiów jest nie tylko potrzebne, ale wymagane i nieuniknione.

**Шульга Т.В.,**  
завідувачка відділу аспірантури  
ДВНЗ «Донбаський державний  
педагогічний університет»

## **ФОРМУВАННЯ ЕМОЦІЙНОЇ КУЛЬТУРИ МАЙБУТНЬОГО ВИХОВАТЕЛЯ ЗАКЛАДУ ДОШКІЛЬНОЇ ОСВІТИ В УМОВАХ УНІВЕРСИТЕТУ**

Освітній процес закладу вищої освіти як цілісна система представляє собою структуру, елементами якої є особистість викладача, особистість студента, зміст, засоби, форми й методи, а ланкою, що їх пов'язує – є

цілеспрямована взаємодія, орієнтована на формування професійної культури та її функціонального компонента – емоційної культури студента – майбутнього вихователя. Мета взаємодії – розвиток та побудова суб'єкт-суб'єктних відношень, які передбачають наявність високого рівня активності особистості, як викладача, так і студента.

Для формування в майбутніх вихователів емоційної культури вагоме значення має відповідний рівень підготовки викладачів вишів, їх здатність налагоджувати відповідний рівень емоційних контактів під час спілкування. Важливо, щоб викладачі вміли аналізувати емоції, почуття, причини їх виникнення; оптимістично мислили, акцентуючи увагу на позитивних аспектах життя, конструктивно ставлячись до помилок.

Кожний з циклів дисциплін навчального плану, що вивчаються студентами – гуманітарних і соціально-економічних, фундаментальних і професійно-орієнтованих, цикл дисциплін вільного вибору – мають власні можливості для формування емоційної культури студентів. За нашим переконанням у формуванні емоційної культури як професійно значущої якості особистості майбутнього вихователя особливе місце належить дисциплінам фахової підготовки. Тому однією з обґрунтованих нами педагогічних умов є наповнення змісту навчальних дисциплін фахової підготовки тематикою, спрямованою на опанування майбутніми вихователями системою знань про сутність і значущість емоційної культури та набуття ними вмінь їх практичного застосування.

У зв'язку з цим ми вважаємо за необхідне до змісту педагогічних дисциплін додати блок нової інформації з проблем емоційної культури вихователя для того, щоб здійснити цілеспрямовану підготовку майбутніх вихователів до реалізації ефективної педагогічної взаємодії з вихованцями, результатом якої має стати новоутворення їхньої особистості – емоційна культура.

У формуванні емоційної культури як професійно значущої якості особистості вихователя особливе місце належить психолого-педагогічним дисциплінам. Тому тематика цих дисциплін має обов'язково наповнитись новими темами, наприклад, «Педагогіка дошкільна» може бути доповнена темами «Роль емоційної культури в професійній діяльності вихователя», «Педагогічні умови розвитку емоційної культури майбутнього вихователя»; дисципліна «Основи педагогічної майстерності вихователя» – темами «Розвиток емоційної виразності, як складової педагогічної техніки вихователя», «Емоційна культура вихователя як основа встановлення позитивних відносин в системі «педагог-вихованці». Теми «Емоційна культура в психологічному портреті вихователя», «Способи формування емоційної стійкості та подолання вихователем негативного емоційного стану», «Розвиток рефлексії власного емоційного стану», «Характеристика стану емоційного вигорання у вихователів та шляхи його запобігання» мають стати обов'язковою складовою навчального курсу «Психологія педагогічна». До навчальної дисципліни «Теорія та методика фізичного виховання та

валеологічної освіти» можна включити тему «Фізичні вправи для формування навичок емоційної саморегуляції вихователів», а до курсу «Дошкільна лінгводидактика» тему «Засоби емоційно-образної виразності мовлення вихователя».

На формування емоційної культури в студентів впливає не тільки змістовність навчального матеріалу, але й інші фактори, а саме: форми і методи навчання, взаємостосунки між учасниками освітньо-виховного процесу, психологічна атмосфера занять та ін. Освітній процес має реалізовуватися за допомогою поєднання нових і традиційних, класичних форм та методів навчання. Особливо важливе значення для формування емоційної культури мають дискусійні, ігрові методи, тренінги.

Дослідниця С. Сисоєва в своїх наукових працях [4] серед методів інтерактивного навчання особливу роль надає саме дискусійним методам. Значення дискусійних методів – групової дискусії, проблемно-орієнтованої дискусії, розгляду казусів практики, аналізу ситуацій морального вибору, тощо – полягає в тому, що студенти вчаться чітко виражати свої думки й відстоювати їх в ситуаціях, коли стикаються кілька точок зору, аналізувати свої емоції та емоції інших людей, розуміти протилежну думку і враховувати її позитивні сторони.

Для формування емоційної культури майбутніх вихователів дослідники радять використовувати також різні модифікації ділової гри, зокрема імітаційні та операційні ігри, виконання ролей, метод інсценування та психодраму. Рольові та ділові ігри передбачають вибір послідовних, оптимальних рішень в умовах, що імітують реальну практичну діяльність.

Виняткового значення при формуванні емоційної культури мають тренінги, існує велика кількість видів тренінгу в залежності від завдань, що вирішуються, і методів: тренінг чутливості, ділового спілкування, рольовий, перцептивний та інші. У процесі тренінгів студенти мають можливість розширити діапазон конструктивної міжособистісної взаємодії, підвищити емоційну та соціальну компетентність за допомогою тренування комунікацій на різні теми, моделювання і програвання реальних життєвих ситуацій. Такі заняття допоможуть студентам зрозуміти вплив емоційної сфери на життєдіяльність, можливість побудови здорових стосунків з іншими людьми, повноцінний перебіг професійного життя.

У формуванні означеної якості вагоме місце також займає організація практичної підготовки, науково-дослідницька робота студентів, різноманітні види позааудиторної діяльності.

Ефективність виконання професійних завдань та вимог сучасної дошкільної освіти залежить не лише від рівня професійної готовності та сформованості професійних умінь особистості, але й від наявності такого важливого компонента професійної культури майбутнього вихователя, як емоційна культура. Її формування є складним процесом і зазвичай не залежить від стажу педагогічної діяльності, тому ми запропонували розпочати формування емоційної культури майбутніх фахівців дошкільної

освіти ще в процесі їх професійної підготовки. Ми переконані, що заклад вищої освіти має потужний потенціал для формування емоційної культури майбутніх вихователів закладів дошкільної освіти.

#### ЛІТЕРАТУРА

1. Бех І. Д. Виховання особистості. У 2 кн. Кн. 1. Особистісно орієнтований підхід : теоретико-технологічні засади. К. : Либідь, 2003. 280 с.
2. Закон України «Про освіту»: документ 2145-VIII чинний, поточна редакція від 16.01.2020. [Електронний ресурс]. Режим доступу: <http://zakon.rada.gov.ua/laws/show/2145-19>
3. Косенко Ю. М. Основи педагогічної майстерності вихователя [Навч.-мет. посібник для студентів вищих навчальних закладів спеціальності «Дошкільна освіта»] 2-е видання, доповнене. Маріуполь, 2014. 360 с.
4. Сисоєва. С. О. Інтерактивні технології навчання дорослих : навч.-метод. посіб. НАПН України, Ін-т пед. освіти і освіти дорослих. К. : ЕКМО, 2011. – 320 с.
5. Якубовська О.М., Анненкова І.П. Основи формування емоційної культури майбутніх учителів: навч. посібник. Одеса: Астропринт, 2002. 160с.

**Кахіані Ю.В.,**

кандидат педагогічних наук, доцент  
кафедри дошкільної освіти та соціальної роботи  
ДВНЗ «Донбаський державний педагогічний університет»

### **ПІДГОТОВКА МАЙБУТНІХ ПРАЦІВНИКІВ СОЦІАЛЬНОЇ СФЕРИ В УМОВАХ ЗАКЛАДУ ВИЩОЇ ОСВІТИ**

Розвиток системи освіти на засадах гуманізму та людиноцентризму в сучасних умовах соціально-економічних змін потребує осмислення концептуальних підходів до професійної підготовки майбутніх працівників соціальної сфери. За таких умов провідною метою модернізації та вдосконалення вищої освіти в Україні стає досягнення принципово нового рівня якості підготовки майбутнього фахівця. Соціальна значущість діяльності, специфічність і складність роботи соціального працівника висувають низку особливих вимог до його професійної діяльності в закладі інтернатного типу. Проблеми та завдання, які виникають у процесі фахової соціально-педагогічної діяльності, здебільшого не мають однозначного варіанта розв'язання, тому потребують конструктивного переосмислення й перетворення власного досвіду, що неможливо без спеціальної підготовки.

Проведений нами аналіз освітньо-професійної програми зі спеціальності 231 «Соціальна робота» дозволяє стверджувати, що в стандартах вищої педагогічної освіти значну увагу приділено формуванню в майбутніх соціальних працівників умінь інтегрувати спеціальні, психолого-педагогічні, методичні й дидактичні знання в різних ситуаціях професійної діяльності та застосовувати наявний досвід для особистісного саморозвитку

й самовдосконалення дотично до майбутньої професійної діяльності в закладах інтернатного типу, а саме: визначати психічний стан вихованців, звертаючи увагу на їхні емоції, позу, жести, вираз очей тощо з метою добору ефективних методів взаємодії з дітьми в навчально-педагогічному процесі; розрізняти, виявляти, викликати й розвивати емпатію, чутливість, чуйність, співрадість, співпереживання, співстраждання, доброту, справедливість, турботливість. З'ясовувати, попереджати й усувати причини негуманного ставлення до людей, тварин, рослин у процесі опанування й доречного та ефективного застосування методів і прийомів стимулювання гуманних почуттів, стосунків, поведінки; аналізувати мотиви дій і вчинків вихованців, а не лише їх результати; виховувати симпатію один до одного, гуманні почуття, колективні взаємини, справедливість, добропорядність у грі та спілкуванні; реалізувати та розвивати свої педагогічні здібності, включаючи як їх перцептивні (розуміти та вивчати вихованця, співпереживати з нею, приймати її точку зору), так і керівні компоненти (впливати не лише на поведінку вихованців, а й на мотиви, цілі); інтерпретувати та читати внутрішній стан вихованця за нюансами її поведінки, володіти засобами невербальної поведінки (міміка, жести), використовувати демократичний стиль керівництва, підтримувати однакове ставлення до всіх дітей[3].

Отже, у стандартах підготовки фахівців соціально-педагогічного профілю підкреслено необхідність розвитку в майбутніх соціальних працівників здатності розуміти і сприймати внутрішній світ вихованця як власний. Саме це розглядається як основа успішності та ефективності майбутньої соціально-педагогічної діяльності.

В Україні сформувалася та функціонує система підготовки педагогічних кадрів, до складу якої входить розгалужена мережа вищих і середніх спеціальних навчальних закладів. Потреба освітніх закладів у спеціалістах середньої і вищої кваліфікації задовольняється за рахунок університетів, причому основним джерелом поповнення персоналу є педагогічні навчальні заклади (зокрема 22 педагогічних, 26 класичних і гуманітарних університетів, 27 закладів післядипломної освіти). Потенціалом педагогічної освіти сьогодні є 108 вищих навчальних закладів [5]. Спеціальність за напрямом «Соціальна робота» студенти здобувають у понад двадцяти вишах.

Сучасний стан підготовки до роботи в закладах інтернатного типу майбутнього соціального працівника досліджено, виходячи з вимог Державного галузевого стандарту підготовки фахівця з соціальної педагогіки та його освітньо-кваліфікаційної характеристики.

Аналіз професійної підготовки майбутніх соціальних працівників для роботи в закладах інтернатного типу дає підстави сформулювати необхідні заходи для її покращення. Передусім необхідно розробити сучасний стандарт для якісної професійної підготовки, передбачивши практико-зорієнтованість випускників ЗВО; провести аналіз запровадження міжпредметних зв'язків навчальних планів ЗВО з метою усунення дублювання курсів; розробити

механізми інтеграції „ЗВО – заклад інтернатного типу» для забезпечення закріплення отриманих теоретичних знань і формування практичних навичок їх використання; ввести до робочих планів ЗВО III та IV рівнів акредитації спецкурс «Підготовка до роботи в закладах інтернатного типу» [3].

Сучасний стан підготовки майбутніх соціальних педагогів вивчався в процесі аналізу навчальних планів ЗВО, які здійснюють підготовку фахівців за спеціальністю 231 «Соціальна робота», а також педагогічних спостережень, бесід, анкетування студентів і викладачів закладів вищої освіти, фахівців, які працюють у сфері соціально-педагогічної діяльності.

Зауважимо, що невід’ємним складником підготовки майбутніх соціальних працівників також є практика, передбачена в усіх проаналізованих навчальних планах ЗВО, проте її зміст та тривалість різні. Практична підготовка здійснюється в основному під час базової практики, а потім у процесі практики – за фахом і спеціалізацією. Вона охоплює змістове й процесуальне забезпечення. Змістове забезпечення пов’язане з визначенням складу вмінь і навичок у практичній діяльності. Отже, спільним для всіх закладів вищої освіти є наявність педагогічної практики.

З’ясовано, що організаційно-методичними умовами професійної підготовки майбутніх фахівців соціальної сфери є: відбір змісту, організаційних форм і методів професійної підготовки, організація індивідуальної та самостійної роботи студентів за кредитно-модульною формою організації освітнього процесу, упровадження інноваційних педагогічних технологій, моніторинг знань студентів, використання комп’ютерних технологій для педагогічного оцінювання результатів професійної підготовки майбутніх соціальних педагогів.

Заслуговує на увагу те, що проведений аналіз виявив спільне та відмінне в навчальних планах ЗВО щодо підготовки майбутніх соціальних працівників до роботи в закладах інтернатного типу. Спільними ознаками всіх навчальних планів є: орієнтація на кредитно-модульну систему організації навчального процесу; тривалість одного кредиту 36 год.; однакова загальна структура навчальних планів, що охоплює цикли дисциплін та практики; наявність трьох циклів: циклу гуманітарних та соціально-економічних дисциплін, циклу природничо-наукових (фундаментальних) дисциплін та циклу дисциплін самостійного вибору (вибіркові навчальні дисципліни). Водночас спостерігаються певні відмінності в навчальних планах. Так, неоднаковою є кількість, назви та змістове наповнення циклів дисциплін; зміст і тривалість практики відрізняється в різних ЗВО.

Вимагає спеціального вивчення потенціал практики студентів у закладах інтернатного типу як чинник формування особистісної готовності до труднощів роботи фахівця в закладах цього типу; детального розгляду потребує розроблення організаційно-педагогічних засад і технологій перепідготовки викладачів вищої школи щодо змісту роботи майбутнього соціального працівника в закладах інтернатного типу.



## ЛІТЕРАТУРА

1. Гура О. І. Педагогіка вищої школи: вступ до спеціальності : навч. посіб. / О. І. Гура. – К. : Центр навч. л-ри, 2005. – 224 с.
2. Зязюн І. А. Педагогіка добра: ідеали і реалії : наук.-метод. посіб. / І. А. Зязюн. – К. : МАУП, 2000. – 312 с.
3. Кахіані Ю. В. Підготовка майбутнього соціального педагога до роботи в закладах інтернатного типу : дис. ... канд. пед. наук : 13.00.05 / Кахіані Юлія Володимирівна. – Слов'янськ., 2016. – 344 с.
4. Кремень В. Модернізація системи вищої освіти: соціальна цінність і вартість для України : монографія / В. Кремень (гол. ред. кол.). – К. : Пед. думка, 2007. – 257 с.
5. Пехота О. М. Підготовка майбутнього вчителя до впровадження педагогічних технологій : навч. посіб. / О. М. Пехота та ін. ; за ред. І. А. Зязюна, О. М. Пехоти. – К. : Вид-во А.С.К., 2003. – 240 с.

**Шукатка О. В.**

доктор педагогічних наук, доцент,  
доцент кафедри фізичного виховання та спорту

**Туваков А.**

доцент кафедри фізичного виховання та спорту  
Львівський національний університет імені Івана Франка

## **ФОРМУВАННЯ СВІДОМОЇ МОТИВАЦІЇ НА ЗДОРОВИЙ СПОСІБ ЖИТТЯ МОЛОДІ**

У студентські роки розвиток і стабілізація самосвідомості особистості до процесів здоров'язбереження розглядається як найважливіша умова найбільш повної самореалізації майбутнього фахівця в активній життєдіяльності та ціннісного ставлення до власного здоров'я.

Аналіз літературних джерел свідчить, що формування здорового способу життя розглядається науковцями як складова процесу освіти. На основі інтеграції філософського, соціологічного, психологічного, медичного, валеологічного, педагогічного та інших підходів до розуміння здоров'я науковці розглядають цей феномен як саморозвивальну та самокеровану систему, нормальний психосоматичний стан людини для реалізації свого потенціалу тілесних і духовних сил та потреб, вважаючи здоров'я результатом самопізнання.

Водночас, формування у людини знань про здоров'я ще не гарантує, що вона буде вести здоровий спосіб життя. Народжуючись здоровим, самого здоров'я людина не відчуває до тих пір, поки не виникнуть певні ознаки його порушення. Звернувшись за медичною допомогою, щоб покращити своє здоров'я, людина схиляється до переконання про його залежність від медицини.

Санітарно-просвітницька робота, що проводиться через засоби масової інформації, орієнтує населення здебільшого на лікування а не на попередження хвороби. До того ж протягом багатьох років у нашій країні не існує пріоритету здоров'я, адже соціальний захист держава гарантує перш за все хворим. Складається парадоксальна ситуація, хто менше піклувався про своє здоров'я, той отримує від держави певну допомогу.

Узагальнення попередньої тези доводить, що в країні відсутня мода на здоров'я, оскільки в засобах масової інформації тиражуються шкідливі звички і мало уваги приділяється формуванню гармонійної, фізично і духовно розвинутої людини. Відсутність культури здоров'язбереження робить людину заручником непродуманого проведення вільного часу. Тому основне значення у формуванні прагнення до здорового і раціонального способу життя, невід'ємною рисою якого є активна діяльність, спрямована на збереження і покращення здоров'я, повинна мати система освіти[2].

У 1981 році на Мадридській конференції міністрів охорони здоров'я європейських країн освітній напрям збереження і зміцнення здоров'я населення визнано пріоритетним. Відповідно до Оттавської Хартії (ВООЗ, 1986) інтегральною частиною державної політики, яка мінімізуватиме вплив соціальних, економічних та екологічних нерівностей, проголошено освіту з питань збереження, зміцнення здоров'я і формування здорового способу життя. У 1988 році Комітет міністрів країн-членів Ради Європи розробив детальні рекомендації щодо впровадження курсів з охорони здоров'я в усі ланки освітніх закладів цих країн. Було визнано, що отримання знань з питань охорони здоров'я і здорового способу життя важливо для всіх вікових груп населення, але найважливіше – для молоді шкільного віку, оскільки вона найлегше може адаптуватися до змін у способі життя і саме від неї залежить майбутнє будь-якої країни [1, с. 45]. Цим пояснюється пріоритетність, яку Рада Європи визнає за розвитком спеціальних освітніх дисциплін, що формують у школярів і студентів свідому мотивацію на здоровий спосіб життя.

## ЛІТЕРАТУРА

1. Гончаренко М. С. Валеология в схемах. Харьков, 2003. 187 с.
2. Шукатка О.В. Формування здоров'язберігаючої компетентності майбутніх економістів на засадах аксіології : дис. ... канд. пед. наук : 13.00.04. Хмельницький, 2013. 255 с.

**Кравченко Тетяна Петрівна**

кандидат педагогічних наук, доцент кафедри теорії та методики фізичного виховання та спорту Державний вищий навчальний заклад «Переяслав-Хмельницький ДПУ імені Григорія Сковороди»

**Клітенко Анна Олександрівна**

магістр 1 року навчання, факультету фізичної культури, спорту та здоров'я Державного вищого навчального закладу «Переяслав-Хмельницький ДПУ імені Григорія Сковороди»

## **СОЦІАЛЬНА АДАПТАЦІЯ ШКОЛЯРІВ З ВАДАМИ СЛУХУ НА УРОКАХ ФІЗИЧНОЇ КУЛЬТУРИ**

Вступ. Соціальний розвиток дитини є всебічним процесом, який передбачає засвоєння моральних і культурних цінностей суспільства, формування особистісних якостей, що визначають взаємні відносини з однолітками та дорослими.

Таке відхилення, як порушення слуху, значно ускладнює соціальний розвиток дитини, яке показано в працях Аксенов А. В., Жук В.В. Коцан І. Я. та підкріплюється інформацією про численні труднощі, з якими стикаються діти з вадами слуху в ході соціальної адаптації. Одним з аспектів що заважають адаптації та соціалізації, є недостатній досвід вчителя та відсутність технічного забезпечення, що призводить до повільного оволодіння навичками, дезорієнтація у просторі, відсталість у розвитку фізичних якостях, погана соціалізація - всі ці аспекти значно погіршують засвоєння матеріалу та адаптації дитини до соціуму в цілому. Тому й пошук шляхів її розв'язання варто спрямувати на всі аспекти рівнозначно.

Мета дослідження- проаналізувати соціальну адаптацію дітей з порушеннями слуху в процесі фізичного виховання та висвітлення проблем з якими стикаються учні.

Методи дослідження- аналіз, синтез та узагальнення науково-методичної літератури.

Результати дослідження. Особливості розвитку дітей з вадами слуху вносять корективи в навчальний процес та життя оточуючих його людей. Незважаючи на це можна зауважити, що змішане навчання позитивно впливає як на розвиток дітей з вадами та і здорових дітей. Аналіз досліджень Аксенов А. В., Жук В.В., Коцан І. Я., показав, що суспільство готове сприймати та пристосовуватися до потреб дітей з різноманітними нозологіями.

Один із вагомих та першочергових чинників, що впливають на адаптацію дитини у школі є рання спеціальна дошкільна освіта. Вона може бути надана персональним репетитором або у спеціальних школах, інтернатах чи дитячих садках. Одна з проблем з якою стикаються ці діти є нерозуміння батьків важливості такого незамінного періоду. Нажаль при виявленні порушень не всі батьки приділяють цьому належну увагу і є

невеликий відсоток дітей, яких не віддають до спеціалізованих дошкільних закладів. В цьому випадку таким дітям важче адаптуватися, вони не володіють допоміжними навиками, менш соціалізовані.

Однак процес фізичного виховання приховує у собі значні інтеграційні можливості осіб з інвалідністю.

Фізкультурна інклюзія передбачає включення дитини в організовану освітню діяльність, інтеграцію рухової, ігрової та пізнавальної діяльності на уроках фізичної культури.

Фізичне виховання школярів в умовах інклюзивного навчання може відбуватися двома шляхами: у гомогенних чи гетерогенних групах. Перший варіант передбачає виокремлення школярів за нозологічною ознакою в групі для цілеспрямованого використання фізичних вправ та реалізації особливостей методики з урахуванням медичних показань та протипоказань.

Інший – окреслює можливості організації спільних занять фізичними вправами на уроках фізичної культури практично здорових дітей та школярів з інвалідністю. Ряд фахівців Аксенов А. В., Деделюк Н.А., Коцан И. Я. які звертаються до проблеми фізичного виховання в умовах інклюзивної освіти, висловлюють сумніви щодо ефективного розв'язання завдань фізичного виховання дітей з обмеженими можливостями і їх здорових однолітків на спільних уроках фізичної культури та вважають, що різні можливості учнів є непереборною перешкодою на шляху до їх фізичного удосконалення.[1]

Сумісне навчання дітей з порушеннями слуху і збереженою слуховою функцією допомагає подолати психологічні перепони у процесі адаптації людей із порушеннями слуху у суспільстві. За умов ранньої інтеграції глухих дітей і дітей зі зниженим слухом відбувається взаємне пристосування, формуються навички спілкування. Діти із збереженим слухом, які навчаються разом із дітьми з порушенням слуху, в цілому готові сприймати і сприймають як рівних собі.

Спільна діяльність здорових дітей та їхніх однолітків з обмеженими освітніми можливостями є основою соціальної адаптації, вихованню впевненості в собі, пришвидшенню розвитку повноправних школярів, а у здорових дітей – виховує толерантність, здатність до співчуття, готовність допомогти ближньому.

Одним із важливих питань, які широко обговорюються у науковій літературі, є питання про комфортність перебування учнів у змішаних колективах. На думку науковців, Деделюк Н.А. та ін глухі діти мають менше друзів серед чуючи однолітків у «змішаному» колективі, причиною цього є складність спілкування. Аксенов А. В., Жук В.В., доводять, що дітям подобається навчатися в таких класах та відчувати себе частиною колективу.[3] Є поодинокі лиш випадки поганої адаптації дитини в змішаному колективі, але цей аспект більш стосується індивідуальних якостей дитини та її характеру.

Розглянемо аспект щодо впливу уроку фізичної культури. У дітей з порушеннями слуху дефіцит руху призводить до виражених функціональних і

морфологічних змін, ослаблення організму і його функціональних систем та органів.

У дітей знижується активність, слабшає імунітет до простудних і інфекційних захворювань, звужується діапазон можливостей дихальної і серцево-судинної систем, ослабляються нервово-м'язовий апарат, формуються різні дефекти постави, як наслідок – гіпотонія, зменшення рухливості грудної клітки в усіх її відділах, загальне ослаблення організму і зниження життєвого тону. Тому ці діти слабші за своїх однолітків.

Для того щоб дитина з вадами слуху максимально розвивалася та оздоровлювалася на уроках фізичної культури, потрібно забезпечити заклад в першу чергу досвідченими педагогами. Саме нестача досвіду та знань створює певні проблеми в процесі навчання. Така людина повинна володіти мовою жестів, на уроці потрібно не тільки вимовляти команди чітко, але й за допомогою жестів пояснювати складні у вимові слова.

Обов'язково дублювати сказане і уникатиміміки і жестів, які не відносяться до тої чи іншої дії. Вибирати ігри з простими правилами. Використовувати наочні, тактильні і кінестетичні підказки (світло, яскраві прапорці, кеглі, м'ячі). Вміти організувати допомогу з боку інших чуючи однокласників. Також характерним для такого закладу є спеціальне обладнання та інвентар. Якщо для звичайних дітей на уроці достатньо жестів і свистка, то для інклюзивного класу з дітьми у яких є вади слуху, помічниками слугуватимуть яскраві прапорці.

Висновок. Фізичне виховання школярів в умовах інклюзивної освіти необхідно запроваджувати та популяризувати. Можна сміливо сказати наскільки позитивно впливає змішане навчання здорових дітей та дітей з вадами слуху.

Відсутність адаптованих програм з фізичної культури для інклюзивної освіти не є для творчого учителя абсолютною перешкодою, це дає можливість для розвитку.

Так, для організації рівноправної спільної ігрової діяльності доцільно використовувати різні методичні прийоми: введення спеціальних правил, альтернативної постановки задач, розподіл ігрового поля на зони, адаптації інвентарю. Все це позитивно впливає на адаптацію дитини та сприяє мінімізації виникнення проблем.

## ЛІТЕРАТУРА

1. Аксенов А. В. Повышение эффективности процесса физического воспитания детей младшего школьного возраста в условиях инклюзивного образования: дис. ... канд. пед. наук: [спец.] 13.00.04. – СПб., 2011. – 203 с.
2. Деделюк Н.А. Теорія і методика адаптивної фізичної культури: навч. посіб. для студентів. – Луцьк : Вежа-Друк, 2014. – 68 с.
3. Жук В.В. Особливості адаптування дітей з порушеннями слуху до умов інклюзивного навчання - / В.В. Жук // Освіта осіб з особливими

потребами: шляхи розбудови. – 2014. – Вип. 5. – С 25-36. – Режим доступу: [http://nbuv.gov.ua/UJRN/ooop\\_2014\\_5\\_5](http://nbuv.gov.ua/UJRN/ooop_2014_5_5).

4. Коцан И. Я. Педагогические основы коррекционной работы по физическому воспитанию глухих школьников младшего возраста : дис. на соискание учен. степени канд. пед. наук : спец. 13.00.03 / И. Я. Коцан. — Одесса, 1995. — 175 с.

5. Шиян Б., Омеляненко І. Теорія і методика фізичного виховання школярів: навч. посіб.: в 2 ч, Ч.2. Тернопіль: Навчальна книга – Богдан, 2012. – С.102-106.

**Панадій В. В.**, студентка

**Боровик А. П.**, студентка

Науковий керівник - викладач-методист Горобець Л. В.

Вінницький кооперативний інститут

## **ЕФЕКТИВНІ МЕТОДИ ДИСТАНЦІЙНОГО НАВЧАННЯ ЗА КОРДОНОМ**

Завдяки швидкому прогресу Інтернет-технологій, дистанційне навчання є частиною отримання освіти у багатьох закладах по всьому світу. Завдяки досвідченим викладачам, докторам наук, вражаючій можливості онлайн-вивчення мов, навчання в Інтернеті ще ніколи не було таким простим. Принципово новий вид навчання, що суттєво відрізняється від традиційного навчання, викликає побоювання та сумніви. Але за кордоном, ще до епідемії Covid-19, онлайн-навчання успішно розвивалось маючи свою категорію споживачів.

Завдяки навчальним курсам, доступним майже з кожної тематики, та гнучким розкладом, який відповідає майже кожному стилю життя, студенти все частіше звертаються до навчання в Інтернеті як до життєздатної альтернативи навчанню в університеті.

Хоча деякі вважають, що навчання в Інтернеті вимагає самомотивації в більшій мірі, навчальні заклади пильно дбають про те, щоб їхні студенти отримали такий самий рівень підтримки, який вони мали б у стінах навчального закладу.

В даний час понад 6 мільйонів студентів відвідують онлайн-курси в рамках програми вищої освіти. Майже половина всіх студентів, які навчаються на онлайн-курсах, отримують освіту виключно за допомогою дистанційної освіти. 85% студентів вважають, що навчання в Інтернеті є однаковим або кращим, ніж традиційний досвід у навчальній аудиторії.

Статистика взята з Університету Пердью та Національного центру статистики освіти.

Починаючи онлайн-освіту за кордоном, студент може зіткнутися з такими ресурсами, як: електронні книги, журнали, відео, записані лекції, вікторини, дискусійні форуми, сеанси запитань у прямому ефірі, інтерв'ю.

Ресурси, пропоновані для навчання в Інтернеті, залежатимуть від навчального закладу, в якому студент проходить свою онлайн-програму.

Беручи програму онлайн-навчання, студент стає офіційно зареєстрованим у навчальному закладі і має доступ до тих самих ресурсів, що і студент, який навчається в університеті.

Викладач визначає формат кожного курсу та обирає методи навчання, які найкраще підходять для даного курсу. Те, що потрібно для успішного навчання в галузі біології, буде відрізнятися від того, що потрібно для вивчення інформатики.

Онлайн-навчання стає абсолютно новим досвідом.

Розглянемо ресурси, які найбільш використовуються під час навчальної подорожі в Інтернеті.

Електронні книги, підручники та журнали. Ці письмові матеріали є основними ресурсами майже на кожному курсі.

Використовуючи список підручників, студенту потрібно приділити час, необхідний для читання та розуміння тем з підручника. Головною перевагою використання електронних книг є той факт, що вони завжди доступні з комп'ютера, телефону чи планшета, наприклад, у дорозі.

Записані лекції. Лекції є важливим способом отримання великої кількості інформації за відносно короткий проміжок часу. Це основний елемент онлайн-навчання та навчання в університеті. За допомогою онлайн-навчання студент може відвідувати записані лекції, не поспішаючи до аудиторії, де вони проходять.

Студентам радять робити конспекти протягом усіх лекцій. Це полегшить задачу іспитів, а також виконання будь-яких завдань протягом курсу.

Інтерактивні сесії. Найбільшою проблемою, з якою стикається постачальник онлайн-освіти, є те, як відтворити очну взаємодію та особисті обговорення, які можуть легко забезпечити традиційні університети. Як рішення - це інтернет-форуми, що використовують поєднання дискусійних форумів та інтерактивних запитань-відповідей, при цьому студент має таку потрібну взаємодію з іншими студентами та викладачами.

Перед початком онлайн-дискусійного форуму або інтерактивного чату, обов'язково визначаються та доводяться до відома студентів правила та вимоги до участі. Деякі установи можуть вимагати від студентів створення дописів із мінімальною кількістю слів.

Навчальні ресурси курсу або модуля передаються студентам через навчальне середовище або платформу навчального закладу, наприклад Moodle, до якої студенти можуть отримати доступ. Це дозволяє вписати навчальний час у свої робочі, сімейні та інші обов'язки. Студентам, які бажають продовжувати працювати під час навчання, не потрібно відкладати свою кар'єру.

Студенти, які навчаються на дипломній програмі або на індивідуальному курсі в Інтернеті, регулярно тестуються протягом усього періоду навчання, щоб оцінити розуміння матеріалів курсу.

Новачків в онлайн-освіті цей процес може налякати. Але турбуватися не потрібно! Інтернет-установи - це досвідчені професіонали, вони дбають, щоб оцінки були справедливими, зручними та інформативними, щоб допомогти студенту максимально використати навчання. Типи оцінювання можуть бути різними.

Індивідуальні завдання - це один з методів оцінювання, з яким студенти набувають найбільшого досвіду. Для кожного завдання студент отримує свою тему, дедлайн та кількість слів. Йому потрібно надати структурований аргументований звіт у межах теми.

Дискусійна діяльність. Очні дискусії між друзями та колегами - це те, що ми всі робимо щодня. Однак академічна дискусія в Інтернеті вимагає іншого набору навичок, і це може бути не так природно, коли студент вперше починає свою навчальну діяльність в Інтернеті. Студентів закликають не хвилюватися, запевняючи, що вони усе зрозуміють.

Студентам потрібно дослідити тему та опублікувати свої відповіді на завдання, демонструючи власні знання та розуміння. Часто учасник дискусії потрапляє в суперечку з ідеями та поглядами, розміщеними колегами-студентами.

Журнальна діяльність. Як і дискусійні дошки, ведення журналу, як правило, дає змогу студентам повернутися до того, про що вони дізналися за період навчання, і про те, як застосувати ці знання в майбутньому. Онлайн-навчання не відбувається в аудиторіях, а записи в журналах - це простий спосіб для викладачів курсів зрозуміти, як студент просувається і чи отримує знання у правильних областях.

Приклад запису: «За останній тиждень я навчився ...».

Іспити. Хоча студенти можуть нервувати, іспити є ключовим способом перевірити їх навчання.

Заклади можуть дозволити студентам складати іспити на власному персональному комп'ютері у вибраному ними місці. Викладачі не мають можливості контролювати віртуальний іспит чи тест.

Як життєздатну альтернативу, багато закладів пропонують можливість складання іспитів на виїзд у формі есе або комплексного завдання. Деякі установи можуть використовувати програмне забезпечення для іспитів, як-от інструменти для відстеження відвідування нових веб-сторінок. У міру розвитку технології онлайн-навчання віртуальні установи вдосконалили цифрові процеси, щоб запобігти обману та/або плагіату.

Онлайн-студенти можуть просто втратити свій шлях до успіху, купуючи завдання або списуючи під час віртуальних іспитів.

Онлайн-навчання не означає легше навчання! Інтернет-установи повинні дотримуватися тих самих стандартів досконалості, що й цегляно-будівельні установи.



## ЛІТЕРАТУРА

1. Online Learning - What Is It And How Does It Work? URL: <https://www.educations.com/study-guides/study-online/> (дата звернення 08. 11. 2020)
2. What Is Distance Learning? And Why Is It So Important? URL: <https://www.viewsonic.com/library/education/what-is-distance-learning-and-why-is-it-so-important/> (дата звернення 08. 11. 2020)

**Сергієнко І. В.**, магістр  
Викладач хіміко-технологічних дисциплін  
Лисичанський промислово-технологічний коледж

### **ЗНАЧЕННЯ НАУКОВО-ПРАКТИЧНИХ КОНФЕРЕНЦІЙ У ПІДГОТОВЦІ КОНКУРЕНТОСПРОМОЖНОГО ФАХІВЦЯ**

В даний час суспільство відчуває потребу в спеціалістах, здатних до самостійного набуття нових наукових знань і багатофункціональних умінь. Велику роль в підготовці сучасних фахівців відіграє така форма організації педагогічного процесу, як науково-практична конференція.

Науково-практична конференція - це захід, який проводиться з метою обговорення різних питань науки, методики і практики, вироблення рекомендацій щодо їх вирішення. Ми розглядаємо науково-практичну конференцію як одну з ефективних форм педагогічної взаємодії викладача і студентів, як необхідний етап в організації їх дослідницької діяльності.

Педагогічною наукою давно відзначений той факт, що студентська конференція є важливим етапом дослідницької діяльності учасників освітнього процесу, вона активізує творчі здібності і стимулює мотивацію до навчання. В процесі конференції у студентів формуються навички цілеспрямованого спостереження, постановки експерименту, вони проходять весь шлях дослідницької діяльності - від визначення проблеми до захисту отриманих результатів.

Пізнавальна активність виступає як метод отримання нових знань з невивчених раніше тем або розділів, а с

ама дозволяє досліджувати, вивчати, виявляти, що відповідає особистим інтересам студента. Пізнавальна активність дає можливість студенту поглибити свої знання, вивчити цікаве питання більш глибоко і індивідуально, під керівництвом керівника проекту.

Конференції не можуть повністю замінити самостійну наукову роботу, але вони можуть доповнити цю діяльність. Наукові конференції корисні тим, що дозволяють ділитися досвідом, спілкуватися на наукові теми і все це в неформальній обстановці, що, безсумнівно, впливає на якість наукового процесу.

Наукові конференції дозволяють студентам ознайомитися з актуальними проблемами науки з безпосередньою участю і під керівництвом куратора. При розробці теоретичної і практичної частини дослідницької роботи студент має право звернутися до практичного та дуального навчання. В цьому випадку студент має велику перевагу, так як з'являється можливість розгляду проблеми не тільки в теорії, але й на практиці. Можливість зіставити теоретичні дані з практичною реалізацією, виявити недоліки і шляхи вирішення, і якщо дозволяють можливості, запровадити на невеликий проміжок часу отримані висновки в практику і закріпити позитивний результат самостійно.

У тому випадку, якщо є позитивна динаміка від реалізованих ідей, є можливість участі в подібному заході на більш високому рівні. Таким чином, конференції допоможуть не тільки ознайомитися з чужими відкриттями, а також прийти до своїх відкриттів, переконатися в їх правильності, отримати і закріпити професійні навички і знання.

Крім цього, кожен учасник конференції вчиться виступати перед публікою, розвиває в себе нові якості, в тому числі якості оратора, лідера і майбутнього фахівця.

Участь в конференціях дозволяє розвивати особисті і професійні якості, що надалі знадобляться в роботі. Деякі роботодавці цінують наявність такого досвіду, як участь в конференціях, так вважають цей досвід корисним і необхідним для формування професіоналізму.

Отримані грамоти, подяки листи і сертифікати студенти можуть внести в портфолію.

Участь в наукових конференціях сприяє знайомству з цікавими людьми і роботодавцями. Участь в наукових студентських конференціях допоможе:

- вибудувувати і грамотно викладати свої думки;
- навчитися використовувати науковий стиль в своїх роботах;
- навчитися самостійно обробляти інформацію і готувати презентацію;
- впевнено відповідати на питання і навчитися настояти на своєму;
- навчитися не боятися публічних виступів;
- збагатити свій досвід і знання;
- переконатися в правильному напрямку навчання;
- знайти нових знайомих і однодумців.

Участь в таких заходах, безсумнівно, може дати хороші плоди, розвинути потрібні якості і дати поштовх до особистісного зростання. І що не менш важливо, студент, що веде активну наукову діяльність, який не боїться дискутувати на хвилюючі теми і неодноразово «тримав удар» на виступах часто потрапляє в поле зору майбутніх роботодавців.

Для більшості студентів участь в науковій конференції – це перший досвід дослідницької діяльності. Усі теми конкурсних робіт повинні бути актуальними на даний час і практично зорієнтовані. Дослідження повинні містити елементи новизни, бути орієнтовані на нову творчість, поглиблене вивчення питання, що розглядається. Теми, обрані конкурсантами, під

керівництвом кураторів проектів, повинні бути досліджені і вивчені за час підготовки до конференції, повинні бути зроблені конкретні висновки щодо проблематики питання.

Цінною буде творчість, інтелектуальна продуктивність, генерація нових ідей студентами.

Обов'язковим елементом кожної дослідницької роботи повинна бути практична частина, заснована на власних дослідженнях автора. Всі конкурсанти повинні продемонструвати практичну частину своєї роботи, представивши самостійність питання, що досліджувалось.

Участь у конференції для студентів - це хороший урок публічного виступу, де вони відточують свою майстерність висловлювати думки. Публічні виступи розвивають впевненість і підвищують самооцінку.

Досвід участі у студентських науково-практичних конференціях показав, що в результаті роботи над дослідницьким проектом, підготовки до конференції у студентів спостерігається розвиток дослідницького характеру, що дає можливість правильно і глибоко вивчати і готувати курсові та дипломні роботи до публічного захисту, правильно і грамотно ставити перед собою проблемні питання і знайти шляхи вирішення, впроваджувати запропоновані ідеї в практику і робити аргументовані висновки.

У студентів спостерігається підвищення впевненості в собі, зниження страху невдачі у власній діяльності, підвищення інтересу до змісту навчального предмета, а також формування цілого ряду універсальних навчальних дій дослідницького характеру.

Таким чином можна зробити висновок, що мета участі студентів коледжу у науково-практичних конференціях:

- стимулювання інтересу студентів до вивчення і дослідження актуальних проблем в різних галузях знань і життєдіяльності;
- підвищення престижу та популяризація наукових знань та інтелектуально-творчої діяльності серед студентів;
- виявлення, підтримка творчих і талановитих студентів;
- формування передумов до соціальної адаптації студентів, розвиток у них комунікативних навичок;
- обмін досвідом в інтересах подальшого підвищення рівня проектної та дослідницької діяльності;
- створення електронної колекції творчих робіт студентів, яку можна використовувати в навчальному процесі;
- виявлення та заохочення викладачів, що проводять навчально-дослідну роботу зі студентами.

## ЛІТЕРАТУРА

1.Г. В. Буковская. Научно-практическая конференция – важный этап в организации исследовательской деятельности студентов. Точный адрес статьи: <https://cyberleninka.ru/article/n/nauchno-prakticheskaya-konferentsiya-vazhnyy-etap-v-organizatsii-issledovatel'skoy-deyatelnosti-studentov>

- 2.Прасалова С.И., Соина Э.И. Развитие мотивации у студентов СПО при участии в научно-практических конференциях. // Молодой ученый. Международный научный журнал. №12 (250), 2019 г., с. 283 – 284.
- 3.Мальшева Е. Н., Галиева Ф. М., Петрова В. В. Методические рекомендации по организации научно-практической конференции «телекоммуникационные технологии» в 9 классе // Фундаментальные исследования. – 2013. – № 10 - 9. – С. 2060–2063.

**Ткачук Н.П.**, викладач  
**Помазанова О.І.**, викладач  
Вінницький кооперативний інститут

### **ПРОБЛЕМИ ВИКЛАДАННЯ ІНОЗЕМНОЇ МОВИ СТУДЕНТАМ НЕМОВНИХ ВНЗ**

Сучасний стан міжнародних зв'язків України, вихід її у європейський простір, нові політичні, соціально-економічні та культурні реалії вимагають радикальних змін у галузі навчання іноземних мов. Сучасне суспільство ставить нові вимоги до особистісних і професійних якостей майбутнього спеціаліста, рівня його соціальної адаптації, загальноосвітньої та професійної підготовки. В процесі формування навичок роботи перед майбутніми фахівцями стоять нові вимоги, необхідність поєднання традиційних та віртуальних інформаційних джерел, що неможливо без знання іноземної мови, знаходження креативних рішень, вміння працювати в команді, користуватися знаннями для вирішення практичних завдань, вміти реалізовувати проектні технології, презентувати себе в умовах конкуренції, мати постійну потребу в самоудосконаленні, відчувати свою перспективу в житті суспільства. [1]. Проблема навчання іноземним мовам у ВНЗ на сучасному етапі, безумовно, вимагає системного аналізу навчального процесу. Сучасний педагог шукає відповіді на питання: Чому навчати? і Як навчати?, а разом з тим методику навчання іноземним мовам, ґрунтуючись на наукових дослідженнях.

Таким чином, специфіка діяльності педагога в сучасних умовах викликана інноваційними явищами, яки відбуваються в суспільстві 21 століття, а це зумовлює перехід від "педагогіки повідомлень", що домінувала у минулому столітті до інтерактивних методів навчання. Традиційні методи навчання іноземної мови передбачають засвоєння знань у штучних ситуаціях. Як наслідок, майбутній фахівець не бачить зв'язку змісту навчального матеріалу зі своєю майбутньою спеціальністю, він не зможе використати набуті знання та навички з іноземної мови на практиці, у своїй професійній діяльності. Отже, все частіше піднімається питання необхідності застосування нових інформаційних методів та технологій у ВНЗ. Це не тільки нові технічні засоби, а й нові форми та методи викладання дисципліни з іноземної мови, новий підхід до процесу навчання. Основною метою навчання іноземних мов є формування і розвиток комунікативної культури

студентів, навчання оволодінню діловою іноземною мовою. Завдання викладача полягає в тому, щоб створити умови практичного оволодіння мовою для кожного студента, вибрати такі методи навчання, які дозволили б кожному проявити індивідуальну активність, свою творчість. Сучасні педагогічні технології такі, як навчання у співпраці, проектна методика, використання нових інформаційних технологій, Інтернет-ресурсів допомагають реалізувати особистісно-орієнтований підхід у навчанні, при цьому слід враховувати рівень здібностей студентів у вивченні іноземних мов. Одним з найбільш ефективних засобів розвитку мислення майбутніх фахівців є імітаційне моделювання. Термін «технологія імітаційного моделювання» можна знайти, досліджуючі сучасну науково-педагогічну літературу. Також зустрічаються терміни «технологія активного навчання» та «ігрова технологія» [3]. Усі названі терміни мають спільні характеристики та надають можливість моделювання іншомовних ситуацій в навчальному процесі. Для навчання іноземної мови за професійним спрямуванням більш всього підходить саме термін «технологія імітаційного моделювання» [1]. Подібний метод навчання забезпечує імітацію елементів професійної діяльності, його застосування на заняттях з іноземної мови, дає можливість сформувати навички та вміння спілкування, розвиває звичку до самоконтролю та навички самостійної роботи, сприяє ефективній підготовці студентів до майбутньої професійної діяльності та життя в суспільстві в цілому. Даний інтерактивний метод навчання допомагає зробити заняття з іноземної мови більш цікавими, змістовними, дає можливість студентам частіше висловлювати власні думки, аналізувати та оцінювати ситуацію на іноземній мові, тобто мислити іноземною мовою. На заняттях створюється позитивна емоційна атмосфера, яка допомагає усунути психологічні бар'єри в процесі спілкування іноземною мовою, від імітації професійного спілкування студенти отримують моральне задоволення.

В якості прийомів, які забезпечують підвищення професійної спрямованості вивчення іноземної мови майбутніми фахівцями, можуть виступати: спілкування-діалог на професійну тему, з приводу прочитаного іноземною мовою, аналіз соціальних та професійних ситуацій, виконання творчих завдань з презентаціями, підготовка доповідей для участі у наукових конференціях, ділові рольові ігри, що пропонують розв'язання проблем реальної ділової ситуації, тощо.

Застосування Інтернет-технологій на заняттях з іноземної мови також є ефективним фактором для розвитку мотивації студентів. Серед них слід зазначити такі види діяльності:

- листування з однолітками з англійськомовних країн за допомогою електронної пошти;
- створення та розміщення в мережі презентацій, можливо спільно з викладачем;
- участь у міжнародних Інтернет-конференціях, семінарах та інших мережевих проектах;

- участь у тестуваннях, вікторинах, конкурсах, що проводяться по мережі Інтернет [2].

Проте, використання Інтернет-технології не є панацеєю на шляху підвищення мотивації і самостійності студентів в процесі вивчення іноземної мови. Для досягнення максимального ефекту необхідне використання інноваційних технологій у навчальному процесі. Отже, вище вказані методи та технології навчання сприятимуть досягненню основної мети вивчення іноземної мови за професійним спрямуванням у немовних ВНЗ- формування професійної комунікативної компетенції майбутніх спеціалістів.

#### ЛІТЕРАТУРА

1. Венгринович Н.Р. Застосування технологій імітаційного моделювання професійних ситуацій для формування вмінь спілкування іноземною мовою студентів ВНЗ / Н.Р. Венгринович // ДВНЗ Івано-Франківський національний медичний університет. – 2015.

2. Гапон Ю.А.

Застосування комп'ютерної техніки на етапі введення нового матеріалу у систему інтенсивного навчання іноземних мов / Ю.А. Гапон // Іноземні мови. – 2000. – № 2. – С. 26–28.

3. Ковалевич Л.В. Деловая игра как метод интерактивного обучения иностранним языкам / Л.В. Ковалевич // Международный подход к изучению языка специальности: – Ижевск, 2009. – с.62-64.

**Кашулкіна Е.В.**, викладач

**Лукіянчук С.М.**, викладач

Вінницький кооперативний інститут

### **МЕТОДИКА ВИКОРИСТАННЯ СЕРВІСУ GOOGLE-ФОРМИ ДЛЯ СТВОРЕННЯ ІНТЕРАКТИВНИХ ТЕСТІВ**

Постановка проблеми. Одним із провідних напрямків оновлення сучасної освіти є впровадження інформаційно-комунікаційних технологій у навчання. Вони дозволяють підвищити якість освіти, готують підростаюче покоління до життя в сучасному високотехнологічному світі, допомагають адаптуватися до швидкого технічного прогресу [1].

Метою написання даної статті є аналіз методики використання Google форм для створення інтерактивних тестів.

Google Форми – це хмарний сервіс від провідної ІТ-корпорації, призначений для отримання зворотного зв'язку. Головні можливості, які він пропонує, знайшли своє пряме застосування в навчальному процесі, а саме, онлайн-опитування, тестові завдання, інтернет-вікторини, веб-квести тощо.

Сервіс постійно оновлюється та удосконалюється: додаються нові функції та можливості, дизайн стає більш сучасним, створення нових форм – більш простим та зручним. Проте тенденція до спрощення сервісу іноді приводить до того, що в процесі оновлення відбувається відключення

окремих функцій, які не користувалися особливою популярністю, але були корисними й додавали нові можливості [3].



Рис.1. Приклад дизайну Google Форм

Останнім часом освітян використовуються такі терміни як: хмарні технології, електронне та дистанційне навчання, відкриті освітні ресурси, відкрите, змішане та мікронавчання та ін.

Відкрите навчання – забезпечує свободу щодо вибору часу, місця, форми навчання. Це – філософія, це – розвиток світогляду особистості.

До відкритих освітніх ресурсів належать навчальні курси, окремі матеріали курсу, окремі модулі курсу, підручники, відео, програмне забезпечення та будь-які інші засоби, матеріали або технології, що використовуються для забезпечення вільного доступу до інформації. На базі відкритих освітніх ресурсів проводять відкриті дистанційні курси для школярів, студентів, викладачів і дорослих [2].

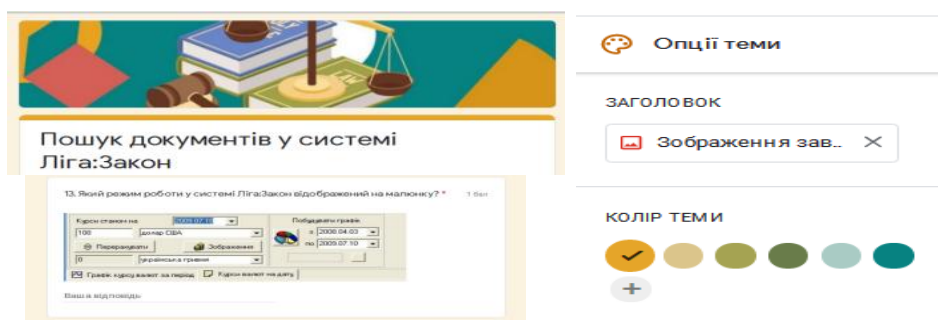
Під час впровадження змішаного навчання часто виникає потреба у проведенні тестування. Тести та опитування в достатній кількості представлені в навчальних посібниках, але що робити, якщо хочеться скласти тест самому, зі своїми завданнями? У цьому випадку на допомогу викладачу приходять онлайн-сервіси для проведення тестувань. Один з найпростіших і зручних сервісів – Google Форми [3].

У найбільш загальному значенні тест – набір завдань, за допомогою яких оцінюються певні властивості людини, використовуючи кількісні показники виконання цих завдань.

Технологія тестового контролю включає такі етапи:

- створення системи базових тестових завдань;
- конструювання тесту з базових тестових завдань;
- проведення тестування;
- аналіз результатів тестування.

Для поточної перевірки знань студентів доцільно використовувати неоднорідні тестові завдання закритої форми з множинним вибором, які передбачають мінімум три можливі відповіді (але не більше п'яти), серед яких правильною є лише одна. Вважається, що ця форма завдань є найбільш ефективною для контрольної перевірки знань студентів з дисциплін професійно-теоретичної підготовки.



Рис.2. Приклад закритої форми питання з множинним вибором

Для створення нової форми на Google Диску необхідно: натиснути відповідну кнопку «Створити форму» у нижній частині вікна сервісу; обрати шаблон Форми та надати їй назву.

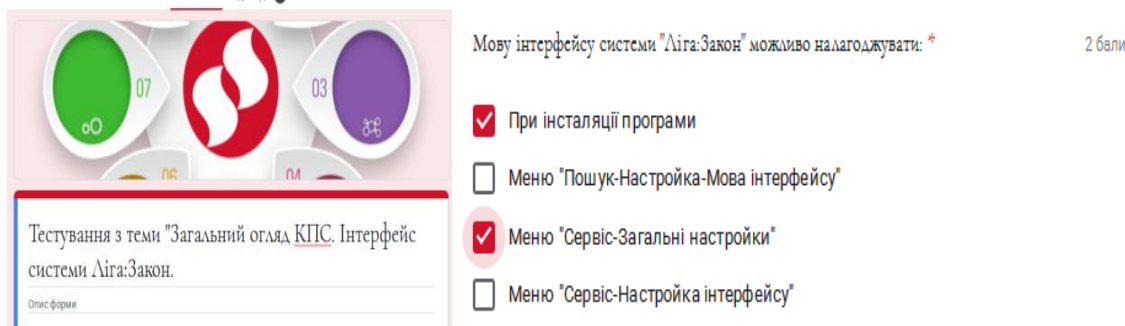

Рис.3. Вікно створення нової Форми. Інструменти роботи з формами

Ви також можете структурувати форму, розділивши її на кілька сторінок і додавши до них заголовки.

Додавання запитань у форму здійснюється за допомогою відповідної кнопки «Додати запитання» з правої сторони форми (рис.3).

Розглянемо основні типи запитань, які можна використовувати у Google Форммах.

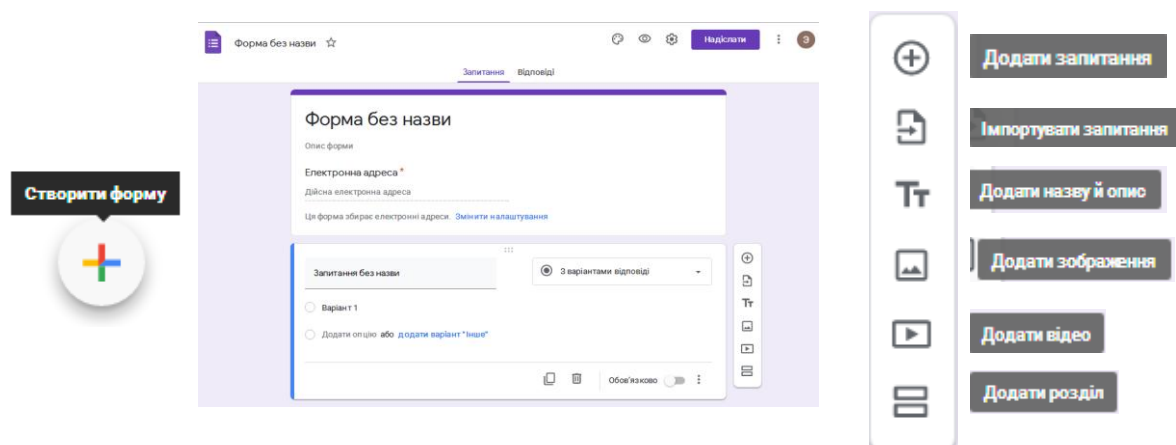
Текст. Студенту пропонується вписати коротку відповідь.

Текст (абзац). Студент вписує розгорнуту відповідь .

Один зі списку. Студент повинен вибрати один варіант відповіді з декількох.

Кілька зі списку. Студент може обрати кілька варіантів відповідей.

Список, що випадає. Студент вибирає один варіант із списку.

Шкала. Студент повинен поставити оцінку, використовуючи цифрову шкалу (наприклад, від 1 до 5).



Сітка. Студент вибирає певні точки в сітці, що складається із стовпців і рядків.

При створенні тестування у Google-формах ми можемо виконувати наступні дії над запитаннями: редагувати, копіювати та видаляти за допомогою відповідних кнопок у нижній частині форми [3].

Автоматична перевірка результатів передбачена тільки для деяких типів запитань. До них відносяться: завдання з варіантами відповіді; прапорці; таблиця з варіантами відповіді та завдання з короткими відповідями.

Створену форму можна підключити до електронної таблиці Google, і тоді відповіді студентів будуть автоматично зберігатися в ній. Після відправки форми на виконання, розпочнеться запис відповідей студентів.

Відповіді можна зберігати в таблиці або безпосередньо у Формі. Таблиця дозволяє бачити їх у хронологічному порядку в міру надходження. Якщо відповіді записуються у Форму, вони будуть доступні у вигляді зведеної таблиці або у форматі CSV-файлу.

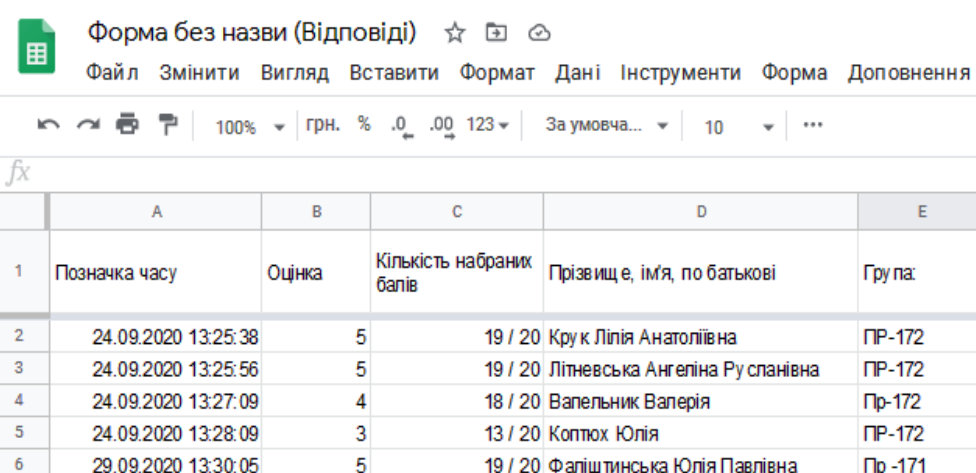

	A	B	C	D	E
1	Позначка часу	Оцінка	Кількість набраних балів	Прізвище, ім'я, по батькові	Група
2	24.09.2020 13:25:38	5	19 / 20	Крук Лілія Анатоліївна	ПР-172
3	24.09.2020 13:25:56	5	19 / 20	Літневська Ангеліна Русланівна	ПР-172
4	24.09.2020 13:27:09	4	18 / 20	Вапельник Валерія	Пр-172
5	24.09.2020 13:28:09	3	13 / 20	Коптюх Юлія	ПР-172
6	29.09.2020 13:30:05	5	19 / 20	Фаліштинська Юлія Павлівна	Пр -171

Рис.2. Результат тестування у вигляді електронної таблиці Google

Висновки. Однією з умов створення ефективного освітнього середовища у навчальному процесі є застосування Google-сервісів, а саме Google Форм. З'ясовано, що даний сервіс доцільно використовувати для проведення онлайн-тестування з автоматичною перевіркою та відображенням результатів в режимі реального часу. Це дозволяє застосувати в навчальний процес нові можливості, збагатити, доповнити та розширити освітнє середовище.

#### ЛІТЕРАТУРА

1. Бахрушин В.Е., Игнахина М.А., Шумада Р.Я. Эмпирические функции распределения результатов тестирования//Збірник праць III Міжнародної конференції “Нові інформаційні технології в освіті для всіх: система електронної освіти”/Ред. В. Гриценко. – К.: МННЦ ІТС, 2008. – С. 79 – 84.

2. Інформаційний збірник Міністерства освіти і науки України, №7 Київ, 2007 р., «Методичні рекомендації щодо використання тестових технологій у процесі вивчення української мови в загальноосвітніх навчальних закладах».

3. Литвиненко О. В. Використання тестових технологій на основі Google-форм [Електронний ресурс] / наук.- практ. Інтернет-конференція.– 2013.–Режим доступу: <http://timso.koippo.kr.ua/hmura9/vykorystannya-testovyh-tehnolohij-na-osnovi-googleform/>.– 15.05.2017.

**Махлинець Н. П.**, к.мед.н., доцент  
кафедри терапевтичної стоматології ІФНМУ

**Красій М. В.**, асистент кафедри  
дитячої стоматології ІФНМУ

Івано-Франківський національний медичний університет

## **НАВЧАННЯ ЗА КРЕДИТНО-МОДУЛЬНОЮ СИСТЕМОЮ ТА ВИМОГИ ДО ФОРМУВАННЯ ПРАКТИЧНИХ НАВИЧОК У СТУДЕНТІВ СТОМАТОЛОГІЧНОГО ФАКУЛЬТЕТУ**

Введення: кредитно-модульна система навчання вимагає від студента та викладача акумулювати увагу тільки на найнеобхідніших теоретичних та практичних моментах навчання, оскільки великий відсоток матеріалу студент опрацьовує самостійно. Практичні навички є необхідним елементом навчання майбутнього стоматолога, оскільки це є необхідним для практичної діяльності лікаря. Ми рекомендуємо використовувати поетапне формування «розумових дій та уявлень» для формування автоматизованих практичних навичок. При використанні існуючої системи підготовки студентів для засвоєння знань та навичок з хірургічної стоматології досить часто відмічається низька засвоюваність матеріалу студентами. Основною причиною такої ситуації є відсутність педагогічно обгрунтованої методики, яка б дозволяла доводити формування окремих технічних прийомів до автоматизму. Наші дослідження були присвячені розробці способів направленою формування практичних знань та навичок з хірургічної стоматології за умов навчання студентів за кредитно-модульною системою. Із студентів IV курсу навчання було вибрано 60 студентів, яких поділили на 2 рівноцінні групи. Студентам I групи (30 осіб) викладач пояснював значення практичної навички та подавав конкретизовану схему маніпуляції. Студентам II групи (30 осіб) проводили традиційне навчання: викладач пояснював значення маніпуляції, а тоді повільно демонстрував її на муляжі.

Ми проводили порівняння успішності засвоєння практичних навичок та проміжку часу, затраченого викладачем на вироблення у студентів стійкої автоматизованої навички.

Результати дослідження показали, що у 98,0% студентів I групи з першого разу провели практичну навичку правильно, і лише в 34,3% студентів II групи виробився стійкий автоматизований навик. Розроблена

методика є ефективним засобом направленою формування у студентів комплексу мануальних дій. Створення схем дій при конкретній маніпуляції допомагає у ході проведення практичних занять за кредитно-модульною системою.

Ключові слова: навчальний процес, практичні навички, кредитно-модульна система, студенти.

На сьогоднішній день більшість студентів стоматологічних факультетів навчаються за кредитно-модульною системою навчання, де основний акцент йде на самостійну роботу студентів, перебудову викладання у вищій медичній школі з точним розподіленням часу заняття на теоретичну, практичну та самостійну роботу. За умови формування нового типу студента, який повинен акумулювати себе на кожній хвилині заняття, і викладача, що доносить до студента теоретичні і практичні знання у чітких проміжках часу, які незавжди відповідають конкретному інформаційно навантаженому заняттю [6, 9]. Кредитно-модульна система навчання відводить для самостійної роботи студентів понад 40% годин навчальної програми, тому у педагогічний процес необхідно вносити корективи, які б мотивували студентів стоматологічного факультету до удосконалення в практичних навичках, оскільки цього вимагає їхня майбутня професія.

Специфіка кредитно-модульної системи навчання у закладах медичного профілю передбачає насичення учбового процесу елементами розвитку лікарського мислення, відточення практичних навичок та вмінь з послідовним аналізуванням та інтерпретуванням отриманих результатів [1, 6, 9].

В арсеналі сучасного викладача вищої школи знаходяться численні засоби передачі інформації [7, 8, 10]. Кожний з них відіграє свою роль. У ході навчання студентів практичних навичок нами широко використовується теорія про поетапне формування «розумових дій та уявлень» [2, 3], згідно з якою формування розумових дій призводить до зародження думки, а думка – це подвійне утворення: осмислення змісту дії і власне мислення про неї, як про психічну дію, тобто суть останньої. Друга частина цієї дії є увага і ця внутрішня увага формується через контроль за предметним змістом дії [3]. Згідно з цією теорією в кожній людській дії є орієнтовна, виконуюча та контрольна частини. Коли дія стає розумовою і далі змінюється в «розуміння», виконуюча частина – в автоматичне асоційоване проходження об'єктивного змісту дії у поле свідомості, а контрольна - в акт звернення «я» на зміст дії, тоді власна активність суб'єкта, внутрішня увага, свідомість як акт зливаються в одне переживання [2].

Таким чином, виконання будь-якої дії складається з таких частин: орієнтовної та виконуючої, контрольної. Перша частина відповідає за осмислене виконання дії, правильність та якість останньої. Друга частина – виконання самої дії (брати в руку певний інструмент і виконувати конкретну маніпуляцію). Третя частина – самоконтроль за правильністю виконання дії [2, 3]. Формування того чи іншого процесу передбачає, перш за все,

управління орієнтовною частиною. У свою чергу це досягається за рахунок побудови схеми дій, від складу якої залежить якість і, в кінцевому результаті, всі виконані дії. Ми виділяємо загальні функціональні елементи схеми дії студента при виконанні практичної навички: мета (що потрібно зробити), вихідний матеріал та його характеристика, знаряддя праці, план та послідовність операції по реалізації мети, контроль (критерій адекватно виконаної дії).

Побудова повної схеми дозволяє студентам з першого разу правильно виконувати ту чи іншу маніпуляцію. Другим важливим моментом є організація умов для формування практичної дії та доведення останньої до необхідної якості виконання. На кожне практичне заняття студенти отримують конкретизовану схему практичної навички, яку на початку практичної частини заняття читає викладач, а тоді повільно виконує кожну з них. Згодом студенти самостійно читають схему і повільно виконують елементи завдання. Коли схему маніпуляції перечитали та продемонстрували кілька разів, студенти запам'ятовують хід практичної навички і вже без звернення до схеми проробляють її. Під час наступних тренувань студенти виконують елементи дії все швидше, перетворюючи останні на безперервний процес. Таким чином, завчена дія перетворюється у стійкий автоматизований навик.

Зазвичай, під час традиційної форми навчання при демонстрації того чи іншого лікарського прийому викладач більше акцентує увагу студентів на виконанні самої дії (виконуюча частина дії), у той час, коли студенти слабо усвідомлюють мету виконання дії, бо орієнтовна частина дії на занятті висвітлюється частково або опускається. Навіть, якщо викладач і звертає увагу на орієнтовну частину дії та розкриває схему маніпуляції, то в силу цілого суб'єктивних причин, студент з першого разу не запам'ятовує схему виконаної маніпуляції. Саме тому, в процесі заняття появляється ціла низка помилок при спробі проробити певну маніпуляцію. Тільки при тривалому повторенні дії починає формуватися необхідна навичка. При такому навчанні немає жодної гарантії, що студент знайде необхідну схему виконання маніпуляції, тому не потрібно надіятись, що сформована навичка у майбутньому буде виконуватись правильно і швидко. Для підтвердження теорії поетапного формування «розумових дій та уявлень», що допомагає студентам без зусиль автоматизувати практичні навички, нами було проведено низку експериментів.

Метою нашої роботи було підвищити ефективність засвоєння практичних навичок студентами стоматологічного факультету.

Матеріали і методи дослідження

Із різних груп студентів IV курсу навчання було вибрано 60 студентів, яких поділили на 2 рівноцінні групи. Студентам I групи (30 осіб) викладач пояснював значення практичної навички (пластика вуздечки губи) та подавав конкретизовану схему маніпуляції. До заняття була підготовлена схема дій під час пластики вуздечки губи. У ній ми виділили окремі

елементи: мета дії, вихідний матеріал і його характеристика, знаряддя дії (інструменти), план та послідовність операції для реалізації мети, елементи контролю за правильністю дії. Важливим моментом при побудові схеми дії є пояснення окремих етапів маніпуляції малюнками (положення скальпеля, зажима, голкотримача, основні етапи маніпуляції, елементи контролю).

Студентам II групи (30 осіб) проводили традиційне навчання: викладач пояснював значення маніпуляції, а тоді повільно демонстрував її на поролоновому муляжі слизової оболонки присінка рота і пропонував студентам повторити практичну навичку.

Ми проводили порівняння успішності засвоєння практичних навичок та проміжку часу, затраченого викладачем на вироблення у студентів стійкої автоматизованої навички, оскільки згідно з кредитно-модульною системою студенти мають строго розділені часові проміжки на теоретичну, практичну та оцінюючу (тестову) частини.

Результати дослідження та їх обговорення

Результати дослідження показали, що у 98,0% студентів I групи з першого разу провели практичну навичку правильно, після проведення десяти маніпуляцій у всіх студентів I групи виробився стійкий автоматизований навик, що зайняло у викладача 32 хв. Після традиційного навчання пластики губи у 34,3% студентів II групи виробився доволі стійкий автоматизований навик, однак 45 хв, які призначені для практичної частини заняття за кредитно-модульною системою, було недостатньо. Потрібно зазначити, що основні дії студентів у II групі супроводжувались великою кількістю помилок, на виправлення яких викладач затрачав багато часу. Тільки при тривалому повторенні методики пластики губи у студентів починала формуватися необхідна навичка. Для того, щоб виробити стійку автоматизовану навичку у студентів 2-гої групи викладач затрачав у двічі більше часу, ніж у 1-шій групі. Студенти II групи не змогли пояснити, чим вони керувались під час проведення маніпуляції, ні один з них не пояснив правила контролю за послідовністю дій.

Дослідження, проведене на кафедрі хірургічної стоматології ДВНЗ «Івано-Франківський національний медичний університет», підтверджує, що орієнтовна основа є визначаючим фактором при формуванні практичних навичок та знань. При неорганізованому процесі навчання практичних навичок та вмінь, їх стійке формування проходить дуже повільно у процесі проб та помилок.

Обговорення. Сучасна система освіти у вищих медичних навчальних закладах вимагає пошуку оптимальних методик навчання студентів [1, 3, 4, 10, 11, 12]. Наше дослідження, базувалося на доцільності використання поетапного формування «розумових дій та уявлень» за умови кредитно-модульної системи навчання. У дослідження було вибрано 60 студентів, яких поділили на 2 рівноцінні групи. Студентам I групи (30 осіб) викладач пояснював значення практичної навички та подавав конкретизовану схему маніпуляції. Студентам II групи (30 осіб) проводили традиційне навчання:

викладач пояснював значення маніпуляції, а тоді повільно демонстрував її на муляжі. Результати дослідження показали, що у 98,0% студентів I групи з першого разу провели практичну навичку правильно, і лише в 34,3% студентів II групи виробився стійкий автоматизований навик. Розроблена методика є ефективним засобом направленої формування у студентів комплексу мануальних дій. Створення схем дій при конкретній маніпуляції допомагає у ході проведення практичних занять за кредитно-модульною системою, оскільки у студентів за короткий проміжок часу виробляється стійка автоматизована практична навичка, що є необхідним за умови кредитно-модульної системи. Отримані нами результати дослідження підтверджуються роботами інших дослідників [1, 3, 5].

#### Висновки

1. Розроблена методика є ефективним засобом направленої формування у студентів комплексу мануальних дій.

2. При кредитно-модульній системі навчання у вищих медичних утвореннях, використання поетапного формування «розумових дій та уявлень» являється необхідним та ефективним методом засвоєння практичних навичок.

Перспективи подальших досліджень: розробити навчальні схеми для інших практичних навичок з хірургічної стоматології для навчання студентів стоматологічного факультету.

#### ЛІТЕРАТУРА

1. Буряк В. Методологічний процес побудови навчального процесу / В. Буряк // Вища школа. - 2007. - № 1. - С. 10-21.

2. Гальперин П. Я. Умственное действие как основа формирования мысли и образа [Electronic resource]: <http://www.psychology-online.net>.

3. Гальперин П. Я. К проблеме внимания. [Electronic resource]: <http://www.psychology-online.net>.

4. Гершунский Б. С. Образовательно-педагогическая прогностика / Б. С. Гершунский // Теория, методика, практика. - М.: Наука, 2003. - С. 368-405.

5. Гончарова Н. Г., Морозова О. В. Психофізіологічні підходи у технології навчання студентів-медиків / Н. Г. Гончарова, О. В. Морозова // Запорожский медицинский журнал. - 2006. - № 6. - С.162-163.

6. Вітенко І. С. Психологічні основи професійної підготовки сімейного лікаря. / Вітенко І. С. - Харків, 2000 - 56 с.

7. Вороненко Ю. В. Проблеми охорони здоров'я та обґрунтування перспектив розвитку вищої медичної освіти в Україні / Ю. В. Вороненко // Медична освіта. - 1999. - №1. - С. 6-11.

8. Перспективні освітні технології: Наук. метод. посібник / За ред. Г. С. Сазоненко. - К.: Гопак, 2000. - 324 с.

9. Самодрин А. П. Школотворення на зламі століть / А. П. Самодрин // Постметодика. - 2001. - № 5-6. - С. 30-35.

10. Секун В. И. Психологические проблемы медицинских работников /Секун В. И., Соколова Э. А.// Здоровоохранение. -1999. - № 11. - С. 25 - 27.

11. Скрипніков М. С. Особливості та основні напрямки розвитку вищої стоматологічної освіти в Україні / М. С. Скрипніков //Стоматолог. – 2000. – № 1-2. – С. 9.11.

**Попатенко В.М.**

завідуючий відділеннями Гайсинського медичного фахового коледжу,  
викладач фізичної культури та фізичного виховання  
вищої кваліфікаційної категорії  
Гайсинський медичний фаховий коледж

### **СУЧАСНА ПРОФЕСІЙНО-ПРИКЛАДНА ФІЗИЧНА ПІДГОТОВКА СТУДЕНТІВ-МЕДИКІВ У МЕДИЧНОМУ ФАХОВОМУ КОЛЕДЖІ**

Фізична культура сьогодні – один із визначальних чинників суспільного життя світової спільноти, є важливим елементом освіти, виховання, охорони здоров'я. Фізична культура і спорт, які донедавна були лише споживачами високих технологій, нині самі стали їх постачальниками для багатьох галузей, зокрема медицини і психології.

Реалії сьогодення свідчать про те, що Україна і багато країн Європи мають брак медичних кадрів на всіх рівнях, адже праця сучасних медиків належить до числа найбільш складних, напружених та відповідальних видів діяльності людини. Вона відрізняється великою розумовою напруженістю, потребує уваги, високої працездатності, і завжди – фізичних зусиль та витривалості.

Ефективність та якість роботи медичного працівника в більшості залежить від стану його здоров'я, функціональної та фізичної підготовленості.

Фізична підготовка студента–медика повинна визначатися специфікою йогомайбутньої професійної діяльності. Тому професійно–прикладна фізична

підготовка (ППФП) базується на професіограмі та психограмі медичногопрацівника.

Основна мета ППФП медичного працівника є розвиток та підтримка певного рівня професійно – важливих фізичних та психічних якостей.

Ціль ППФП, яка стоїть перед викладачами фізичного виховання нашого медичного фахового коледжу -навчити студентів–медиків використовувати необхідні засоби фізичної культури та спорту для підвищення загальної та спеціальної професійної фізичної працездатності, зняття психічної та нервової напруги. ППФП медичного працівника середньої ланки базується на аналізі його професіограми, особливостей, умов та характеру трудового навантаження. Робота медика - це постійна відповідальність за здоров'я та життя інших людей, здатність швидко приймати рішення, що потребує

великого самовладання, впевненості у своїх силах, вольових зусиль, самодисципліни.

Сьогодні накладає певні вимоги до рівня підготовки медичного працівника, а саме: він повинен володіти методами формування здорового способу життя, повинен проводити санітарно – просвітницьку роботу з ознайомлення населення, пропаганді здорового способу життя, попередженню захворювання, проведення необхідності обстеження та оздоровлення, надання термінової допомоги при невідкладних та гострих станах. Виконання вище переліченого неможливо без ґрунтовної підготовки студентів з дисципліни «Фізичне виховання»: теоретичної, методико – практичної та власне фізичної підготовки.

Як показує мій багаторічний досвід викладання даної дисципліни, кращі можливості щодо реалізації вимог до особистості медичного працівника надаються на заняттях з легкої атлетики, гімнастики, спортивних ігор, на яких базується загальна фізична підготовка. Зупинюсь конкретніше на деяких з них.

#### Легка атлетика

На навчальних заняттях з легкої атлетики формується найбільш важливі якості майбутнього медичного працівника: високий рівень функціонування і надійність кардіо-респіраторної системи, загальна витривалість, опірність організму до мінливості доквілля, стійкість до несприятливих факторів, швидкість реакції, оперативне мислення та інші якості.

Для розвитку і підтримання високого рівня функціонування серцево-судинної і дихальної систем, формування загальної витривалості рекомендую:

- повільний біг, при ЧСС 120-140 уд./хв., тривалістю 1,5 км;
- тривалий біг, що чергується з ходьбою, при ЧСС 130-140 уд./хв. до 1 год;
- тривалий біг, при якому ЧСС 150 - 170 уд./хв. до 40 хв;
- інтервальний біг і швидка хода на відрізках 100-1000 м з перервою для відпочинку 10-30 хв;
- повторний біг на довгій дистанції (1-2 км) при ЧСС 160 - 190 уд./хв;
- швидка хода до 3 км, спортивна ходьба;
- біг в гору, біг по піску.

Заняття з легкої атлетики дозволяють з успіхом формувати стійкість і витривалість до перепадів температури, це заняття на відкритому повітрі в зимовий період у легкому одязі, заняття на відкритому повітрі при достатньо високій температурі, тривалий темповий біг і швидка ходьба в умовах поганого теплообміну. Заняття з легкої атлетики надають великі можливості щодо формування емоційної стійкості й оперативного мислення, сміливості, рішучості майбутнього медичного працівника.

#### Гімнастика

Оздоровче, загально-розвиваюче і професійно-прикладне значення гімнастики полягає в тому, що за допомогою її вправ виховуються такі фізичні якості, як м'язова сила, спритність, гнучкість та інші; формуються



естетично привабливі форми тіла, вміння володіти своїм тілом у просторі, зберігати і відновлювати рівновагу у різноманітних опорах, виконувати точні рухи окремими частинами тіла. Медичним працівникам знання підбору та виконання гімнастичних вправ необхідні для проведення сеансів лікувальної фізкультури під час реабілітації хворих, що видужують також надання їм методичної допомоги для самостійного виконання фізичних вправ з лікувальною метою.

На заняттях з гімнастики студенти навчаються принципам складання і практичного виконання комплексів вправ ранкової гігієнічної і виробничої гімнастики. Особливу увагу на цих заняттях необхідно звернути на вміння студентів проводити сеанси лікувальної фізкультури для хворих.

#### Спортивні ігри

Під час занять спортивними іграми формується високий рівень функціонування нервової і м'язової систем, слухового і зорового аналізаторів, також в процесі занять спортивними іграми виховуються такі рухові якості як:

- загальна витривалість;
- спритність і координація рухів;
- швидкість реакції;
- вестибулярна стійкість;
- розподіл і переведення уваги;
- оперативне мислення, емоційна стійкість;
- ініціативність.

Особливо помітна ефективність під час занять спортивними іграми для розвитку загальної витривалості, яка необхідна для медичного працівника.

Особливе значення надається засобам виховання постави і розвитку якостей, які необхідні для її підтримки як в процесі навчання так і в подальшому житті. З цією метою виконуються вправи для забезпечення стійкості у вертикальній стійці. Зменшення склепіння стопи призводить до перерозподілу напружень м'язів, що викликає відчуття болю в ділянці стопи і швидке стомлювання, виконуючи роботу в положенні стоячи. Для зміцнення м'язів нижніх кінцівок пропоную вправи загальнорозвиваючого характеру:

- різні види ходьби (на носках, з перекатом з п'ятки на носок, піднімаючись на носок і опускаючись на повну стопу, на п'ятках, на зовнішньому краю стопи);
- ходьба по перекладах драбини, по палицях, планках і канату, що лежить на підлозі, різні підстрибування на носках.

Ефективною вправою для формування нормального склепіння стопи є спортивна ходьба, з обов'язковим дотриманням техніки її виконання.

Для профілактики порушень і формування правильної постави необхідні добре розвинуті м'язи спини і тулуба, які створюють своєрідний «м'язовий корсет», який сприяє збереженню положення хребта та його природних вигинів, як під час виробничої діяльності, так і в період вільний від роботи.

Для вдосконалення стійкості у вертикальній стійці використовуються комплекси загальнорозвиваючих вправ, вправи на гімнастичних приладах, акробатичні вправи і естафети, рухливі ігри, елементи танцювальних рухів. Отже, під час проведення занять фізичного виховання та фізичної культури в коледжі особливу увагу слід акцентувати на розвиток фізичних здібностей та якостей, які підвищують якісні показники фізичного розвитку студентів і є основою професійно–прикладної фізичної підготовки майбутніх медиків.

#### ЛІТЕРАТУРА

1. Гільова І. Впровадження інноваційних технологій та їх елементів на уроках фізичної культури / І. Гільова // Фізичне виховання в школі. – 2007. № 3 – С. 22 – 24.

2. Гнітецький Л.В. Формування потреби займатися фізичними вправами у дітей старшого шкільного віку: Автореф. дис. ... канд. наук з фіз. вих. і спорту. 24.00.02 / Волинський держ. ун-т ім. Лесі Українки. – Луцьк, 2000. – 23 с.

3. Солопчук Д. В. Проблеми формування здорового способу життя в студентів коледжів / Д. В. Солопчук // Зб. наук. статей з галузі фізичної культури та спорту. – 2003. - №7. – С. 99 – 102.

4. Присяжнюк С.І. Фізичне виховання молоді / Присяжнюк С.І. – К. : Центр учбової літератури, 2008. – 504 с.

5. Копшова Л. Застосування особистісно – орієнтованого підходу на уроках фізичної культури і в позаурочних формах навчання / Л. Коршова // Фізичне виховання в школі. – 2009. - №2 – С. 17 – 21.

6. [http://osvita.ua/school/lessons\\_summary/edu\\_technology/48360/](http://osvita.ua/school/lessons_summary/edu_technology/48360/)

7. <http://www.ippo.if.ua/index.php/2012-10-23-11-51-07/82-uncategorised/735-111>

8. [https://fizkulturamo.at.ua/publ/robota\\_mo/vistupi\\_na\\_mo/udoskonalennja\\_suchasnogo\\_uroku\\_fizichnoji\\_kulturi](https://fizkulturamo.at.ua/publ/robota_mo/vistupi_na_mo/udoskonalennja_suchasnogo_uroku_fizichnoji_kulturi)

**УДК 373.5.016: 54(043.2)**

**Чередник Діана Степанівна,**  
завідувач лабораторії  
кафедри природничих наук та методик їхнього навчання  
Центральноукраїнського державного педагогічного університету  
імені Володимира Винниченка,  
м. Кропивницький

#### **ПРОБЛЕМИ ФОРМУВАННЯ КОМПЕТЕНТНОСТЕЙ УЧНІВ ЗАСОБАМИ РОЗВ'ЯЗУВАННЯ РОЗРАХУНКОВИХ ЗАДАЧ З ХІМІЇ**

Необхідність реформування системи освіти в країні сьогодні стала очевидною і є одним із пріоритетних напрямів державної політики в цій галузі, що віддзеркалено в меті ключової реформи Міністерства освіти і

науки України «Нова українська школа» – створити школу, у якій буде приємно навчатися і яка даватиме учням не тільки знання, як це відбувається зараз, а й уміння застосовувати їх у житті [4].

Урахування сучасних тенденцій розвитку загальної середньої освіти, зорієнтованість у контексті компетентнісної моделі її реформування, що відповідає соціальному замовленню, окреслюють необхідність оновлення системи формування компетентної людини взагалі та формування в учнів системи ключових і предметних компетентностей зокрема. Таке оновлення характерне сучасним тенденціям розвитку загальної середньої освіти, зумовлює її доцільність, зокрема шляхом перебудови й оновлення змісту, форм і методів організації освітнього процесу на засадах особистісного, діяльнісного та компетентнісного підходів. З цього погляду формування в учнів ключових і предметних компетентностей є пріоритетним завданням, оскільки спрямовує цей процес у площину повсякденного життя, соціалізації, комунікації, подальшої освітньої, самоосвітньої та професійної діяльності.

Нині, запити суспільства потребують такої особистості, яка спроможна самостійно здобувати знання, вдало застосовувати їх на практиці, критично мислити, приймати нестандартні рішення. Відповідно і сучасна школа повинна формувати високоосвічену, суспільно активну, творчу молоду людину, яка не тільки багато знає, але і використовує свої знання у житті та прагне до саморозвитку. Одним із шляхів оновлення змісту освіти й узгодження його із сучасними потребами є орієнтація на розвиток компетентностей та створення ефективних механізмів їх упровадження. Вирішення проблеми реалізації компетентнісного підходу в навчанні хімії передбачає розробку методичних засад компетентнісного підходу до формування хімічних понять, розвитку умінь і навичок, набуття практичного досвіду їхнього застосування в професійній діяльності та життєдіяльності.

Сучасний вчитель, який прагне до саморозвитку та вдосконалення педагогічної майстерності, повинен уміти вчасно реагувати на виклики реформування у сфері освіти, творчо підійти при складанні календарного плану, обрати відповідно до запитів учнів підручник, навчально-методичну літературу при підготовці до занять, використовувати сучасні освітні технології, які ураховують трисуб'єктну дидактичну модель взаємодії між учителя, учнем та сучасним інформаційним середовищем. Це дасть змогу вчителю виконувати його основну функцію – надавати якісні освітні послуги.

Програми, на які спирається нова українська школа сприяє формуванню ключових компетентностей особистості. Як забезпечити учня необхідним багажем знань, як навчити його здобувати знання й відчувати при цьому радість, задоволення собою та своїми досягненнями? Потрібно шукати нові підходи, результативні форми та методи роботи.

З погляду психолого-педагогічних основ формування в учнів предметної компетентності з хімії слід ураховувати, що хімія, як навчальний предмет, починає вивчатися школярами у 7 класі, у віці, коли учні вступили у підлітковий період і все оцінюють критично. Тому саме на початку вивчення

хімії особливо важливо пояснити з якою метою учні будуть вивчати цей предмет і його місце в структурі природничих наук та сучасних технологій, значущість цього предмету для життєдіяльності людини, схарактеризувати відмінності основних типів освітньої діяльності на уроках хімії від інших загальноосвітніх дисциплін, підкреслити вагомість розрахункових задач для формування практичних знань, умінь і навичок учнів.

Розв'язування розрахункових задач з хімії є одним із найважливіших методів і засобів навчання хімії. Опанування технологіями розв'язування хімічних задач розглядається, як один із прийомів навчання, за допомогою якого забезпечується більш глибоке і повне засвоєння навчального матеріалу учнями [1]. Щоб навчитися хімії, вивчення теоретичного матеріалу має поєднуватися з систематичним використанням розв'язування різних задач. Вміння розв'язувати задачі розвивається в процесі навчання, і розвинути це вміння можна тільки одним шляхом – постійно і систематично розв'язувати задачі. Розв'язування різних типів розрахункових задач з хімії завжди передбачалися навчальними програмами з хімії для загальноосвітньої школи. Саме розрахункові задачі мають дидактичну можливість показати вагомість хімічних знань, їхнього практичного застосування в побуті, медицині, біоінженерії та технологіях. Систематичне розв'язування розрахункових задач з хімії сприяє свідомому засвоєнню хімічних знань, формуванню логічного мислення, розвитку розумової діяльності, виховується працьовитість, цілеспрямованість, розвивається почуття відповідальності, завзятість і наполегливість у досягненні поставленої мети, реалізуються міжпредметні зв'язки, навчає практичному використанню набутих знань.

Уведення задач у навчальний процес дає змогу реалізувати наступні принципи навчання:

- забезпечення самостійності й активності учнів;
- досягнення єдності знань і вмінь;
- встановлення зв'язку навчання з життям;
- реалізація політехнічного навчання хімії, професійної орієнтації.

Уміння учнями розв'язувати розрахункові задачі з хімії свідчать про більш високий чим початковий рівень знань учнів з предмету. Постійне використання вчителем у навчальному процесі задач дає змогу учням реалізувати свої знання і вміння, показати реальний рівень навчальних досягнень, отримати високу оцінку і в результаті, впевнюватись в собі, отримувати задоволення від навчання і ріст бажання навчатися далі. Задачі з хімії реалізують міжпредметні зв'язки, оскільки тісно пов'язані із використанням знань математики (використання системи рівнянь з двома невідомими при розв'язанні задач на встановлення мас чи масових частин компонентів сумішей), фізики (обчислення розрахунків, пов'язаних з об'ємом, масою та густиною розчинів). У такому контексті формуються не лише предметні, а й ключові компетентності учнів.

Чинна програма з хімії, яка затверджена Наказом Міністерства освіти і науки України від 07.06.2017 № 804 містить незначну кількість типів

розрахункових задач. У 7 класі учні мають розв'язувати задачі на обчислення відносної молекулярної маси речовини за її формулою, обчислення масової частки елемента в складній речовині, обчислення маси елемента в складній речовині за його масовою часткою (тема 1 «Початкові хімічні поняття»); у темі 3 «Вода» – обчислення масової частки, маси розчиненої речовини, маси і об'єму води в розчині.

Тема 3 для 8 класу: «Кількість речовини. Розрахунки за хімічними формулами» передбачає розв'язок таких задач:

1. Обчислення молярної маси речовини.
2. Обчислення числа частинок (атомів, молекул, йонів) у певній кількості речовини, масі, об'ємі.
3. Обчислення за хімічною формулою маси даної кількості речовини і кількості речовини за відомою масою.
4. Обчислення об'єму певної маси або кількості речовини відомого газу за нормальних умов.
5. Обчислення з використанням відносної густини газів.

Тема 4 для 8 класу: «Основні класи неорганічних сполук» учні роблять розрахунки за хімічними рівняннями маси, об'єму, кількості речовини реагентів та продуктів реакцій.

У 9 класі із теми «Розчини» школярі навчаються розв'язувати задачі за рівняннями реакцій з використанням розчинів із певною масовою часткою розчиненої речовини, а у темі «Початкові поняття про органічні сполуки» – обчислення об'ємних відношень газів за хімічними рівняннями [2]. У чинній програмі з хімії для 10-11 класів рівня стандарту, не передбачено оволодіння учнями методикою розв'язування нових типів задач [3]. Хоча зміст навчального матеріалу, пов'язаний із різними промисловими виробництвами, передбачає показати, як виконувати розрахунки з речовинами, що містять сторонні домішки (задачі пов'язані з обчисленням масової та об'ємної частки продукту від теоретичного можливого).

Отже, виникає потреба готувати майбутнього вчителя хімії, який би чітко усвідомлював зміст компетентнісного підходу та роль розрахункових задач у формуванні предметних та ключових компетентностей учнів. Крім того, вчитель повинен на високому рівні володіти методикою розв'язування задач та вмінням доступно пояснити учням саме цей процес. Сьогодні існує багато ефективних форм та методів роботи, які орієнтовані на краще засвоєння матеріалу, спонукають учнів до активної діяльності, викликають бажання здобувати нові знання. При вдалому поєднанні традиційних і інноваційних методів та прийомів формуються у школярів предметні, загальнокультурні та ключові компетентності. Систематично на різних етапах уроків користуватись інтерактивною дошкою. На мою думку, це один із найбільш ефективних засобів навчання, за допомогою якого реалізується давній, але до сьогодні правильний принцип методики викладання – краще один раз побачити, ніж сто разів почути. Використання мультимедії з метою вивчення нового, повторення, узагальнення та систематизації матеріалу

сприяє формуванню інформаційної компетентності. З використанням комп'ютерної графіки, малюнків GIF стають простішими для розуміння процеси гібридизації атомних орбіталей, їх форми та орієнтація в просторі, електролітичної дисоціації, фотосинтезу. Анімаційні 3-D моделі молекул допомагають учням пізнати мікросвіт, розмежувати такі поняття, як молекула, атом, хімічний елемент.

#### ЛІТЕРАТУРА

1. Методика розв'язування та практика використання хімічних задач під час викладання хімії / Уклад. К.М. Задорожний. – Харків: Вид.група “Основа”, 2010. – 126 с.
2. Загальна Навчальні програми для 5-9 класів хімія [Електронний ресурс]. Міністерство освіти і науки України.- Режим доступу:<https://mon.gov.ua/ua/osvita/zagalna-serednya-osvita/navchalni-programi/navchalni-programi-5-9-klas>. - Дата звернення: 10.11.2020.
3. Навчальні програми для 10-11 класів хімія (рівень стандарту) [Електронний ресурс]. Міністерство освіти і науки України. -Режим доступу:<https://mon.gov.ua/ua/osvita/zagalna-serednya-osvita/navchalni-programi/navchalni-programi-dlya-10-11-klasiv>. Дата звернення: 10.11.2020
4. Концепція нової української школи [Електронний ресурс]. Міністерство освіти і науки України: Нова українська школа. - Режим доступу: <https://mon.gov.ua/ua/tag/nova-ukrainska-shkola> . Дата звернення: 10.11.2020

**Kindrat Iryna Petrivna**

Candidate of Biological Science, PhD, Teaching assistant

**Kuras Liliya Dmytrivna**

Teaching assistant

**Savyak Oksana Lubomyrivna**

Teaching assistant

**Tokaryk Halyna Volodymyrivna**

Candidate of Chemistry Science, Associate Professor assistant

Department of Biological and Medical Chemistry named after academician

Babenko H.O.

Ivano-Frankivsk National Medical University

#### **LABORATORY WORK AS TEACHING METHOD OF BIOCHEMISTRY IN MEDICAL UNIVERSITY**

Biological chemistry (biochemistry) is a discipline which studies the chemical substances and processes that occur in cells and living organisms [1]. Biochemistry occupy an important place in the higher medical education. In Ivano-Frankivsk National Medical University biochemistry, as a fundamental

subject, is introduced in the second year curriculum. The knowledges of biochemistry are important for medical students to understand the human body, its systems, organs and main functions. However, teaching and learning basic subjects disciplines is challenging because of the common use of monotonous tutorials, lectures, practical and end-semester examinations. Several research reports have indeed shown that, for students, biochemistry was one of the subjects which is difficult to understand [2-4]. For this reason, it is substantial to enhance the practical skills beside the lecture as it can promote student learning of the deep concepts of the topic, as well as real implementation of the subject. Laboratory work is one of the teaching and learning methods.

The aim of this study is to introduce laboratory work based learning to improve learning of biochemistry course content.

Laboratory work is an integral and fundamental component of patient care: approximately 60 % to 70 % of medical decisions made by doctors are based on laboratory results [5].

The purpose of laboratory practice classes in education is to help students to understand medical concepts in science, its applications and to help them learn about subject by developing an understanding of the nature and methods of science. Laboratory work also enables students to train their observation, provides training in supplied detailed information, scientific practical skills, problem solving abilities and improves their interest, motivation in studying subjects.

Furthermore, laboratory work includes experimental demonstrations, which are real-time applicative procedures of presenting or establishing medical facts or scientific principles. It is a process that is performed through an example, in the presence of other students, which shows them how to do it and serves as evidence of the scientific principles at work. This is why laboratory instruction was considered as an essential part of educational process. [6, 7].

Shulman L.S. and Tamir P. (1973) [8] categorized five groups of objectives that can be achieved through the use of the laboratory work classes:

- practical skills – manipulative, observative, investigative, organizational and communicative.
- understanding the nature of science – understanding of the assumptions inherent in the development and interpretation of scientific knowledge, scientific enterprise, existence of a multiplicity of scientific methods, interrelation between the diverse disciplines of science.
- attitudes – for example, interest in science and interest in learning science, curiosity, accuracy, objectiveness, confidence, insistence, risk-taking, collaboration, gratification, responsibility and liking science.
- concepts – for example, assumption, theoretical model, taxonomic hierarchy.
- cognitive skills – critical thinking, analysis, evaluation, making decisions, problem solving, application and synthesis.

In spite, however, of these advantages, there are disadvantages of laboratory work [9]:

- uneconomically profitable way of learning. Performing experiment during laboratory work can be expensive to implement well.
- the availability of laboratory equipment such as fume hood, which is included in safety requirements.
- participants act in controlled (artificial) environment, which provides low realism.

In agreement with statements of the importance of practical studying and understanding mentioned above, the following examples of laboratory work are presented during biochemistry classes in Ivano-Frankivsk National Medical University.

In the example №1 the practical task consists on “Study the influence of activators and inhibitors on the salivary amylase activity”.

Methodical principles: the activator of salivary amylase is sodium chloride and the inhibitor of one is copper sulfate. The influence of these substances on the amylase activity is judged by the degree of starch hydrolysis under the enzyme influence at the presence of sodium chloride and copper sulfate.

Laboratory work instructions: dissolve saliva in in water 1:200. Take 3 test tubes. Pour on 2 drops of 1 % sodium chloride (NaCl) solution into the 1<sup>st</sup> one, and 2 drops of 1 % copper sulfate (CuSO<sub>4</sub>) solution into the 2<sup>nd</sup> one, and 2 drops of water into the 3<sup>rd</sup> one. Add 1 ml of the dissolved saliva and 5 drops of 0,5 % starch solution into each test tube. Mix the content and keep it at a room temperature for 2 minutes. Pour 1 drop of iodine solution into each tube, mix and observe the coloring.

Results: 1<sup>st</sup> test tube – no color changes; 2<sup>nd</sup> test tube – blue color; 3<sup>rd</sup> test tube – light blue color.

Conclusions. Salivary amylase breaks down carbohydrates into smaller molecules. The results show the appearance of larger starch-degradation in first test tube because sodium chloride is an activator of salivary amylase and no carbohydrates break down in second test tube due to inhibitory effect of copper sulfate.

During this laboratory work students have possibility to investigate the influence of different substances on enzyme activity.

In a second example conducted again at our university, medical students will be able to determine the concentration of phenylpyruvic acid in urine and use these data for the diagnostics of the diseases, students make the laboratory work. Example №2 – “Determination of phenylpyruvic acid in urine”.

Methodical principals: phenylpyruvic acid forms with Fe<sup>3+</sup> a complex combination which is coloured in blue-green colour.

Laboratory work instructions: pour 8-10 drops of FeCl<sub>3</sub> solution to 2 ml of urine. If there is phenylpyruvic acid in urine you will see a blue-green colour after 30-60 seconds (it depends on concentration of phenylpyruvic acid in urine). This test can be done on a filter paper: bring some drops of urine on a filter paper and dry up. Then bring one drop of 10 % solution of FeCl<sub>3</sub>.



Results: a change in urine color to blue-green was observed, which is a sign of phenylketonuria.

Conclusions. One of the most common genetic diseases associated with amino acid metabolism is phenylketonuria (PKU), causing accumulation of phenylalanine in the blood well above the normal concentration in young children and adults (less than 1-2 mg/dL). In the newborn, the upper limit of normal is almost twice this value. Values above 16 mg/dL are usually found in patients with classic PKU. Patients with classic PKU usually appear normal at birth. If the disease is not recognized and treated within the first month of life, the infant gradually develops varying degrees of irreversible mental retardation, delayed psychomotor maturation, tremors, seizures, eczema, and hyperactivity.

When the class members have completed their laboratory work, the group should discuss and organize their findings or present the results of individual work [10].

In conclusion, laboratory work is an interactive technology for studying, based on real experiments. For students of medical university laboratory research provides opportunity of learning and transferring their theoretical knowledge into clinical practice and formation of students' various kinds of manipulative skills. This method of education is aimed not only at the acquisition of knowledge, but also better application of biochemistry in medicine: establishing of diagnosis, and indication on the treatment choice.

#### REFERENCES

1. Salgar T. S. Case based learning: an innovative student-centred methodology for teaching biochemistry. *IJBR*. 2014. 5: 25-27.
2. Varghese, J., Faith, M., Jacob, M. Impact of E-Resources on Learning in Biochemistry: First-Year Medical Students Perceptions. *BMC Medical Education*. 2012. 12(21): 1-9.
3. Anwar Y. A. S., Junaidi E., Al Idrus S. W. Analisis Kesulitan Belajar Biokimia Mahasiswa dalam Upaya Pengembangan Perangkat Pembelajaran Berbasis Daur Belajar Johnston. *Paedagogia Jurnal Kajian Penelitian dan Pengembangan Kependidikan*. 2013. 8(2): 71-74.
4. Broman K., Ekborg M., Johnels D. Chemistry in crisis? Perspectives on teaching and learning chemistry in Swedish upper secondary schools. *Nordina*. 2011. 7(1): 43-53.
5. Ross J. Molinaro, Anne M. Winkler, Colleen S. Kraft, Corinne R. Fantz, Sean R. Stowell, James C. Ritchie, David D. Koch, Sheryl Heron, Jason Liezeit, Sally A. Santen, Jeannette Guarner. Teaching Laboratory Medicine to Medical Students Implementation and Evaluation. *Arch Pathol Lab Med*. 2012. 136(11): 1423-1429.
6. Christina O., Gunnel G. Laboratory work: the teachers' perspective, *Journal of Biological Education*. 2006. 40(3): 113-118.
7. Hamidu M. Y., Ibrahim A. I., Mohammed A. The Use of Laboratory Method in Teaching Secondary School Students: a key to Improving the Quality of Education. *IJSR*. 2014. 5(9): 81-86.

8. Shulman L. S., Tamir P. (1973). In Travers, Robert M. W. (1973). Second Handbook of Research on Teaching. Chicago: Rand McNally & Co.

9. Schanzenbach D. W. Limitations of Experiments in Education Research. Education Finance and Policy. 2012. 7(2): 219-232.

10. The Fruit of My Sufferings –<http://bhry-beyondhistory.blogspot.com/2011/01/lesson-plan-in-science-5-laboratory.html>

**Khrystova Tetiana,**

Doctor of Biological Sciences, Professor, Professor Department of theory and methodology of physical education and sports sciences

**Puzikov Roman,** master

Bogdan Khmelnytsky Melitopol State Pedagogical University

### **WELLNESS DIRECTION OF INDEPENDENT CLASSES OF PHYSICAL EDUCATION OF CHILDREN HIGH SCHOOL AGE**

Modernization of the education system in Ukraine is characterized by a combination of traditions developed in secondary school with new ideas that are connected with the entry of Ukraine into the European and world educational space. In today's society, a great help for active regulation of all branches of today is the activation of cognitive interest, without which no branch of education can function effectively. Today, the question of pedagogical conditions for the formation of the health culture of children of the senior school age in the conditions of use of independent work is extremely acute.

The level of the functional development of the leading adaptive systems of the organism of human is one of the most important indices of health status. Health is the process of retention and development of the physiological, biological and mental functions of optimum working and social activity with the maximum duration of active creative life [2].

According to the Ministry of Health of Ukraine, 80% of young people have a deviation in their health. The situation is exacerbated by the growing popularity of attractive types of non-physical activity in the youth environment (watching television programs, computer games, etc.) [1]. According to the National Sociological Survey "The Lifestyle of Ukrainian Youth" conducted by the Ukrainian Institute of Sociological Studies, in the group of young people aged 10-22 years, factors of lowering the level of health are: reduced physical activity, in particular, review of transmissions more than four hours a day or work for a computer more than 10 hours a week (24%); psychological discomfort (22%), tobacco smoking (20%), consumption of alcoholic beverages (14%), chronic diseases (10%), use of narcotic substances (5%); overweight (4%). That is, insufficient physical activity is recognized as a leading risk factor for health.

Before the teachers of physical culture, the task is to create a lasting cognitive interest in the students of the classes. An effective means of raising

pupil's cognitive activity is independent work. Key points for the formation of a healthy lifestyle can be formulated as follows: a teacher must be able to create a positive motivation for students to understand health as a value; it is necessary to use health-improving technologies, to reduce the impact of negative lifestyle on schoolchildren's health in the educational process and in the process of independent work; directing the maintenance of health technologies to the development of all aspects of individual health (spiritual, psychic, physical) of senior pupils in conditions of use of independent work; development and introduction into the educational process of the components of the culture of health.

Creating a positive motivation for the pupils to understand health as a value is determined by us as one of the main pedagogical conditions for a successful solution to this problem. The isolation of this condition is due to the fact that the understanding of health as a value is one of the most important factors in the formation of the culture of health of students. Extremely important in this regard is the use of teachers of various forms of independent work.

Independent work of the student is the main means of mastering the educational material at the time, free of compulsory training. It is carried out in order to process and master the teaching material, consolidate and deepen knowledge, skills and abilities; performance of individual tasks, preparation for future classes and control activities. Student's independent work on mastering the theoretical and practical teaching material on physical education can be performed at sports facilities of an educational institution, in sports and health clubs, in the library and at home. Independent work of the student is carried out in the following forms: study of educational methodical literature; self-monitoring of personal functional state and physical fitness, registration of indicators in the diary of self-control; preparation of abstracts on the subject of the curriculum; participation in sports competitions; systematic classes in extra-curricular time by any kinds of motor activity.

The educational material on physical education, provided by the curriculum for independent work, is put on the final control together with the educational material, which was developed at the training sessions.

Using independent work can form positive motivation in students to understand health as a value. The acute need for the formation of sustainable values of a healthy lifestyle is conditioned by the constant increase in morbidity and deterioration of the health of students. Today, high school students are not well-informed about the importance of physical exercises to maintain the necessary level of ability to work, their physical fitness is not sufficient for the implementation of educational programs for physical education for general education institutions.

So, the problem of human health was given considerable attention at all stages of development of society. Special process of forming a culture of health in senior pupils acquires significance, since recently a sharp deterioration in the health status of an apprentice youth has been observed, which is caused or induced

by an educational institution. The components of the culture of health that need to be formed in upper-grade students are: humanistic value orientations and ideals that allow orientation of the personality in a wide range of values and form an appropriate attitude on this basis to the outside world; knowledge of the spiritual, psychological and physical aspects of human health; owning health-improving technologies for the formation, preservation and strengthening of their health.

#### Literature

1. Khrystova Tetiana. Optimization of health level of senior pupils. Contemporary Problems of Improve Living Standards in a Globalized World: Volume of Scientific Papers. Opole, 2018. P. 336-341.

2. Khrystova Tetiana. Preservation of health of senior school age in the process of physical education. Economic and Social-Focused Issues of Modern: World Conference Proceedings of the International Scientific Conference (Bratislava, October 24-25, 2018). Bratislava, 2018. P. 263-267.

**Омелько М. А.**, викладачка  
ВСП «Могилів-Подільський технологіко-  
економічний фаховий коледж Вінницького НАУ»

### **ОПТИМІЗАЦІЯ НАВЧАЛЬНОГО ПРОЦЕСУ ЧЕРЕЗ ЗАСТОСУВАННЯ ІГРОВИХ МЕТОДІВ НАВЧАННЯ У ЗАКЛАДІ ФАХОВОЇ ПЕРЕДВИЩОЇ ОСВІТИ**

Нинішня освіта з метою зацікавлення студентів, формування у них інтересу до навчання, оптимізації навчально-виховного процесу потребує від викладача вивчення та впровадження в навчальний процес інноваційних технологій.

Важливу роль під час здійснення професійного розвитку майбутніх бухгалтерів відіграють ігрові технології. Гра має розвиваючий ефект та визначається можливістю для активної взаємодії та самовизначення. Ігрові методи дають можливість наблизити навчальний процес до виробничого, що сприяє формуванню професійних, організаційних умінь та навичок, навичок спілкування з людьми, економного ставлення до витрат ресурсів підприємства.

Взагалі розрізняють декілька видів ігор:

- організаційно-діяльнісні (створюється група, але кожен має свою позицію);
- рольові (розподіл ролей між учасниками);
- ділові (імітація професійної діяльності після отримання знань на занятті);
- пізнавально-дидактичні (незвичайні умови);
- навчально-дидактичні (імітація професійної діяльності без отримання знань на занятті).

Перевага навчальних ігор полягає в тому, що вони імітують проблемні ситуації, зокрема конфліктні, де студенти виконують відведені їм ролі.

В процесі практичної підготовки фахівців з бухгалтерського обліку надаю перевагу діловим іграм, які забезпечують емоційне заглиблення студентів у ситуацію, колективізм при пошуку кращих рішень, тренування інтуїції і фантазії. Ігрові ситуації дають змогу активізувати пізнавальну діяльність студентів.

Однак з метою забезпечення ефективного проведення ділової гри більше уваги приділяю завчасній підготовці студентів. Для цього встановлюю цілі практичного заняття (або ж заняття навчальної практики), ряд практичних навичок, які студенти зможуть набути на цих заняттях, необхідності навчитися аналізувати різні ситуації їхньої майбутньої діяльності.

Оскільки ділова гра повинна сприяти поглибленню й кращому засвоєнню навчального матеріалу, то практикую їх проведення не одразу на початку вивчення дисципліни, а після вивчення кількох взаємопов'язаних тем дисциплін та інших суміжних дисциплін спеціальності.

Так, наприклад, під час навчальної практики з фінансового обліку згідно робочої програми після тем „Обробка бухгалтерських документів і ведення обліку на посадах касира, головного бухгалтера та розрахункових операцій” проводиться ділова гра по формуванню професійних вмій та навиків на зазначених посадах.

Під час гри студенти беруть участь у здійсненні ситуацій щодо відображення в обліку одержання грошових коштів у банку, повернення готівки на поточний рахунок, проведення розрахункових операцій, видачі готівки під звіт, виплаті заробітної плати. Для проведення гри група студентів переважно ділиться на підгрупи. Всі завдання виконуються на підставі реальних та віртуальних матеріалів базових підприємств галузі хлібопродуктів та інших промислових підприємств.

Крім того, в комплект методичного забезпечення заняття, яке передбачає проведення гри, готую інструкційну картку, яка містить таблицю з описом посадових функцій. Кожен студент має певну посаду і знає, які функції виконуватиме. У ході заняття студентами заповнюються переважно зведені бухгалтерські документи на підставі первинних за даними підприємства.

Наприкінці заняття кожен із студентів повинен «захистити» чи представити поставлене перед ним завдання, використовуючи наочність. На етапі заключного інструктажу здійснюється перевірка правильності складання документів та якості виконання завдань, підводяться підсумки, оголошуються результати та досягнення учасників гри.

При розробці сценаріїв та проведення ділових ігор виникають певні труднощі пов'язані з використанням матеріалу базових підприємств. Тому ми виходимо з цієї ситуації шляхом видачі індивідуальних завдань студентам, які направляються на виробничу практику.

Як висновок, слід відмітити, що при впровадженні ділових ігор в навчальний процес з облікових дисциплін студенти набувають досвіду соціального й емоційно-морального спілкування, активної співпраці, вміння узагальнювати, аналізувати та робити висновки, стисло висловлюватись тощо. Потрібно тільки перебороти страх студентів перед виступом, неправильну реакцію на висловлювання товаришів. При колективному вирішенні проблеми у студентів формуються такі якості, як вміння розуміти інші погляди, критичність, здатність оцінювати себе та інших.

Певною мірою цей метод сприяє формуванню особистісних властивостей: почуття впевненості у собі, подолання зайвої боязкості надмірної самовпевненості. У процесі гри потрібно домогтися, того щоб студенти відчували відповідальність за прийняте рішення. Для цього можна використовувати моральні заохочення, тобто визначення переможців, кращих в групах тощо.

Крім того, з метою наближення студентів до реальної атмосфери підприємства заняття проводимо в Навчальній бухгалтерії коледжу, що оснащена офісними меблями та сучасною комп'ютерною технологією, так як свідомо відповідальність та повага до своєї роботи починається із звички, добре організованого робочого місця.

Під час гри студенти реалізують комплекс умінь:

- бачення виробничої ситуації в цілому, вміння аналізувати складові частини об'єкта діяльності і умови його функціонування;
- виділення в цій ситуації предмета дій, мети, засобів та результатів, яких потрібно досягти;
- постановка завдання, що забезпечує досягнення мети в реальних виробничих умовах;
- виконання дій, спрямованих на розв'язання конкретних виробничих завдань;
- проведення оцінювання та аналізу результатів професійної діяльності;
- прийняття самостійних рішень щодо розв'язання реальних виробничих завдань.

#### ЛІТЕРАТУРА

1. Гнатенко Н. Роль та місце інноваційних технологій в підготовці спеціалістів бухгалтерської професії. – Матеріали міжнародної науково-практичної інтернет-конференції, 18-19 квітня 2013 р., м. Кам'янець-Подільський.
2. Чижевська Л.В. Методика викладання облікових дисциплін / Л.В. Чижевська. – Житомир: ПП «Рута», 2003. – 504 с.

**Аль-Хамадані Н. Д.,**  
викладач ВП «Лисичанський  
педагогічний коледж ЛНУ  
імені Тараса Шевченка»

**Матліна О. В.,**  
викладач ВП «Лисичанський  
педагогічний коледж ЛНУ  
імені Тараса Шевченка»

## **ФОРМУВАННЯ КОМУНІКАТИВНОЇ ПОВЕДІНКИ У ДІТЕЙ ДОШКІЛЬНОГО ВІКУ ЗАСОБАМИ SMART-ТЕХНОЛОГІЙ**

Актуальність дослідження визначається концептуальними положеннями Закону України «Про дошкільну освіту», Базового компоненту дошкільної освіти в Україні, у яких проголошено стратегічні завдання щодо соціалізації дитини дошкільного віку. Відтак, неодмінним компонентом системи національної дошкільної освіти має бути формування соціально-психологічних настанов та комунікативної поведінки у дітей дошкільного віку.

Комунікативна поведінка (від лат. *communicatio* – «зв'язок, спілкування») – це наявність навичок передачі та сприйняття інформації, спілкування, встановлення контактів між живими організмами, породжених потребою спільної діяльності, що включає також обмін інформацією, спроби впливати один на одного [1]. Отже, дитина, опинившись у будь-якій ситуації спілкування з дорослими або однолітками (в дитячому садку, на вулиці, в транспорті, лікарні, у дворі), повинна розуміти зовнішні ознаки ситуації і за якими правилами в ній потрібно діяти. Такий підхід потребує пошук нових засобів формування комунікативної поведінки у дітей на етапі дошкільного дитинства.

Аналіз літератури та Інтернет видань з даної проблеми, дозволив зробити висновки про те, що ефективним засобом формування комунікативної поведінки є використання smart-технологій.. На сьогоднішній день в системі освіти України є звичне явище проведення навчальних занять з використанням мультимедійних презентацій, зроблених у таких програмних пакетах, як, наприклад, Microsoft Power Point. Однак, поряд із звичними презентаційними технологіями (Microsoft Power Point), в сферу освіти проникають нові, інтерактивні технології, які дозволяють відійти від стандартної та звичної презентації у вигляді слайд-шоу. Інноваційним аспектом в системі освіти та навчальному процесі спостерігається тенденція до все більшого впровадженню ІТ технологій: мережевих, мобільних і інформаційних.

З появою нового обладнання (аудіо-та відео системи, проєкційні пристрої) виникає питання його ефективного застосування в навчальному процесі закладу дошкільної освіти. Інтерактивні та мультимедійні засоби допомагають сором'язливим малюкам сформувати навички комунікативної

поведінки. Інтерактивна дошка значно розширює можливості вихователя щодо формування комунікативних навичок, оскільки педагог має можливість моделювати різні ситуації взаємодії та комунікації на спеціальних комунікативних заняттях.

Комунікативне заняття – це насамперед навчання, що опирається на досвід дитини, а також допускає, що присутні на ньому малюки, крім отримання нової інформації, мають можливість відразу використовувати її на практиці, виробляючи нові навички. Активне спілкування під час комунікативних занять допомагає дитині виробити навички комунікативної поведінки. Звичайно в основу заняття покладено такі принципи: активність, спілкування, творчість, усвідомлення. Такі заняття для дітей дошкільного віку має певну структуру [2] (рис. 1)



Рис. 1. Структура комунікативного заняття

Кожен етап включає в себе певні компоненти, а саме:

- вступна частина:
  - привітання, особливе, яке налаштовує відразу на позитивні емоції;
  - знайомство (заохочення) – це також один із важливих психологічних прийомів;
  - мотивація – важливий етап, мета його сфокусувати увагу дітей на проблеми, викликати інтерес до обговорюваної теми.
- основна частина:
  - метод “Діалог”; метод “Коло ідей”; метод “Самооцінки”.
- емоційні розминки, психогімнастики;
- заключна частина:
  - рефлексія, малювання[1].

Під час комунікативних занять педагог використовує різні функції інтерактивної дошки (малювання, рух зображень та ін.).

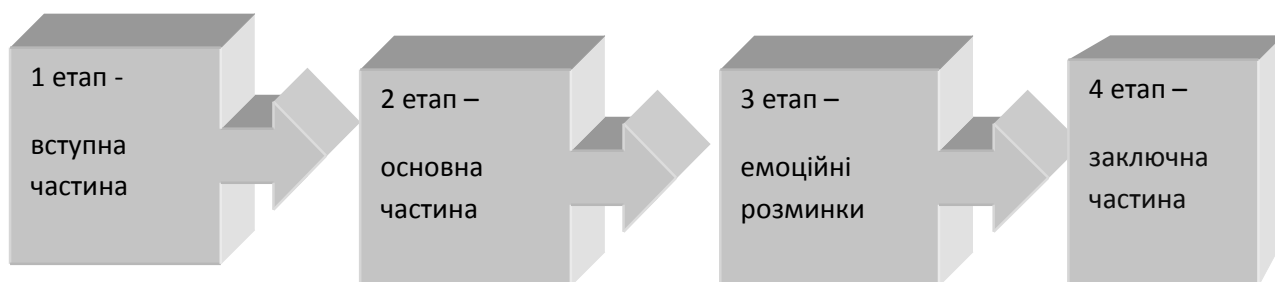
Нами розроблено серію комунікативних занять з використанням інтерактивної дошки для дітей старшого дошкільного віку. Наводимо приклад комунікативного заняття.

«Морський відпочинок»

Мета:

- Розвиток комунікативних навичок
- Зняття психоемоційної напруги
- Розвиток уваги та уяви
- Формування у дітей доброзичливого ставлення один до одного



Обладнання: презентаційні матеріали для створення smart-колажу, аудіозапис з звуками морського прибою.

Хід заняття:

Гра «Слон, жираф і крокодил»

Мета: розвиток уваги, подолання імпульсивності, корекція гіперактивності.

Хід гри:

Коли ведучий або вихователь каже: «слон», всі повинні широко розвести руки в сторони, відображаючи великого слона. Коли ведучий каже: «крокодил», усі хлопають рукою об руку, зображуючи пащу крокодила. А коли ведучий каже: «жираф», всі витягують руки вгору, зображуючи шию жирафа. В ході гри, ведучий, аби заплутати учасників гри, називає одну тварину, а показує зовсім іншу.

Гра «Ласкаві хвилі»

Мета: формування доброзичливого ставлення дітей один до одного, зняття тривожності.

Хід гри:

Вихователь збирає на килимі навколо себе дітей, та запитує: «Хто з вас буд на морі або річці? Хто з вас любить плавати?» Вислухавши відповіді дітей, вихователь продовжує: «Як вам відомо, на морі бувають незначні хвилі. Вони хлюпочуться, наздоганяють один одного и дуже красиво блищать на сонці. Зараз ми з вами перетворимося на лагідні морські хвилі, будемо посміхатися сонечку та один одному, радісно дзюркотіти та рухатися, як хвилі». Вихователь показує дітям плавні рухи руками та тілом, імітуючи хвилі. Після кожній дитині пропонується скупатися і лагідному морі. Одна дитина (або дві, якщо велика кількість дітей стає в центр, всі інші діти – хвилі, підходять до нього, лагідно притискають його, дзюркотять посміхаючись .

Після гри дітям можна провести бесіду про те, що їм більше сподобалося, бути морською хвилею чи купатися в морі.

Колаж «Море»

Мета: розвиток вміння співпрацювати у колективі

Хід: Із задалегідь підготовленого презентаційного матеріалу діти разом виконують колаж на тему «Море» на smart-дошці. Завершенням заняття є обговорення вражень, почуттів від спальної праці.

Вправа «На березі моря»

Мета: розслаблення , зняття психоемоційного навантаження.

Обладнання: аудіо запис шуму морського прибою.

Хід вправи:

Діти лягають на килим. Вихователь вмикає «Шум моря» та спокійним рівномірним голосом говорить: «Заплющте очі, уявіть, що ми лежимо на березі моря. Світить тепле сонечко, його промінці зігрівають нас. Ручки та ніжки розслаблені. По тілу розходить тепло. Дмухає лагідний вітерець (в цей момент можна погладити кожну дитину). Дихаємо спокійно та глибоко.

Набираємо повні легені повітря та все повітря видихаємо. На добре й спокійно. Море спокійне, а під водою плавають різнокольорові казкові рибки. Уявіть, які вони гарні: блакитні, жовті, зелені – блищать. А ми лежимо на березі – на теплому піску, та всі тривоги покидають нас, упливають як рибки. Поступово відкриваємо очі, можна потягнутися, та повертаємося до нашої кімнати».

Використання smart-технологій допомагає ефективно реалізувати великий спектр завдань з формування комунікативної поведінки дошкільників, будучи водночас особистісно-орієнтованим засобом виховання і взаємодії дорослого і дитини. Завдяки своєрідному і колоритному насиченню, такі технології можна використовувати у всіх формах роботи з дітьми.

#### ЛІТЕРАТУРА:

1. Комунікативна компетентність – головна мета мовленнєвого розвитку дошкільнят. [Електронний ресурс]. – Режим доступу: [http://dnzgzvozdichka.ucoz.ua/load/dlja\\_vikhovateliv/komunikativna\\_kompetentnist\\_t\\_golovna\\_meta\\_movlenneвого\\_rozvitku\\_doshkilnjat/5-1-0-13](http://dnzgzvozdichka.ucoz.ua/load/dlja_vikhovateliv/komunikativna_kompetentnist_t_golovna_meta_movlenneвого_rozvitku_doshkilnjat/5-1-0-13)
2. Smart-технології у освіті. [Електронний ресурс]. – Режим доступу: [http://www.eliseeva.com.ua/view\\_post.php?id=185](http://www.eliseeva.com.ua/view_post.php?id=185)
3. Цеменіхіна О.В. Нові парадигми у сфері освіти в умовах переходу до SMART-суспільства [Електронний ресурс]. – Режим доступу: [http://www.irbisbuu.gov.ua/.../cgiirbis\\_64.exestival.1september.ru/articles/417030/](http://www.irbisbuu.gov.ua/.../cgiirbis_64.exestival.1september.ru/articles/417030/)

**Білецький В.А.**, студент

Науковий керівник – доктор педагогічних наук, доцент,  
доцент кафедри фізичного виховання та спорту

**Шукатка О. В.**

Львівський національний університет імені Івана Франка

### **ВПЛИВ КРЕАТИНУ МОНОГІДРАТУ НА СИЛОВІ ПОКАЗНИКИ ВАЖКОАТЛЕТІВ-АМАТОРІВ**

Анотація. У даній статті здійснено спробу довести, як вживання креатину моногідрату впливатиме на силові показники важкоатлетів-аматорів. З'ясовано, що креатин моногідрат позитивно впливає на показники вибухової сили та силової витривалості спортсменів, а саме, вживання харчової добавки дає змогу відтермінувати час настання м'язової відмови та збільшує продуктивність роботи м'язів.

Ключові слова: спортивне харчування, силова витривалість, показники.

Спортивне харчування відноситься до особливої групи харчових продуктів, що орієнтоване на людей, які ведуть активний спосіб життя.

Харчовий раціон дітей та підлітків часто не відповідає основним принципам раціонального харчування. Зокрема він збіднений на білки, незамінні амінокислоти та ненасичені жири, натомість перевантажений вуглеводами та насиченими жирами. Тому окремі компоненти спортивного харчування можуть бути використані у якості досягнення балансу у

харчовому раціоні підлітка, також це позитивно впливає на розвиток мускулатури та підтримку нормальної ваги тіла.

На думку майстра спорту міжнародного класу з пауерліфтингу, тренера з пауерліфтингу та силового екстриму Вадима Омельчука, вживання спортивного харчування спрямоване на покращення спортивних результатів, підвищення сили і витривалості, зміцнення здоров'я, збільшення обсягу м'язів, нормалізацію обміну речовин, досягнення оптимальної маси тіла і в цілому на збільшення якості та тривалості життя. У порівнянні зі звичайною їжею, на перетравлення якої можуть йти години, спортивні добавки вимагають мінімальних витрат часу і зусиль травлення на розщеплення і всмоктування, при цьому багато видів спортивного харчування мають високу енергетичну цінність [1].

Мета дослідження – проаналізувати вплив креатину моногідрату на силові показники важкоатлетів-аматорів.

Завдання дослідження: 1. Ознайомитися з основними компонентами здорового харчування. 2. Скласти комплекс вправ для розвитку вибухової сили та силової витривалості важкоатлетів-аматорів. 3. Дослідити дію креатину моногідрату на силові показники важкоатлетів-аматорів.

Матеріал і методи дослідження. У даному дослідженні брали участь 8 важкоатлетів-аматорів віком 16-20 років.

Методи дослідження: аналіз науково-методичної літератури, опитування, математичної статистики.

Результати дослідження та їх обговорення. Учасники виконували комплекс вправ: 30 берпі, 10 підйомів гирі (8 кг) над головою, підняття штаги (30 кг) над головою. В результаті проведеного тестування встановлено, що середній показник виконання комплексу вправ з прийомом харчової добавки становить 2 хв. 31 сек. При виконанні повторного комплексу вправ (на наступний день) без прийому харчової добавки середнє значення збільшилося до 2 хв. 50 сек. (таб. 1).

Таблиця 1

	<b>Виконання комплексу вправ з прийомом харчової добавки:</b>	<b>Виконання комплексу вправ без прийому харчової добавки:</b>
<b>Учасник №1</b>	2:09 хв	2:29 хв
<b>Учасник №2</b>	2:16 хв	2:44 хв
<b>Учасник №3</b>	2:42 хв	3:10 хв
<b>Учасник №4</b>	2:59 хв	Не виконав комплекс вправ у зв'язку з м'язовою відмовою
<b>Учасник №5</b>	2:17	2:40 хв
<b>Учасник №6</b>	2:35	3:10 хв
<b>Учасник №7</b>	2:44	Не виконав комплекс вправ у зв'язку з м'язовою відмовою
<b>Учасник №8</b>	2:20	2:44 хв
<b>Середнє значення:</b>	2:30 хв	2:50 хв

Проведений аналіз показав, що вживання креатину моногідрату дало змогу відтермінувати час настання м'язової відмови та збільшити продуктивність роботи м'язів. Таким чином, вживання креатину моногідрату дозволило підвищити показники вибухової сили та силової витривалості спортсменів.

Висновок. В останні роки підлітки інтенсивно займаються спортом та вживають харчові добавки. У даному дослідженні зроблена спроба показати вплив однієї спортивної добавки із багатьох на силові показники важкоатлетів-аматорів. Отримані результати спонукають для подальшого вивчення питань пов'язаних із вживанням спортивного харчування.

#### ЛІТЕРАТУРА

1. <https://novograd.city/read/rating/59080/1/mifi-i-pravda-pro-sportivne-harchuvannya-vid-novogradskogo-chempiona-svitu-vadima-omelchuka>.

**Максимчук К.Ю.**, магістр  
Науковий керівник – к.пед.наук,  
доцент кафедри соціальної роботи та педагогіки вищої школи  
Мартіросян Л.А.  
Волинський національний університет імені Лесі Українки

#### **СУТНІСТЬ ТА ЗНАЧИМІСТЬ ІНТЕРАКТИВНИХ ТЕХНОЛОГІЙ В СОЦІАЛЬНОМУ СУПРОВОДІ СІМ'Ї**

Інтерактивна компетентність є важливою складовою комунікативної компетентності. В науковій літературі, присвяченій проблемі професіоналізму соціальних педагогів, часто розглядається комунікативна компетентність – інтегральна якість особистості, яка синтезує загальну культуру спілкування та її специфічні прояви у професійній діяльності.

Аналіз наукової літератури щодо проблеми професійної діяльності фахівців соціальної роботи свідчить, що особлива увага в ній надається вивченню функціонально-рольових характеристик соціальних працівників (Т.Джефс, П. Картер, І. Лавриненко, І. Мещанкін, І. Мигович, В. Сидоров), професійної самоідентифікації (О. Донцов, Ю. Жуков, Н. Кривоконь), особистісних рис та якостей соціальних педагогів (Т. Іванова, А. Козлов Л.Міщик, Е. Холостова, Н. Шмельова, Е. Ярська-Смирнова), дослідження особистості соціального педагога (А.Й. Капська, Н.І. Кривоконь, А.В. Кунцевська, Ю.М.Швалб, Н.Б. Шмельова).

Мета статті - дослідження особливостей застосування інтерактивних технологій в соціальному супроводі сім'ї.

Відповідно до Порядку здійснення соціального супроводу центрами соціальних служб для сім'ї, дітей та молоді сімей та осіб, які опинились у складних життєвих обставинах “соціальний супровід” - це форма соціальної

підтримки, яка передбачає надання конкретній особі чи сім'ї комплексу соціальних послуг [1].

Застосування інтерактивних технологій при соціальному супроводі соціального педагога, необхідне для підсилення просвітницької роботи, для попередження негативних явищ у молодіжному середовищі через надання повноважень самим неповнолітнім, для виявлення серед них позитивних лідерів, спонукання осіб з «груп ризику» до переорієнтації лідерських якостей з негативних на позитивні, для підвищення їх соціальної компетентності у питаннях, для попередження та подолання негативних явищ, для формування відповідальної поведінки позитивних змін у знаннях, навичках і вчинках вихованців, їхньому ставленні до соціальних явищ, здоровому способі життя, правовому захисті [4].

Слово «інтерактив» прийшло до нас з англійської мови від слова «interact», де «inter» – це взаємний, «act» – діяти.

Інтерактивний – означає здатність взаємодіяти чи знаходиться в режимі розмови, діалогу з чим-небудь (наприклад, комп'ютером) або ким-небудь (наприклад, людиною).

Підбірку інтерактивних методів в соціальній роботі необхідно здійснювати реалізовувати з урахуванням їх відповідності основним механізмам соціалізації: ідентифікації, орієнтації, адаптації та інші. Жоден метод не повинен використовуватись ізольовано.

Соціальний педагог повинен будувати виховний процес і вибирати систему інтерактивних методів, їх послідовність і комбінацію з урахуванням цілого комплексу факторів і умов (вікових особливостей дітей; рівня їх культурного, морального та духовного розвитку; здібностей, потреб, інтересів, соціокультурного оточення; рівня розвитку первинного колективу тощо) [3, с. 15].

Використання інтерактивних методів дозволяє вирішити кілька психолого-педагогічних завдань. Перш за все, інтерактивні методи ставлять батьків у активну позицію. У звичайній ситуації зробити це досить складно: заклики педагога «висловити свою думку», «запропонувати свої варіанти», як правило, залишаються безрезультатними. Інтерактивні методи дозволяють зробити батьків активними учасниками, в результаті чого вони починають вести себе принципово інакше.

Їх застосування підвищує готовність батьків до взаємодії з психологом, педагогами та іншими фахівцями. Спеціаліст, який організовує оригінальні, незвичні заходи, викликає повагу і інтерес.

Ефективним у роботі соціального педагога є застосування інтерактивних технологій для профілактики наркоманії, ВІЛ/СНІДу та інфекцій, що передаються статевим шляхом, виховання гендерної рівності, толерантності та інше.

У процесі використання соціальним педагогом інтерактивних технологій він допомагає інтерпретувати вихованцю життєві події, впливає

на конструювання ним своїх особистісних дій, сприяє активізації діяльності, допомагає у самоконтролі та саморегуляції.

У своїй професійній діяльності соціальний педагог повинен знати та використовувати такі інтерактивні форми і методи роботи: тренінги, рольові ігри, мозкові штурми, диспути, дебати, аналіз ситуацій, різноманітні вправи та безліч інших. Таким чином їх можна поділити на такі:

– превентивні інтеракції: розподіл ролей, угруповання, тренінг, консультація, репетиція;

– імітаційні інтеракції: інсценування, психодрама, ділові ігри, операційні ігри, диспут, мозковий штурм, колективне/групове проектування, дебати;

– не імітаційні інтеракції: лекції та конференції [2].

Використання інтерактивних технологій дають можливість створювати абсолютно нові, сучасні підходи в освіті та вихованні, коли головним завданням стає не тільки оволодіння сумою знань, скільки розвиток творчого мислення дітей, формування умінь і навичок самостійного пошуку, аналізу та оцінки інформації.

Отже, виховна діяльність соціального педагога повинна активно включати інтерактивні технології. Адже саме вони зможуть сприяти безпосередньому впливу на соціальний супровід, тобто створенню сприятливого виховного середовища та корекції поведінки людей. Виховні інтерактивні технології створюють соціально-педагогічні умови для позитивних змін у розвитку дітей. Вони здатні своєю цікавою формою проведення не тільки розважити дітей, але й сприяти змінам соціальних проблем, які потребують позитивного вирішення.

Література

1. Про затвердження Порядку здійснення соціального супроводу центрами соціальних служб для сім'ї, дітей та молоді сімей та осіб, які опинилися у складних життєвих обставинах від 13.06.2008— 2008 р., № 40, стор. 78, стаття 1334, код акта 43227/2008

2. Пометун О. Інтерактивні методики та система навчання / О. Пометун. – К. : Шк. світ, 2007. – 112 с.

3. Серган В. Г. Інтерактивні форми виховання : семінар для вчителів / В. Г. Серган // Класному керівнику. Усе для роботи : наук.-метод. журнал. – 2011. – №8. – С.14-15.

4. Сисоєва С. О. Інтерактивні технології навчання дорослих : навч.метод. посіб. / С. О. Сисоєва. – К. : ВД «ЕКМО», 2011. – 324с.

## **ПРОБЛЕМА ФОРМУВАННЯ ТВОРЧОЇ ОСОБИСТОСТІ ВЧИТЕЛЯ В ПЕДАГОГІЧНІЙ РЕТРОСПЕКТИВІ (ПЕДАГОГІЧНА ДІЯЛЬНІСТЬ П. І. ШЕВЧЕНКА)**

Функції вчителя в сучасних умовах життя постійно ускладнюються та видозмінюються. Пошуку найбільш ефективних варіантів поєднань методів і прийомів навчання та виховання сприяє творчий підхід вчителя до вирішення педагогічних завдань.

Проблема формування творчої особистості вчителя має значне напруження у системі філософських та психолого-педагогічних наук (В. Кан-Калик, І. Козловська, С. Осадчук, А. Сологуб, І. Харкавців, В. Шульдик, Л. Ярошук та ін.). Історико-педагогічний аспект проблеми, з огляду на «радянське минуле», розглядається не часто, утім, на нашу думку, для успішного розвитку вітчизняної освіти, необхідне врахування надбань педагогічної думки та освітньої практики. Педагог вихований на кращих прикладах вчительської праці націлює свою власну діяльність на оптимальне рішення завдань навчання і виховання, тому існує необхідність врахування особливостей попереднього педагогічного досвіду та надбань вітчизняної педагогічної думки. Звернення до науково-педагогічного спадку Павла Івановича Шевченка, провідного педагога та багаторічного керівника педагогічного вишу Кривого Рогу дає можливість висвітлити досвід його роботи у вирішенні проблеми формування творчої особистості вчителя в 90-х роках ХХ ст.

Застосування методу ретроспективного аналізу педагогічних підходів дозволяє зрозуміти специфіку і особливості визначення поняття «педагогічна творчість», його соціально значущих характеристик. Педагогічна творчість, на думку сучасних вчених, це відкриття вчителем відомих в науці і практиці поєднань методів, прийомів і умов їх застосування, бачення декількох варіантів вирішення однієї задачі, оновлення вже відомого у відповідності до нових вимог.

Серед педагогічних праць П. І. Шевченко, що присвячені проблемі педагогічної творчості, ми виокремили такі: «Общие основы подготовки будущего учителя к профессиональному творчеству» (1991 р.), «Підготовка студентів до професійно-педагогічної творчості» (1992 р.), «Про деякі умови розвитку творчих здібностей студентів педвузів» (1994 р.). У окреслених працях розглянуто методологічні та соціальні проблеми підготовки студентів до професійно-педагогічної творчості, психолого-педагогічні основи підготовки студентів до професійно-педагогічної творчості, а також педагогічні умови для створення ефективної системи підготовки майбутніх вчителів до педагогічної творчості. З-поміж іншого, для розвитку педагогічної творчості вчителя, Павло Іванович пропонував розвивати такі

професійно-педагогічні якості як: педагогічна об'єктивність, активність, різнобічність, цілеспрямованість, комплексність, системність, перспективність, прогностичність, історизм, аналітичність та ін.; педагогічну ерудицію, творчість, цілепокладання, інтуїцію, імпровізацію, мислення, оптимізм; результативність творчої педагогічної праці, її ефективність, оптимальність, – мають сприяти творчому самовихованню, самоосвіті, діяльності вчителя [1, с.11].

Педагогічними умовами для створення ефективної системи підготовки майбутніх вчителів до педагогічної творчості є: забезпечення мотиваційного, змістовного і процесуального компонентів в процесі вивчення педагогічних дисциплін; певні вимоги до особистості викладача, як організатора педагогічного процесу. Тут Павло Іванович пише, що оволодіння педагогічною творчістю можливо лише на індивідуально-особистісному рівні, оскільки передача знань передбачає особистісне, власне трактування педагогічних явищ. Наступною запропонованою умовою було створення творчого клімату в педагогічному колективі. Науковець вважав, що реалізація вимог до особистості певного викладача в сукупності з творчим кліматом всього колективу ЗВО є обов'язковою умовою сприятливого розвитку студента і підготовка його до професійно-педагогічної творчості. П. Шевченко переконував, що педагогічна діяльність це взаємодія, співпраця, співтворчість, яка характеризується спілкуванням вчителя і учнів на демократичних засадах, а отже засадах взаємної довіри та поваги [2, с.21]. Така співпраця може бути налагоджена лише в системі вчитель – учень, в результаті такого співробітництва відбувається спільна творчість, взаємний вплив один на одного [3, с.3].

Вважаємо, що роздуми Павла Івановича щодо розуміння педагогічної діяльності як взаємодії, співпраці, співтворчості, що характеризується спілкуванням вчителя і учнів на демократичних засадах, а отже засадах взаємної довіри та поваги, як найкраще відповідають вимогам до педагогічної творчості вчителя сучасної української школи.

#### ЛІТЕРАТУРА

1. Шевченко П. И., Красовский Б. Д. Общие основы подготовки будущего учителя к профессиональному творчеству: учеб.-метод. пособие. Днепропетровск, 1991. 105 с.
2. Шевченко П. И., Красовский Б. Д., Дмитрик И. С. Подготовка студентов к профессионально-педагогическому творчеству. Киев : Наукова думка, 1992. 148 с.
3. Шевченко П. І. Про деякі умови розвитку творчих здібностей студентів педвузів. *Нива знань*. 1994. № 4. С. 3.



УДК: 373.3:616.831]:616.831

Голомаха В. М., магістр

Науковий керівник - Дубовик О.М. к. психол. н.,  
доцент кафедри спеціальної психології та медицини  
Національний педагогічний університету імені М.П. Драгоманова

**ФОРМУВАННЯ ЗДОРОВ'ЯЗБЕРЕЖУВАЛЬНОЇ  
КОМПЕТЕНТНОСТІ У ДІТЕЙ МОЛОДШОГО ШКІЛЬНОГО ВІКУ З  
ДИТЯЧИМ ЦЕРЕБРАЛЬНИМ ПАРАЛІЧЕМ**

У статті обґрунтовано теоретичну складову сутності здоров'язбережувальної компетентності у дітей молодшого шкільного віку з дитячим церебральним паралічем (ДЦП). Розкрито актуальність та практичну значущість зазначеної проблеми. Подано базові поняття, які визначають сутність здоров'язбережувальної компетентності дітей з ДЦП. Розкрито здоров'язбережувальні технології, які зможуть формувати здоров'язбережувальні компетентності у дітей з ДЦП.

Ключові слова: здоров'язберігаюча компетентність, здоров'язберігаючі технології, діти з ДЦП.

В статье обосновано теоретическую составную сущности здоровьесохраняющей компетентности у детей с ДЦП. Раскрыто актуальность и практическую значимость обозначенной проблемы. Даны базовые понятия, которые определяют сущность здоровьесохраняющей компетентности детей с ДЦП. Раскрыто здоровьесохраняющие технологии, которые смогут формировать здоровьесохраняющую компетентность детей с ДЦП.

Ключевые слова: здоровьесохраняющая компетентность, здоровьесохраняющие технологи, дети с ДЦП.

This article describes the theoretical component of the essence of health-preserving competence in children of primary school age, who suffering from cerebral palsy (CP). The relevance and practical significance of this problem are revealed. The basic concepts that define the essence of health-preserving competence of children with cerebral palsy are presented. Health-preserving technologies that will be able to form health-preserving competencies in children with cerebral palsy are revealed.

Key words: health competence, health technologies, children with cerebral palsy.

Здоров'язбережувальна спрямованість освітнього процесу – важлива вимога Базової програми і самого сучасного життя.

Сьогодні проблеми збереження здоров'я дітей набувають особливої актуальності, оскільки дедалі помітнішою стає тенденція до погіршення його стану. Одним з головних завдань дошкільного закладу є організація освітнього процесу, під час якого не лише зберігатиметься високий рівень

розумової працездатності вихованців, а й зміцнюватиметься їхнє здоров'я. Базова програма приділяє особливу увагу впровадженню в освітньо-виховний процес здоров'язбережувальних технологій, які дають змогу проводити оздоровлення в цікавих різноманітних формах, забезпечують фізичне, соціально-емоційне, духовне, інтелектуальне благополуччя дітей.

Протягом останнього часу проблема збереження здоров'я дітей стала глобальною, і від її розв'язання залежить подальше існування людства в цілому. Чимало досліджень, організованих Національною академією медичних наук України, вказують на те, що серед дітей наразі спостерігається значне зростання функціональних розладів різних органів та систем організму, гострої та хронічної захворюваності, синдрому дезаптації, а також вроджених вад розвитку. Стрімко зростає кількість дітей з інвалідністю, дітей з розладами психіки, емоційної та поведінкової сфери. Високі статистичні показники нагадують про важливість зміцнення здоров'я дітей ще з дитинства.

Формування здоров'язберігаючих компетенцій починається з моменту народження людини й триває все життя. Під цим поняттям слід розуміти характерологічні риси та психофізичні особливості дитини, які сприяють збереженню фізичного, соціального, психічного та духовного здоров'я самої дитини та її оточення. Основним критерієм здоров'язберігаючої компетенції є стан оптимальної відповідності, гармонії між біологічним, психологічним і соціальним у житті і діяльності людини. Відомо, що для збереження й зміцнення здоров'я необхідні рухова активність, повноцінне харчування, баланс правильного режиму активності та відпочинку, сімейне виховання. Навчити дитину вести здоровий спосіб життя і виховувати здоров'язберігаючі компетенції.

Здоров'язбережувальна компетентність є готовністю самостійно вирішувати завдання, пов'язані з підтримкою, зміцненням та збереженням як власного здоров'я, так і здоров'я оточуючих. Водночас здоров'язбережувальною компетентністю вважається комплекс знань, умінь, ставлень та цінностей, спрямованих на збереження та укріплення здоров'я – на уроках та в позашкільній діяльності. Андрющенко Т.К. зазначає, що дітям потрібно дати знання про здоров'я, сформувавши таким чином ціннісне ставлення до здоров'я та створивши умови для вироблення життєвих навичок, які сприяють покращенню здоров'я [1, с. 123]. Все це сформує базис для здоров'язбережувальної компетентності, що в подальшому забезпечить здоровий спосіб життя людини. Більшість науковців розглядають здоров'язбережувальну компетентність як інтегральну динамічну рису особистості, яка проявляється в здатності організувати здоровий спосіб життя та регулювати діяльність, спрямовану на збереження здоров'я; адекватно оцінювати свою поведінку, а також вчинки та погляди оточуючих; зберігати та реалізовувати власні здоров'язберігаючі позиції в різноманітних умовах. Також здоров'язбережувальною компетентністю вважають високий рівень майстерності виконання особистістю здоров'язбережувальної

діяльності, яка характеризується глибоким знаннями щодо збереження та зміцнення здоров'я, можливість вільного володіння здоров'язбережувальною діяльністю та відповідними компетенціями.

Отже, здоров'язбережувальна компетентність - це інтегративна якість особистості, яка включає сукупність знань про людину та її здоров'я; мотиви, які мають екологозберігаючу спрямованість за ставленням до себе та навколишнього світу; спонукає до здорового способу життя; потребу в освоєнні способів збереження свого здоров'я, орієнтованих на самопізнання та самореалізацію. Зазначений вид компетентності – це результат інтеграції еколого-валеологічної та фізкультурної освіти учнів та виявляється у готовності самостійно вирішувати завдання, пов'язані з підтриманням, зміцненням та збереженням власного здоров'я [2, с. 77].

Аналіз досліджень сучасних українських вчених вказує на високу ефективність застосування компетентісного підходу до проблеми формування здоров'язбереження в сучасній системі освіти. Адже саме компетентісний підхід до проблеми здоров'язбереження може забезпечити можливість не тільки надання знань про основні ознаки складників здоров'я, умови його збереження та зміцнення, але й уміння користуватися в житті набутими знаннями, вміннями та навичками. Важливість здоров'я як найвищої загальнолюдської цінності та основного фактора досягнення успіху та благополуччя дає змогу вважати здоров'язбережувальну компетентність ключовою в сучасній системі освіти.

Здоров'язбережувальна компетентність у дітей молодшого шкільного віку з ДЦП зазвичай формується на міжпредметному рівні шляхом оволодіння предметними компетентностями з урахуванням специфіки предметів та пізнавальних можливостей учнів основної школи, а предметна – в результаті засвоєння змісту предметів освітньої галузі та оволодіння учнями відповідними компетентностями.

Для переважної більшості дітей з ДЦП є характерною затримка психічного розвитку по типу так званого психічного інфантилізму, під яким розуміють незрілість емоційно-вольової сфери особистості дитини. Це явище можна пояснити уповільненим формуванням вищих структур мозку (лобові відділи головного мозку), пов'язаних з вольовою діяльністю. В основу психічного інфантилізму покладена дисгармонія дозрівання інтелектуальної та емоційно-вольової сфери при переважній незрілості останньої.

Водночас до психотравмуючих обставин, що впливають на розвиток особистості дитини з ДЦП, належать такі чинники: переживання недобррозичливого ставлення однолітків, надмірної уваги оточуючих; обмеженість міжособистісних відносин у дитячому колективі; емоційна депривація (психічний стан, пов'язаний з неможливістю задовольняти основні життєві потреби); складнощі у процесі навчання, спричинені паралічем, гіперкінезом і порушеннями просторового сприймання. Зазначені

психологічні особливості дітей з ДЦП є вагомою причиною виникнення проблем формування здоров'язберезувальної компетентності.

В умовах шкільного навчального закладу доцільно впроваджувати різноманітні оздоровчі та профілактичні технології інноваційного та здоров'язберезувального характеру. Важливо при цьому враховувати індивідуальні особливості та форму ДЦП у дітей молодшого шкільного віку. Вагоме значення мають оздоровчі технології терапевтичного спрямування: арт-терапія, піскова терапія, ігрова та казкотерапія, сміхотерапія, музична терапія, кольоротерапія тощо. У результаті терапевтичного впливу дитина вчиться розуміти і приймати себе, піклуватись про себе та будувати стосунки з оточуючими та світом на основі вільного вибору.

Узагальнюючи проблему впровадження здоров'язберезувальних технологій та формування здоров'язберезувальної компетентності, варто вказати, з якими чинниками ризику має справу дитина з ДЦП: непродуманість, психологічна безграмотність спілкування вчителя з учнями, надмірна емоційна напруженість (або недостатня забезпеченість навчального процесу позитивними емоціями); надмірні навантаження в умовах класної або позакласної (самостійної) навчальної діяльності школярів, перевищення об'єктивно та суб'єктивно припустимого обсягу навчальних (у тому числі домашніх) завдань; нераціональна організація режиму дня дитини; низький рівень грамотності педагога щодо питань здоров'язбереження; відсутність чіткої системи роботи з учнями, що передбачала б разом із охороною їхнього здоров'я формування в них здоров'язберезувальної компетентності як внутрішнього рушія зміцнення і збереження власного здоров'я не лише в час навчання, а й за його межами як у просторі, а також у подальшому житті дитини.

Ми вважаємо доцільним виокремити наступні педагогічні умови формування здоров'язберезувальної компетентності дітей з ДЦП:

- свідоме засвоєння учнями знань про здоров'я і здоровий спосіб життя;
- включення валеологічних знань до змісту початкової освіти;
- розробку та впровадження в освітній процес інтегрованих факультативів, курсів і тренінгів валеологічного спрямування;
- залучення учнів до позашкільних заходів, що сприяють поглибленню знань про здоровий спосіб життя, розвитку особистого прагнення його дотримуватися;
- використання інтерактивних методів навчання у процесі формування здоров'язберезувальної компетентності.

Нами розроблено рекомендації щодо формування здоров'язберезувальної компетентності дітей молодшого шкільного віку з ДЦП, які мають бути включеними в індивідуальну корекційну програму. Під час навчання вчитель має ознайомити дитину з основними аспектами здорового способу життя, демонструючи позитивні результати та приклади з метою заохочення. Завдання, які ставлять перед собою вчителі у роботі над формуванням в учнів

з ДЦП стійкої мотивації до ведення здорового способу життя, можуть бути вирішеними тільки за умови комплексного використання педагогами різних методів та форм здоров'язбережувальної діяльності в освітньому процесі. Робота педагога спрямована на формування усвідомлення цінності власного здоров'ядитиною, розкриваючи важливість ведення здорового способу життя.

#### ЛІТЕРАТУРА

1. Андрющенко Т. К. Формування здоров'язбережувальної компетентності як соціально-педагогічна проблема / Андрющенко Т. К. // Науковий вісник Волинського національного університету імені Лесі Українки. 2012. № 7. С. 123-127.
2. Бойченко Т. Навчити головного. Формування здоров'яформувальної та здоров'язбережувальної компетентності учнівської молоді /Т. Бойченко // Профтехосвіта. – 2009. – № 1. – С. 40–43
3. Измалкова О., Колесник К. Формування здоров'язбережувальної поведінки у дитини // Основи здоров'я. – 2012. – № 10. – С. 27-30.

**Литвиненко В. Ю.,**  
старший викладач кафедри теорії  
та практики іноземних мов,  
Уманський державний педагогічний  
університет імені Павла Тичини  
(м. Умань, Україна)

### **АТИВІЗАЦІЯ ПІЗНАВАЛЬНОЇ ДІЯЛЬНОСТІ УЧНІВ ШЛЯХОМ ВПРОВАДЖЕННЯ АКТИВНИХ ТА ІНТЕРАКТИВНИХ ФОРМ РОБОТИ НА УРОКАХ ІНОЗЕМНОЇ МОВИ**

Оновлення змісту освіти на сучасному етапі розвитку вітчизняної школи веде до трансформації її технологій, надає їй особистої сформованості.

Нові педагогічні технології, використання яких потребує особистісно орієнтованого підходу, забезпечують діалог з класом, стимулюють особистісне ставлення школярів до роботи. Зокрема, навчання іноземним мовам, яке досягається за рахунок передових методів і технологій, тобто методами активізації пізнавальної діяльності учнів. Великий інтерес викликають наступні методи:

- дискусійний;
- метод рольових ігор;
- метод проектів;
- використання інтерактивних технологій.

Дискусія дає можливість:

- активізувати пізнавальну діяльність учнів;
- сформувати певну культуру мови, вміння вислухати співрозмовника

до кінця, не перебиваючи;

- формувати свідоме ставлення до розгляду проблеми, активність в обговоренні проблеми, причин її виникнення, а також на її вирішення.;

- створює умови для використання особистого досвіду й одержаних раніше знань для засвоєння нових.[1,с.52]

Одним із важливих методів активізації пізнавальної діяльності учнів є метод проектів – це така організація самостійної діяльності учнів у межах ними ж обраної теми, що проводиться у два етапи: етап підготовки та етап висвітлення кінцевого результату цієї діяльності.

Метою проектної роботи є автономне вивчення окремих учнем того чи іншого матеріалу, який є часткою одного великого розділу.

Дидактична гра на уроках англійської мови є дуже ефективним засобом навчання. Вона активізує діяльність учнів, вони захоплюються елементом змагання, їм подобається працювати у команді – так веселіше виконувати навіть складне завдання.[3,с.86]

Використання технологій інтерактивного навчання – це спеціальна форма організації пізнавальної розумової діяльності. Однією з багатьох пріоритетних цілей, які вона реалізує, є створення комфортних умов навчання. Кінцевий результат цієї роботи – не лише знання, рівень їх засвоєння, але й те, як діти навчилися різних способів опановувати знання.[2,с.15]

Найактивніше сприяють активізації пізнавальної діяльності інтерактивні методи навчання. Завдяки закладеним в їх суть самостійній діяльності та груповій взаємодії вони є корисними та перспективними для вчителя і для учнів.

В практиці роботи використовуються групові методи:

«Робота в парах»

Учні працюють в парах, виконуючи завдання. Парна робота вимагає обміну думками і дозволяє швидко виконати справи, які в звичайних умовах є часомісткими або неможливими.

«Акваріум»

У цьому методі одна мікрогрупа працює окремо, в центрі класу, після обговорення викладає результат, а решта груп слухає, не втручаючись.

Фронтальні методи:

«Велике коло»

Учні сидять по колу і по черзі за бажанням висловлюються з приводу певного питання. Обговорення триває, поки є бажання висловитися.

«Мікрофон»

Це різновид великого кола. Учні швидко по черзі висловлюються з приводу проблеми, передаючи один одному уявний "мікрофон".

«Мозковий штурм»

Технологія, суть якої полягає в тому, що всі учні по черзі висловлюють свої думки з приводу проблеми. Висловлене не критикується і не обговорюється до закінчення висловлювань.

Сучасне інформаційне суспільство – це період високих технологій, що потребує від освіти формування компетентної та активної особистості. Життєвий досвід дитини – вирішальний фактор формування особистості, а вся система навчання і виховання повинна допомогти їй виявити у собі і розвинути те, що їй органічно притаманне.

Отже, суть інтерактивного навчання полягає у тому, що навчальний процес відбувається за умови постійної, активної взаємодії всіх учасників.

#### ЛІТЕРАТУРА

1. Фіцула М.М. Педагогіка: Навчальний посібник для студентів вищих педагогічних акладів освіти. – К.: Видавничий центр “Академія”, 2002.
2. Дидактика сучасної школи / під редакцією В.А.Онищенка. Київ, 1997.
3. Дон О. М. Ефективність застосування дидактичних ігор у навчально-виховному процесі/ Наша школа. - 2000.

**Перепелюк Т. Д.,**

канд. психол. н., доцент

Уманський державний педагогічний  
університет імені павла Тичини

### **ЗНАЧИМІСТЬ ДІАГНОСТИКИ ТИПУ ТЕМПЕРАМЕНТУ В ПІДЛІТКОВОМУ ВІСІ**

Підлітковий період у періодизації індивідуального життя людини відіграє одну з вагомих ролей, яка пов'язана з динамічними змінами психічних функцій та фізіологічних систем і зміною системи уявлень про навколишній світ та місце у ньому. Емоційна та психічна нестабільність підлітка, як у сторону підвищення активності так і у бік сповільненості, навіть до самоізоляції, можуть бути спричинені ситуацією та відповідною на неї психологічною реакцією, як відповідь динамічних властивостей нервової системи. У зв'язку з цим і постає необхідність психодіагностичного обстеження для визначення типу темпераменту підлітка, щоб надати необхідні консультації, рекомендації, провести корекційну роботу за необхідності, щоб молода людина могла адекватно сприймати навколишній світ та себе у ньому.

Вивчаючи період становлення особистості у підлітковий період ймовірним є факт впливу типу темпераменту на специфіку та інтенсивність емоційного переживання, індивідуальну реакцію на стресову чи екстремальну ситуації, який може призвести до появи та розвитку психосоматичних захворювань та розладів.

Темперамент характеризується такими особливостями психічних процесів, як сила, швидкість, інтенсивність, ритм та темп протікання. Компоненти, як активність та емоційність знаходять відображення у більшості теорій та класифікацій темпераменту. Згідно Г. Айзенку темперамент являє собою поєднання двох проявів особистості:

екстравертованості-інтравертованості та емоційної стабільності-нестабільності (нейротизму). Прояви даних характеристик темпераменту впливають на процес оволодіння підлітком нових соціальних ролей, функцій, на розвиток та формування спеціальних здібностей, на розвиток та становлення характерологічних рис, особливо вольової сфери особистості, на зміну системи цінносних орієнтацій, на формування основ майбутнього професійного вибору тощо.

Центральним і специфічним новоутворенням в особистості підлітка є уявлення про себе як уже не дитину, а дорослого, він намагається бути дорослим. Цю особливість називають почуттям дорослості, яке полягає в тому, що підліток заперечує свою приналежність до дітей, але у нього ще немає відчуття істинної, справжньої дорослості, хоча є потреба у визнанні його дорослості оточуючими [2, 26].

На думку М. Бітянової «...діагностична робота – традиційна ланка роботи шкільного психолога, історично перша форма шкільної психологічної практики, яка забирає досить значну частину робочого часу фахівця. Існує дві причини такої ситуації: перша – це особливості професійної підготовки фахівця, діагностиці приділяється досить багато уваги на етапі навчання практичних психологів, друга – можливість пред'явити результати здійсненої діагностики найбільш зацікавленим сторонам, тобто педагогам та батькам [1, 30].

Над питаннями дослідження властивостей темпераменту працюють українські учені такі як Т. О. Блюміна, В. В. Мегедь, А. О. Овчаров та ін. Психодіагностичний інструментарій для дослідження темпераменту складають наступні методики, як опитувальник темпераменту Я. Стреляу, опитувальник структури темпераменту В. М. Русалова, опитувальник «PEN» (автори Г. Айзенк, С. Айзенк), опитувальник Г. Айзенка для визначення типу темпераменту. Отримані результати по проведенню методик зможуть суттєво допомогти підлітку та його оточенню для усвідомлення його (підлітка) індивідуальності, для визначення привабливої сфери майбутньої діяльності, для формування спеціальних здібностей та розвитку інтелекту, для розв'язання конкретної життєвої ситуації, для налагодження особистого контакту з ровесниками та дорослими тощо.

Отже, використання знань про особливості темпераменту дозволять створити більш ефективний вплив на загальний розвиток підлітків, на формування цілісної, гармонійної та успішної особистості.

#### ЛІТЕРАТУРА

1. Битянова М. Р. Организация психологической работы в школе. Москва : Совершенство, 1998. 298 с.
2. Застосування діагностичних мінімумів в діяльності працівників психологічної служби : метод. рек. / Горленко В. М. ; за заг. ред. В. Г. Панка. Київ : УНМЦ практичної психології і соціальної роботи, 2018.106с.



## **ІНДИВІДУАЛЬНИЙ РЕСУРС ПРОФЕСІЙНОГО РОЗВИТКУ ЯК НЕОБХІДНА УМОВА СТАНОВЛЕННЯ ПРОФЕСІОНАЛІЗМУ ЛЮДИНИ**

Професіоналізм в психології розглядається як властивість людей виконувати важку (професійну) діяльність з високою ефективністю та якістю при самих різноманітних умовах. Виконання діяльності в важких та несприятливих умовах потребує залучення людських ресурсів, направлених як на компенсацію несприятливих факторів середовища, так і на отримання позитивного результату.

Між ресурсами та резервами людини існує зв'язок. Можливе виникнення конфліктів між умовами діяльності та можливостями людини щодо її виконання. Психіка людини, являється регулятором, що забезпечує адекватне використання ресурсів, — визначає пріоритетність того чи іншого мотиву на даний проміжок часу. Відповідно, відбувається мобілізація та перерозподіл ресурсів. При підвищеній активізації об'єм використаних ресурсів може зростати за рахунок резервів організму [1].

Існує деяка сукупність потенційних властивостей людини, яка забезпечує можливість успішного освоєння професії, ефективну професійну діяльність та розвиток особистості професіонала. Ця сукупність властивостей була визначена як індивідуальний ресурс професійного розвитку (ІРПР). ІРПР потрібно розглядати як системну якість, що характеризує людину-професіонала (як індивіда, особистість, суб'єкта діяльності і життя та інтегральну індивідуальність) при взаємодії його з соціальним та професійним середовищем.

Необхідно диференціювати поняття потенціалу та ресурсу, часто використовуваних в психології як синоніми неактуалізованих (поки) можливостей.

Поняття «потенціал» (від лат. *potential* — сила, міць) орієнтоване на оцінку можливостей особистості, близьке по сенсу до поняття енергії в фізичних науках.

Під ресурсом (від франц. *ressource* — допоміжний засіб) розуміється сукупність цінностей та запасів, які при необхідності можуть бути використані.

«Потенціал особистості» можна розглядати як метафору «енергії» стислої пружини, яка, вивільнившись, буде «рухати» розвиток особистості – в направленні найменшого опору.

Ресурс же — придбані людиною запаси (цінності), що визначають характеристики «пружини».

Це подібно тому, як заряджений акумулятор має певне напруження (різницю потенціалів), але його ємність (ресурс роботи) під навантаженням

залежить і від його пристрою, і від «тренуючих циклів». Крім того, накоплений ресурс (цінності, світогляд і т.д.) задає вектор (направлення) «викиду» енергії [2].

Становлення (як категорія буття) представляє собою актуалізацію того, що уже в тій чи іншій формі існує. Відповідно, становлення індивідуального професіоналізму передбачає наявність у людини в потенціалі властивостей, які забезпечують можливість оволодіння професією та виконання професійної діяльності.

До таких відносяться сукупність професійно-важливих якостей, що знаходяться в динамічній взаємодії (утворюючих динамічну структуру). До їх числа слід віднести не тільки індивідуально-типологічні властивості, але і певні властивості особистості.

Системоутворююча характеристика особистості – її направленість, квінтесенцією якої являються ціннісні утворювання. Цінності як базальні, інакше – первинні (по Б.Г. Ананьєву) властивості особистості, що формують її установки, схильності та характер. В свою чергу, професійні установки являються важливим аспектом загальних життєвих установок та цінностей. Таким чином ІРПР, в основі якого знаходяться цінності, являється детермінуючим фактором розвитку особистості, що визначає не тільки енергетику, але і направленість її розвитку.

Для оцінки професіоналізму застосовують критерії продуктивності, ідентичності та зрілості. Професійна ідентифікація людини відбувається шляхом співвіднесення внутрішніх (психічних) моделей професії і професійної діяльності з професійною «Я-концепцією» [3].

Професійна ідентичність потребує прийняття людиною сформованих цінностей професії, а також ідей, переконань, правил поведінки, прийнятих та поділених членами професійної спільноти в цілому. В критерій професіоналізму входить самооцінка, в структурі якої виділяють операційно-діяльнісний та особистісний аспекти. Останній аспект в оцінці своїх особистісних якостей в співвідношенні з ідеалом зразка.

Професіоналізація як становлення спеціаліста (як особистості та суб'єкта діяльності) передбачає індивідуальну траєкторію, закономірні етапи, описані різними дослідниками (Е.А. Клімов, В.А. Бодров та ін.). Аналіз опублікованих даних призводять до необхідності поняття того, що існують причини недосягнення частиною спеціалістів вершин професіоналізму.

Слід визнати, що не буває «середніх» професіоналів, «середнім» може бути тільки спеціаліст (як носій нормативно заданих «операціонально-функціональних властивостей»), забезпечуючи більш або менш успішне виконання професійних задач. Професіонал, який є майстром своєї справи – це виражена індивідуальність, яка характеризує становлення особою, суб'єктивної реальності, уособлення творчого саморозвитку особистості [4].

## ЛІТЕРАТУРА

1. Дружилов С. А. Системний підхід до вивчення психологічного феномену професіоналізму людини // Вісник Томського державного педагогічного університету 2005. № 1. — С.51-55.
2. Дружилов С. А. Індивідуальний ресурс професійного розвитку // Актуальні проблеми сучасної науки. 2002. № 4. С. 269-272.
3. Дружилов С. А. Індивідуальний ресурс людини як основа становлення професіоналізму / Монографія. — Воронеж: Наукова книга, 2010. — 260 с.
4. Дружилов С. А. Професійна деформація як індикатори дезадаптації і душевного неблагополуччя людини// Сибірський педагогічний журнал. — 2010. — № 6. — С. 171-178.

## УДК 159.9

**Мельничук С. К.**

к.психол. наук. доцент кафедри  
соціальної роботи соціальної педагогіки та психології  
Центральноукраїнський державний педагогічний університет  
імені Володимира Винниченка

### **РОЛЬ ВПЕВНЕНОСТІ У СОБІ В ПРОЦЕСІ СОЦІАЛЬНО- ПСИХОЛОГІЧНОГО СУПРОВІДУ ПРОФЕСІОНАЛІЗАЦІЇ ОСОБИСТОСТІ ФАХІВЦІВ З СОЦІАЛЬНОЇ РОБОТИ**

У статті здійснено теоретичний аналіз проблеми впевненості в собі у юнацькому віці, висвітлено умови її формування, проаналізовано особливості психологічного супроводу розвитку та корекції впевненості в собі.

Ключові слова: впевненість у собі, психологічний супровід розвитку та корекції впевненості в собі, тренінг упевненості в собі.

Постановка проблеми. Впевненість в собі є важливою рисою, формування якої сприятиме розвитку активної, цілеспрямованої, наполегливої особистості, здатної самостійно розв'язувати проблеми та будувати свою життєву дорогу, співпрацювати з іншими людьми. Впевненість у собі передбачає формування в особистості поведінки, завдяки якій вона може володіти спонтанними реакціями, розумним проявом емоцій, вмінням відверто говорити про свої бажання і вимоги, висловлювати власну думку, не боятися заперечувати, використовуючи аргументацію, наполягати на своїх поглядах тощо. Впевненість у собі є складним утворенням, що характеризується своєрідністю структури, змістовними й практично-дієвими якісними характеристиками.

Метою даної статті теоретичне обґрунтування психологічних умов розвитку та корекції впевненості в собі у юнацькому віці, опис програми гармонізації зазначеної якості.

Аналіз останніх досліджень і публікацій. На основі теоретичного аналізу дослідження [2; 4; 5] ми розглядаємо впевненість у собі як базову властивість особистості, до складу якої входять мотиваційно-цільовий, когнітивний, емоційно-оцінювальний, поведінковий компоненти, що відображають позитивну оцінку індивідом власної особистості, правильне розуміння поняття впевненості в собі, прагнення бути впевненим та вміння реалізовувати дану властивість у навчанні, спілкуванні та професійній діяльності.

Розвиток впевненості у собі в юнацькому віці обумовлюється особливостями особистісного та професійного самовизначення, становленням самосвідомості, подоланням залежності особистості від зовнішньої детермінації, узгодженням Я-реального та Я-ідеального й посиленням здатності до самодетермінації та саморозвитку. Вона пов'язана із засвоєнням нових соціальних ролей, збільшенням когнітивних можливостей, осмисленістю життя, гнучкістю у реалізації власних цілей.

На основі узагальнення психологічних досліджень вітчизняних та зарубіжних вчених, виділено наступні чинники розвитку впевненості в собі: самопізнання, рефлексія, саморозвиток (Є. Нікітін, Н. Харламенкова); особистісні характеристики: інтернальний локус-контролю, високий рівень домагань, адекватна самооцінка, активність, рішучість, самостійність (С. Бишоп, Б. Висоцький, В. Лабунська, В. Ромек, Т. Скрипкина); освітньо-комунікативне середовище (І. Бех, І. Булах, Л. Виготський, Е. Еріксон, І. Кон, В. Кузьменко, С. Максименко, Т. Титаренко); цілеспрямована робота психолога з клієнтом над розвитком упевненості юнаків і дівчат через вироблення власної думки, формування саморегуляції та позитивного ставлення до своїх навичок, здібностей, довіри до себе (С. Мамонтов, В. Ромек, К. Роджерс, Т. Яценко).

Теоретичний аналіз розвитку впевненості в собі свідчить про те, що вона формується та виявляється саме в спілкуванні. У процесі спілкування формується інтегральна оцінка себе, своєї цінності в даному середовищі, це своєрідний рівень, який певною мірою визначає самооцінку, рівень домагань та впевненість у собі. Тобто ми можемо розвивати і корегувати впевненість за рахунок розвитку комунікативних здібностей, глибшого та ціліснішого пізнання власної особистості за допомогою спеціальних тренінгів.

Цілеспрямований вплив на розвиток впевненості особистості під час тренінгу зумовлює усвідомлення, аналіз і оцінка юнаками та дівчатами впевненості в собі, а також набуття нових способів поведінки. Таким чином, спеціально організована система занять з використанням активних методів навчання допомагає суб'єкту усвідомити себе, рівень власної впевненості та реальні засоби її корекції та розвитку.

Тренінг упевненості в собі отримав популярність на початку 70-х років завдяки книзі „YourPerfectRight” Алберта і Еммонса [1]. Автори знаходилися під сильним враженням від руху за активізацію людського потенціалу і тих цінностей гуманістичної психології, якими пронизана більшість

терапевтичних підходів. Підґрунтя тренінгу упевненості в собі можна знайти в роботах Е. Солтера [8], який розробляв методи психотерапії, спираючись на уявлення про умовні рефлекси, які мали біхевіористичне спрямування. Експериментальні дослідження Солтера базувалися на роботах І. Павлова, який виділив процеси збудження і гальмування у корі головного мозку. Солтер розробив процедури, що мали на меті активувати процеси збудження у головному мозку і понизити обумовлену гальмуванням тривогу.

Виклад основного матеріалу дослідження. На основі аналізу факторів становлення та гармонізації впевненості в собі в юнацькому віці, виявлених психологічних особливостей проявів структурних компонентів впевненості у старшокласників і студентів, а також існуючих в сучасній психологічній практиці підходів, нами була розроблена комплексна програма системи психологічного супроводу з розвитку та корекції впевненості в собі у юнацькому віці. Програма включила низку взаємопов'язаних ланок: мету, завдання супроводу, напрямки, блоки роботи та критерії ефективності.

Метою програми є проведення комплексу психологічних заходів, спрямованих на розвиток і корекцію впевненості в собі у юнацькому віці. Для успішної реалізації окресленої мети вирішувалися такі основні завдання:

1. Розвиток мотиваційно-цільового компонента впевненості в собі:

а) розвиток здатності вірити в себе, у свої сили і можливість досягти поставлених перед собою цілей; б) розвиток мотивації досягнень успіху; в) розвиток цілепокладання.

2. Розвиток когнітивного компонента впевненості в собі:

а) поглиблення знань про впевненість у собі; б) розвиток здатності розпізнавати впевнену, невпевнену та агресивну поведінку в) розвиток самосвідомості та самопізнання учасників тренінгу;

3. Розвиток емоційно-оцінювального компонента впевненості в собі:

а) формування гнучкої та адекватної самооцінки; б) розвиток самоповаги; в) зниження рівня тривожності, навчання вмінню долати свої страхи і негативні емоційні стани; г) формування позитивних установок по відношенню до себе і до оточуючих.

4. Розвиток поведінкового компонента впевненості в собі

а) розвиток навичок впевненої поведінки у різних сферах життєдіяльності; б) розвиток навичок комунікативних умінь і конструктивної взаємодії з оточуючими; в) оволодіння навичками саморегуляції у складних ситуаціях; г) формування уміння запобігати застосування невпевненої та агресивної поведінки.

Для досягнення та реалізації поставлених завдань ми використовували наступні методи та прийоми: бесіда, діалог, структурована групова дискусія, мозкова атака, групове обговорення проблемних ситуацій, ігри-драматизації, рольове програвання, практичні вправи, аутогенне тренування, аналіз продуктів діяльності (малюнки, щоденники), діагностичні процедури а також психологічні прийоми рефлексії, самоаналізу, самовиховання.

При складанні програми психологічного супроводу з розвитку та корекції впевненості в собі у юнацькому віці нами враховувалися особливості розвитку впевненості в собі, її структурних компонентів у ранньому та пізньому юнацькому віці. Зокрема, етапі дослідження було з'ясовано, що виховання впевненості в собі у ранньому юнацькому віці потребує сформованості системи знань про поняття “впевненість у собі”, вміння відрізнити впевнену поведінку від агресивної та невпевненої. У зв'язку з цим, під час проведення корекційно-розвивальної програми ми звернули особливу увагу на проведенні просвітницьких заходів та техніках для розвитку когнітивного компоненту впевненості в собі.

Система психологічного супроводу розвитку та корекції впевненості в собі побудована таким чином, щоб спонукати молоду людину юнацького віку до самоаналізу та самодопомоги на всіх етапах подальшого розвитку, що дасть їй можливість вирішувати проблеми самостійно, підтримувати себе або вчасно звертатися за допомогою.

Висновки. Розроблена програма психологічного супроводу розвитку та корекції впевненості в собі у юнацькому віці складається з системи просвітницьких заходів, психокорекційних занять та індивідуальної консультативної допомоги.

Основні завдання програми психологічного супроводу пов'язані з структурою впевненості в собі (мотиваційно-цільовим, когнітивним; емоційно-оцінювальним і поведінковим компонентом). При реалізації програми враховувалися особливості розвитку структурних компонентів впевненості у ранньому та пізньому юнацькому віці, виявлені на констатувальному етапі дослідження. Зокрема, низький рівень розвитку когнітивного компоненту у старшокласників і недостатній рівень розвитку емоційно-оцінювального компоненту впевненості в собі у студентів, що, насамперед, виражається у немотивованій тривожності.

Для досягнення та реалізації поставлених завдань ми використовували наступні методи та прийоми: бесіда, діалог, групова дискусія, мозкова атака, групове обговорення проблемних ситуацій, рольові ігри, практичні вправи, аутогенне тренування, аналіз продуктів діяльності (малюнки, щоденники), діагностичні процедури а також психологічні прийоми рефлексії, самоаналізу, самовиховання. Результати формувального експерименту засвідчили суттєве підвищення рівня інтегративного показника впевненості в собі у старшокласників і студентів.

#### ЛІТЕРАТУРА

1. Альберти Р.Е., Эммонс М.Л. Умейте постоять за себя. Ключ к уверенному поведению. /Р.Е. Альберти, М.Л. Эмонс. – М., 2005. – 30 с.
2. Вікова та педагогічна психологія: навч. посіб. /О. В. Скрипченко, Л.В. Долинська, З.В. Огороднійчук, І.С. Булах та ін. – К.: Просвіта, 2001. – 416 с.

3. Высоцкий А.И. К развитию настойчивости у подростков /А.И.Высоцкий //Проблемы психологии воли. Материалы IV научн. конференции. - Рязань, 1974. - С. 100-102.

4. Мамонтов С.Ю. Поверь в себя. Тренинг уверенности в себе /С.Ю. Мамонтов - СПб.: Питер, 2001. - 160 с.

5. Ромек В.Г. Тренинг уверенности в межличностных взаимоотношениях /В.Г. Ромек - СПб.: Речь, 2005. – 175 с.

6. Смит М. Дж. Тренинг уверенности в себе / М.Дж. Смит СПб.: Речь – М., 2001. - 254 с.

7. Lange A., Jakubowski P. Responsible assertive behavior. Champaign: Reseach, 1976. - p.231.

8. Salter A. Conditioned reflex therapy. New York: Farrar, Straus & Giroux, 1949.

7. Lange A., Jakubowski P. Responsible assertive behavior. Champaign: Reseach, 1976. - p.231.

8. Salter A. Conditioned reflex therapy. New York: Farrar, Straus & Giroux, 1949.

**Мельничук І. Я.,**

кандидат психологічних наук,

доцент кафедри практичної психології

Центральноукраїнський державний педагогічний

університет імені Володимира Винниченка,

м. Кропивницький

### **ПСИХОЛОГІЧНІ ЗАКОНОМІРНОСТІ ПРОЯВУ**

#### **МАСКУЛІННОСТІ, ФЕМІННОСТІ ТА АНДРОГІННОСТІ**

Актуальність дослідження обумовлюється сучасними реаліями, серед яких вирізняється забезпечення рівних прав для усіх громадян, що, на нашу думку, сприяє зміні ролей жінок та мужчин у суспільстві.

Аналіз психологічної літератури дозволяє констатувати, що дослідження феномену маскулінності та фемінності здійснюється багатогранно як вітчизняними, так і зарубіжними науковцями. Зокрема, Є. Ільїн досліджував фізіологічні, психологічні та соціальні відмінності чоловіків та жінок; С. Бем розробила типологію статево-рольової поведінки та створила опитувальник «Маскулінність-фемінність»; В. Геодакян розробив еволюційну теорію статі; Т. Говорун розкрила соціально-психологічні механізми формування гендерних уявлень індивіда; В. Іскрін визначив причини виникнення статі, її функції, мотиви; І. Кукуленко-Лук'янець експериментально перевірила домінування андрогінності, маскулінності чи фемінності у жінок залежно від їхнього віку, сімейного стану, наявності або відсутності у них дітей, місця проживання; К. Макнемар статистично довів, що у дівчат краще розвинені естетичні смаки та мовлення, а у хлопців – математичні та механічні здібності; Дж. Грей виокремив

особливості взаємин між чоловіками та жінками; О. Либін визначив статеві, фізичні, когнітивні та соціальні особливості розвитку.

Розглядаючи сутність статі як психологічного феномену з позиції глибинної психології, слід вказати на важливість запроваджених К. Юнгом понять «аніми» та «анімус» – несвідомих образів жінки і чоловіка, які є узагальненим уявленням про протилежну стать. Ці образи несвідомо проєктуються на іншу людину, лежать в основі захопленості протилежною статтю, сприяють виникненню почуттів любові та ненависті. Вони є архаїчними формами тих психічних явищ, які у своїй сукупності та цілісності нерідко називаються душею [4].

Вивчаючи проблему статевих особливостей, зарубіжні вчені використовують два основні терміни: «sex», якщо мова йде про біологічні основи поведінки, і «gender», коли мають на увазі соціокультурний зміст поведінки [3]. Приймати або заперечувати свою стать людина може під впливом культурно-соціальних чинників: очікувань батьків, уявлень про призначення власної статі, її цінності і т.д. Тому природні основи поведінки можуть або посилюватися, або, навпаки, гальмуватися, послаблюючи продуктивність людської діяльності та приводити до виникненню неврозів. Що ж стосується відмінностей у психологічних властивостях у людей різної статі, то вони стали виокремлюватися як предмет дослідження порівняно недавно, особливо у вітчизняній психології, орієнтованій на розуміння особистості як сукупності суспільних відносин. Однак зрозуміло, що особливості, які стосуються репродуктивної функції, так і якості пізнавальних процесів, емоційної сфери та поведінки можуть відрізнятися у чоловіків і жінок. При цьому уявлення про статево-рольові психологічні варіації включають і побутові забобони, і культурні стереотипи про те, що повинні робити чоловіки і жінки. Біологічний і психологічний аспекти статі пов'язані неоднозначно: очевидно, що чоловік може мати жіночий характер, а жінка – поводити себе як чоловік. Для того щоб людина прийняла, усвідомила і навчилася використовувати ресурси своєї статі, вона повинна успішно пройти процес статево-рольової соціалізації.

Зазначимо, що сучасна психологія здебільшого орієнтується на змішані моделі статево-рольової поведінки. Зокрема, С. Бем виділила вісім типів статево-рольової поведінки, по чотири для чоловіків і жінок. Маскулінні чоловіки нечутливі, енергійні, честолюбні, впевнені та надзвичайно цінують свободу. Маскулінні жінки володіють сильною волею, схильні змагатися з чоловіками і претендувати на їх місце в професії, соціумі та сексі. Фемінні чоловіки чутливі, цінують людські відносини та спілкування, часто належать до світу мистецтва. Фемінні жінки – це архаїчний тип абсолютно терпеливої особи, яка охоче погоджується бути «фоном» у житті близьких людей, її характеризує витримка, вірність, альтруїзм і залежність. Андрогінні чоловіки поєднують у собі продуктивність і чутливість, нерідко вибираючи гуманні професії лікаря, педагога, тощо. Андрогінні жінки здатні виконувати абсолютно чоловічі завдання, використовуючи жіночі засоби (гнучкість,



комунікабельність). Андрогінність вважається передусім ознакою високої життєстійкості особистості, яка сприяє успішній самореалізації і в сім'ї, і в роботі [1; 2]. Також окремо виділяють типи недиференційованих чоловіків і жінок, які характеризуються нестачею лібідо в широкому сенсі слова і стражданням від браку життєвих сил.

Перспективи подальших досліджень ми вбачаємо у вивченні впливу ментальності на становлення маскулінності та фемінності; розробці психологічної програми формування маскулінності та фемінності; у пропагуванні конструктивних моделей статево-рольової поведінки та формуванні шлюбно-сімейних уявлень в молоді.

#### ЛІТЕРАТУРА

1. Бем С. Линзы гендера: трансформация взглядов на проблему неравенства полов. – М., 2004. – 234 с.
2. Говорун Т.В. Гендерна психологія: [навчальний посібник] / Т.В. Говорун, О. М. Кікінеджі. – К. : Видавничий центр «Академія», 2004. – 308 с.
3. Кон И.С. Психология половых различий // Психология индивидуальных различий. Тексты. – М., 1982. – С. 78 – 83.
4. Юнг К.Г. Психология бессознательного. – М.: Канон, 1994. – 330 с.

### Секція 15. Соціологічні науки

**Dr Waldemar Cisowski**

Doktor Nauk Społecznych,  
Dziekan Wydziału Prawa i Bezpieczeństwa  
Wyższa Szkoła Ekonomii, Prawa  
i Nauk Medycznych w Kielcach

#### **PODSTAWY PRAWNE I UWARUNKOWANIA ORGANIZACYJNE FUNKCJONOWANIA UCZELNI WYŻSZYCH W POLSCE W OKRESIE PANDEMII COVID-19, NA PRZYKŁADZIE WYŻSZEJ SZKOŁY EKONOMII, PRAWA I NAUK MEDYCZNYCH W KIELCACH**

Pierwsze symptomy epidemii wywołanej koronawirusem SARS-CoV-2 w Polsce pojawiły się w marcu 2020r. Zagrożenie epidemiologiczne powodowało szybki wzrost liczby zachorowań obywateli, co przyniosło poważne konsekwencje zarówno dla zdrowia publicznego ale również dla innych wymiarów społecznego i gospodarczego funkcjonowania kraju. Negatywne konsekwencje dotknęły również szkolnictwo na wszystkich jego etapach. Uczelnie wyższe w Polsce także stanęły przed poważnym wyzwaniem, jakim jest sprawne funkcjonowanie oraz skuteczne prowadzenie działalności dydaktycznej.

W związku z pandemią COVID-10 na terytorium Polski, na podstawie wydanej 02.03.2020r. ustawy o szczególnych rozwiązaniach związanych z zapobieganiem, przeciwdziałaniem i zwalczaniem COVID-19, innych chorób

zakaźnych oraz wywołanych nimi sytuacji kryzysowych<sup>11</sup>, dokonano zmian wielu ustaw, w tym ustawy prawo o szkolnictwie wyższym i nauce<sup>12</sup>. Mocą tego aktu prawnego nadano ministrowi właściwemu do spraw szkolnictwa wyższego, by w drodze rozporządzenia mógł ograniczać lub zawieszać funkcjonowanie uczelni wyższych, uwzględniając stopień zagrożenia epidemiologicznego. Na mocy w/w zapisu Minister Nauki i Szkolnictwa Wyższego w dniu 23.03.2020r. wydał rozporządzenie w sprawie czasowego ograniczenia funkcjonowania uczelni wyższych<sup>13</sup>. Z zapisów tego kilkakrotnie nowelizowanego aktu wynika, że w okresie 26.03-24.05.2020r. na obszarze kraju zupełnie zawieszono kształcenie na studiach, pozostawiając możliwość prowadzenia zajęć z wykorzystaniem metod i technik kształcenia na odległość. Ograniczono również konieczność świadczenia pracy przez pracowników uczelni na jej terenie do niezbędnego minimum. Ministerstwo Nauki i Szkolnictwa Wyższego w dn. 27.03.2020r. wydało Rekomendacje w sprawie kształcenia prowadzonego z wykorzystaniem metod i technik kształcenia na odległość<sup>14</sup>. Zawierały one wskazania dotyczące proponowanej organizacji procesu kształcenia na odległość oraz ocenę i walidację efektów uczenia się.

Na podstawie rozporządzenia Ministra Nauki i Szkolnictwa Wyższego z dnia 21.05.2020r.<sup>15</sup> ograniczono funkcjonowanie uczelni wyższych w okresie 25.05.2020- 30.09.2020r. Podtrzymano poprzednio wprowadzone obostrzenia polegające na możliwości prowadzenia zajęć jedynie w formie zdalnej- z wykorzystaniem metod i technik kształcenia na odległość. Wyjątkowo zezwolono na prowadzenie zajęć na uczelniach, które z uwagi na ich specyfikę nie mogą być realizowane w trybie zdalnym oraz dla studentów ostatniego roku studiów. Decyzje w tym zakresie pozostawiono rektorom uczelni. Zniesiono również wcześniejsze ograniczenia w zakresie liczby punktów ECTS<sup>16</sup>, jaka mogła być uzyskana w ramach kształcenie z wykorzystaniem metod i technik kształcenia na odległość.

W związku z przejściem „pierwszej fali pandemii” i czasowym zmniejszeniem zagrożenia epidemiologicznego, przedstawiciele środowiska akademickiego, po konsultacji z Konferencjami rektorów oraz przedstawicielami studentów i doktorantów, opracowały w maju 2020r. wytyczne związane z

---

<sup>11</sup>Art. 29, ustawa z dn. 02.03.2020r., o szczególnych rozwiązaniach związanych z zapobieganiem, przeciwdziałaniem i zwalczaniem COVID-19, innych chorób zakaźnych oraz wywołanych nimi sytuacji kryzysowych, Dz.U. 2020, poz.374.

<sup>12</sup>Ustawa z dnia 20 lipca 2018r. prawo o szkolnictwie wyższym i nauce, Dz.U. 2020r. poz.85.

<sup>13</sup>Rozporządzenie Ministra Nauki i Szkolnictwa Wyższego z dnia 23.03.2020r. w sprawie czasowego ograniczenia funkcjonowania niektórych podmiotów systemu szkolnictwa wyższego inauki w związku z zapobieganiem, przeciwdziałaniem i zwalczaniem COVID-19, Dz.U. 2020, poz. 511.

<sup>14</sup><https://www.gov.pl/web/nauka/ksztalcenie-zdalne-na-uczelniach>.

<sup>15</sup> Rozporządzenie Ministerstwa Nauki i Szkolnictwa Wyższego z dnia 21.05.2020r. w sprawie czasowego ograniczenia funkcjonowania niektórych podmiotów systemu szkolnictwa wyższego i nauki w związku z zapobieganiem, przeciwdziałaniem i zwalczaniem COVID-19, Dz.U. 2020 poz. 911.

<sup>16</sup>*European Credit Transfer System, średni nakład pracy studenta, niezbędny do uzyskania zakładanych efektów kształcenia, art.67 ustawy z dnia 20.07.2018r. prawo o szkolnictwie wyższym i nauce, op.cit.*

częściowym przywracaniem działalności uczelni<sup>17</sup>. Wytyczne te zawierały wskazówki dotyczące zapewnienia bezpiecznej działalności uczelni, organizacji procesu dydaktycznego, wsparcia (m.in. technicznego) dla nauczycieli i studentów oraz ustalania procedur i wydawania decyzji przez władze uczelni.

Na nowy rok akademicki 2020/21 Ministerstwo Nauki i Szkolnictwa Wyższego wydało kolejne wytyczne oparte na aktualnym stanie epidemii<sup>18</sup>. Jednakże zgodnie z zasadą autonomii którą cieszą się uczelnie wyższe w Polsce, to władzom szkół wyższych pozostawiono ostateczne decyzje dotyczące organizacji kształcenia. Wytyczne proponują model mieszany organizacji kształcenia, w ramach którego znaczna część zajęć wykładowych, konwersatoriów i seminariów oraz niektóre zajęcia ćwiczeniowe i projektowe, winny odbywać się z wykorzystaniem metod i technik kształcenia na odległość. Pozostałe zajęcia mogą odbywać się w formie stacjonarnej. Na możliwość stosowania tych wytycznych duży wpływ miało jednak pogorszenie się sytuacji epidemiologicznej w Polsce, co spowodowało wdrożenie ograniczeń i zasad społecznego funkcjonowania w zależności od zakwalifikowania danego terenu do tzw. stref (żółtej, gdzie obowiązywały łagodniejsze zasady i czerwonej- w której w znacznym stopniu ograniczono możliwości kontaktów społecznych). Kolejne nasilenie epidemii spowodowało, że decyzją polskiego rządu, strefa czerwona została wprowadzona na terenie całego kraju<sup>19</sup>. W wyniku tej klasyfikacji, nauka w szkołach wyższych, ponadpodstawowych i wyższych klasach szkół podstawowych możliwa jest jedynie w sposób zdalny. Młodzież do 16 roku życia od godz. 8 do 16 może przemieszczać się w miejscach publicznych tylko pod opieką osoby dorosłej.

Powyższe uwarunkowania spowodowały, że działalność statutowa Wyższej Szkoły Ekonomii, Prawa i Nauk Medycznych im. prof. Edwarda Lipińskiego w Kielcach (dalej WSEPiNM) w okresie pandemii w znacznym stopniu została ograniczona i zmodyfikowana. W/w akty prawne rangi ustaw i rozporządzeń oraz rzeczywistość funkcjonowania społecznego w tym czasie, spowodowały konieczność aktualizacji prawnych postaw funkcjonowania uczelni i organizacji procesu nauczania.

Pierwsze dokumenty prawne w tym zakresie zostały wydane już w lutym 2020r. Zarządzenie Rektora nr 5/2020r. nawiązuje do komunikatów Światowej Organizacji Zdrowia oraz krajowego Głównego Inspektora Sanitarnego<sup>20</sup>. Z zarządzenia wynikał zakaz wyjazdów służbowych studentów oraz pracowników naukowych uczelni do państw objętych epidemią choroby wywołanej przez koronawirusa SARS-CoV-2 oraz konieczność monitorowania zagrożeń w tym zakresie na uczelni. Kolejne zarządzenie nr 7/2020 z dnia 25.03.2020r. przedłużało

---

<sup>17</sup><https://www.gov.pl/web/nauka/srodowiskowe-wytyczne-w-zwiazku-z-czesciowym-przywracaniem-dzialalnosci-uczelni>

<sup>18</sup><https://www.gov.pl/web/nauka/organizacja-ksztalcenia-w-nowym-roku-akademickim-rekomendacje-dla-wladz-uczelni>

<sup>19</sup> Rozporządzenie Rady Ministrów z dn. 23.10.2020r. zmieniające rozporządzenie w sprawie ustanowienia określonych ograniczeń, nakazów i zakazów w związku z wystąpieniem stanu epidemii, Dz.U. 2020 poz. 1871.

<sup>20</sup>Zarządzenie nr 5/2020 Rektora Wyższej Szkoły Ekonomii, Prawa i Nauk Medycznych im. prof. Edwarda Lipińskiego w Kielcach z dnia 25 lutego 2020 roku w sprawie ogłoszenia stanu zagrożenia zdrowia publicznego o znaczeniu międzynarodowym.

okres zawieszenia prowadzenia zajęć w siedzibie uczelni do 26.04.2020r. oraz wskazywało, że zajęcia dydaktyczne w tym czasie będą odbywać się z wykorzystaniem metod i technik kształcenia na odległość<sup>21</sup>. Podano również dane dotyczące wsparcia technicznego i organizacyjnego takiego kształcenia, przeznaczone dla studentów i nauczycieli akademickich. Na tę okoliczność pion informatyczny uczelni przygotował tutoriale ułatwiające przygotowanie i korzystanie z nauczania zdalnego.

W dniu 25.05.2020r. Rektor WSEPiNM w Kielcach wydał zarządzenie nr 10/2020, na podstawie którego odwołano wszelkie konferencje, imprezy o charakterze ogólnouczelnianym, wydziałowym, sportowym oraz inne wydarzenia organizowane przez WSEPiNM, z wyłączeniem zajęć organizowanych z wykorzystaniem metod i technik kształcenia na odległość<sup>22</sup>. Dziekanom wydziałów nadano prawo wyrażania zgody na organizację egzaminów w tym dyplomowych, zajęć laboratoryjnych i zajęć o charakterze praktycznym oraz wykładów w siedzibie Uczelni dla studentów na ostatnim roku studiów. Decyzje dziekanów w tym zakresie winny być jednak poprzedzone uzyskaniem pozytywnej opinii Samorządu Studentów.

By zmniejszyć ryzyko ewentualnego rozprzestrzeniania się choroby COVID-19 wśród kadry dydaktycznej, pracowników administracji oraz studentów od dnia 09.06.2020r. wprowadzono w życie procedurę dot. postępowania na wypadek podejrzenia zakażenia koronawirusem SARS- CoV-2 lub zachorowania na COVID-19 w Wyższej Szkole Ekonomii, Prawa i Nauk Medycznych w Kielcach<sup>23</sup>. W ramach tej procedury wprowadzono następujące zasady dot. funkcjonowania uczelni:

- studenci, wykładowcy akademicy, pracownicy uczelni mają obowiązek poddać się przed wejściem na jej teren codziennemu zdalnemu pomiarowi temperatury ciała. W przypadku stwierdzenia temperatury ciała powyżej 37,5°C, wykładowca oraz pracownik nie zostanie dopuszczony do świadczenia pracy w uczelni, a student nie zostanie dopuszczony do udziału w zajęciach. Wyniki pomiaru nie są utrwalane przez WSEPiNM,

- Badaniu temperatury ciała ma obowiązek poddać się każda inna osoba odwiedzająca uczelnię. W przypadku stwierdzenia temperatury ciała powyżej 37,5°C, osoby te nie zostaną wpuszczone na teren uczelni. Wyniki pomiaru nie są utrwalane przez WSEPiNM,

- studenci, wykładowcy akademicy oraz pracownicy administracyjni, którzy stwierdzą u siebie niepokojące objawy, takie jak podwyższona temperatura, kaszel, duszności, nie przychodzą do pracy/na zajęcia. Gdy podejrzewają u siebie

---

<sup>21</sup>Zarządzenie nr 7/2020 Rektora Wyższej Szkoły Ekonomii, Prawa i Nauk Medycznych im. prof. Edwarda Lipińskiego w Kielcach z dnia 25 marca 2020 roku w sprawie zawieszenia zajęć dydaktycznych w okresie od 26 marca do 26 kwietnia 2020 r.

<sup>22</sup>Zarządzenie nr 10/2020 Rektora Wyższej Szkoły Ekonomii, Prawa i Nauk Medycznych im. prof. Edwarda Lipińskiego w Kielcach z dnia 21 maja 2020 roku w sprawie zasad funkcjonowania WSEPiNM im. prof. E. Lipińskiego w Kielcach od dnia 25 maja 2020 roku do 30 września 2020 roku.

<sup>23</sup>Załącznik nr 1 do Zarządzenia nr 12/2020 Rektora WSEPiNM w Kielcach w sprawie postępowania na wypadek podejrzenia zakażenia koronawirusem SARS- CoV-2 lub zachorowania na COVID-19 w Wyższej Szkole Ekonomii, Prawa i Nauk Medycznych w Kielcach, z dnia 9 czerwca 2020 roku.

zakażenie koronawirusem, informują o tym specjalistę ds. bhp, a w przypadku jej nieobecności dyrektora ds. pracowniczych,

- studenci, którzy podejrzewają u siebie zakażenie koronawirusem, informują drogą mailową lub telefoniczną wykładowcę o przyczynie nieobecności na zajęciach. Wykładowca przekazuje powyższe informacje specjalistcie ds. bhp, a w przypadku jej nieobecności dyrektorowi ds. pracowniczych,

- w przypadku wystąpienia u studenta, wykładowcy akademickiego podczas zajęć niepokojących objawów (takich jak suchy kaszel, duszności lub inne wskazujące na możliwość na zakażenie koronawirusem), osoba taka zostaje niezwłocznie odsunięta od pracy/udziału w zajęciach i skierowana do pomieszczenia zapewniającego izolację oraz stosuje się ściśle do instrukcji i poleceń służb sanitarnych,

- w przypadku, kiedy stan zdrowia osoby, co do której istnieje podejrzenie stwierdzenia zakażenia koronawirusem nie wymaga udzielenia niezwłocznej pomocy medycznej, powinna udać się do domu transportem indywidualnym (własnym), pozostać tam i skorzystać z teleporady medycznej. W przeciwnym wypadku należy wezwać pogotowie ratunkowe,

- personel, który miał bliski kontakt z osobą, co do której zaistniało podejrzenie zakażenia koronawirusem bez zabezpieczenia w środki ochrony osobistej, jest odsuwany od świadczenia pracy i przebywa na kwarantannie, do czasu uzyskania informacji o diagnozie lekarskiej lub ewentualnych wynikach testów zleconych przez sanepid.

Ograniczony zakres zajęć dydaktycznych prowadzonych w WSEPiNM jedynie do zajęć z wykorzystaniem metod i technik kształcenia na odległość przewiduje dwa wyjątki:

1. Prowadzenie zajęć, które nie mogą być zrealizowane z wykorzystaniem metod i technik kształcenia na odległość (np. laboratoryjne, zajęcia praktyczne),

2. Prowadzenie zajęć przewidzianych w programie studiów do realizacji na ostatnim roku studiów.

Organizacja procesu dydaktycznego w związku z częściowym przywracaniem działalności uczelni w czerwcu 2020r., przewidywała zmniejszenie liczebności grup, w celu zagwarantowania uczestnictwa w zajęciach prowadzonych w aulach i salach dydaktycznych, umożliwiające zachowanie odstępów zalecanych przez Głównego Inspektora Sanitarnego (odległość między osobami siedzącymi wynosi minimum 1,5 metra). Wprowadzane zasady kształcenia obejmowały następujące zagadnienia:

- wejście i wyjście z sal wykładowych, seminaryjnych i ćwiczeniowych powinno odbywać się pojedynczo z zachowaniem odstępu,

- zabroniono gromadzenia się studentów na terenie uczelni po opuszczeniu zajęć dydaktycznych. Po każdej godzinie zajęć i po wyjściu każdej grupy sale dydaktyczne powinny być wietrzone i dezynfekowane,

- w trakcie zajęć odległość między stanowiskami dydaktycznymi powinna wynosić 2 metry w każdym kierunku,

- na zajęciach w sali może przebywać maksymalnie tyle osób (studentów, wykładowców) ile wskazano w informacji (dwujęzycznej) na drzwiach pomieszczenia,

- prowadzący ma obowiązek przed rozpoczęciem zajęć policzyć osoby przebywające w sali i porównać z liczbą wykazaną na drzwiach (należy sporządzać listę obecności na zajęciach),

- w trakcie zajęć zarówno pracownicy naukowcy, jak i studenci powinni być wyposażeni w jednorazowe rękawiczki i maseczki ochronne,

- w zajęciach uczestniczy tylko i wyłącznie osoba zdrowa, bez objawów chorobowych sugerujących chorobę zakaźną,

- w zajęciach nie mogą uczestniczyć studenci, nauczyciele oraz inni pracownicy, którzy są chorzy, przebywają w domu z osobą odbywającą kwarantannę lub izolację w warunkach domowych, albo sami są objęci kwarantanną lub izolacją w warunkach domowych,

- na zajęcia nie przynosi się zbędnych rzeczy, w tym telefonów komórkowych, każda osoba korzysta z własnych, o ile to możliwe, przyborów/przedmiotów niezbędnych do sprawnej i skutecznej realizacji zajęć,

- dezynfekcji podlegają przedmioty używane wspólnie przez studentów, jeżeli nie są to materiały jednorazowe,

- w czasie przerwy w zajęciach studenci mogą opuścić budynek, w którym zajęcia się odbywają lub przebywać na jego terenie z zachowaniem i przestrzeganiem dystansu społecznego, określonego przepisami prawa, wynoszącego przynajmniej 2 metry od drugiej osoby,

- na zajęcia mogą wejść wyłącznie osoby z osłoną na usta i nos (maseczka jednorazowa lub wielokrotnego użytku, przyłbica w przypadku osób, które ze względów zdrowotnych nie mogą zakrywać ust i nosa maseczką).

Jednym z problemów uczelni o profilu praktycznym jest możliwość bezpiecznego i efektywnego przeprowadzenia praktyk studenckich, które są kluczowym elementem procesu kształcenia. Ustalenie formy i organizacji praktyk zawodowych napotyka na szczególne trudności w obecnym czasie. Z uwagi na wprowadzone obostrzenia zakłady pracy z dużą ostrożnością podchodzą do takiej aktywności studentów. Nie wszystkie praktyki zawodowe mogą być natomiast realizowane w trybie on line. W szczególności dotyczy to studentów naszej uczelni na kierunku nauki o zdrowiu i nauki medyczne. W założeniach organizacyjnych obu kierunków pozostaje zasada odbywania praktyk na oddziałach szpitalnych lub instytucjach zajmujących się opieką medyczną. Tymczasem obecnie by minimalizować możliwości transmisji koronawirusa, instytucje te praktycznie zamknęły swoje oddziały dla osób z zewnątrz tych placówek. W tej sytuacji podejmowane są decyzje o przedłużeniu terminu na realizację praktyki.

Działania prawne i organizacyjne, które zostały podjęte przez władze ministerialne oraz uczelniane w obecnej sytuacji, sprawiają wrażenie wystarczających i zapewniających skuteczną realizację procesu dydaktycznego. Pojawiają się oczywiście problemy związane np. z technicznymi możliwościami sieci teleinformatycznych, dostępem wszystkich studentów do szybkiego łącza

Internetu oraz sprzętu komputerowego. Również w przypadku zajęć on line prowadzonych przez wykładowców z domu pojawiają się sporadyczne problemy polegające na zbyt niskim transferze danych. Zauważalna jest jednak tendencja do ciągłego poprawiania tych problematycznych sytuacji – uczelnie podejmują inwestycje w oprzyrządowanie techniczno-informatyczne, natomiast studenci dokonują zakupu sprzętu informatycznego lub telefonów komórkowych wyposażonych w możliwości korzystania z Internetu. Są to niezbędne działania, gdyż obecna sytuacja epidemiologiczna wskazuje, że zagrożenie pandemiczne nie zmniejszy się radykalnie w najbliższym okresie.

#### BIBLIOGRAFIA

1. Ustawa z dnia 20.07. 2018r. prawo o szkolnictwie wyższym i nauce, Dz.U. 2020r. poz.85.
2. Ustawa z dn. 02.03.2020r., o szczególnych rozwiązaniach związanych z zapobieganiem, przeciwdziałaniem i zwalczaniem COVID-19, innych chorób zakaźnych oraz wywołanych nimi sytuacji kryzysowych, Dz.U. 2020, poz.374.
3. Rozporządzenie Ministra Nauki i Szkolnictwa Wyższego z dnia 23.03.2020r. w sprawie czasowego ograniczenia funkcjonowania niektórych podmiotów systemu szkolnictwa wyższego i nauki w związku z zapobieganiem, przeciwdziałaniem i zwalczaniem COVID-19, Dz.U. 2020, poz. 511.
4. Rozporządzenie Ministerstwa Nauki i Szkolnictwa Wyższego z dnia 21.05.2020r. w sprawie czasowego ograniczenia funkcjonowania niektórych podmiotów systemu szkolnictwa wyższego i nauki w związku z zapobieganiem, przeciwdziałaniem i zwalczaniem COVID-19, Dz.U. 2020 poz. 911.
5. Rozporządzenie Rady Ministrów z dn. 23.10.2020r. zmieniające rozporządzenie w sprawie ustanowienia określonych ograniczeń, nakazów i zakazów w związku z wystąpieniem stanu epidemii, Dz.U. 2020 poz. 1871.
6. Zarządzenie nr 5/2020 Rektora Wyższej Szkoły Ekonomii, Prawa i Nauk Medycznych im. prof. Edwarda Lipińskiego w Kielcach z dnia 25 lutego 2020 roku w sprawie ogłoszenia stanu zagrożenia zdrowia publicznego o znaczeniu międzynarodowym.
7. Zarządzenie nr 7/2020 Rektora Wyższej Szkoły Ekonomii, Prawa i Nauk Medycznych im. prof. Edwarda Lipińskiego w Kielcach z dnia 25 marca 2020 roku w sprawie zawieszenia zajęć dydaktycznych w okresie od 26 marca do 26 kwietnia 2020 r.
8. Zarządzenie nr 10/2020 Rektora Wyższej Szkoły Ekonomii, Prawa i Nauk Medycznych im. prof. Edwarda Lipińskiego w Kielcach z dnia 21 maja 2020 roku w sprawie zasad funkcjonowania WSEPiNM im. prof. E. Lipińskiego w Kielcach od dnia 25 maja 2020 roku do 30 września 2020 roku.
9. Zarządzenie nr 12/2020 Rektora Wyższej Szkoły Ekonomii, Prawa i Nauk Medycznych im. prof. Edwarda Lipińskiego w Kielcach z dnia 9 czerwca 2020 roku w sprawie postępowania na wypadek podejrzenia zakażenia koronawirusem SARS- CoV-2 lub zachorowania na COVID-19 w Wyższej Szkole Ekonomii, Prawa i Nauk Medycznych w Kielcach.
10. <https://www.gov.pl/web/nauka/ksztalcenie-zdalne-na-uczelniach>.

11. <https://www.gov.pl/web/nauka/srodowiskowe-wytyczne-w-zwiazku-z-czesciowym-przywracaniem-dzialalnosci-uczelni>.

12. <https://www.gov.pl/web/nauka/organizacja-ksztalcenia-w-nowym-roku-akademickim-rekomendacje-dla-wladz-uczelni>.

**Шеломовська О. М.**

кандидат наук з державного управління, доцент кафедри соціології  
Дніпровського державного технічного університету

**Донських Н. О.**

здобувач вищої освіти другого (магістерського) рівня  
зі спеціальності «Облік та оподаткування»  
Дніпровського державного технічного університету

### **СОЦІОКУЛЬТУРНІ ОСОБЛИВОСТІ СОЦІАЛЬНОЇ КОМУНІКАЦІЇ З ІНОЗЕМНИМИ ДІЛОВИМИ ПАРТНЕРАМИ**

Сьогодні міжнародна ділова комунікація є одним із основних способів підвищення конкурентоспроможності українських компаній на світовому та європейському ринках. Будучи особливою формою спілкування представників різних культур, етносів, вона являє собою процес обміну інформацією ділового характеру, заснований на знанні, розумінні, прийнятті, а в деяких випадках і маніпулюванні, національними і соціокультурними цінностями сторін, що вступають у комунікативний процес і взаємодію. Фундаментом міжнародного ділового спілкування є міжкультурна комунікація, яка не обмежується тільки знаннями іноземних мов, а й вимагає також знання матеріальної і духовної культури іншого народу, релігії, цінностей, моральних установок, світоглядних уявлень, які в сукупності визначають модель поведінки партнерів по комунікації.

В сучасному глобалізованому та інтернаціоналізованому світі управлінці та менеджери різних рівнів цілком усвідомлюють важливість і необхідність знання мов міжнародного спілкування, проте у багатьох випадках забувають і про невербальні елементи міжнародної комунікації, які набагато більше, ніж мова, впливають на формування позитивного першого враження, прийняття рішення про подальшу співпрацю та налагодження конструктивних ділових відносин.

В сучасному світі оволодіння мистецтвом ведення переговорів є неможливим без обізнаності щодо національно-комунікативних особливостей партнерів по бізнесу. Основним суб'єктом міжкультурної комунікації, незалежно від рівня її здійснення, завжди є людина, поведінка якої визначається цінностями і нормами тієї культури, в яку вона включена. У зв'язку з цим кожен учасник міжкультурної комунікації володіє своєю власною системою правил, обумовлених його соціокультурної приналежністю. Саме тому, взаємодія з іноземними партнерами – це завжди зіткнення різних національних культур, подолання відмінностей соціокультурного та етнічного характеру. Знання національних і



психологічних особливостей ведення ділової комунікації, які притаманні різним країнам, завжди допомагає бізнесменам і управлінцям організувати ділове спілкування відповідно до чинних правил та реалізовувати успішно свої плани, уникнувши водночас непорозумінь, а іноді й конфліктів. Зважаючи на те, вважаємо за доцільне узагальнити індивідуальні характеристики ведення ділових переговорів, властивих представникам світових держав-лідерів [1].

Так, для американської культури властиве прагнення обговорити не тільки загальні підходи, але й деталі, пов'язані з реалізацією домовленостей. Американські партнери, на відміну від інших, відрізняються піднесеним позитивним настроєм, відкритістю, енергійністю та не завжди дотримуються офіційних протоколів переговорів і манери поведінки. Вони переоцінюють свої позиції, вважаючи, що їх правила переговорів є єдино вірними і прийнятними, а отже, демонструють напористу і агресивну позиції. Водночас, вони люблять торгуватися і часто застосовують пакетування. Будучи громадянами держави з найвищим рівнем розвитку демократії, члени американських делегацій відносно самостійні при прийнятті рішень. У США виділяють три підходи до ведення переговорів: м'який, жорсткий, принциповий. Тут важливо розуміти, що поведінку американців в бізнесі визначають риси їх нації, система освіти і лідерство на міжнародній арені в цілому. До таких рис відноситься самостійність, незалежність, бажання конкурувати і жага перемоги. Всі ці якості енергійні американці виявляють під час ділових переговорів – вони наполегливо стоять на своєму і вкрай рідко міняють свою позицію. Щоправда, американська активність, наполегливість, владолюбство не завжди позитивно сприймається людьми інших націй, хоча всі вони можуть вдало використовуватися їх партнерами для налагодження результативної співпраці.

На відміну від американців, французи не бажають ризикувати в жодному разі і люблять обговорювати справи за діловими обідами і вечерями, які займають не одну годину. Як не дивно, пунктуальність французам не притаманна, тому запізнення на 15-20 хвилин для них – це звичне явище, яке не вважається порушення ділового етикету. Водночас, для французів велике значення має спілкування виключно французькою мовою із високим рівнем коректності і стриманості у поведінці сторін, що взаємодіють, через те, що жорстко пов'язані інструкціями керівництва. Як правило, вони уникають офіційних обговорень, вважаючи за краще переговори один на один, оскільки прагнуть зберегти незалежність і суттєво змінюють поведінку залежно від того з ким вони ведуть переговори. На відміну від американців, у діловій комунікації із французами велика увага повинна приділятися попередніми домовленостями і обговоренню проблем до офіційних перемовин і підписання контрактів. Зазвичай, вони обирають конфронтаційний стиль взаємодії [2].

Точність, пунктуальність, охайність – це відмінні риси ділової комунікації із будь-якими партнерами, однак при переговорах із німецькими

управлінцями вони набувають особливого значення і принциповістю. Німці вельми організовані, в бізнесі люблять обговорювати всі питання послідовно, чітко опрацьовуючи кожен момент. Через свої педантичність, пунктуальність, раціональність, ощадливість під час укладання будь-яких угод, вони суворо дотримуються виконання всіх зобов'язань і цього ж вимагають від партнерів. Німецькі партнери зазвичай дуже ретельно опрацьовують свою позицію ще до переговорів, а на самих переговорах люблять обговорювати питання послідовно, один за іншим, також ретельно розглядаючи всі їх деталі. Світські бесіди про погоду у цьому випадку швидше погіршать ділову комунікацію, ніж налаштують на позитивне сприйняття іншої сторони. У всьому повинні бути ясність і порядок – починаючи від документів, які мають бути підготовлені вчасно і правильно, до підготовки раціональних і обґрунтованих питань [3]. Німецькі підприємці відомі своєю чесністю, прямою і пристрастю до точності; воно дуже люблять наводити факти і приклади; з зацікавленістю ставляться до інформації у вигляді цифр, схем, діаграм. При веденні переговорів німці надзвичайно серйозні і, як правило, не сприймають гумору або жартів інших країн.

Схожі риси ділової комунікації властиві і англійцям, які у діловому світі одночасно вважаються і замкнутими та нетовариськими, а також одними з найкваліфікованіших переговорників. Англійці абсолютно непохитні у всьому, що стосується дотримання прийнятих правил, а тим більше законів виявляють схильність до вичікування і неквапливих пошуків компромісу між вірою і сумнівом. В них високо розвинуто почуття справедливості, тому при веденні справ англійці сповідають віру в чесну гру, не терплять хитрощів і підступності. Через це англійський стиль ведення комерційних переговорів характеризується прагматичним підходом до справ і традиційним вмінням уникати гострих кутів. Однак, англійці приділяють дуже мало часу підготовці переговорного процесу, вважаючи, що в залежності від позиції партнера безпосередньо на переговорах можна буде знайти оптимальне рішення. При цьому вони досить гнучкі і охоче відгукуються на ініціативи протилежної сторони.

Зрозуміло, що ділова соціальна комунікація із представниками західних країн істотно відрізняється від ділової взаємодії із представниками східних країн через наявність соціокультурних, релігійних і етнічних особливостей становлення і розвитку держав та способів життя їх населення. Так, японські бізнесмени вельми обачні і рідко вступають у ділові стосунки, якщо не знають партнера. Письмове повідомлення з пропозицією партнерства, спрямоване на адресу японської компанії, практично завжди залишається без відповіді, оскільки японські бізнесмени віддають перевагу безпосередньому контакту з потенційним партнером – навіть в сучасних умовах обов'язковим способом знайомства є особиста зустріч з представником компанії. Налагодити ділові контакти з японцями допомагають яскраво виражені поступки, які японці вважають виявом поваги до себе і одночасно з цим,

йдуть на поступки партнерам, демонструючи власну повагу. На відміну від англійців, японські бізнесмени прагнуть уникати обговорень і зіткнення позицій в ході офіційних переговорів, а серйозні питання, обговорення яких може викликати гострі розбіжності, японці вважають за краще вирішувати в неофіційній обстановці, частіше за все в ресторанах або барах. Для них також властиві робота в команді, групова солідарність і вміння стримувати амбіції кожного. На попередньому етапі вони надмірно багато уваги приділяють проблемам, які мають другорядне значення, уникають прямих відповідей на поставлені питання і затягують винесення рішення. За цим криється традиційне прагнення створити відповідну атмосферу переговорів, встановити «відносини співробітництва» для полегшення процесу прийняття головного рішення, коли всі другорядні питання, які викликають особливих розбіжностей, будуть улагоджені до взаємного задоволення сторін. Тому при проведенні переговорів щодо укладення великих угод доцільно уникати форсування подій, відразу приступаючи до обговорення основних проблем. Японці надають великого значення тому, щоб спілкування велося між людьми, що мають приблизно однакове реноме в діловому світі і суспільстві. На зборах японці приймають дуже мало рішень. Процес прийняття рішення може затягнутися, але зате реалізується воно, як правило, дуже швидко.

Що стосується соціокультурних особливостей ділових переговорів з китайцями, то цей процес загалом можна визначити як нелінійний, циклічний, повільний і тривалий. Як і японці, китайські бізнесмени починають знайомство із зарубіжними делегаціями з проведення численних неформальних заходів, в ході яких тестується щирість опонента. Перед переговорами китайці прагнуть отримати максимум інформації про опонента, для того щоб вибудувати лінію поведінки і забезпечити собі перевагу на етапі офіційних переговорів. Для цього на презентації проекту в складі китайської сторони зазвичай присутня велика кількість фахівців різних профілів, які детально цікавляться обговорюваною проблемою, що дозволяє комплексно зрозуміти контекст переговорів. Крім того, китайці нерідко надсилають на подальшу презентацію команду з іншим складом, члени якої піднімають питання минулих зустрічей - це дозволяє перевірити достовірність інформації опонента.

Китайці економні, старанні, ощадливі, обережні і терпимі. Розмова ні про що – «small talk» – вважається особливо важливою на початку зустрічі, саме вона задає тон майбутнім переговорам. На початковому етапі переговорів значна увага приділяється зовнішньому вигляду партнерів, манері їх поведінки, відносин усередині делегації. На цій основі китайці намагаються визначити статус кожного з учасників переговорів. Надалі вони орієнтуються переважно на людей з більш високим статусом, як офіційним, так і неофіційним. Крім того, в делегації партнера вони виділяють людей, які висловлюють симпатії китайській стороні. Саме через них китайці згодом намагаються вплинути на позицію протилежної сторони [4].

Китайська команда, прагнучи зробити так, щоб опоненти першими висунули свої пропозиції і відповіли на її запитання, користуючись сформованими дружніми відносинами, вказує на «обов'язок» більш успішнішої сторони проявляти поблажливість, першими відверто висловити ідеї щодо змісту майбутнього договору. Така інформація протилежної сторони дозволяє китайцям скорегувати пропозиції відповідно до отриманих відомостей. Крім того, характерна техніка використання фактора часу для «вимогування» суперника. Спроби ж отримати інформацію від китайської сторони часто виявляються безрезультатними: вона зводиться в основному до загальних положень. Китайці роблять поступки зазвичай під кінець переговорів, після того, як оцінять можливості партнера по переговорах. Причому тоді, коли здається, що переговори зайшли в глухий кут, вони раптом вносять нові пропозиції, що передбачають поступки. У результаті – переговори поновлюються. Однак помилки, допущені партнером в ході перемовин, уміло використовуються. Остаточні рішення зазвичай приймаються китайськими учасниками не за столом переговорів, а вдома. Схвалення досягнутих домовленостей з боку «центру» практично обов'язкове. При цьому не виключено, що вони намагатимуться внести поправки і певні застереження, оскільки підписання сторонами підсумкового договору, в розумінні китайців, не ознаменовує собою закінчення переговорного процесу та лише задає вектор виконання прийнятих на себе зобов'язань, а не визначає детально кожен його пункт.

Таким чином, відмінною особливістю ділового спілкування, учасники якого орієнтовані на досягнення певних цілей і завдань, є підпорядкування заданим обмеженням, які визначаються культурними і етнічними традиціями, професійними етичними особливостями. Незважаючи на те, що завдяки стрімкому розвитку інформаційно-комунікаційних технологій всі національні кордони розмиваються, а ділова комунікація може здійснюватися засобами інтернет у відеорежимі 24/7, знання традицій та соціокультурних особливостей ділових партнерів іноземців все ще має велике значення для організації ефективної співпраці. Саме тому для професійних комунікаторів - топ-менеджерів, менеджерів з продажу, маркетологів, аудиторів, бухгалтерів, тренінг-менеджерів, дизайнерів, перекладачів - важливо знати, до якого типу культур належать їх зарубіжні партнери, і знайомитися з системою цінностей і базових орієнтацій, актуальних для даної культури.

#### ЛІТЕРАТУРА

1. Пшик-Ковальська О. О., Кара Н. І. Національні особливості ділового спілкування та їх значення в міжнародній діяльності корпорацій. Вісник Національного університету «Львівська політехніка». 2012. № 749 : Логістика. С. 249 – 254.

2. Родигіна Н. Ю. Етика ділових відносин. URL: [https://stud.com.ua/88615/etika\\_ta\\_estetika/obgruntuvannya\\_vidminnostey\\_spilku\\_vanni\\_biznesmenami\\_riznih\\_krayin](https://stud.com.ua/88615/etika_ta_estetika/obgruntuvannya_vidminnostey_spilku_vanni_biznesmenami_riznih_krayin).

3. Німенко В. Національні особливості ведення переговорів у деяких країнах західного світу. Знання та розвиток. 2017. URL: <https://crupp.org/uk/osoblivosti-peregovoriv-zahidnogo-svitu/>.

4. Німенко В. Національні особливості ведення переговорів з представниками країн Далекого Сходу. Знання та розвиток. 2017. URL: <https://crupp.org/uk/osoblivosti-peregovoriv-dalekogo-shodu/>.

**Даніелян Л.В.,**  
студентка III курсу спеціальності «Соціологія»  
Науковий керівник – **Черкашина Т.О.,**  
к.с.н., доцент кафедри соціальної роботи,  
соціальної педагогіки та соціології  
Херсонський державний університет

### **ЧЕЛЕНДЖ ЯК НЕБЕЗПЕЧНИЙ ТРЕНД СУЧАСНОСТІ**

Сьогодні серед просторів Інтернету вагому значимість займають соціальні мережі. Найбільший приріст популярності соціальних мереж припадає на час карантину, бо люди залишившись сам на сам вдома починають шукати заняття. Для когось мережі стають новим хобі, а для когось невід'ємною частиною повсякденного життя. Для сучасного суспільства соціальні мережі – це інструменти для спілкування, які дозволяють людям взаємодіяти один з одним, обмінюючись інформацією і споживаючи її [7].

Рівень розвитку мереж сьогодні майже досяг свого піку, і в даний момент ми ледь не щодня можемо спостерігати народження нових соціальних мереж [2].

Вивченням механізмів розвитку та проблематики соціальних мереж займалися такі науковці як: Н. Бейма, Д. Белл, Дж. Гэлбрейт, Ю. Данько, Р. Інгельгарт, С. Кайзлера, М. Кастельс, П. Коллока, Н. Кумпаненко, Г. Рейнгольда, Л. Спрелла, А. Тоффлер, А. Турен, С. Херрінга, Л. Чуприна, [5].

У соціальних мережах набрали великої популярності челенджи, які для сучасної молоді останнім часом є цікавим й популярним «трендом», тобто зміною, що визначає загальний напрямок розвитку якого-небудь процесу або явища (економіки, політичних відносин, суспільної думки, стилю в моді т.д.) [4].

Більша частина молоді готова знімати шалені відео, повторюючи челенджи та флешмоби за відомими особистостями або друзями, лише для того, щоб бути в «тренді», здобути популярність, ідентифікувати себе як частину «інших». Потім усе це виставляється у соціальних медіа задля того, щоб зібрати побільше підписників та лайків.

Челендж (англ. Challenge) - жанр інтернет-роликів, у яких блогер виконує завдання на відеокамеру і розміщує його в мережі, а потім пропонує повторити завдання своєму знайомому або необмеженому колу користувачів.

Саме слово челендж зазвичай перекладається як «виклик» у контексті словосполучення «кинути виклик». Інші значення — «змагання» або «суперечка», а іноді — «складна перешкода» або «завдання, яке потребує виконання» [6].

Челендж для молоді – це можливість покращити самооцінку та перевірити свої здібності. Іноді це може бути перевірка "на слабо", вважає українська психологиня Марта Приріз.

На думку доцентки кафедри культурології Українського католицького університету Ірини Старовойт, явище челенджу – один із найархаїчніших сценаріїв людської культури, у якому все відбувається за принципом: я зміг отаке, а ти зможеш? Це частина конкурентоздатності і самоствердження [3].

Челенджи бувають як нешкідливими, так і небезпечними. Позитивним є те, що можна зайняти себе у вільний час, побавитися, розважитися, поспілкуватися таким способом з друзями.

Проте, Марта Приріз вважає, що окрім загрози здоров'ю і життю, челенджи можуть мати приховану небезпеку, особливо якщо людина бере у них участь регулярно, то вона підсідає на увагу з боку публічності. Самооцінка і сприйняття себе у людини починає повністю залежати від кількості переглядів, лайків і коментарів [3].

До грудня 2015 року Дженніфер Шультман у своїй статті в газеті «New York Daily News» виділила 5 небезпечних для життя і здоров'я челенджів: «Кориця», «Ice Bucket Challenge», «Найгостріший перець», «Сіль и лід» та «Губи як у Кайлі Дженнер» [9].

Серйозну увагу правоохоронних органів і психологів, а також засобів масової інформації, привернули в 2018 році наступні челенджи [1]:

Момо-челендж у WhatsApp. Учасникам пропонувалося виконувати різні екстремальні завдання, пов'язані з ризиком для психіки і життя. Є свідчення, що учаснику пропонувалося знімати себе на смартфон під час виконання цих екстремальних завдань [8].

Fire challenge - учасник обливав себе горючою рідиною, а потім підпалював її. Після цього він кидався у воду і намагався загасити полум'я. Друзі учасника фіксували це на відео, яке викладали в мережу [1].

Отже, встати на голову друга, простояти на м'ячі декілька секунд або просто перестрибнути сходи, звучить начебто неважко і, навіть, весело, проте ми не можемо прорахувати наперед чи впадемо, чи ні, завдамо шкоду лише собі чи ще й оточуючим, деякі молоді люди задумуються над цим та не беруть участі в небезпечних дослідах, проте є й ті, хто з великим ентузіазмом знімають такі відео та викладають у соціальні мережі аби набрати побільше лайків та популярності, що може призвести до непередбачених наслідків.

#### ЛІТЕРАТУРА

1. Марченко. О. Суїцидальні ігри-це спосіб структурування суспільства // *Вісті. Україна* : газета, 2018. 8 с.

2. МакКоннелл Б., ХубаДж. Епідемія контенту. Маркетинг в соціальних мережах і блого-сфері. М.: Вершина, 2008. С. 112.

3. "На слабо": все, що треба знати про челенджі та їх небезпеку [Електронний ресурс] -Режим доступу:  
<https://life.pravda.com.ua/society/2019/08/4/237723/>
4. Тренд. Тлумачення. Словник.ua [Електронний ресурс] - Режим доступу:  
<https://slovnuk.ua/index.php?sword=%D1%82%D1%80%D0%B5%D0%BD%D0%B4>
5. Феномен соціальних мереж у контексті становлення і розвитку мережевого суспільства[Електронний ресурс] - Режим доступу:  
[file:///C:/Users/User/Downloads/VMSU\\_sociology\\_2012\\_15\\_1-2\\_12.pdf](file:///C:/Users/User/Downloads/VMSU_sociology_2012_15_1-2_12.pdf)
6. Челендж [Електронний ресурс] - Режим доступу:  
<https://uk.wikipedia.org/wiki/>
7. Що таке соціальні мережі? [Електронний ресурс] -Режим доступу:  
[https://westelecom.ua/ua/blog/235\\_cto-takoe-socialnye-seti.html](https://westelecom.ua/ua/blog/235_cto-takoe-socialnye-seti.html)
8. Dewey, Caitlin. A comprehensive guide to YouTube's dumbest and most dangerous teen trends. Washington Post. Процитовано 2014-08-16.
9. Szulman, Jennifer. // *New York Daily News*, 2015. 12 p.

## Секція 17. Мистецтвознавство

**Фурсова В.А.**

к.э.н., доцент, доцент кафедры финансов, учета и налогообложения  
Национальный аэрокосмический университет им. Н.Е. Жуковского  
«Харьковский авиационный институт»

**Фурсов В.И.**

бакалавр 2 курса оркестрового факультета  
Харьковский национальный университет искусств им. И.П. Котляревского

## ТРАНСФОРМАЦИЯ РЫНКА МУЗЫКАЛЬНОЙ ИНДУСТРИИ В УСЛОВИЯХ ЦИФРОВОЙ ЭКОНОМИКИ

Активное проникновение процессов информатизации и компьютеризации во все сферы деятельности современного общества стало отправной точкой формирования новой мировой экономики, получившей название «цифровая». Развитие цифровых технологий коснулось и музыкальной индустрии, существенно трансформировав все процессы: от создания музыкального контента до его распространения на рынке. На сегодняшний день музыкальный контент, благодаря Интернету, очень быстро распространяется по всему миру, делая его доступным для всех поклонников музыкальной культуры. В тоже время, появляются новые риски для музыкальной индустрии, что и актуализировало тему исследования.

Музыкальный бизнес, по мнению ряда экономистов, является одной из наиболее перспективных сфер экономики [1]. Так, в 2019 г. по данным Международной федерации производителей фонограмм и видеogramм (IFPI) объем выручки вырос на 8,2% и составил 20,2 млрд. долл. США. В структуре

выручки от продаж максимальная доля приходилась на стриминг 56,1% (или 11,4 млрд. долл., рост за год составил 23%), что наблюдалось впервые за все время музыкальной индустрии (рис. 1). Так, еще 10 лет назад наибольшие доходы приходились на физические продажи – 65,6% (10,3 млрд. долл.), тогда как на стриминг – 2,5% (или 0,4 млрд. долл.), что обусловлено проникновением цифровых технологий в музыкальную индустрию. В совокупности выручка от музыкального бизнеса в 2009 г. составила 15,2 млрд. долл. США. [2].



Рис. 1 - Структура выручки от продаж в 2009 и 2019 гг., %

С целью выявления влияния процессов цифровизации на музыкальную индустрию был проведен SWOT-анализ, результаты которого представлены ниже (табл. 1).

Таблица 1

SWOT-анализ развития рынка музыкальной индустрии в условиях цифровизации

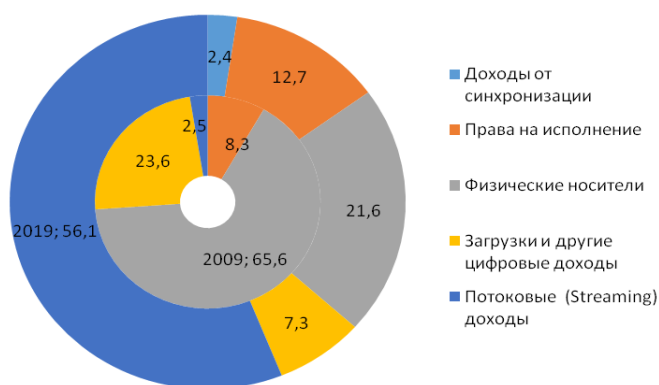
Преимущества	Недостатки
<ul style="list-style-type: none"> <li>- быстрота и простота доступа к музыкальному контенту;</li> <li>- снижение числа посредников между артистом и его слушателями;</li> <li>- упрощение связи между авторами и слушателями;</li> <li>- наличие обратной связи автора с аудиторией.</li> </ul>	<ul style="list-style-type: none"> <li>- отсутствие живого общения между артистом и его поклонниками;</li> <li>- музыкальное пиратство;</li> <li>- сокращение доли продаж с физических носителей (дисков, пластинок и т.д.).</li> </ul>
Возможности	Угрозы
<ul style="list-style-type: none"> <li>- поддержание коммуникаций с аудиторией и прямое общение со слушателями;</li> <li>- развитие сервисов платной подписки;</li> <li>- снижение стоимости создания и распространения музыки;</li> <li>- формирование новых социальных и культурных связей и форм</li> </ul>	<ul style="list-style-type: none"> <li>- рост объемов копирования музыки, транслируемой через потоковые (стриминговые) музыкальные сервисы.</li> <li>- возникновение конфликтов с некоторыми правообладателями, которые не довольны данной доступностью музыки и бесплатным характером ее потребления.</li> </ul>

Источник: составлено авторами по данным [1;3-5]

В настоящее время для прослушивания музыки в цифровом формате необходимо только наличие персонального компьютера или смартфона, подключенных к сети Интернет, в отличие от того периода, когда людям



приходилось пользоваться физическими носителями, такими как кассеты, компакт-диски и радио. Более того, поиск и прослушивание музыки стал намного доступнее благодаря появлению видео-хостинга «YouTube» [4].

Также, если раньше для продвижения своего творчества молодому артисту необходимо было воспользоваться услугами профессиональных посредников, то на данный момент, благодаря видео-хостингу, талантливый человек может быстро стать замеченным и получить поддержку со стороны других пользователей сайта «YouTube».

Вследствие развития технологий и новых моделей общения упростились связи между слушателями и авторами. Так, слушатель, благодаря наличию новых технологий, может влиять на спрос на того или иного автора, а также стать производителем или продавцом музыкального контента. Слушатель самостоятельно выбирает формат, в котором представлена музыка, а также место ее покупки. Более того, ускоряется обратная связь между слушателем и автором (исполнителем), поскольку слушатель может оставлять отзывы и комментарии в медиа-сервисах [4].

Среди возможностей ключевыми являются следующие:

- благодаря цифровым технологиям, таким как «Facebook», «Twitter», «ВКонтакте», и других онлайн сервисов поклонники получили возможность напрямую общаться с артистом, а те, в свою очередь, наращивать целевую аудиторию, что способствует развитию и поддержанию карьеры артиста.

- развитие платных подписок. Так, количество пользователей платных стриминговых сервисов, увеличилось на 34% в 2019 г. по сравнению с 2018 г. [2], что связано с их невысокой стоимостью;

- снижение стоимости создания и распространения музыкального контента, благодаря использованию бесплатных социальных сервисов в качестве маркетинговых инструментов, что существенно расширяет возможности производства в будущем;

- формирование новых социальных и культурных связей и форм. Развитие цифровых технологий уже привело к созданию новых продуктов (например, цифровые исполнители) и будет способствовать трансформации культуры потребления музыки в дальнейшем. Благодаря цифровым процессам можно сохранить, хранить и передать будущему поколению весь тот музыкальный контент, который был накоплен их предками.

Тем не менее, процесс цифровизации имеет свои недостатки. Основной проблемой является музыкальное пиратство. Так, например, в 2017-2018 гг. в Евросоюзе порядка 13,7 млн. граждан пользовались нелегальными IPTV платформами, что принесло доход пиратским компаниям на сумму 941,7 млн. евро в год [6]. В свою очередь, потери правообладателей в США в 2013 г. составили в 500 млн., а в России – 70 млн. долларов [7]. Однако следует отметить сокращение пиратского контента в музыкальном сегменте на 32% в среднем по ЕС за 2018 г., что является положительным фактором [6]. Это стало возможным вследствие ежегодного принятия мер в разных странах по

усилению ответственности за нелегальное пользование музыкальным контентом.

Еще одной проблемой является отсутствие живого общения поклонника и артиста. Такие мероприятия, как концерты, закрытые вечеринки после концертов, возможность попасть за кулисы и др. существенно повышают лояльность поклонников к артистам.

Среди возможных угроз отметим, рост объемов копирования музыки, транслируемой через потоковые (стриминговые) музыкальные сервисы. Это довольно новый вид пиратства, который может негативно отразиться на доходах таких сервисов, как Spotify и Apple Music, позволяющих слушать музыку в режиме реального времени [8]. Как следствие музыкального пиратства, в будущем еще не раз будут возникать конфликты с некоторыми правообладателями, которые не удовлетворены доступностью музыкального контента и тем, что ее слушают бесплатно.

Выводы. Развитие информационных и компьютерных технологий существенно трансформировало рынок музыкальной индустрии, поспособствовав, с одной стороны, расширению доступа к музыкальному контенту и дав возможность молодым артистам быстро заявить о себе, а с другой стороны, вызвав специфические проблемы в ходе его развития. Обозначенные проблемы и риски должны быть учтены в цифровой стратегии развития музыкального рынка, что позволит наращивать объемы продаж и защитить права правообладателей музыкального контента.

#### Литература

1. Карпушин Е.С., Антонова Е.С. Музыкальная отрасль: проблемы организации экономических отношений //ЭКО. - 2015. - №4. С. 184-189.

2. Global Music Report.The Industry in 2019. IFPI . [Электронный ресурс]. – Режим доступа: [https://www.ifpi.org/wp-content/uploads/2020/07/Global\\_Music\\_Report-the\\_Industry\\_in\\_2019-en.pdf](https://www.ifpi.org/wp-content/uploads/2020/07/Global_Music_Report-the_Industry_in_2019-en.pdf).(Дата обращения 07.11.2020).

3.Снежинская Н.Г. Новые тенденции в развитии массовой музыкальной культуры на современном этапе. [Электронный ресурс]. – Режим доступа: <https://cyberleninka.ru/article/n/novye-tendentsii-v-razvitii-massovoy-muzykalnoy-kultury-na-sovremennom-etape-1/viewer>(Дата обращения 07.11.2020).

4. Беребердин С.В. Музыкальный Ренессанс в цифровую эпоху: новые возможности // Коммуникология: электронный научный журнал. 2017 [Электронный ресурс]. – Режим доступа: <https://cyberleninka.ru/article/n/muzykalnyu-renessans-v-tsifrovuyu-epohu-novye-vozmozhnosti> (Дата обращения 07.11.2020).

5. Стракович Ю.В. Цифровая революция и битва за копирайт// Наука телевидения. – 2014. – № 11. – С. 343-364.

6. Музыканты ежегодно теряют \$ 70 млн. из-за пиратов. [Электронный ресурс]. – Режим доступа: [https://newsmuz.com/news\\_5\\_27689.htm](https://newsmuz.com/news_5_27689.htm). (Дата обращения 08.11.2020).

7. В Евросоюзе нелегальные провайдеры IPTV получают почти 1 млрд. евро в год. [Электронный ресурс]. – Режим доступа: <https://tvnews.by/tb/15236-v-evrosojuze-nelegalnye-provajdery-iptv-poluchajut-pochti-1-mlrd-evro-v-god.html> (Дата обращения 08.11.2020).

8. Гаррахан М. Правообладатели опасаются роста нового вида пиратства – копирования музыки из потоковых сервисов. [Электронный ресурс]. – Режим доступа: <https://www.vedomosti.ru/technology/articles/2016/09/13/656813-novogo-vida-piratstva> (Дата обращения 09.11.2020).

## **Секція 18 Історичні науки**

**Осійський Ю. О.**

викладач кафедри природничих, правових та суспільних дисциплін, доктор богослов'я  
Вінницький кооперативний інститут  
коледж економіки і права

### **ЦЕРКОВНА АВТОКЕФАЛІЯ ЯК НЕВІД'ЄМНА ЧАСТИНА ДЕРЖАВОТВОРЕННЯ УКРАЇНИ**

6 січня 2019 року Православна церква України отримала Томос про надання автокефального церковного устрою Православної церкви в Україні. Отже відбулося конституювання Православної церкви України. [1]. Фактично отримання автокефалії означає піднесення статусу Православної церкви України, рівність її з іншими автокефальними православними церквами. [2]. Отримання Томосу і побудова Православної церкви України - епохальна подія не тільки релігійно-церковного життя, а й процесу державотворення. Томос офіційно стверджує канонічний автокефальний статус ПЦУ як однієї з 15 помісних православних церков світу. Після чого почався процес визнання нової Церкви іншими помісними Церквами - який може тривати певний час. На сьогоднішній день офіційно з Церковного амвона ПЦУ визнана:

1. Константинопольською Православною Церквою (Вселенський патріархат). Патріарх Константинопольський Варфоломій I почав згадувати митрополита Єпіфанія в числі предстоятелів помісних православних церков під час літургії, яка проходила на наступний день після Об'єднавчого собору;

2. Елладською Православною Церквою. Перше поминання митрополита Єпіфанія відбулося за літургією, яку спільно проводили Вселенський патріарх Варфоломій I і архієпископ Ієронім II 19 жовтня 2019 року в базиліці Ахіропіїтос в місті Салоніки, де ім'я митрополита Єпіфанія згадав патріарх Варфоломій. Через три дні архієпископ Афінський направив «мирну грамоту» митрополиту Єпіфанію, що є офіційним визнанням ПЦУ

3. Олександрійською Православною Церквою. Папа і Патріарх Олександрійський і всієї Африки Феодор II почав згадувати митрополита Епіфанія в числі предстоятелів помісних православних церков під час літургії, яка пройшла 8 листопада 2019 року в каїрському храмі Святих Архангелів.

4. Кіпрська Православна Церква. Архієпископ Кіпру Хризостом II 24 жовтня 2020 року пом'янув предстоятеля Православної Церкви України Епіфанія під час літургії при рукоположенні нового єпископа Арсіноійського Панкратія.

Всі кроки до отримання українською православною церквою канонічної автокефалії та незалежності від Російської православної церкви, і особливо Об'єднавчий собор, викликали вкрай різку реакцію в Росії, а також в проросійських структурах в Україні. З усіма, хто визнає ПЦУ, Російська православна церква одразу ж розриває церковне спілкування. Створення незалежної від Москви і канонічно визнаної церкви в Україні, і особливо очікуваний перехід до неї частини нинішньої УПЦ (МП) неминуче призвів до втрати Москвою значного важеля впливу на суспільне життя в Україні. Скандали, протистояння з представниками Московського патріархату, чвари між невизнаними українськими церквами, які мали об'єднатись, - все це лишилось позаду. [3].

Отримання Томосу експерти і аналітики прирівнюють до ефекту набуття незалежності Україною 1991 року. Процес набуття-втрати автокефалії Православною Церквою на теренах України завжди залежав від політичних обставин і ніколи не обходився без активної участі держави. Отримання Томосу для України зробило можливим вільним духовний розвиток під егідою Константинопольського Патріархату, нерозривно пов'язаного з Західним світом. Незалежність Української церкви є важливим і позитивним моментом для України і суспільства в цілому. У незалежній Україні внутрішні православні процеси також детермінувалися політичними обставинами. Відомо, що Російська православна церква завжди була близька до політичного керівництва Російської Федерації і, таким чином, була і є політичним інструментом, в тому числі, для реалізації політичних цілей Росії щодо утримування України під контролем. І тому автокефалія Української православної церкви є важливим кроком для незалежності України. Православна Церква завжди була духовним стрижнем державності східних слов'ян, а держава завжди служило опорою і захистом для Церкви. Автокефалія – це не просто питання статусу церкви. У XIX столітті, коли православний світ переживав чергову хвилю автокефальних рухів, у Європі активно йшов один політичний процес – становлення політичних націй. І новостворені національні (помісні) церкви ставали однією з ознак того, що нація відбулась. Так, світ за два століття змінився: значення націй-держав та й церкви значною мірою знизилось. Проте Україна переживає ці процеси саме зараз. Попри ліберальний контекст, утвердження політичної нації і

національної церкви є важливими для подальшого збереження нашої держави та її розвитку у відповідності до сучасних тенденцій.

#### ЛІТЕРАТУРА

1. Україна отримала рішення про надання Томоса [Електронний ресурс] // Укрінформ. – 2018. – Режим доступу до ресурсу:

<https://www.ukrinform.ua/rubric-society/2556969-ukraina-otrimala-risenna-pro-nadanna-tomosa.html>.

2. Томос для України. Що буде з церквою після отримання автокефалії [Електронний ресурс] // Українська правда. – 2019. – Режим доступу до ресурсу: <https://www.pravda.com.ua/articles/2018/10/11/7194896/>

3. Рішення Синоду: Українська Церква отримає Томос [Електронний ресурс] // Українська правда. – 2018. – Режим доступу до ресурсу: <https://www.pravda.com.ua/news/2018/10/11/7194911/>.

**Мельничук К.С.**

доцент кафедри історії України,

кандидат історичних наук

Центральноукраїнський державний педагогічний  
університет імені Володимира Винниченка

### **ЦЕНТРАЛЬНОУКРАЇНСЬКІ ЗЕМЛІ ЗА КОНСТАНТИНОПОЛЬСКИМ МИРНИМ ДОГОВОРОМ 1700 РОКУ**

Перша половина XVIII ст. стала вирішальною у долі визначення державного статусу земель, що нині утворюють Кіровоградську область, внаслідок чого, ці території були включені в склад Російської імперії, де перебували протягом біль ніж два століття.

На початок століття статус України в українсько-московських відносинах визначили Коломацькі статті 1687 року, 7 стаття яких виключала її з суб'єктів міжнародного права. Відтепер доля цих територій вирішувалась у руслі політики виходу Московії до Чорного моря, де її військовим супротивником виступала Османська імперія. Остання вступала в період стагнації, проте залишалась могутньою військовою державою, володіючи фортецями та комунікаціями на півдні України. Турецько-московські відносини слід розглядати як складову частину Європейської політики, зокрема у визріванні східного питання, і тут, в кінці XVII – першій половині XVIII ст., найбільш гострими були відносини Османської імперії з Австрією. Важливим складовим чинником виступав релігійний фактор – протистояння християнського та мусульманського світу, що віддзеркалювалося у проблемі володіння святими місцями, яка мала тривалу та насичену історію. Зацікавленим і активним учасником цього процесу виступало Кримське ханство.

Закінчення війни Священної ліги з Османами було зафіксоване у низці сепаратних мирних договорів. Австрія, Річ Посполита та Венеція підписали окремі мирні угоди. Московське царство 25 грудня 1699 р. уклало угоду «О перемирии между обоими Государствами на два года о пресечении

взаимной войны и несогласия, и о присоединения к сему перемирию Крымского Хана»[1]. Підписання мирної угоди відбулось у Константинополі 3 липня 1700 р. терміном на 30 років. У ракурсі проблеми, що нас цікавить, землі між Очаковим та Січчю повинні залишатись незаселеними, проте стаття VI дозволяла «В реке Днепръ и въ иных речках, въ ту же реку текущих» вести «только мирно и без ружья при пришествии и отшествии на потребление жития употребленія» взаємно дозволялось займатись промислами без сплати данини. Руйнувались поселення по Дніпру – Тавань, Кезикермен, Нусрет (Мусріт), Кирмен та Сагинь Кирмен; облаштувалась, але без укріплень переправа через Дніпро між Очаковим та Кизикерменом. Стаття VIII забороняла козакам здійснювати походи, причому окремо виділялись морські, та також заборонялись набіги з боку кримського хана. Ця стаття викликала невдоволення як козацтва, так і Криму. Султанський диван, виконуючи цей пункт домовленостей змушений був стримувати татарські вторгнення, що викликало серйозні заперечення Криму і, навіть, спричинило заворушення 1702-1703 рр.

Серйозним, знаковим для Московії було офіційне припинення виплат «дачок» хану, що символізувало собою форму залежності.

На виконання статей восени 1705 р. відбулось порубіжне розмежування територій. З боку Московського Царства виступав Думний дяк, намісник Каргопільський Омелян Український, що очолював делегацію у Константинополі, з боку Туреччини – ефенді Коч Магомет Паша. Результатом довготривалих зустрічей та дискусій сторони прийшли до згоди стосовно кордонів, що було зафіксовано 22 жовтня 1705 р. у межевому записі.

Початковою точкою розмежування став польський кордон уздовж річки Південний Буг: «от Польских концовъ, где Польская Граница скончалась, близь рекою Бугъ до наших Комиссаровских обозовъ, и отъ нашихъ комиссарскихъ обозовъ паки рекою Бугомъ за два часа до Ташлыка, который называется по Турски Великий Конаръ, и отъ великого Канара идучи полемъ поперегъ реку Мертвова, а перешедъ Мертвого полемъ черезъ Эланецъ, который по турецки называется Унгулою, где впадаетъ великий Ингуль, потомъ до речки Исуня, а Исуня поперегъ перешедъ полемъ до малого Ингульца, а прешндъ малой Ингулецчерезъ бродъ Бекенский, который отъ Кезыкерменскихъ пустыхъ местъ в десяти часах. А отъ того брода полемъ прямо до устья речки Каменки, где она впадаетъ в Днепръ, а отъ Кизикерменскихъ пустыхъ местъ до того местачетыре мили, и тамъ кончается граница и по той описаной границе земля, на левой лежащая, надлежитъ Царскому Величеству, а с правой стороны Султанову Величеству» [2].

Цей договір протримався досить недовго – після оголошення Османською імперією 20 листопада 1710 р війни Московії він був денонсований. Проте він чітко визначив вектор територіальних інтересів імперії, що зароджувалась, створював юридично-правове підґрунтя

плацдарму просування до Чорного моря. З іншого боку, це було свідченням початку занепаду Османської імперії.

#### ЛІТЕРАТУРА

1. Полное собрание законов Российской империи. – СПб, 1830. – Т. II. – С.526-528.

2. Полное собрание законов Российской империи. – СПб, 1830. – Т. IV. – С.324-235.

**Чурилова В. Є.**, викладач  
**Мурсамітова І. А.**, викладач  
Відокремлений структурний підрозділ «Лисичанський  
фаховий педагогічний коледж Луганського  
національного університету імені Тараса Шевченка»

### ПЕДАГОГІЧНІ УМОВИ ФОРМУВАННЯ ГРОМАДЯНСЬКОЇ КОМПЕТЕНТНОСТІ

Освітні реформи значно піднесли престиж суспільних дисциплін і актуалізували проблему, зокрема і історичної освіти, яка має величезний потенціал для розвитку історичного мислення, історичної пам'яті, патріотичних почуттів. Держава сформувала запит на нову наукову інтерпретацію національної історії з метою оновлення поглядів на минуле України та українців, звільнення його від багатьох «чужих», ідеологічно заангажованих, а то й неправдивих, трактувань.

Особливої гостроти проблема розвитку громадянської компетентності набуває у контексті підготовки майбутніх учителів, для яких високий рівень громадянської свідомості є не просто елементом загальної культури, а й показником професійної придатності та передумовою успішної реалізації виховної функції майбутньої професійної діяльності.

Сучасні соціальні реалії вносять істотні корективи у пріоритетність завдань професійної підготовки вчителів: першорядного значення набувають питання формування людини-громадянина з активною життєвою позицією, яка глибоко усвідомлює свій громадянський обов'язок і відповідальність перед країною, здатна оперативно й конструктивно приймати рішення та діяти у сфері громадянських відносин [1, с.2].

Різні аспекти громадянського виховання і формування громадянської компетентності особистості розглядалися у працях багатьох вітчизняних і зарубіжних педагогів Т. Абрамян, В. Андрущенко, Є. Барбіної, І. Беха, В. Кременя, А. Кузьмінського, Н. Царьова, К. Чорна М. Михайліченка та ін

Проте питання шляхів реалізації Державних стандартів у освітній діяльності перманентно відкрите. Саме пошуки нових підходів до розвитку громадянської компетентності, котрі б відповідали сучасним реаліям і потребам педагогічної практики зумовили відкриття на базі Лисичанського педагогічного коледжу кабінету-панорами історії України й створення його інформаційної платформи – сайту, себто освітнього осередку для проведення

комеморативних заходів, відзначення знаменних дат та ювілеїв, репрезентації викладацьких та студентських навчально-виховних проєктів.

Метою цієї публікації є опис досвіду практичного застосування інноваційного сегмента освітньої діяльності – кабінету-панорами історії України у формуванні широкого спектру компетентностей.

Провідна ідея дослідження втілена в загальній гіпотезі про те, що ефективно формування історичної та громадянської компетентностей як важливого компонента професійної готовності майбутніх учителів можливе на основі впровадження інноваційних педагогічних умов, що інтегрують сучасне подання інформації із раритетними знахідками минулого, запобігають проявам мемориду, комплексно сприяють усвідомленню власної національної гідності.

На нашу думку, кабінет-панорама історії України в освітньому процесі ЗВО постає не тільки як освітня платформа, а й як багатоцільова соціально-культурна інституція, яка у душі музейного простору зберігає й транслює історичну пам'ять і розкриває особливості процесів державотворення. Інформаційний простір двох зал кабінету візуалізує історію України згідно із усталеною періодизацією й транслює масштабність історичного процесу. Найважливіші віхи історії України від стародавніх часів до ХХ століття представлені у аудиторній робочій зоні.

Панорамне представлення стендів та виставкових матеріалів новітньої історії України другої зали сприяє підвищенню ефективності й якості навчально-виховного процесу, формуванню хронологічної та просторової компетенцій, що передбачають уміння студентів орієнтуватися в історичному часі й просторі, а саме розглядати суспільні явища і процеси у розвитку та в конкретно-історичних умовах певного часу, співвідносити історичні події, явища з періодами (епохами), орієнтуватися в науковій періодизації історії, використовуючи її як спосіб пізнання історичного процесу.

Інформаційний стенд Українська революція висвітлює передумови й ключові події національно-визвольної боротьби 1917-1921 років, зображує її політичну еліту та драматичний шлях українського народу за збереження власної державності.

Доповненням слугує експозиція досягнень революції: копії тогочасних газет, унікальної мапи друку 1919 року, грошових знаків УНР та Української держави Скоропадського, постери (розроблені ІУНП) дають змогу зазирнути в минуле та дізнатися, якими були однострої та зброя українських воїнів й згадати про блискучий вишкіл українських мілітарників. У формі автентичних висловлювань наведені цитати видатних поборників національної ідеї, як от полковника армії УНР Петра Болбочана. У навчальному процесі або під час екскурсії відвідувач має змогу вчитися проводити паралелі між подіями сторічної давнини та буремним сьогоденням України.



Синхронно висвітлює трагічність подій 20-30-х років ХХ століття інформаційна панель «Ілюзії комунізму» із поступом втілення інтегрального націоналізму, що долучає студента до знайомства з його ідейними натхненниками та активними учасниками – Д.Донцовим, Є.Коновальцем, С.Бандерою та ін...

Руйнуванню історичних міфів, усвідомленню, з одного боку, та розвитку інформаційної складової історичної компетентності, з іншого, у процесі вивчення історії сприяє використання різноманітних історичних джерел – статистика геноциду українського народу, копії телеграм Леніна, «розстрільні» накази за підписами В. Молотова, К.Ворошилова, М. Єжова, фото кобзарів і лірників, що нагадує про ганебний Харківський з'їзд 1930 року.

Криваво-чорними кольорами подається зміст історичного матеріалу «Україна у вогні». Помахом пензля Другої світової зображені основні її події, наведена скорботна статистика, масштабні військові баталії й жахи окупаційного режиму.

Окремий сегмент стенду уможливорює промоцію знань про внесок українців у лавах об'єднаних націй, що спільними зусиллями боролися проти нацизму в Європі.

На шпальтах унікальних газет показана гордість і радість за здобуту перемогу над нацизмом в Європі. Про відновлення репресій студент має змогу дізнатися із щоденника О.Довженка. Інфографіка виставкового комплексу підкреслює трагічність операції «Вісла» та депортації кримсько-татарського народу.

У дусі музейного простору, з одного боку, локалізовано елементи радянської ідеології другої половини ХХ століття, так званого, «реального соціалізму» – прапорці, піонерська краватка, листівки, відзнаки ударників соціалістичної праці, «п'ятирічок», з іншого боку, збірки поезії «шестидесятників», публіцистична спадщина дисидентів, спогади в'язнів ГУЛАГу. Такий підхід у вивченні історії сприяє атмосферному зануренню в епоху, стимулює студента до оціночних суджень фактів, історичних осіб з позиції загальнолюдських та національних цінностей, спонукає визначати власну позицію щодо суперечливих і уразливих питань історії – що становить зміст аксіологічної й мовленнєвої компетентності студента.

Значний практичний потенціал у формуванні громадянської активності та національної гідності має пост-Майданна ініціатива – одне із центральних місць зали новітньої історії, де передана пануюча атмосфера боротьби та становлення громадянського суспільства через реалістичне зображення подій. Експозиція дає змогу згадати вимоги протестуючих Євромайдану, форми вияву громадянської позиції мітингувальників, волонтерів, священників, спогади активістів та віддати шану Героям Небесній сотні.

Визначати роль людського фактору в історії, розкривати внутрішні мотиви і зовнішні чинники діяльності представників українського народу вмотивовують студента арт-об'єкти, фотохроніка подій під Іловайском, боїв

за Луганський та Донецький аеропорти, теракту під Волновахою, фото випускників коледжу – сучасних захисників Вітчизни, колажі та інфографіка, що розкривають різні аспекти АТО та війни на Сході України.

Педагогічні умови кабінету-панорами історії України дозволяють зреалізувати багатоаспектну політику збереження національної пам'яті, сприяти формуванню історичної пам'яті у юних громадян та стають інструментом патріотичної мобілізації й подолання радянських стереотипів суспільної свідомості, крім того, постають важливим ресурсом для легітимації європейського демократичного курсу України, а можливості онлайн системи – сайту уможливають застосування сучасних виставкових технологій, інтерактивних аудіовізуальних програм для підсилення історичного наративу й збільшення цільової аудиторії (Режим доступу: <https://historyofukraine.bitrix24.site/>).

Комплексна реалізація зазначених педагогічних умов – використання потенціалу інформаційного середовища кабінету-панорами історії України його вебплатформи може забезпечити можливості для громадянської й особистісної самореалізації студентів, розвиток історичної та громадянської компетентностей майбутніх учителів у тісному взаємозв'язку з формуванням їх готовності до майбутньої професійної діяльності.

#### ЛІТЕРАТУРА

1. Шестоपालук О. В. Теоретичні і практичні засади розвитку громадянської компетентності майбутніх учителів : автореф. дис. на здобуття наук. ступеня доктора пед. наук : спец. 13.00.04 „Теорія і методика професійної освіти” / О. В. Шестоपालук. – Київ, 2010. – 47,[2] с.

**Кириченко С. В.,**

старший викладач, спеціаліст вищої категорії  
Лисичанський промислово-технологічний коледж

### **ФОРМУВАННЯ НАЦІОНАЛЬНОЇ СВІДОМОСТІ НА ЗАНЯТТЯХ З ІСТОРІЇ УКРАЇНИ**

Стаття присвячена вихованню національної свідомості студентів на заняттях з історії за допомогою патріотичного виховання та ролі національної свідомості у формуванні громадянина України.

Формування національної свідомості, набуття соціального досвіду, успадкування духовних надбань українського народу, формування особистісних рис громадянина-патріота української держави незалежно від національної приналежності є актуальною проблемою та відіграє важливе теоретичне і практичне значення.

Метою статті є доведення важливості та ролі занять з історії в коледжі в процесі формування національної свідомості.

Національна свідомість – це структурний компонент суспільної свідомості, який визначається ментальними характеристиками та аксіологічними орієнтаціями, що визначають буття представника того чи

іншого народу в його етнокультурному розвитку. В процесі історичного формування, зумовленого природними нахилами і здібностями, національна свідомість набуває здатності якісно впливати на вдосконалення людської духовності.

Відтак вона є головним чинником самореалізації особистості, ключем до вирішення проблем складного, суперечливого, соціально незахищеного суспільства. Національно свідомі людина здатна не тільки опредметнити власне фізіологічне та психічне буття, але й зробити предметом свого пізнання все, зокрема і саму себе, для потреб втілення національної ідеї в перспективу життя народу, поширити світ культури своєї Вітчизни у вимір «світового» буття.

Національна свідомість існує одночасно і як щось індивідуальне, власне, і як суспільна свідомість. У першому випадку вона належить окремій людині, несе на собі відбиток її особистості, особистісних рис характеру. В умовах формування в Україні громадянського суспільства, яке передбачає розбудову Української суверенної, правової, демократичної держави, особливо гостро постає потреба в становленні громадянина, як культурно-освіченої, творчої, високодуховної, всебічно розвиненої, гуманістично спрямованої особистості зі своїм сформованим світоглядом, з почуттям патріотизму. У зв'язку з цим виховання патріотизму, як духовно-моральної якості української молоді, є нагальною потребою держави.

Патріотичне виховання особистості розглядається як джерело духовного, політичного і економічного становлення країни, її цілісності і безпеки. Провідним шляхом вирішення окресленого завдання є створення ефективної системи патріотичного виховання сучасної молоді людини, спрямованої на формування національної самосвідомості, соціально-політичної, правової культури.

Цілі і завдання національної системи виховання досягаються насамперед через глибоке і всебічне оволодіння студентами змістом освіти, який має втілювати в собі національні та загальнолюдські цінності.

Крім того, що на заняттях із суспільних дисциплін, зокрема історії, перед нами постає завдання подати історичний матеріал, допомогти студентам засвоїти його, тут одночасно відбувається і виховний процес.

Велике значення в цьому відіграють політичні і пропагандистсько-ідеологічні завдання офіційної влади, які є актуальними на даний момент. Виховні завдання, які ставляться на заняттях з історії, завдання національно-патріотичного виховання розуміються завжди суб'єктивно. Істина завжди розуміється однаково: як таке твердження, яке відповідає реальному стану речей. І саме тому історія, як навчальний предмет, переслідує мету наукового викладу матеріалу, тобто такого, який забезпечує пізнання здобувачами освіти соціальної дійсності, ознайомлення з обґрунтованими за всіма правилами історичними подіями.

На цій основі здійснюється також національно-патріотичне виховання на заняттях з історії.

Благодатними в цьому напрямку є багато тем з програмного курсу історії України, наприклад, теми: «Формування і бойовий шлях Легіону українських січових стрільців», «Українська революція», «Бій під Крутами», «Діяльність народних героїв ОУН-УПА» і ін. Ці заняття є надзвичайно емоційними, хвилюючими. Тут є можливість розкрити таку людську якість, як самопожертва в ім'я держави та нації.

Історія України, її державності – це не тільки події, а й історичні постаті. На прикладах життя, діяльності і боротьби за державу українських князів, козацтва, видатних гетьманів Б.Хмельницького, І.Мазепи, П.Орлика, цілого українського народу і його найкращих представників - Т.Шевченка, В.Винниченка, М.Міхновського, М.Грушевського, С.Петлюри, С.Бандери, Р.Шухевича. Я висвітлюю національну гідність нашого народу, його прагнення мати власну державу. Студенти отримують завдання підготувати повідомлення, реферати про видатних борців за українську державність, з якими вони виступають на семінарах.

Під час засвоєння матеріалу студенти ставлять питання, дискутують. Це означає, що їм не байдужі факти про боротьбу за українську державність, вони сповнюють впевненістю у собі.

Таким чином, на заняттях із суспільних дисциплін відбувається виховання студентів на гуманістичних цінностях та історичних традиціях своєї нації і інших народів світу.

Навчання на заняттях з історії спрямовує на творчий саморозвиток особистості студента, розвиває чуттєво – емоційні здібності, такі необхідні для формування гідного громадянина своєї держави. Тому важливе значення відіграє духовно – моральний аспект у викладанні історії.

Великий вплив на учнівську психологію відіграє ідея, що українці – це мирна нація, яка не переслідує ніяких загарбницьких цілей. Це викликає почуття національної гордості. Образ Української держави в свідомості студентів стає вагомим, вони пишаються культурними й інтелектуальними здобутками, яких досягла українська нація.

Національну свідомість студентів виховують переконаннями у тому, що вони – не пасивний матеріал, а творці нашої держави, історії і повинні активно впливати на розбудову нашої Батьківщини у недалекому майбутньому. На заняттях з історії України студенти відчують зв'язок із рідною землею, історією, культурою народу.

Вони відчують себе частиною української нації. Це відчуття формує у них національне духовне усвідомлення причетності до дальшої долі українського народу, своєї рідної землі.

Не можна не погодитись зі словами М. Грушевського, який, наголошуючи на значенні історії для виховання національної свідомості, бачив призначення історичної освіти в «служінні перемозі й закріпленні ідей і настроїв гуманності і демократизму. Історія рідного краю і рідної країни не перестане бути осередком історичного навчання, і наслідком того є культ рідної традиції, рідної сторони, культ моральних вартостей».

Видатний український педагог Г. Ващенко розглядав значення історії в контексті прищеплення виховного ідеалу, що витримав випробування часом і відповідною психологією народу, тобто національного ідеалу. Таким чином, процес навчання історії поєднує в собі освітню, розвивальну і виховну функції, які повинні бути нероздільними.

Специфіка історії, як суспільної дисципліни, полягає в тому, що вона містить у собі великий потенціал для формування соціального усвідомлення студентів, залучаючи їх до системи цінностей, норм і відносин суспільства. Вона дає можливість придбати соціальний досвід, на підставі чого відбувається формування певних соціальних якостей і рис.

На сучасному етапі розвитку українського суспільства найактуальнішим є саме національний аспект соціалізації особистості, свідоме віднесення себе до української нації, відчуття себе її частиною, підготовка до свідомої активної участі в житті української держави, готовність захищати її територіальну цілісність та суверенітет в умовах російсько – української війни.

На заняттях з історії прагну здійснювати виховання національної свідомості, гідності та честі в гармонійному поєднанні національних і загальнолюдських цінностей, утвердження ідеалів гуманізму, демократії, добра й справедливості.

Сформована національна самосвідомість сприяє пізнанню самого себе, своїх почуттів і думок, потреб та інтересів, інших позитивних якостей, стимулює глибоку любов до людей, професії, Батьківщини. Отже, коли йдеться про національно-культурне буття, зокрема, про життя молоді, її місця в сучасному українському суспільстві, можливості активного, творчого самоствердження, повноцінного культурного розвитку, то правомірною є постановка питання формування національної свідомості, що має безпосереднє відношення до процесу освіти і виховання молоді – майбутнього нашої держави. Саме тому в системі освіти велике значення у формуванні національної свідомості відіграють заняття з історії України.

## ЛІТЕРАТУРА

1. Кутняк І.М. Національна свідомість у контексті антропологічно-екзистенційного виміру. І.М. Кутняк //Мультиверсум. Філософський альманах. – К./: Центр духовної культури, – 2004. – № 41.- 14др. арк.
2. Потапчук Т.В. Теоретичні основи формування національно-культурної ідентичності студентської молоді / Т.В. Потапчук // Теоретико-методичні проблеми виховання дітей та учнівської молоді : зб. наук. пр. — Кам'янець-Подільський : Видавець ПП Зволейко Д.Г., 2012. — Вип. 16, кн. 3.
3. Кресіна І. Національна свідомість: сутність, основні складові та рівні функціонування І.Кресіна // Нова політика. –1998. – № 3. – С. 12–14.
4. Жмир В. Національна свідомість українців. Мала енциклопедія етнодержавства В.Жмир – К.: – 1996. – С. 104

**Рижук Є. В.**, ст. гр. КВ – 19 – 1/9,  
Науковий керівник: **Бабічева О. С.** – канд. іст. н., доцент,  
Придніпровський державний металургійний коледж, м. Кам'янське

## **ПОЛІТИЧНІ ПРОБЛЕМИ ТА ЇХ ПРОЯВ В СВІТІ**

Упродовж багатьох століть на політичний розвиток людського суспільства впливали дві протилежні тенденції – створення світових імперій та національних держав. Тривалий час інтеграційні процеси, яких вимагав розвиток світового господарства, йшли шляхом створення велетенських наддержав – імперій. У таких державах можна було мобілізувати великі трудові і фінансові ресурси, створити місткий внутрішній ринок. Але поступово почала домінувати тенденція створення порівняно невеликих держав на національній основі, яка остаточно перемогла у ХХ ст. Боротьба цих двох напрямків світового політичного розвитку постійно призводила до виникнення спочатку міжплемінних, а потім міжнаціональних суперечностей, які дуже часто вирішувались за допомогою воєн.

Науковці, шукаючи універсальний засіб для припинення воєн, ще більше провокували гонку озброєнь. Наприклад, шведський винахідник і підприємець А. Нобель, який у середині ХІХ ст. винайшов динаміт, вважав, що ця сильна вибухівка змусить людство ужахнутися наслідків майбутніх воєн і припинити їх. Але у першій половині ХХ ст. людство пережило дві світові війни, у яких основною руйнуючою силою був тринітротолуол – винахід А. Нобеля.

Саме світові війни, до яких були залучені людські і матеріальні ресурси більшості країн світу, показали, що світові проблеми, насамперед політичні, треба негайно вирішувати. Для цього після Першої світової війни була створена Ліга Націй, а після Другої світової – Організація Об'єднаних Націй. Проте, протистояння упродовж 1920-80-х років двох військово-політичних блоків (що отримало назву протистояння Сходу і Заходу) призвело до небаченої у світі гонки озброєнь і нарощування арсеналів зброї масового знищення, насамперед ядерної. Це поставило людську цивілізацію на грань фізичного самознищення, бо використання навіть частини ракетно-ядерного потенціалу двох наддержав того часу, СРСР і США, могло викликати ланцюг екологічних катастроф, що отримали назву «ядерної зими».

Тому дедалі більше вчених, політичних діячів, широкі кола громадськості прилучилися до антивоєнного руху. Широкомасштабне розгортання цього руху у 70-80-х роках ХХ ст. та економічні проблеми, викликані гонкою озброєнь, насамперед у так званих соціалістичних країнах, змусили лідерів СРСР і США розпочати переговори про скорочення озброєнь. Спочатку було досягнуто згоди про ліквідацію найбільш небезпечних ракет середнього радіусу дії і крилатих ракет, які концентрувались у Європі і могли доносити ядерні боєголовки до цілей за 5-6 хвилин. Дещо згодом були підписані договори про скорочення звичайних озброєнь у Європі та 50% скорочення стратегічних ядерних озброєнь усіх

типів. Україна, яка на певний час стала третьою ракетно-ядерною державою світу, повністю відмовилася від неї.

Досі найбільшими ядерними арсеналами володіють Росія і США, але свої запаси і можливості для подальшого виробництва цієї зброї мають також Франція, Великобританія, Китай. Хоч загроза виникнення світового ядерного конфлікту значно зменшилася, але окремі сучасні тенденції розвитку політичних подій роблять цю проблему досить загостреною.

Окремі політичні кола у Росії намагаються відродити військово-політичну могутність колишньої імперії з її потужною наступальною ядерною зброєю. Крім того, чимало країн (Ізраїль, Пакистан, Індія, Ірак, Іран, КНДР) прагнуть оволодіти ядерною зброєю. Нарешті, досить небезпечним під час воєн може виявитися і «мирний» атом. Десятки атомних електростанцій, розташованих у густозаселених районах Європи, США, Японії та інших регіонів світу, при застосуванні сучасної звичайної високоточної зброї можуть бути зруйнованими. Важко уявити, до яких наслідків призведе вибух сотень «Чорнобилів» одночасно, адже в атомних реакторах міститься у десятки і сотні разів більше запасів радіоактивних речовин, ніж у потужніших атомних бомбах.

Небезпека нової світової війни весь час підтримується великою кількістю регіональних військово-політичних конфліктів. Регіональні конфлікти вже після Другої світової війни завдали величезних збитків і забрали життя десятків мільйонів осіб у Кореї, В'єтнамі, Лаосі, Камбоджі, на Близькому і Середньому Сході, у Центральній, Південній і Східній Африці та інших регіонах світу. Раніше більшість цих конфліктів провокувалася радянською імперією, яка прагнула поширити «завоювання соціалізму» на весь світ. Будь-який режим, який заявляв про перехід на шлях «соціалістичного розвитку», одразу ж отримував масовану військову та економічну допомогу.

Зараз більшість регіональних конфліктів виникає на національній або релігійній основі. Особливо небезпечною є широка смуга регіональних конфліктів, що виникла на південних межах колишньої світової соціалістичної системи. Вона простягнулась від Південної Європи (держави колишньої Югославії, Албанія) через Кавказ (Грузія, Вірменія, Азербайджан, південь Росії) і Малу Азію (проблема Курдистану) до Центральної і Південної Азії (Афганістан, Таджикистан, прикордонні райони Індії і Пакистану, Шрі-Ланка). У західній частині цієї зони явно спостерігається протистояння між християнським та мусульманським світом. У багатьох мусульманських країнах посилюються ісламський фундаменталізм, який становить суттєву загрозу для міжнародної стабільності.

Людство докладає величезних зусиль, щоб ліквідувати вогнища регіональних конфліктів. Для цього задіюються можливості ООН, багатьох миротворчих організацій і авторитетних політичних діячів, а в останні роки і військових структур НАТО. Частина конфліктів на Півдні Африки, на Близькому Сході (проблема Палестини), в Індокитаї, у країнах колишньої

Югославії вдалося ліквідувати або пригасити. Але в багатьох випадках миротворчі ініціативи зазнають краху (особливо це стосується африканських країн). Наслідком військово-політичних конфліктів є консервація відсталості багатьох країн, мільйонні потоки біженців, злидні і голод.

На наш погляд, вирішення проблеми регіональних конфліктів можливе при усуненні їх причин, які найчастіше полягають в існуванні тоталітарних режимів, національному, релігійному і соціальному гнобленні.

## **Секція 19. Культурологія**

**Шевель А. О.,**

кандидат філософських наук, доцент,  
завідувач кафедри філософії та соціально-гуманітарних  
дисциплін Сумського національного аграрного університету

**Кубрак О. В.,**

старший викладач кафедри філософії та соціально-гуманітарних  
дисциплін Сумського національного аграрного університету

### **КОНЦЕПТ «ЦИВІЛІЗАЦІЯ» В ПРАЦЯХ О. ШПЕНГЛЕРА І А. ТОЙНБІ**

Наприкінці XIX - початку XX ст. на зміну еволюціонізму була висунута теорія історичної типології культур, яка піддала критиці ідею еволюціонізму про однолінійність і стадіальність послідовності історичного розвитку культури. Відповідно до цього напрямку в культурології реально існує нескінченне різноманіття унікальних, несхожих одна на одну і неповторних культур. У цьому полягає багатство культурних надбань і цінностей.

Дуже важливим є розкриття сутності протиріч і наслідків зближення культур в різні історичні епохи, а також визначення стратегічних завдань наукової думки, спрямованих на подальший розвиток рівноправного мультикультурного діалогу між різними представниками наукової думки щодо розуміння співвідношення таких важливих філософсько-культурологічних понять як культура та цивілізація..

Всесвітньо відомий німецький філософ, історик, культуролог О. Шпенглер (1880 - 1936) у книзі "Занепад Європи. Нариси морфології історії" поставив перед собою воістину глобальні завдання: простежити долю європейської культури, відтворити історичну картину розвитку та розробити типологію світової культури. Ключем до розуміння всесвітньої історії культури, з точки зору вченого, виступає символ. У кожній культурі і в кожній історичній епосі існує свій символ, який представляє її знак. Символи і знаки створюють образ культури, за особливими законами складаються в ціле, яке відтворює вигляд епохи.

Доля культури розгортається в просторі різних територій і в поєднанні одночасності і послідовності. Усі культури мають рівне значення в загальній



картині історії. Стародавні цивілізації Вавилону і Єгипту, Індії та Китаю нерідко перевершують античність, але при цьому зовсім не займають привілейованого становища. Культури виникають, дозрівають, в'януть і ніколи не повторюються. Вони володіють абсолютно відмінними один від одного формами: пластикою, живописом, релігією, наукою, господарством і укладом життя. Усі культури характеризуються обмеженою тривалістю в історії і замкнені в собі. Вісім великих культурно - історичних типів займають своє місце на карті світової історії: 1) єгипетська; 2) вавилонська; 3) індійська; 4) китайська; 5) греко - римська (аполлонівська); 6) візантійсько - арабська (магічна); 7) західноєвропейська (фаустівська); 8) народів майя. Якщо доля культури безпосередньо пов'язана з ростом і розвитком, то вона неминуче рухається до фіналу. Така неминуча доля культурно-історичного типу. Тривалість циклу розвитку культури О. Шпенглер визначає приблизно в 1000-1500 років.

Фінальну стадію культури вчений називає цивілізацією. Цивілізація знаменує собою завершення розвитку, коли за життям наступає смерть. Вона означає кінець культури, перехід її в інший стан. Великі цивілізації обмежені межами декількох великих міст, де панують нові безплідні, сповнені глибокої антипатії до людей, холодні прагматики, стурбовані лише "питанням грошей". У світовому місті, стверджує О. Шпенглер, діє не народ, а маса, що презирливо відноситься до всяких традицій. У культурної людини енергія звернена до розвитку духовності, цивілізована людина у всьому шукає вигоди і користі. Для нього недоступні таємниці поезії та інших мистецтв, він вважає за краще видовища, технічні ігри, спортивні змагання.

У кожної культури є свої дитинство, юність, змужнілість і старість. О. Шпенглер вважав, що для Європи час заходу прийде через 2000 років. Культура і цивілізація різняться між собою як живе тіло і мумія. Людина культури живе внутрішнім життям, відчуваючи світ як долю. Людина цивілізації живе в просторі, серед речей і фактів. Перші симптоми вичерпаності душі - відчуженість, практицизм, бездушність, раціоналізм, відсутність живої релігійності. Відмова від культури відбувається нахабно і агресивно. Людина не відчуває бажання піднятися до висот культури, зробити зусилля, щоб її зрозуміти. Він вимагає, щоб все було вирівняно до його похмурого рівня, а всяка витонченість, вишуканість і вихованість оголошуються непотрібними надмірностями.

Ім'я А. Тойнбі (1889-1975) - англійського дослідника історії культури, придбало широку популярність в гуманітарній науці ХХ в. Його праці перекладені в багатьох країнах світу. А. Тойнбі – автор 12 – томної фундаментальної праці «Дослідження історії». Він порівнює діяльність історика з діалогом, в якому живі вчаться говорити живе слово про живих.

Основна увага А. Тойнбі зосереджена на "локальних цивілізаціях", які мають духовні традиції і загальну територію. Вони рівноцінні, кожна з них унікальна. Цивілізації можна розділити за походженням на первинні, що виникають безпосередньо із примітивних товариств; вторинні, породжувані

на їх основі, і третинні, що виростають із вторинних. У класифікації цивілізацій Тойнбі висуває два критерії: спільність релігії і ступінь віддаленості від того місця, де дана культура спочатку виникла. Узагальнюючи результати свого дослідження, він називає 21 цивілізацію і дає їх докладний опис. Цивілізації, вважає А. Тойнбі, приймають смерть не від зовнішніх неконтрольованих сил або внаслідок зумовленості долі, а від власних рук. Початок розпаду він називає надломами. При "вертикальному" типі розколу цивілізація розпадається на ряд локальних держав; це служить підставою для кровопролитної братовбивчої війни. Міжусобні конфлікти вимотують всіх, породжують ворожість і військовий психоз, стимулюючи винахід засобів масового знищення. Інший тип розколу - "горизонтальний", при ньому з'являються нові верстви, стани, громади. Між ними можуть складатися відносини ворожнечі або співробітництва. Але розкол є породження злих пристрастей, в ньому сильні тенденції дезінтеграції. Головним лихом розпаду цивілізації А. Тойнбі вважає розкол в людській душі. Він проявляється в різних формах, торкається поведінки, почуття, життя в цілому. Духовний досвід розколу набуває різні форми - від апатії, пасивності до бунту, заколоту. Аналізуючи періоди розвитку цивілізацій, А. Тойнбі ставить цілком правомірне питання: що ж чекає цивілізацію і культуру в майбутньому? Історичний процес нескінченний, хоча його локальні форми минулі. Одні цивілізації руйнуються, залишаючи лише спогади про своє колишню могутність; інші продовжують існування, але у вигляді реліктових залишків колишньої могутності; треті дають початок новим цивілізаціям.

Завершуючи виклад культурологічної концепції А. Тойнбі, слід зазначити, що, досліджуючи долі локальних цивілізацій, він стверджує ідею загальнолюдського єдності в різноманітті. Людство потребує єдності, але всередині набутої єдності воно повинно дозволити собі наявність різноманіття. Від цього культура його буде тільки багатшою.

В гуманітарних науках немає єдиної усталеної думки про те, скільки цивілізацій виникло протягом історії людства. Різні цивілізації, крім загальних ознак, мають особливості, що є важливими для їх існування. І духовна, і матеріальна культура різних цивілізацій можуть сильно відрізнятися між собою. Цивілізація може поширюватись, захоплюючи все нові і нові народи і держави. Цивілізація, як певне товариство з певною системою елементів культури, може зникнути, передавши свої досягнення культури іншим цивілізаціям. Іноді дві цивілізації, різні з точки зору одних дослідників, об'єднуються в одну єдину цивілізацію (наприклад, в греко-римську цивілізацію). Цивілізації можуть існувати паралельно, одночасно, і можуть виникати одна за одною. Але в будь-якому випадку, історія цивілізацій - це історія співіснування культур.

#### ЛІТЕРАТУРА

1. Зробити виклики історії менш грізними // Українська культура. – 2004. – № 1.

2. Культурно-цивилизационные сдвиги на рубеже тысячелетий // *Цивилизационная структура современного мира: в 3 т. – Т. 1: Глобальные трансформации современности / под ред. Ю.Н.Пахомова, Ю.В.Павленко. – К. : Наук. думка, 2006. - 686 с.*
3. Нагорна Л. *Історична пам'ять: теорії, дискурси, рефлексії. – Київ, ІШЕНД ім. І. Кураса, 2012. - 328 с.*
4. Павленко, Ю. В. *Історія світової цивілізації. Соціокультурний розвиток людства : навчальний посібник для вузів / Ю. В. Павленко, Міжнародний фонд "Відродження", Програма "Трансформація гуманітарної освіти в Україні" ; Відп. ред. Сергій Борисович Кримський . – Київ : Либідь, 1996. -360 с.*
5. Тойнби А. *Постижение истории. М.: Прогресс, 1990. - 731 с.*
6. *Цивілізаційний розвиток людства / Кримський С.Б., Павленко Ю.В.– К. : Фенікс, 2007. - 316 с.*
7. Шпенглер О. *Закат Европы. Очерки морфологии мировой истории. Т.1. М., 1993. - с.129.*

**Тимошенко М. А.**, магістр  
Науковий керівник - **Оборська С.В.**, канд. мистецтвознавства, доцент,  
доцент кафедри івент-менеджменту та індустрії дозвілля  
Київський національний університет культури і мистецтв

### **ТЕАТРАЛІЗАЦІЯ В ЕПОХУ ПРОСВІТНИЦТВА**

Театр було започатковано як суспільно значуще видовищне мистецтво, популярність якого зумовлена його специфікою – публічним показом різножанрових літературних творів з використанням різноманітних засобів художньої виразності.

Епоха Просвітництва стала новим етапом у розвитку західноєвропейського театру, оскільки він був тим видом мистецтва, де нові ідеї, що стосувалися суспільного устрою та взаємовідносин, заявлені у творах французьких драматургів Вольтера, М. Ж. Шеньє, П. Бомарше, Д. Дідро, італійських – К. Гоцці й К. Гольдоні, німецьких – Г. Лессінга, Г. Гете й Ф. Шиллера отримували широке розповсюдження.

Визначальною рисою театрального мистецтва епохи Просвітництва була критика суспільних недоліків, що сприяло виникненню революційної ситуації 1789-1793 рр. й призвело у Франції до зміни соціального устрою. Завданням провідних діячів театру було налагодження діалогу з глядачем з метою популяризації ідей передових драматургів та їх впливу на формування суспільної думки відносно актуальних проблем, що назріли в суспільстві й потребували негайного вирішення.

На початку XVIII ст. в області театру для Італії з особливою гостротою постала задача створення літературно-характерної комедії, яка виражала б і обстоювала просвітницькі погляди на життя і при цьому зберігала звичну для італійського глядача яскраву театральність.

Яскравим представником великої театральної культури була комедія дель арте, увібравши в себе сценічний досвід, накопичений протягом двох століть існування в Італії професійного акторства. Тому, бажаючи реформувати італійський театр, потрібно було не нігілістично заперечувати комедію дель арте, а критично освоїти і переробити її величезну спадщину.

Саме таким шляхом пішов найбільший італійський комедіограф Карло Гольдоні, який блискуче здійснив драматургічну реформу, намічену його численними попередниками в різних областях Італії.

Гольдоні називають «італійським Мольєром», великою заслугою якого він вважав соціально-політичну тенденційність мольєрівських творів, прагнення «облагородити і зробити корисною комічну сцену, виставляючи порок і комічні риси на посміховисько...» [3, с. 141].

Художня творчість Гольдоні популяризувала передові ідеї Просвітництва. Він посилався на розум і спонукав кожного прислухатися до голосу свого серця. Його філософія базувалася на основі сенсуалізму, була морально вмотивованою та чітко протиставлялася моральності феодалізму; Гольдоні зазивав думати індивідів третього стану про суспільну користь.

Виникає необхідність розробити новий стиль комедії для пропагування філософських міркувань Карла Гольдоні, який би збігався з реаліями людського життя. Естетизм створюваної комедії еволюціонував у процесі реформи і міцно закріпився в комедіях, а також у прологах, які Гольдоні демонстрував широкому загалу разом зі своїми п'єсами. Аби на сцені показати новочасних італійців – представників різних прошарків населення, він протистоїть двом основним складовим комедії дель арте: маскам та імпровізації, - оскільки, на думку Гольдоні, без маски актор зможе вільніше проектувати свої почуття на глядача. Однак звикнувши до масок публіка була не в захваті від таких різких інноваційних реформ у сфері театральної видовищності, тому Гольдоні у перших своїх комедіях продовжує традицію використання масок, але тут вони несуть вже зовсім інше смислове навантаження [3, с. 142].

Він по-новаторськи підходить до класичного закону трьох епізодів часто змінюючи місце дії та припускаючи, що «краще змінити місце і дотримуватися правила правдоподібності». Нешаблонно Гольдоні обходиться з єдністю дії, в його класицистському тлумаченні. Митець своєчасно на сцену виводить декілька характерів і створює в розвитку дії декілька сюжетних ліній.

Комедія характерів у гольдонівській творчості трансформувалася у «комедію середовища», як назвав цей новий жанр сам драматург. Яскравим представником комедії такого роду є «Кавова». Гольдоні, зрощуючи принцип «колективної комедії» без використання інтриг та теми головного героя, творить свої чудові «народні комедії»: «Кухарі», «Перехрестя», «Жіночі плітки», «Куйожинські сутички». Він деталізовано змальовує кожен аспект навколишнього світу у вищезгаданих п'єсах з характерними для конкретного середовища персонажами: венеціанськими хрещеними та кумами,

куйоджінськими рибалками, слугами, тощо. Данні комедійні твори мали успіх на італійській сцені, оскільки вони містили «істину повсякденного життя», добре зрозумілу всім людям.

Як і в комедії дель арте, в п'єсах Гольдоні герої розмовляють різними мовами. Від комедії дель арте Гольдоні запозичив в значній мірі і побудову інтриги п'єси, легку стрімку дію, динамічний діалог, дотепність і життєрадісність, звільнивши їх від грубості і примітивізму, вміння встановлювати контакт з глядачем. Висока сценічність комедії Гольдоні багато в чому обумовлена використанням творчого досвіду комедії дель арте, для якої головне - дія, події, зовнішній комізм. Еволюціонувавши ж комедія Гольдоні на перший план висуває психологічний аналіз, осміяння тих чи інших сторін суспільного життя і приватного побуту.

Вищим критерієм і суддею мистецтва Гольдоні вважав життя. Завдання комедії він бачив в утвердженні чесноти при дотриманні життєвої правди і природності: «Я всюди шукав природу і знаходив її завжди прекрасною, коли вона доставляла мені зразки чесноти і доброї вдачі» [3, с. 143].

Нова манера виконувати комедії характерів - введена Гольдоні - змінила вимоги, що пред'являються до акторів. Тепер вже треба не тільки знати текст, а й усвідомлювати його, оскільки жоден з характерів неграмотним актором не зможе бути осягнутим. Замість того щоб виходити на сцену і декламувати історію глядачам, актор зобов'язаний виступити з текстом, здатним «розбудити найпотаємніші сердечні почуття, допомогти глядачеві усвідомити власний характер». Комедії не можна складати «без тривалого вивчення, постійної практики і пильного спостереження сцени, звичаїв і народної психології».

Таким чином, творчість Карло Гольдоні є важливою і невід'ємною частиною становлення італійського театру. Гольдоні вдалося створити реалістичну комедію характерів, або комедію звичаїв, на літературній італійській мові, яка зображує реальних живих людей, його сучасників. Величезне значення його реформи полягало також в утвердженні реалістичних принципів акторської гри .

Комедії Гольдоні володіють глибокою ідейною і художньою своєрідністю. За своїм творчим методом він – видатний майстер зображення людських характерів і життєвих конфліктів, взятих в комедійному плані. Світогляд і творчість Гольдоні як представника театру Епохи Просвітництва суперечливі. Народність і демократичні прагнення поєднуються з історичною обмеженістю, ліберальною прекраснодушністю, ідеалізацією буржуазних діячів. Важливою стороною реформи Гольдоні було усунення імпровізації і введення в комедію точного літературного тексту, якого актори зобов'язані були строго дотримуватися. Роль акторів обмежувалася сценічним тлумаченням і втіленням того літературного матеріалу, який їм давав драматург. Завдяки цьому посилилося ідейне і суспільне значення комедії, її суспільно-виховна роль, зв'язок театрального мистецтва з літературою. Створений Гольдоні новий комедійний жанр утвердився міцно в Італії;

драматург став одним з перших італійських просвітителів, творчість якого набула європейського значення.

#### ЛІТЕРАТУРА

1. Безклубенко С. Д. Мистецтво: терміни та поняття. Енциклопедія. К.2010. I II т. 256 с.
2. Лекції з історії світової та вітчизняної культури. Львів. 2005. 347 с.
3. Євченко А. С. Карло Гольдоні як реформатор італійського театру. Харків. 2019. Вип. 25. С.141-145

**Мазуркевич О.П.**

Кандидат культурології, доцент кафедри економічної теорії, фундаментальних та соціально-гуманітарних дисциплін  
Вінницький кооперативний інститут

### **КУЛЬТУРОЛОГІЯ НА СТИКУ СОЦІАЛЬНОГО І ГУМАНІТАРНОГО ЗНАННЯ ПРО ЛЮДИНУ Й СУСПІЛЬСТВО**

Серед наук, які в ХХ столітті вийшли на передній край інтелектуального переосмислення світу та критичною мірою змінили його розуміння, є культурологія.

Термін "культурологія" запропонував у 1909 р. німецький філософ і фізик В. Освальд. Вчений не лише показав різницю між культурологією і соціологією, а й використав термін "культурологія" для опису специфічних явищ, якими є культура як феномен суто людської діяльності. В. Освальд фактично визначив місце культурології в системі інших наук.

Культурологія є порівняно молодого галуззю наукових знань, що на перший погляд здається парадоксальним, оскільки культура, як основний об'єкт її дослідження, існує стільки ж, скільки і саме людство.

У спробах розв'язання проблем наукового статусу культурології питання про структуру культурологічних знань було і залишається одним із складніших. Відомий сучасний російський культуролог А.Я. Флієр пропонує розподіляти культурологію на два великі напрями, що принципово розрізняються за науковими методами, якими вони користуються [9, с. 11–13]. На думку А.Я. Флієра, культурологія є наукою, що вивчає людину і суспільство в своєму суворо визначеному ракурсі. Предметом її дослідження мають бути переважно нормативно-регулятивні, ціннісно-сміслові та знаковокомунікативні механізми, що регулюють будь-яку соціальну практику та забезпечують взаємодію й взаєморозуміння людей (інакше кажучи, «забезпечують порядок в суспільстві») [9, с. 41]

Розвинувшись на стику філософії, антропології, соціології та естетики, культурологія тісно пов'язана з новими горизонтами загальноприродничої думки. Відомо, що драматичний перегляд фізичної картини світу на початку ХХ ст. справив глибокий вплив на всю художню культуру Європи і має

аналог у драмі естетики. З другого ж боку, саме в культурології дістали глибокі інтерпретації такі фундаментальні для інтелектуальної сфери поняття, як архетип і підсвідомість, як міф і символ, що, виведені з полону своєї локальності, стали важливими знаряддями загальнонаукових операцій. Саме в культурологічних концепціях цілісності та вітальності знайшли підтримку сучасні поняття холізму, аопосередковано–їбіотичногокругообігу [2, с.16].

Необхідно зауважити, що українська культурологічна наука зароджувалась саме як історія культури, тобто у руслі гуманітарної культурології. Тут далися в знаки несприятливі суспільно-політичні умови, які вимагали боротьби за національну незалежність та збереження основних чинників самоусвідомлення нації: мови, літератури, історії, етнографії тощо [3]. Національні витоки і смисли української культури, її самобутні риси та найяскравіші досягнення стали предметом дослідження цілого ряду поколінь видатних українських гуманітаріїв та представників громадської думки. Далеко неповний їхній перелік складають: М. Максимович, М. Костомаров, П. Куліш, М. Драгоманов, М. Грушевський, І. Франко, І. Огієнко, Д. Антонович, І. Крип'якевич, Є. Маланюк, М. Семчишин, І. Дзюба, С. Кримський, М. Попович, В. Скуратівський, В. Шейко та ін.

Нині культурологія прагне дати відповідь на питання, які виникають з очевидної кризи світу людини, втрати смисложиттєвих орієнтирів, інструменталізації людського розвитку. Українська культурологія не може похвалитися такими досягненнями і такою роллю в інтелектуальному житті суспільства, як культурологія Заходу ХХ століття. Проте вона існує і має свої здобутки як загальнотеоретичної, так і практично-ужиткової міри. Насамперед розвивали її – що цілком зрозуміло – філософи. Тут треба згадати праці Вілена Горського, Сергія Кримського, Мирослава Поповича, Миколи Гончаренка, які й за умов ідеологічного догматизму радянської доби знаходили можливість виборювати більший чи менший простір для незалежної думки; нині ж дехто з них переживає пору творчого піднесення.

Василь Лісовий у книзі «Культура. Ідеологія. Політика» дає філософську інтерпретацію взаємодії цих трьох сфер національного буття. Етнолог Ігор Мойсеєв у двох томах праці «Храм української культури» відтворює своєрідний семантичний космос українського етносу. До речі, ця новаторська та смілива праця, попри високі оцінки таких авторитетів, як С.Б. Кримський і Дм.С. Наливайко, не мала належного резонансу в наукових і мистецьких колах. Серед ґрунтовних наукових праць, що так само не привернули належної уваги, є недавня праця Володимира Литвинова «Ренесансний гуманізм України» (2001).

Однак треба сказати, що сфера масштабних теоретичних узагальнень залишається здебільшого недосяжною, та й звертання до гострих актуальних проблем цілісного естетичного ставлення до світу й роль топології національної культури та поєднання її цінностей зі смисловим універсалізмом сучасної цивілізації [6, с.142].

Саме культурологія може і повинна дати розуміння зміни життя, зміни образу нації не як втрати себе, а як розвитку. Зокрема, потрібне не тотальне «зняття» культури радянської доби, а її переосмислення за вибіркового підходу. Водночас потрібне дослідження культурного наповнення чи його браку, нових соціальних утворень, культурних факторів регуляції соціальної поведінки за нових умов, групових почуттів та афектів, – а все це залишається неопрозореними сторонами сучасного життя з потенційними несподіванками й загрозами.

Серед найбільших загроз уже глобального, а не локального масштабу, – реальна небезпека культурної ентропії за умов нещадного пресингу духовно збіднених монотонних практик, зокрема різних виявів «масової культури», яка фактично є перетворенням культури. Збереження культурних спадщин і традицій, культурних цінностей, всього духовного життя і духовної продуктивності кожного з народів нині, за умов відкритості, мігрантності, а також нових форм гегемонізму та агресії сильніших, потребує розуміння народами і культурами норм співжиття, розуміння спільності долі людства і здатності взяти на себе частку відповідальності [8, с.74].

Реально, на жаль, ведемо розмови про всесвітність і вселюдськість, нічого не знаючи про абсолютну більшість народів Землі. Що не заважало і не заважає деяким інтелектуалам приписувати собі загальнолюдський статус, який нібито підвищує їх над носіями конкретних культур. Нормально найсприятливішою для всякої національної культури є ситуація взаємодії не з однією, а з багатьма культурами світу.

Для нас одним із чинників такої взаємодії має стати активна участь українського літературознавства і мистецтвознавства, української культурології у вивченні культур світу. І хотілося б, щоб наші здобутки в цьому були цікавими і важливими не лише для нас самих. Але для розвитку відповідних нових напрямів досліджень потрібне серйозне структурне і фінансове забезпечення, стабільна і довгострокова підтримка.

Отже, культурологія - це наука, що формується на стику соціального і гуманітарного знання про людину й суспільство, вивчає культуру як цілісність, як специфічну функцію і модель людського буття. Культурологія є емпіричною наукою, що аналізує конкретно-історичні явища культури та виявляє універсальні закономірності зародження, функціонування та зміни культурних феноменів [2, с.18].

Перспектива подальшого розвитку української культурологічної науки бачиться в посиленні її соціально-наукового напрямку. Серед проблем, що потребують практично значимого, першочергового дослідження, Ю.П. Богуцький зазначає, наприклад, наступні: механізми соціальних комунікацій та технології культурно-психологічної консолідації та диференціації; динаміка соціокультурних норм і традицій; зміст соціальнокультурних стереотипів; культурні «коди» релігійних, філософських, правових, політичних, мистецьких та інших соціальних явищ; етносоціальні та етнопсихологічні особливості менталітету; стратегія повсякденного життя



людини та соціокультурна обумовленість її поведінки; співвідношення національної та регіональної культурної ідентичності; пошук моделей вирішення соціально-психологічних конфліктів в сучасному українському суспільстві

## ЛІТЕРАТУРА

1. Абрамович С.Д. Зарубіжна та українська культура (в двох частинах). – Чернівці: Видавництво ЧТЕІ, 2002. – 412 с.
2. Безклубенко, С.Д. Стан та перспективи розвитку культурології // Культура і сучасність. Альманах. – К., 2000. – № 1. – С. 22–28.
3. Богуцький, Ю.П. Проблеми історичної культурології в аспекті збереження самобутності української культури: [Електронний ресурс] // Who-is-who.ua – Електронні данні. – Режим доступу: [http:// who-iswho.ua/main/page/Olimp2009/2/397](http://who-iswho.ua/main/page/Olimp2009/2/397). – Назва з екрану.
4. Грищенко В. Людина і культура: Навч. посіб. – К.: Либідь, 2000. – 368 с.
5. Історія української культури: У 5-ти т. – Т.1. Історія культури давнього населення України. Асеев Ю.С., Баран В.Д., Баранов І.А. І К.: Наукова думка, 2001. – 1134 с.
6. Культурологія: теорія та історія культури. Навч. посіб. / За ред. І.І.Тюрменко, О.Д. Горбула. – Київ: Центр навчальної літератури, 2004. – 368 с.
7. Розанов В.В. Релігія, філософія, культура. – М., 1992. – 236 с.
8. Теорія та історія світової і вітчизняної культури: Підруч. / Горбач Н.Я., Гецей С.Д., Російська З.П. та ін. – Львів: Каменяр, 1992. – 166 с.
9. Флиер, А.Я. Культурологія для культурологов: Учебн. пособие для магистрантов и аспирантов, докторантов и соискателей, а также преподавателей культурологии. – М.: Академический Проект; Екатеринбург: Деловая книга, 2002. – 492 с.
10. Шевнюк О.Л. Українська та зарубіжна культура: Навч. посіб. – К.: Знання-Прес, 2002. – 277 с.

### **Секція 20. Готельно-ресторанна справа**

**І.В. Левицька**, д.е.н., професор,  
професор кафедри туристичного та  
готельно-ресторанного бізнесу і консалтингу  
Національний університет біоресурсів  
та природокористування України

### **СУЧАСНИЙ СТАН ГОТЕЛЬНО-РЕСТОРАННОГО БІЗНЕСУ В УКРАЇНІ В УМОВАХ ПАНДЕМІЇ КОРОНАВІРУСУ**

Розвиток готельно-ресторанного бізнесу в Україні є надзвичайно актуальним, оскільки спрямований на удосконалення соціально-економічної ситуації в країні. У сфері готельно-ресторанної індустрії постійно

відбуваються зміни, орієнтовані на споживача, що дає можливість відповідати певним сучасним тенденціям та бути конкурентоспроможними на ринку.

Забезпечення різноманітними видами послуг у вигляді житла, харчування, транспортного та іншого сервісу створює передумови для знаходження нових резервів підвищення якості обслуговування, ефективної охорони номерів і матеріальних цінностей гостей, надання інноваційних послуг тощо.

До поширення коронавірусної інфекції COVID 19 розвиток готельно-ресторанного бізнесу в Україні відбувався стрімкими темпами. Проте пандемія внесла небажані корективи не лише у діяльність готельно-ресторанного бізнесу, але й в усі сфери суспільного життя.

Поширення пандемії завдало катастрофічних наслідків та втрат, не залишивши жодної індустрії недоторканою. Найбільш постраждали ті сфери бізнесу, на діяльність яких були введені безпосередні обмеження у зв'язку з посиленням заходів безпеки для боротьби з коронавірусом [1]:

- готельно-ресторанний бізнес, де ситуація майже аналогічна, оскільки вводиться обмеження на скупчення людей; згідно з рішенням уряду допускаються лише приготування їжі й доставка замовнику;

- туристичні послуги, що мають абсолютне падіння у період карантину у зв'язку із закриттям кордонів та міжобласного сполучення в межах України;

- розважально-культурні заклади (театри, кінотеатри, виставки, різноманітні розважальні заходи, фітнес-клуби тощо), що мають від повної зупинки до спаду виручки на 50–80 %;

- сфера надання косметологічних послуг, де вже відчули спад відвідувачів більш ніж на 50 %.

Зазвичай серед проблем, які стримували функціонування та знижували конкурентоспроможність закладів готельно-ресторанної сфери, відносили фінансово-економічні, політичні, соціальні та виробничо-технологічні чинники. Уповільненню темпів розвитку готельно-ресторанного бізнесу в Україні завдали наслідки боротьби із поширенням коронавірусної інфекції.

«Після введення карантину, за моїми оцінками, 35–40% готелів в Україні закрилися, інші працюють у дуже обмеженому режимі. Тому головна проблема – скорочення або повна відсутність прибутку», – пояснює Олександр Чорний, власник Школи готельного бізнесу Michelle.

Ті, хто з якихось причин працюють, втратили від 60 до 90% доходу. Щоб назвати всі «біди» готельного бізнесу від коронавірусу у світовому масштабі, досить процитувати гендиректора мережі готелів MarriottArneMorrisSorenson: «За 92 роки роботи компанії, яка пережила період Великої депресії, Другої світової війни та багатьох інших глобальних економічних криз, ситуація з COVID-19 не схожа ні на що, з чим ми стикалися раніше. COVID-19 здійснює більший раптовий фінансовий вплив на наш бізнес, ніж 11 вересня та криза 2009 року разом узяті»[2].

Введення державами обмежень на діяльність підприємств ресторанного бізнесу викликало хвильовий ефект у суміжних галузях, таких як виробництво продуктів харчування, лікєро-горілчаніх виробів, виробництво вина та пива, постачання продуктів харчування та напоїв, рибальство, сільське господарство [3; 4].

Це здебільшого обумовлено тим, що ресторанний бізнес є ключовою складовою частиною сфери харчування, за своєю сутністю та призначенням є природно-соціально-економічною системою та входить до міжгалузевого регіонального кластеру, активно впливає на розвиток усіх секторів продовольчого комплексу держави [5, с. 157]

Ресторани, кав'ярні, пекарні та інші підприємства цієї сфери в умовах боротьби з пандемією вимушені змінювати формат роботи з клієнтами. Формати закладів, які раніше, в принципі, не працювали з доставкою (бари, паби, кав'ярні, заклади з караоке, кальянні), також борються за гостей: багато хто пропонує акції та знижки за самовивіз страв і напоїв [6].

З метою збереження власного іміджу, утримання постійних клієнтів та загалом присутності у сфері готельно-ресторанного бізнесу значна частина підприємств здійснила реінжиніринг основних бізнес-процесів з акцентом на формат адресної доставки.

Задля підтримки готельно-ресторанного бізнесу в умовах пандемії COVID-19, починаючи з 2020 року компанія «METRO Кеш енд Кері Україна» кардинально змінила цінову політику та запропонувала безкоштовні діджитал-інструменти.

Насамперед компанія пом'якшила умови опту шляхом встановлення найнижчих оптових цін на обрані позиції при купівлі навіть однієї одиниці товару. Також втричі знижено поріг мінімальної безоплатної доставки для професійних клієнтів.

Для збереження життєздатності вітчизняного готельно-ресторанного бізнесу METRO підтримує своїх клієнтів продуктовою відстрочкою платежу, щоб вони могли купувати зараз, а платити потім. Для закладів, які мали заборгованості в умовах карантинної кризи, METRO пропонувало реструктуризацію боргів та збільшення періоду відстрочки платежів.

Крім того, для просування послуг ресторанів компанією запропоновано професійним клієнтам безкоштовні комплексні діджитал-рішення. Усього за кілька хвилин кожний клієнт HoReCa може створити безкоштовний власний сайт із функцією онлайн-замовлення та онлайн-бронювання столів для закладу.

Задля виживання в такий нелегкий період рестораторам слід сфокусувати увагу на максимальному використанні сучасного обладнання і новітніх технологій.

Нині клієнт може замовити кулінарні страви, не виходячи з дому, роботи або в інших різних ситуаціях, які обмежують відповідний час на відвідування підприємств ресторанного бізнесу.

Сучасні інновації коштують недешево, проте забезпечують ефективну взаємодію між клієнтом і підприємством ресторанного бізнесу. Тільки за таких умов можна забезпечити власне виживання на ринку в період всесвітньої боротьби з пандемією.

Переосмислення підприємствами ресторанного бізнесу умов ведення своєї діяльності з точки зору максимального використання інформаційно-комунікаційних технологій наближує рестораторів до використання стратегічного аналізу й цифрового маркетингу, відкриваючи нові можливості та перспективи для подальшого розвитку.

Придбання ресторанної продукції через зручні додатки, використання популярних платформ, соціального інтернет-сервісу і фотохостингу, сервісів мікроблогів, нових форматів для розміщення відеофайлів та індивідуальних месенджерів відкриває нові перспективи розвитку підприємств ресторанного бізнесу шляхом впровадження альтернативних інноваційних рішень [8, с. 114].

У цьому сенсі для збереження готельно-ресторанної індустрії особливу увагу варто приділяти тим факторам, які впливають на репутацію цієї сфери діяльності. Серед найбільш важливих варто виокремити ті, які визначають діяльність закладу та формують результативність: продукт, місце розташування, імідж, екологічність і доступність послуг, комфортабельність, якість наданих послуг, співвідношення «ціна – якість», інновації, забезпечення позитивних вражень від готелю або ресторану.

Незважаючи на складні умови, в яких опинились майже усі сфери економічної діяльності у зв'язку із пандемією, розвиток в Україні готельно-ресторанного бізнесу є досить перспективним напрямом, виходячи із сприятливих умов і багатих рекреаційних ресурсів. Разом з тим, непросту ситуацію ускладнює безліч проблем у сфері законодавчої бази та нестабільної економічної і політичної ситуації в країні, таким чином гальмуючи процес розвитку готельно-ресторанного бізнесу.

Виходячи із цього, потребують вирішення питання пошуку нових креативних рішень для підприємств готельно-ресторанної індустрії в умовах сучасних викликів, з якими стикнувся увесь світ, врегулювання економічних, політико-правових, науково-технічних та соціальних факторів.

Подальший розвиток готельно-ресторанного господарства в Україні передбачає пошук можливих напрямів трансформації стратегій розвитку вітчизняного бізнесу в умовах пандемії коронавірусу. В першу чергу, необхідно забезпечити не лише аналіз, а й планування та прогнозування готельно-ресторанної індустрії на перспективу за відповідним алгоритмом.

Так, зокрема, важливим є здійснення аналізу внутрішнього і зовнішнього середовища, формування загальних векторів забезпечення розвитку готельно-ресторанного бізнесу з урахуванням сучасних вимог, виявлення сильних та слабких сторін і на їх основі розробки стратегії діяльності та формування концепції, бізнес-планів, програм і на завершення – процес реалізації проектів.

Таким чином, подальший розвиток готельно-ресторанного бізнесу в умовах пандемії є можливим лише на основі удосконалення техніко-економічного рівня послуг, підвищення їх якості і конкурентоспроможності, використання комп'ютерних мереж, Інтернету та Інтернет-технологій, застосування наскрізної автоматизації всіх бізнес-процесів. Такий підхід дозволить зміцнити економічну ситуацію в країні, завоювати кращі конкурентні позиції і перейти до загального стабільного розвитку.

#### ЛІТЕРАТУРА

1. Хроники кризиса бизнеса: кого в Украине больше всего накроет штормом коронавируса. URL: <https://www.epravda.com.ua/rus/publications/2020/03/19/658296> (дата звернення: 06.11.2020).
2. Як COVID-19 змінить готельний бізнес в Україні. URL: <https://thepage.ua/ua/exclusive/sho-stanetsya-z-gotelyami-cherez-koronavirus> (дата звернення: 04.11.2020).
3. Bloom J. How are food supply networks coping with coronavirus? BBC News. URL: <https://www.bbc.com/news/business-52020648> (дата звернення: 05.11.2020).
4. Meghashyam M. Restaurant industry reeling under coronavirus. The Hill. URL: <https://thehill.com/business-a-lobbying/business-a-lobbying/488110-restaurant-industry-reeling-under-coronavirus> (дата звернення: 05.11.2020).
5. Яцун Л.М. Сфера харчування населення як природно-соціально-економічна система: методологія формування та розвитку. Економічний аналіз. 2014. Т. 16. № 1. С. 155–166.
6. Коронавирус: как украинские рестораторы ведут бизнес в условиях пандемии. URL: <https://www.restorator.ua/post/coronavirus-how-ukrainian-restaurateurs-do-business-in-a-pandemic> (дата звернення: 06.11.2020).
7. METRO реалізовує безпрецедентну програму підтримки готельно-ресторанного бізнесу в умовах карантину. URL: <https://retailers.ua/news/management/10940-metro-realizovuye-bezpretsedentnu-programu-pidtrimki-gotelno-restorannogo-biznesu-v-umovah-karantinu> (дата звернення: 03.11.2020).
8. Лебедева Т.Е., Голубева О.В. Возможности SMM в ресторанном бизнесе. Инновационная экономика: перспективы развития и совершенствования. 2018. № 6(32). С. 112–117.

**Постова В. В.**

к.е.н., старший викладач кафедри  
туризму та готельно-ресторанної справи  
Вінницький торговельно-економічний інститут КНТЕУ

### **ВПЛИВ СПОЖИВАЧІВ ТА НОВИХ ТРЕНДІВ НА ДІЯЛЬНІСТЬ РЕСТОРАНІВ**

Сучасним ресторанам доведеться змінюватися, враховуючи ситуацію, яка склалася у світі у 2020 році, для того, щоб втриматися на ринку.

Дослідження фокусується на трьох напрямках, в яких інновації та адаптація до мінливої ринкової ситуації будуть доречні. Перше - це адаптація каналів продажів, друге - оптимізація меню, третє - нові бізнес-моделі. Детальніше розглянемо перший напрямок.

Пандемія Covid-19 прискорила використання цифрових каналів, таких як онлайн-доставка, click and collect, безконтактне замовлення. Але, крім цього, вона змінила звички харчування і спосіб життя споживачів в цілому. Загальний карантин задав тренд: залишитися вдома тепер так само модно, як раніше було проводити час на різних вечірках. Так, дані сервісу доставки Deliveroo показують, що в п'ятницю і суботу ввечері замовлення виросли на 36% по всій Європі в порівнянні з цифрами до карантину. У Франції число замовлень в ті ж дні тижня виросло більш, ніж на 16%, у Великобританії - більше, ніж на 40%.

Так як перехід на роботу з дому негативно впливає на ресторанный трафік, особливо в районах концентрації офісних центрів, він може створити і нові можливості. У квітні, травні та червні компанії по доставці їжі повідомили про збільшення замовлень на сніданок на 50% і на обід на 80%.

Незважаючи на достатню поширеність доставки, деякі споживачі в країнах Європи вперше скористалися цією послугою тільки на тлі пандемії. У Франції це 1% споживачів, в Іспанії і Великобританії - 3%, в Німеччині - 4%. У цих же країнах спостерігалось збільшення онлайн-замовлень на доставку продуктів з магазинів від тих, хто вже використовував послугу раніше. Відповідно до недавнього дослідження споживчих настроїв McKinsey, від 35 до 55% користувачів доставки по всій Європі мають намір продовжувати використовувати її ще більше в майбутньому.

Аналітики не сумніваються, що зростання обсягів замовлень на доставку продовжиться, тому радять рестораторам переглянути свою модель доставки. Власна логістика плюс маркет-плейс, виробництво чорних кухонь, робота через агрегатори - варіантів багато, головне вибрати те, що підходить конкретному бізнесу.

Замовлення в форматі click & collect стали рости ще до пандемії. Але, якщо раніше люди замовляли таким чином переважно каву, то з набуттям чинності обмежень, злетіли і замовлення на страви з ресторанів [1]. У відповідь на цю тенденцію американський стартап з бронювання ресторанів Tock, який зараз присутній у великих європейських містах, таких як Берлін, Лондон і Париж, створив додаток Tock To Go, яке дозволяє споживачам попередньо замовляти страви на майбутні час і дату. Це допомагає ресторанам розподіляти замовлення в години пік і оптимізувати продуктивність.

У McKinsey вважають, що ряд факторів важливий для того, щоб продовжувати залучати гостей безпосередньо в ресторан. Головний з них полягає в досвіді, який гість отримує, виходячи в світ. До нових особливостей цього досвіду дослідники відносять заходи безпеки, яким тепер приділяють особливу увагу як ресторатори, так і гості. Серед таких заходів

може бути безконтактне замовлення через додаток прямо в залі ресторану, поділ столиків перегородками з плексигласу та інше. Недавнє опитування OpenTable показав, що 77% британських споживачів вірять, що подібні заходи допоможуть їм почувати себе в безпеці під час відвідування ресторану.

Щодо України, то час, коли похід в ресторан не був ніяк пов'язаний з технологіями, минув. Те, що раніше здавалося новаторством, наприклад онлайн-замовлення піци з доставкою або безкоштовний Wi-Fi в закладі, тепер стало сервісом за замовчуванням.

Дані про результати досліджень ресторанного ринку, озвучених на одній з експертних сесій NRA Show:

- 71% відвідувачів закладів важлива можливість замовити їжу на виніс;
- 52% гостей чекають в ресторані безкоштовний Wi-Fi;
- 47% людей розраховують, що в закладі можна зробити попереднє замовлення по телефону;
- 78% мілленіалів шукають меню закладу в інтернеті;
- 32% мілленіалів вже платять через Apple Pay і Google Pay [2].

Все це говорить про те, що зараз вже недостатньо просто відповідати стандартним критеріям ресторану: гарантувати тільки чистоту, якість продукту і обслуговування.

Люди вибирають технологічність і шукають місце, яке може задовольнити цей запит. Це стає все більш характерно і для нашого ринку.

Розглянемо технології та інновації, які змінюють ресторанний ринок:

1. Автоматизація та діджиталізація. Щороку кількість працездатного населення в Україні зменшується, через трудову міграцію в найближчі європейські країни. Ринок потенційних співробітників NoReCa стає все менше, а збільшувати витрати на зарплатний фонд ніхто не хоче. Пошуки і утримання персоналу стали однією з основних проблем на ринку громадського харчування.

Через це в світі почав розвиватися тренд автоматизації – все більше рестораторів замислюються про інтеграцію технологій для оптимізації швидкості обслуговування та економії на оплаті праці. За даними Національної ресторанної асоціації США близько 41% закладів фаст фуду в США планують в 2020 році використовувати планшети, десктопні системи замовлень, кіоски самообслуговування і автоматизовані програми для ресторанів [3].

Але якщо на Заході автоматизація – це перш за все підвищення швидкості і якості обслуговування гостей, то у наших рестораторів ці цілі поки не основні. Власники закладів впроваджують технології насамперед, щоб працювати за законом, наприклад, відправляти фіскальні чеки в податкову, і боротися з крадіжками. Детальний облік складу, інвентаризація, докладні технологічні карти дають можливість краще контролювати робочі процеси в закладі.

2. Доставка та їжа на виніс. Культура доставки їжі і онлайн-замовлення розвивається неймовірно швидкими темпами. Додатки Delivery.com, Raketa, Glovo – одні з найпопулярніших додатків доставки їжі в світі. Крім доставки з звичайних закладів, зростає число замовлень з «віртуальних» ресторанів, які не приймають офлайн-гостей і готують виключно для доставки. Одна з нових ідей на ринку – «хаби» для віртуальних закладів: кухні різних ресторанів під одним дахом, між якими курсують автономні автомобілі, які забирають замовлення і розвозять їх клієнтам. Це здешевлює витрати закладів та робить доставку більш доступною для відвідувачів.

3. Зростання числа споживачів і онлайн-замовлень. Згідно з останнім дослідженням Research And Markets обсяг світового ринку доставки громадського харчування он-лайн в 2019 році склав \$ 84,6 млрд. За прогнозами аналітиків, активне зростання продовжиться і в майбутньому – в середньому на 9,8% – до 2026 року. В Україні сегмент доставки також показує активне зростання: за останні 5 років ринок виріс на 35%.

4. Різноманітність каналів і способів доставки. Мілленіали і покоління Z – це пріоритетні аудиторії для служб доставки. Саме вони, в порівнянні з іншими поколіннями, витрачають велику частку свого бюджету на замовлення готової їжі. Вони ж і висувають найвищі вимоги: миттєва доставка, індивідуальний підхід і трекінг процесу доставки.

Щоб відповідати запитам своїх клієнтів, сервіси доставки впроваджують нові технології і максимально спрощують механізм замовлення. Замовити можна в соціальних мережах, за допомогою віртуальних помічників і з навігаційної системи автомобіля.

Наприклад в США піцу з Pizza Hut можна замовити і оплатити прямо з цифрового меню машини, а з Domino's Pizza – просто «ретвітнути емодзі» піци. У тій же Pizza Hut випустили цифрове меню, яке визначає фокусування очей клієнта і пропонує найкращі інгредієнти для піци з 4896 можливих комбінацій всього за 2,5 секунди.

5. Інтеграція з ресторанним ПО. Сервіси доставки встановлюють в закладах свої власні планшети – саме на них ресторани отримують повідомлення про замовлення. Однак, офіціанти змушені вручну «перебивати» ці замовлення в систему обліку ресторану. У деяких закладів в США може стояти до 5-6 планшетів різних служб доставки. Така подвійна робота сильно затягує процес обслуговування.

У 2019 році провідні платформи доставки, нарешті, почали вирішувати цю «біль» рестораторів – GrubHub оголосила про інтеграцію з п'ятьма популярними системами обліку закладів, а UberEats вирішила придбати систему онлайн-бронювання orderTalk, щоб використовувати їх досвід інтеграції з касами. Інтеграція ПО дозволить автоматично відправляти замовлення на доставку в систему обліку закладу і отримувати всі операційні дані з усіх каналів продажів в одному місці.

6. Роботизація в ресторанах. Чомусь багато хто вважає, що роботи – це поки ще далеке майбутнє. Насправді це не зовсім так. Зараз роботів ділять на:



- front of the house – працюють з гостями;
- back of the house – закривають завдання на кухні.

Прикладів другого типу поки більше: роботизовані руки, які смажать бургери (Miso Robotics), або автомати, які готують салати to go (Spuse). Такі технології дозволяють досягти однакової якості продукту в закладах. Роботи для обслуговування в залі поки що використовуються рідше і виглядають дуже дивно. Одна з останніх новинок, яку презентували в останньому NRA Show в Чикаго, – робот Penny 2 (Bear Robotics). Він вміє рухатися по вузьких коридорах, орієнтуватися в натовпі, доставляти їжу і забирати брудний посуд. У новій моделі з'явився планшет, за допомогою якого можна приймати замовлення і спілкуватися з гостем.

Роботизацію розглядають як один з найефективніших методів вирішення проблеми персоналу в майбутньому. Мова йде не про заміну людей ШІ, а скоріше про оптимізацію процесів у роботі співробітників.

Ono Food Company планує запустити в Лос-Анджелесі перший в світі повністю автоматизований ресторан з роботами і технологіями для приготування їжі і прийому замовлень. В Україні ситуація з технологіями розвивається не так швидко, як в США: кіоски самообслуговування і роботи ще далеко не масове явище.

Проте вже зараз багато закладів працюють з хмарними системами обліку, офіціанти використовують смартфон або планшет замість блокнота з олівцем, а на кухнях стоять екрани із замовленнями.

7. QR-код на чеку клієнта. Все більше ресторанів використовують цю технологію, щоб гість міг оплатити замовлення за допомогою смартфона. Досить попросити в офіціанта рахунок і відсканувати QR-код через мобільний додаток, після чого сума автоматично спишеться з карти. Весь процес займає всього кілька кліків – не потрібно просити принести термінал і чекати. А сканер QR-коду є в кожному смартфоні з камерою.

Сам QR-код може містити різну інформацію: меню, умови доставки, історію ресторану або дані персональних карт лояльності. За допомогою коду також можна створити замітку в календарі з акцією або заходом, який буде в закладі, або можна просто перенаправити відвідувача на сторінку відгуків.

Є ще одне практичне застосування кодів. Наприклад, остання інтеграція Poster з додатком, яке допомагає гостям викликати офіціанта або запросити рахунок після сканування QR-коду. Ставити табличку на кожен стіл або клеїте стікери на меню. Відвідувачі можуть сканувати код за допомогою камери і покликати офіціанта або попросити рахунок у відкритому вікні браузера.

8. Розпізнавання обличчя. Кіоски самообслуговування можуть бути і розумними (завдяки ШІ): визначати гостя по обличчю, пропонувати йому повторити попереднє замовлення, а потім автоматично списувати гроші з картки. Наприклад, в мережі Cali Burger – Face ID вже працює в експериментальному режимі.

9. «Від фермера – до столу». Гості, які все частіше замислюються про здоровий спосіб життя, хочуть отримувати якісні місцеві продукти і знати, де і як вони були вирощені, яким чином транспортувалися і як все це впливає на навколишнє середовище. На тлі таких змін в споживчій поведінці з'являються маркетплейси, що з'єднують фермерів і ресторани з географічною прив'язкою. Це, наприклад, такі сервіси, як Podfoods.

10. Чат-боти для попереднього замовлення або бронювання столиків. Технологія, яку звеличували до небес, але яка поки не дуже зарекомендувала себе на практиці, особливо в країнах СНД. Так, це виглядає цікаво і технологічно, але при цьому нею користуються дуже рідко, не дивлячись на те що самі месенджери вже щільно зайняли свої позиції в побуті. У нас дуже мало закладів, в яких було б постійно зайняті столики, куди дійсно важко потрапити. Тому такі затребувані в США сервіси, як бронь столиків і управління чергою в закладі, коли гості отримують повідомлення на телефон, як тільки підійшла їхня черга, у нас практично не працюють.

#### ЛІТЕРАТУРА

1. П'ятницька Г. Т., Найдюк В. С. Сучасні тренди розвитку ресторанного господарства в Україні. *Економіка та держава*. 2017. № 9. С. 66-73.

2. Інформаційні технології в управлінні підприємством готельно-ресторанного бізнесу. Режим доступу: <http://referat-ok.com.ua/>

3. Використання інформаційних технологій в ресторанному господарстві. Режим доступу: <http://nauka.kushnir.mk.ua/?p=64065>

#### Секція 21. Політичні науки

**Дурман М. О.**

кандидат технічних наук, доцент,  
професор кафедри державного управління  
і місцевого самоврядування,  
Херсонський національний технічний університет

**Дурман О.Л.**

кандидат наук з державного управління,  
доцент кафедри державного управління  
і місцевого самоврядування,  
Херсонський національний технічний університет

#### ІНСТРУМЕНТИ ЦИФРОВОЇ ТРАНСФОРМАЦІЇ СУЧАСНИХ МІЖНАРОДНИХ ВІДНОСИН

На нинішньому етапі розвитку суспільства ми вже маємо можливість оцінити переваги й можливості, що подарували людству сучасні інформаційні технології. Можна констатувати, що й надалі, без активного застосування новітніх досягнень інформатизації, обчислювальної та

телекомунікаційної техніки, ефективно керувати державою та її економікою буде неможливо.

Швидкий розвиток технологій, а також нові глобальні виклики (світова криза та пандемія COVID-19) лише посилили ті тенденції, які вже існували в міжнародному середовищі. Тому розвиток інформаційного суспільства в Україні та впровадження інформаційно-комунікаційних технологій (далі ІКТ) в усі сфери суспільного життя є одним з пріоритетних напрямів державної політики та формування її інноваційного змісту [1].

«Цифровізація» України, як інструмент формування політики, має потребувати нових форм солідарності, партнерства і співробітництва, а доступ до цифрових технологій ООН визначила базовим правом та потребою людини [2]. На підставі документів щодо створення «цифрових» просторів в Європі та світі Кабінетом Міністрів України сформульовано основні принципи «цифровізації» України. Ці принципи повністю відповідають потребам формування зовнішньої політики України, а також адаптації зовнішньополітичної системи України до вимог інноваційного розвитку [3].

У січні 2020 року на Всесвітньому економічному форумі в Давосі [4] президентка Єврокомісії Урсула фон дер Ляєн заявила про створення відкритої «хмарної» наукової бази для зберігання міждисциплінарних даних [5]. В аналітичних матеріалах цього Форуму вже неодноразово визначалися цифрові технології (хмарні та мобільні технології, блокчейн, технології віртуалізації, ідентифікації, штучного інтелекту, біометричні технології, технології доповненої реальності, адитивні (3D-друк) тощо), що мають прямий та значний вплив на світове суспільство, взаємовідносини між країнами. Зазвичай, фундаментальна та прикладна наука, підприємці-інноватори, стартап-спільнота більше фокусуються на створенні технологій та продуктів.

Проте, на нашу думку, використання інформаційних та інноваційних технологій державами для міждержавної взаємодії, ведення дипломатичних перемовин та формування власних зовнішньополітичних курсів – саме тут «живе» цифрова реальність та її безпосередні користувачі.

У багатьох країнах цифровізація є сферою активної політики саме держави: через стимулювання бізнесу та громадян до цифровізації, побудови національних цифрових інфраструктур, залучення приватних інвесторів до створення цифрових платформ – від електронних розрахунків до освітянських, медичних, логістичних, промислових тощо. На нашу думку в Україні слід звернути увагу на два моменти диджиталізації [6].

Перша річ, яка важлива для всіх, – це цифрові інфраструктури. Деякі сегменти вітчизняних цифрових інфраструктур інтенсивно розвиваються, як то мобільний інтернет (3-4-5G). Однак інфраструктура фіксованого широкопasmового інтернету в Україні розвивається не досить добре, тому існує великий цифровий розрив між містом і селом, а багато українських сіл взагалі не підключено до широкопasmових інтернет-каналів.

По-друге, з погляду правового забезпечення, законодавчих та нормативно-правових документів сфера «цифровізації» України потребує суттєвого аудиту, структуризації, доопрацювання відповідно до існуючих потреб, сучасних викликів та завдань. Так, життєва потреба впровадження в Україні змін, реформ та трансформацій на основі сучасних інформаційних технологій дозволяють говорити про необхідність і можливість розроблення та формування комплексного нормативно-правового підходу до сфери «цифровізації» – «Цифрового» кодексу України.

Про переваги застосування ІКТ можемо прочитати й у низці міжнародних документів. Так, у Рекомендаціях Комітету Міністрів Ради Європи щодо електронного урядування вказується на суттєві переваги використання інформаційно-комп'ютерних технологій у сфері надання публічних послуг в електронному вигляді, до яких віднесено: поліпшення загальної доступності, повноти та зручності користування публічними послугами; орієнтація публічних послуг передусім на потреби користувачів; забезпечення рівності в доступі громадян до участі в ухваленні публічно-владних рішень, що сприяє соціальній згуртованості населення [7].

Крім того, «диджиталізацію» пропонується розглядати як інструмент трансформації міжнародних відносин, що при системному державному підході буде значно стимулювати розвиток інноваційної зовнішньої політики нашої держави. Втім, прискорений перехід із конференц-залів на онлайн-майданчики не лише розширяє можливості для регулярного діалогу та оперативного обміну інформацією між дипломатами, але й створює нові виклики, які можуть суттєво вплинути на майбутнє дипломатичних зносин [8].

Так, спірним залишається питання щодо прийнятності використання новітніх технологій для проведення політичних самітів найвищого рівня. При цьому успішні приклади такого використання вже є – у вересні 2020 року в он-лайн форматі була проведена Генеральна Асамблея ООН, у тому числі й засідання високого рівня [9]. У галузі комунікацій було здійснено значний прорив, але навіть найменші технічні проблеми цілком спроможні перешкоджати імпульсу зустрічі, роблячи досягнення компромісу ще важчим.

Наприклад, будь-які проблеми зі звуком чи синхронним перекладом виступу або помилки при проектуванні відповідних інформаційних систем (наприклад, пов'язані з недостатнім рівнем кібербезпеки) можуть стати причиною прикрого непорозуміння чи неправильного трактування слів спікера. Якщо мова йде про політично чутливі питання, а відносини між учасниками важко назвати дружніми, ціною такої помилки може бути міжнародний скандал, великий конфлікт, в тому числі й воєнний.

Крім того, онлайн-зустрічі породжують абсолютно іншу соціальну динаміку, порівняно з традиційними переговорами. Персональні контакти, які виникають віч-на-віч, часто відсутні в онлайн-просторі. Мова тіла, жести, погляди та загальна «особиста хімія», яка відіграє чималу роль в

дипломатичних перемовинах, зводяться до мінімуму або повністю втрачаються. Здебільшого саме це досі було головним аргументом противників віртуального спілкування.

Отже, можна зробити висновок, що трансформація сучасного суспільства неможлива без, і, у той же час, спричинена інформаційними технологіями. Подальша «диджиталізація» відкриває новий простір для дипломатії та цифрової трансформації міжнародних дипломатичних відносин.

Значним позитивним моментом запровадження інформаційних технологій у міжнародні (зовнішні, транснаціональні) відносини країн стане зміна всієї парадигми розвитку суспільства.

## ЛІТЕРАТУРА

1. Качний О. Законодавчі аспекти впровадження інформаційно-комунікаційних технологій – стратегічного напрямку оптимізації державного управління. Державне управління: удосконалення та розвиток: Електронне наукове фахове видання Дніпропетровського державного аграрно-економічного університету. 2015, №5. URL: <http://www.dy.nayka.com.ua/?op=1&z=853>
2. ООН визнала доступ до Інтернету базовим правом людини. URL: <https://life.pravda.com.ua/society/2011/06/8/80042/>
3. Про схвалення Концепції розвитку цифрової економіки та суспільства України на 2018-2020 роки та затвердження плану заходів щодо її реалізації : розпорядження Кабінету Міністрів України від 17.01.2018 № 67-р. URL: <https://zakon.rada.gov.ua/laws/show/67-2018-%D1%80>
4. World Economic Forum: official site. URL: <https://www.weforum.org/>
5. Фон дер Ляйен, У. Ключові тези виступу президентки Єврокомісії у Давосі. URL: [https://dt.ua/WORLD/klyuchovi-tezi-vistupu-prezidentki-jevrokomisiyi-u-davosi-336330\\_.html](https://dt.ua/WORLD/klyuchovi-tezi-vistupu-prezidentki-jevrokomisiyi-u-davosi-336330_.html)
6. Дурман О.Л., Ключевський В.І Диджиталізація як процес цифрової трансформації суспільства Information and Innovation Technologies in the Life of Society. Series of monographs Faculty of Architecture, Civil Engineering and Applied Arts. Katowice School of Technology. Monograph 28. 2019. P. 169-175
7. Electronic governance (“e-governance”): Recommendation Rec (2004) 15 adopted by the Committee of Ministers of the Council of Europe on 15 December 2004 and explanatory memorandum. URL: [https://www.coe.int/t/dgap/democracy/Activities/GGIS/E-governance/Key\\_documents/Rec\(04\)15\\_en.pdf](https://www.coe.int/t/dgap/democracy/Activities/GGIS/E-governance/Key_documents/Rec(04)15_en.pdf)
8. Габер Є. Ризики та переваги міжнародної політики в смартфоні. URL: [https://dt.ua/international/zoom-diplomatiya-344325\\_.html](https://dt.ua/international/zoom-diplomatiya-344325_.html)

### CORPORATE CULTURE AS A WORD-FORMING AGENT IN MODERN ENGLISH.

The term 'culture' is known to have a variety of interpretations depending on the sphere of use, type of human activity or scientific scope, because it is a complex set of features inherited and / or cultivated by a social group. No matter how strange it may seem, for businesses culture can be a particularly important consideration, where the term is typically used with the attributives '*corporate*', '*company*', '*workplace*' or '*organizational*'.

The concept of organizational culture naturally emerged in the 1960s on the background of rising global business trends, as a conscious reaction to corporations' overseas expansion. The term 'corporate culture' developed in the early 1980s and by the 1990s became known worldwide. Necessity to realize themselves as social actors made companies approach culture as a profit-making factor. Having to compete both in the domestic and international markets entrepreneurs together with analysts and psychologists through research and practical experience did great job studying constituents that fit into the culture framework. Thus corporate culture can be regarded as 'healthy' if a company cultivates commitment and productivity of its employees, while in an organization with an 'unhealthy' culture the adopted styles and practiced values restrain its headway or may even eventually result in failure.

Work on the basic, most relevant or extended corporate culture constituents suffice to provide a more or less satisfactory list of values companies of repute and wide renown try to pursue. Related either to major constituencies or styles of operation researchers may single out such culture styles, as, for example, *caring, purpose, learning, enjoyment, results, authority, safety, order* [2].

Another study found that cultures become great when formed: with a workplace with a clear mission connecting employees' daily work to a broader social purpose and positive change; high-quality inspiring, empathetic and competent senior leaders; a set of clearly-defined pathways for career advancement, making job roles a journey rather than a dead-end [5].

In a survey carried out on the best companies for corporate culture in 2019 R. Montañez named the following 'Big 9' cultural values that help achieve what goes beyond shareholders, fancy perks and pretty offices solely, and namely: agility, collaboration, customer, diversity, execution, innovation, integrity, performance and respect [4].

Today the accent is evidently put onto an employee, and here is what the top 5 large companies' employees feel about their corporate culture and jobs: "transparency and encouragement to speak up and solve problems" (Microsoft); "love working here" (Zoom); "diversity, spirit of charity and acceptance" (ADP); "intangibles, people, opportunities, quality of life" (Google); "belief in the company and the team what is reflected in everyone's activities" (HubSpot) [4].

Thus workplace culture is an indicator that determines who people want to work for and how they want to work. It is only natural that a language, that functions within a culture the latter being a prerequisite for existence of a language, reacts 'healthily' and readily to the tiniest pressures a society is under or aspirations it is after.

In modern linguistic studies the term 'culture' also acquires specific signification referring to the use of nationally or ethnically colored vocabulary as a product of nation representatives' mentality, i.e. characteristically English, Ukrainian, American or other world-view. Thus nationally-specific concepts concentrate in themselves all the values this or that ethnic-linguistic group or community shares to efficiently communicate ideas.

Today for philologists it is one of the items on the professional agenda to investigate how a language develops, i.e. how new words, coinages or even borrowings are capable of mirroring cultural constants – key words of a culture where primordially native national mind and soul are explicated by linguistic means. From this point of view it is a matter of interest to investigate what the concept "corporate culture" has recently acquired primarily as a linguistic phenomenon, i.e. what words and their equivalents are finding themselves on the concept's periphery and acting as verbalizers and actualizers of the concept in question characteristics.

In this respect it is always worthwhile to consult online dictionaries of new words and phrases as far as they / their compilers manage to efficiently keep track of most recent 'arrivals'. So, when we, for instance, refer to one of the most popular online guides to new words in English – 'Word Spy'. Here is what Paul McFedries says about this daily newsletter: "...Each chapter of Word Spy is a cultural snapshot, a slice of the zeitgeist that focuses on a specific idea or sociological phenomenon, with an emphasis on the words and phrases that it has generated. These snapshots cover various aspects of modern life... Word Spy is an exciting and informative travelogue through the evolving landscape of our language and, consequently, the cultures and subcultures that continually mold and shape not just the language but all of us who speak it" [3].

Coming back to the key aspect of our discussion – *corporate culture* – it is of importance to investigate linguistic coinages this concept produced and how they can be used as an efficient and advanced learning tool for non-native speakers of English - students of Ukrainian universities' departments of economics, marketing, management etc. It is worth mentioning that most lingual innovations that enlarge the common English vocabulary are primarily American English coinages and, therefore, originally they are products of the American culture, though actively spreading on to the economically most advanced communities that naturally tend to adopt American lifestyle, business models and modes of conduct.

Standing guard over their national interests, cultural codes and values, the American society has given numerous words and phrases that variously reflect significance of their "Me", personal ego, freedoms, exceptionalism, egalitarianism etc. Referring to corporate culture as a product of and reality related to doing

business, American culture abounds in neologisms variously nourishing the ideas of a 'happy employee' and all the related aspects, or just the other way round – problems at work, dissatisfaction with one's salary, job conditions, boss etc.

It is a well-known fact that freedom and privacy belong to the top US cultural concepts. The phrasal derivative of the term 'privacy' – '*acoustic privacy*', that appeared in English in the 1980s, came to denote a state or condition in which external sounds are reduced or eliminated. As The Journal of the Acoustical Society of America discusses, the term implies freedom: freedom from intrusive noise, from being overheard and of overhearing others [1]. In this respect another term – that of '*pin-drop syndrome*' – is of interest as well, because it denotes 'extreme quietness in an office, which leads to *worker stress* because the significance of even the smallest noises is magnified'. The phrase highlights the so much cherished concept of non-violation of a person's private space.

It has also become widely popular to have an '*ego wall*' in an office – the wall where an employee hangs their degrees, certificates, awards or photos in which they appear with famous people. Such an ostentatious demonstration of one's achievements is variously promoted in money-conscious communities due to the highly praised individualism that promotes personal merits and one's exceptional way to success.

Office life is changing radically due to the 24-hour business mode. Employment patterns are being reshaped and work spaces are acquiring features of one's social space thus turning offices almost fully into 'homes' with relaxation zones or meeting points where employees can informally exchange ideas. Such places became known as '*lifestyle offices*' – another linguistic reflection of the culture that promotes workaholicism and, simultaneously, is caring and altruistic.

Archaic, old-fashioned business rules often make it difficult for employees to respond to numerous challenges their social lives may encounter. People with families often need alternative work schedules. Due to the fact employers promote the policy of '*flexplace*' or '*flextime*'. They find these a good option providing numerous advantages both for the company and its workers, for it enables employees to work either from workplace or home. This is how the idea of balancing family and work demands assisted in coining new phrasal units in English.

Other numerous coinages that can be suggested for a similar linguistic scrutiny represent a vast list. Many of them are 'positively connoted', like '*philanthrocapitalism*', signifying the type of philanthropy that uses the principles, models, and techniques of capitalism, '*lactation room*', denoting a room at a workplace where new mothers can pump breast milk, '*duvet days*', that is a company-approved day off that employees can take if they feel too tired to work, '*spent tents*', rooms designated for napping where workers can take 15- to 30-minute breaks to recharge, or a '*watercooler effect*', the theory suggesting that people come up with their best ideas when grouped informally. Others are contrary to the above mentioned, implying problems related to business, employees or offices, like incompetence, fraud, crime, antisocial behavior etc.: *jerktech*, *bozo*



*explosion*, *'multicratinating'*, *'blamestorming'*, *'job spill'*, *'insultant'*, *'fauxductivity'*, *'warm-chair attrition'* etc.

Surely, the suggested list can be sufficiently prolonged by numerous words and phrases reflecting 'queer' and 'ridiculous' social and economic phenomena corporate culture has bred: *'corporate anorexia'*, *'corporate jester'*, *'corridor cruiser'*, *'cube farm'*, *'fad surfing'*, *'fake-ation'*, *'prairie dogging'*, *'sweatworking'*, *'sticky floor'*, *'underload syndrome'*, *'workfarce'*, *'workweek creep'* etc. [6].

Summing up, it is worthwhile suggesting such a linguistic material for learners of English at classes both for theoretical and practical reasons: new coinages serve as evidence of the ever-changing nature of a language, supply the latter with rich material for linguistic scrutiny and are indicators of culture-marked socially determined trends that manifest themselves in all spheres of human activity.

#### REFERENCES:

1. Acoustic privacy and healthcare // Journal of the Acoustical Society of America [Electronic source] : Access mode : <https://asa.scitation.org/doi/10.1121/1.3384083>
2. Groysberg B., Lee J., Price J., Yo-Jud J., Cheng J. The Leader's Guide to Corporate Culture. How to manage the eight critical elements of organizational life: [Electronic source] : Access mode: <https://hbr.org/2018/01/the-leaders-guide-to-corporate-culture>
3. McFedries P. Word Spy [Electronic source] : Access mode : <https://www.litmir.me/bd/?b=425120>
4. Montañez R. The Best Companies For Corporate Culture In 2019 режимдоступу: <https://www.forbes.com/sites/rachelmontanez/2019/12/10/the-best-companies-for-corporate-culture-in-2019/?sh=358f4f6dc32b>].
5. Stansel A. Which workplace factors drive employee satisfaction around the world? [Electronic source] : Access mode : <https://www.glassdoor.com/research/employee-satisfaction-drivers/>].
6. Word Spy [Electronic source] : Access mode : <https://wordspy.com/index.php?word=fauxductivity>

**Гришкова Н. В.,**

кандидат філологічних наук, доцент кафедри  
романо-германської філології  
ПВНЗ „Міжнародний економіко-гуманітарний  
університет ім. акад. С. Дем'янчука”

#### **ОСОБЛИВОСТІ НОМІНАЦІЇ КОМПОНЕНТІВ АНГЛІЙСЬКОГО ВЕСІЛЬНОГО ОБРЯДУ**

У статті описано особливості традиційного англійського весільного обряду. Проаналізовано лексеми та фраземи весільного та післявесільного етапів в їх тісному зв'язку з етнокультурним простором народу. На матеріалі

лексикографічних джерел і сучасної прози (80-ті рр. ХХ ст.- перше десятиліття ХХІ ст.) досліджено лексико-семантичні особливості, образні і ритуально-символічні значення весільних лексичних та фразеологічних одиниць сучасної англійської мови.

Ключові слова: весільний обряд, обрядова лексика і фраземіка, лексико-семантичні особливості, образне значення, символічне значення.

Постановка проблеми. У сучасній лінгвістичній науці національну мову потрактовують як знакову систему, що передає наступним поколінням інформацію про обряди та звичаї, утілені в номінативних одиницях. Форма і зміст традиційних обрядів етнічної спільноти пов'язані з її менталітетом, національною культурою, а тому є сегментом національно-мовної картини світу.

Аналіз останніх досліджень. На даному етапі наукових пошуків значний інтерес етнолінгвістів викликає сімейна обрядовість, а саме весільний обряд. Цікавими для нас є погляди на задекларовану проблему вітчизняних (С. Бартмінський, О. В. Гура, О. В. Тищенко, Л. М. Бондарчук, М. В. Філіпчук) та зарубіжних лінгвістів (С. Чарльзлі, В. Хауард, Дж. Уїлсон, О. Давидова-Харвуд).

Попри значну кількість розвідок, дослідження англійського весільного обряду опинилися поза увагою сучасних дослідників.

Актуальність обраної теми детермінована необхідністю комплексного вивчення весільного обряду англійців як однієї з ланок традиційної культури та його номінативного репертуару.

Метою даної статті, через обмеженість її обсягу, є опис весільного та післявесільного етапів весільного обряду представників англійської етнічної спільноти та лінгвальних засобів, що їх реалізують.

Виклад основного матеріалу. Одруження вважають однією з ключових подій людського буття, що знаменує початок повноліття, відлік відповідального періоду в житті людини, зміну статусу чоловіка та жінки.

Поняття „одружуватися” номінується англійськими лексемами: *to wed* – „вступати у шлюб” [13:2, с. 666], *to espouse* – „укладати союз” [13:1, с. 369]. Поняття „виходити заміж” передається наступними словами та фраземами: *to husband* [13:1, с.560], *to go off* [13:1, с. 484], *win a husband* [13:2, с. 685]. *to give one's hand* [13:1, с. 479]. Семантичний маркер цих мовних одиниць – „вступати в шлюб”, проте, як показують інші приклади, до зміни соціального статусу додається ще „успіх”, „вдалий вибір”. Варто звернути увагу на те, що частина лексем, наприклад, *to espouse*, *to husband*, мають чітко окреслене контекстуальне значення й утворені від відповідних іменників шляхом конверсії.

Статус заміжньої жінки означає дорослість і вносить у життя, за традиційними переконаннями, певні зміни, проте передбачає зрілість, компромісність та відповідальність. Це процитуємо у такому мікроконтексті: *There are all the comforts of what is called maturity: pleasant companionship, comfort, proper holidays. She would have that life that she supposed other women*

have: shopping, cooking, arranging dinner parties, meeting friends for lunch [Brookner, с. 118].

Для чоловіка статус одруженого також має велике значення і несе за собою певні очікування та зміни, наприклад:

The last years of bachelorhood have sickened him [Durrell, с. 15];

Щодо процедури укладання самого шлюбу, то молоді люди мають можливість брати шлюб у державних відділах реєстрації актів громадського стану, тобто marriage by a Registrar або ж у церкві, тобто marriage by Banns; marriage by Ordinary Licence; marriage by Special Licence [4, с. 108-109]. Проте існує можливість проведення офіційної церемонії вдома, у готелі або в каплиці, названої wedding chapel [15, с. 804].

Якщо молоді люди вирішують укласти шлюб з попереднім оголошенням імен, то священник називає їхні імена та дату одруження під час Божественної літургії три неділі підряд, як-от: Evie was not to be married from Ducie Street [home]. She had a fancy for something rural, and besides, no one would be in London then, so she left her boxes for a few weeks at Oniton Grange, and her banns were duly published in the parish church, and for a couple of days the little town, dreaming between the ruddy hills was roused [Forster, с. 207]

В Англії велика кількість молодих людей віддають перевагу церковному шлюбу, навіть якщо вони не ходять до церкви постійно. Це пояснюється тим, що їм більше до вподоби романтичне „біле” весілля, аніж ординарне світське, наприклад:

She said she wanted a white wedding – and a wedding night that meant something [Craven, с. 112].

Білий колір пов'язується не тільки з вбранням нареченої, але й традицією прикрашати церкву лише білими квітами. Так, під час королівського весілля принца Уільяма та його нареченої Кейт Мідлтон Вестмінстерське абатство традиційно було прикрашене білими квітами, шістьма велетенськими кленами і двома грабами, які символізують в англійській етнокультурі міцність та витривалість [2, с. 235-240].

В англійському суспільстві нині віддають перевагу світській церемонії у повторних шлюбах, проте це не є загальноприйнятим правилом. Відомості про це знаходимо у такому мікроконтексті:

„Tell me something, „he said,“ do you mind how soon you marry me? You don't want a trousseau, do you, or any of that nonsense? Because the whole thing can be so easily arranged in a few days. Over a desk, with a licence, and then off in the car to Venice or anywhere you fancy.” „Not in a church?” I asked. „Not in white, with bridesmaids, and bells, and choir boys? What about your relations, and all your friends?” „You forget,” he said, „I had that sort of wedding before.” .. „Well, what about it?” „Of course,” I said, „I was thinking for the moment we would be married at home. Naturally I don't expect a church or people, or anything like that” [Maurier, с. 60].

Особливе обрядове навантаження має одяг молодих, зокрема сукня нареченої [1, с. 194; 8, с. 167-168].

Варто зазначити, що довгу весільну сукню в Англії образно називають Mother Hubbard [11, с.105]. Сукню прикрашають невеликим букетом квітів, який називають corsage [16, с. 344]. Весільну фату позначають лексемою bridal veil [13:2, с. 626]. Вінчальне вбрання нареченої отримало назви wedding fixings [13:2, с. 666], bridal outfit [13:2, с. 61], wedding garment [13:2, с. 666], going away suit [8, с.184]. Основними спільними семантичними компонентами для названих одиниць є „одяг нареченої”, на периферії лишаються уточнення, який саме одяг чи прикраса.

Показовим підтвердженням збереження і дотримання сучасниками весільних традицій та обрядів може слугувати весілля у британській королівській сім'ї. [2, с. 249].

Щодо вбрання нареченого, то в день весілля він має бути одягнений у святковий костюм. В Англії – це костюм для ранкових та денних прийомів, тобто morning dress [15, с. 804], або morning coat [15, с. 804], та сірого або чорного циліндра, тобто top hat [15, с. 804].

Коли наречена заходить до церкви, звучить весільна мелодія під назвою „Here Comes the Bride” [15, с. 622], або „Trumpet Voluntary” – [8, с. 196].

Наречену веде до вітваря батько, а супроводжують дружки (їх може бути навіть вісім) віком від 11 до 24 років [8, с. 245]. Інколи у церемонії беруть участь два-три маленькі хлопчики, котрі несуть шлейф нареченої [8, с. 188], яких в Англії називають pages [17, с. 644]. Згідно з традицією, батько має підвести свою дочку-наречену до вітваря, де на неї чекає наречений [8, с. 173].

Ця подія вербалізована у вислові to give her away [16, с. 655], тобто батько передає свою доньку в руки іншого чоловіка, який повинен нести за неї відповідальність та піклуватися про неї.

Коли наречена наближається до вітваря і підходить до свого обранця, священник починає церемонію вінчання, яку позначено словосполученнями wedding service [13:2, с. 666 ], marriage service [13:2, с. 330], або nuptial mass [14, с. 1126].

Як зазначає Г. Терстон, згідно з церковними правилами, молодята у присутності рідних, друзів та знайомих приносять клятву вірності один одному [9, с. 113].

Під час церемонії наречений одягає своїй майбутній дружині на четвертий палець лівої руки обручку, тобто wedding ring [16, с. 1730] або, як ще англійці називають її, wedding band [16, с. 1730] чи ringlet [13:2, с. 262]. У цей момент наречений промовляє такі слова: „With this ring I thee wed ”, що означає „With this ring I marry you” [15, с. 805]. Обручки, як правило, приносить на церемонію дружба. Англійці й досі вірять: якщо він випадково залишає обручки вдома або губить їх, то це ознака нещасливого шлюбу.

Із давніх-давен обручка свідчила про те, що чоловік / жінка одружені. Вважали, що обручку варто носити на четвертому пальці лівої руки (on the

wedding finger) [Durrell, с. 51], оскільки саме від цього пальця йде вена, яка з'єднує його з серцем [7, с. 176].

Після того, як молодята обмінялися обручками, священник запитує по черзі нареченого та наречену: „Will you have this man/woman to be your wedded husband/wife?” [15, с. 804]. Наречена та наречений відповідають „I will” [15, с. 804; 8, с. 233]. У кінці церемонії вінчання священник оголошує їх чоловіком та дружиною: „I pronounce you man and wife” [15, с. 804]. Більшість англійських жінок змінюють прізвище, хоча існують винятки, коли дружина залишає своє дівоче прізвище, проте приймає умови, що спільні діти носитимуть прізвище чоловіка, наприклад:

She kept her name after she got married; children would have her husband's name [Haddam, с. 354].

Коли шлюбна церемонія підходить до свого завершення, усі присутні виконують церковні гімни, потім звучить весільний марш – так званий The Wedding March [15, с. 1511] або „Bridal Chorus” [8, с. 196 ], під супровід якого молодята, їхні рідні, близькі та знайомі залишають церкву.

Після обряду вінчання, як правило, влаштовують весільну гостину, яка найчастіше відбувається суботнього дня опівдні [5, с. 185]. В англійців це частування отримало назву wedding breakfast [15, с. 1511], wedding reception чи reception [15, с. 805], bridal banquet [14, с. 191] або bride-ale [13:1, с. 151]. Типовими побажаннями, якими гості віншують молодят з нагоди одруження, є такі: May all your future troubles be little ones [12, с. 208], May your marriage be happy [10, с. 873]; we all wish you happiness [8, с. 238]; May God bless the dear Couple [8, с. 239].

Обов'язковим атрибутом та окрасою святкування є весільний торт – wedding cake [8, с. 179]. Назви wedding cake [17, с. 1026] або bride cake вказують на зв'язок зі словами wedding, bride.

В англійців існує звичай прикрашати весільний хліб мініатюрними постатями нареченої та нареченого [6, с. 90; 8, с. 181]. Одна із весільних традицій – cutting the wedding cake. Як правило, перший шматок молодята повинні відрізати разом. Це є символом того, що у подружньому житті вони все будуть ділити навпіл [4, с. 114].

Не менш загадковим є давній звичай, що зберігся в селі Данмоу із графства Ессекс. За цим звичаєм, кожна подружня пара, яка виконала обітницю жодного разу не сваритися і не мріяти про розлучення протягом року подружнього життя, одержує копчену свинячу шинку при виході з церкви. В англійців цей звичай отримав назву Dunmow flich [11, с. 52].

Однією із незмінних весільних традицій після закінчення вечірки, є кидання весільного букету, тобто throwing the bridal( bride's / wedding) bouquet [8, с. 221-222; 15, с. 809]. Наречена кидає букет незаміжнім подругам і дівчина, яка спіймає букет, вийде заміж наступною [8, с. 221].

Порівняно недавно з'явилася ще одна традиція – кидання весільної підв'язки, тобто throwing a wedding garter. Вважають, що чоловік, якому

вдалося спіймати підв'язку, незабаром знайде свою другу половину [3, с. 269]

Дехто з членів родини друзів має бажання продовжити святкування цієї визначної події. Наприклад, про післявесільний прийом знаходимо такі відомості: There seemed to be a general feeling in the air that the best way of getting themselves in the right mood for the post-wedding reception was to make a foray to the bar so that any members of the party who were not already completely drunk could finish the task [Adams, с. 98].

Висновки. Отже, структура обряду одруження типова не лише для англійців, вона універсальна для більшості культур, але її становлення та реалізація в англійській спільноті має свої особливості, зумовлені певними етнокультурними чинниками.

Обряд одруження, а також святкування з цієї нагоди під час дійства, що іменується весіллям, виражається у представників англійської етнічної спільноти низкою усталених процесуальних і номінативних мовних одиниць.

Відповідні номінації для позначення весільного обряду, його учасників, акціональних елементів віддзеркалюють не лише основні поняття та категорії, зумовлені особливостями обряду як складника національної картини світу та ментальністю англійської спільноти, але й передають глибинні вірування, цінності та правила моралі, сформовані упродовж віків.

Перспективу досліджень складе подальше вивчення функціонування обрядових одиниць у хронологічному аспекті.

#### ЛІТЕРАТУРА

1. Графова Т. А. Повседневный английский в ситуации общения: Интенсивный курс для начинающих / Т. А. Графова, С. И. Мельник. – [3-е изд., исправл., перераб. и доп.]. – М.: Афон, 1998. – 248 с.
2. Давыдова-Харвуд Е. Английская свадьба/Е. Давыдова-Харвуд. – М.: Ко Либри, 2010. – 400 с.
3. Ощепкова В. В. Язык и культура Великобритании, США, Канады, Австралии и Новой Зеландии/В. В. Ощепкова. – М.; СПб.: Глосса / КАРО, 2004. – 336 с.
4. Химунина Т. Н. В Великобритании принято так/Т. Н. Химунина: учеб. пособ. [для студ. пед. ин-тов по спец. „Иностр. яз.“]. – [2-е изд.]. – М.: Просвещение, 1984. – 239 с.
5. Charsley S. Marriages, Weddings and their Cakes / S. Charsley / [ed. by P. Caplan ]. – London and New York: Routledge, 1997. – 157 p.
6. Charsley S. Weddings Cakes and Cultural History/ S. Charsley. – London and New York: Routledge, 1992. – 185 p.
7. Magyar L. Digitus Medicinalis – the Etymology of the Name / L. Magyar . – Antwerpen, 2006. – P. 175–179.
8. Monsarrat A. And the bride wore/A. Monsarrat. – Falmouth, Cornwall: Coronet Books, 1998. – 288 p.
9. Thurston H. Ritual of Marriage/H. Thurston. – UK: Encyclopedia Press, 2003. – 262 p.

10. Англо-український словник/ [ Є. Гороть та ін.]. – Вінниця: Нова книга, 2006. – 1700 с.
11. Англо-український словник власних назв та імен / [ уклад. Т.Олійник]. Тернопіль: Підручники і посібники, 2000. – 208 с.
12. Англо-український словник. Мовленнєві ідіоми, вигуки, звуконаслідування / [уклад. Л. Медведєва та ін. ]. – К.: Дніпро, 2003. – 536 с.
13. Англо-український словник : у 2-х т./[ уклад. М. Балла]. –К.: Освіта, 1996. – Т.1. 752 с. ; Т.2. – 712 с.
14. Longman Dictionary of Contemporary English. – Edinburgh Gate, Harlow: Pearson Education Limited, 2003. – 1949 p.
15. Longman Dictionary of English Language and Culture. – Longman, 1998. – 1568 p.
16. Oxford Advanced Learner's Dictionary of Current English [edited by Hornby ]. – Oxford : Oxford University Press, 2005. – 1780 p.
17. Oxford Advanced Learner's Encyclopedic Dictionary/[edited by A.Cowie]. Oxford: Oxford University Press, 1995. – 1081 p.

**Скиба Н. М.,**

спеціаліст вищої категорії, старший викладач,  
*Лисичанський промислово-технологічний коледж*

### **РОЛЬОВІ ІГРИ НА ЗАНЯТТЯХ ІНОЗЕМНОЇ МОВИ**

Завдання педагога – знайти максимум педагогічних ситуацій, в яких може бути реалізовано прагнення здобувача освіти до активної пізнавальної діяльності. Педагог повинний постійно удосконалювати освітній процес, щодо ефективного і якісного засвоювання програмного матеріалу. Тому так важливо використовувати на заняттях англійської мови нові технології навчання.

Сучасні технології навчання такі, як ігри, відео, дебати, конференції та інші допомагають розвивати вміння спілкуватися, вони сприяють передачі накопиченого досвіду, одержанню нових знань, правильному оцінюванню вчинків, розвивають навички людини, її сприйняття, пам'ять, мислення, уяви, емоцій, виховують такі риси , як колективізм, активність, дисциплінованість, спостережливість, уважність.

Одним з сучасних підходів є рольова гра, найсильніший фактор психологічної адаптації здобувача освіти в новому мовному просторі, що може вирішити проблему природного ненасильницького впровадження у світ мови.

Рольову гру можна розглядати як ситуативно-варіативну вправу, завдяки якій формується можливість для багаторазових повторів мовного прикладу в умовах, що максимально нагадують реальне мовне спілкування з притаманними йому рисами, серед яких: емоційність, спонтанність, цілеспрямованість мовного впливу [1]. Відмінною рисою її є мимовільне запам'ятовування (яке забезпечується створенням на заняттях атмосфери

легкості та невимушеності, емоційного піднесення), використанням паралінгвістичних засобів в мовній комунікації, а також використанням музичних особливостей реприз та виразів. Рольові ігри надають можливості для розвитку творчих здібностей здобувачів освіти під час мовленнєвої діяльності за рахунок того, що роль викладача обмежується тільки поясненням завдання, а далі здобувач освіти грає самостійно і підбирає ті мовні засоби, які саме він вважає необхідними у ситуації.

Використання технологій навчання можна прослідкувати за допомогою ігрового методу, бо частіше всього він використовується на уроках іноземної мови в середній загальноосвітній школі, а також його можна використовувати у співпраці з студентами.

До ігрових технологій належать ділові ігри різних модифікацій. Вони заповнюють ту прогалину в технології навчання, яку не можуть компенсувати інші методи. Окрім того, вони суттєво допомагають закріпленню й поглибленню знань, отриманих під час бесід, лекцій, розповідей, семінарів, практичних занять, удосконаленню практичних навичок та вмінь, їх застосуванню, творчому використанню у вирішенні проблем, створенню умов для активного обміну досвідом [2].

За допомогою рольової гри реалізується активна позиція здобувача освіти в освітньому процесі, адже студент передає не лише інформацію, але й своє ставлення до неї, а також фіксує враження інших учасників гри. Рольові ігри сприяють пізнанню про процеси та почуття інших учасників гри; створюють умови, коли студенти розв'язують певну проблему, обіграючи ролі, створюють сприятливі умови для обговорення

Рольова гра є чудовою основою для навчання спілкування, тому що в ній задаються умови та ролі, які моделюють реальні життєві ситуації. Під час гри студент для досягнення мети повинен взаємодіяти з партнерами, співвідносити свої дії з діями інших учасників гри, вміти вислухати і розуміти іншого, висловлювати свою думку, враховувати побажання інших учасників гри. У процесі такої взаємодії відбувається обмін діяльністю - обмін знаннями, вміннями, які є необхідними для досягнення ігрової мети.

Основні переваги використання рольових ігор на заняттях Іноземної мови:

- студенти повинні будуть використовувати мовний матеріал в ситуаціях, близьких до реального життя;
- оволодівати навчальним матеріалом та, закріплюючи його, усвідомлено засвоїти специфіку його використання у мовленні;
- розвивають та удосконалюють мовленнєво-розумову діяльність та створюють умови психологічної готовності до спілкування;
- стимулюють внутрішні мотиви до вивчення мови;
- стимулюють активність студентів, що є необхідним для досягнення мети гри.

Оскільки використання рольових ігор передбачає створення особливого освітнього простору, в якому студент готується до вирішення важливих



проблем та реальних ускладнень, "проживаючи" їх та способи їх вирішення, завдання викладача полягає в тому, щоб, по-перше, створити життєвоважливу ситуацію, по-друге, розподілити ролі і, по-третє, сформулювати пошукові завдання, що впливають із ситуації [3].

Спілкування під час рольової гри є ефективним та невимушеним, якщо у здобувачів освіти є набір завершених фраз, які вони можуть використовувати у ситуаціях, вільно ними оперуючи.

При виборі завдань для рольової гри потрібно обов'язково враховувати рівень знань їх потреби, інтереси та досвід здобувачів освіти.

На уроках іноземної мови проводяться багато завдань, які пов'язані з рольовими іграми. Ігрові завдання, які не потребують створення мовної ситуації і в яких використовується переважно згадування; групові форми роботи, коли викладач може втручатися та корегувати роботу студентів; опрацювання діалогів, коли студенти (хором та окремо) тренуються у правильній, наближеній до носіїв мови, вимові; заповнення пропусків у діалогах за допомогою необхідної лексики (але при цьому відсутні ролі, які треба зіграти); вільне складання діалогів у групах у письмовій формі - всі ці види завдань можна розглядати, як підготовчу роботу до проведення рольових ігор.

Класифікація ігор у відповідності до мовних навичок, формуванню яких сприяє вдосконалення граматики, лексики, фонетики, орфографії. Тому, рольові ігри можуть бути лексичними, адитивними та мовними, тому що саме вони мають можливості для тренування здобувачів освіти у вживанні лексики в ситуаціях, близьких до реального життя, навчання, розуміння змісту висловлювань, розвитку слухової та мовної реакції, навчання послідовно, логічно і творчо використовувати отримані мовні навички, виражати свої думки. Чим більше рольових позицій, тим ширше буде соціальний досвід у здобувача освіти у спілкуванні.

Доцільно використовувати на заняттях іноземної мови види ігор (рисунок 1).



Рисунок 1 – Види ігор на заняттях іноземної мови

Висновок. Рольові ігри є одним з елементів комунікативного підходу, стимулюють мовленнєву діяльність здобувачів освіти та створюють сприятливі умови для спілкування, надають можливості для розвитку творчих здібностей під час мовленнєвої діяльності, створюють умови для використання мовленнєвих умінь та навичок в ситуаціях, наближених до реального спілкування.

#### ЛІТЕРАТУРА

1. Демішева, А. К. Рольові ігри на уроках англійської мови // Англійська мова та література. – 2010. – №13
2. Котовська, А. А. Ігри на уроках англійської мови / А. А. Котовська // Англійська мова та література: наук.-метод. журн. – 2010. – N 28. - С. 13- 15
3. Сопрун, В. П. Рольові ситуаційні ігри на уроках / В. П. Сопрун // Англ. мова та літ.: наук.-метод. журн. – 2014. – N 22/23. – С. 58-60: іл.

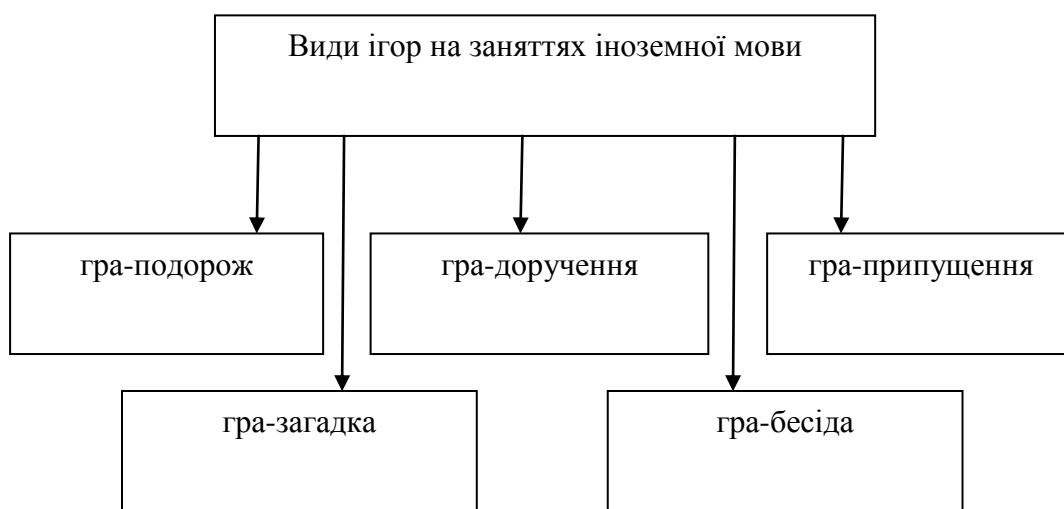
**Ганчук А. К.**, магістрант  
факультету іноземних мов,  
**Левчук О. А.**, к. філол. н.,  
доцент кафедри англійської  
мови та методики її навчання  
Уманський державний педагогічний  
університет імені Павла Тичини

#### **ЛЕКСИЧНІ ОСОБЛИВОСТІ ПЕРЕКЛАДУ ЮРИДИЧНИХ ТЕКСТІВ**

Переклад юридичних текстів і документів вважається одним із найбільш затребуваних та водночас найбільш трудомістких видів перекладу, що викликає неабиякий інтерес як серед юристів, так і серед перекладачів, які не мають юридичної освіти. Елементи юридичної мови зустрічаються в текстах договорів, контрактів, інструкцій, сертифікатів та інших матеріалів широкого призначення, з якими доводиться зустрічатися перекладачам у своїй професійній діяльності. Юридичний переклад потребує глибоких спеціальних знань для інтерпретації текстів та їх адекватної передачі з однієї мови на іншу, що не порушуватиме сформованих відповідностей між правовими системами країн мови оригіналу і перекладу.

Особливості правового та юридичного перекладу приваблюють велику кількість сучасних дослідників. Наразі особлива актуальність питань порівняльного аналізу мов у правовій сфері, а також методології і техніки перекладу текстів правових документів, обумовлена змінами політики та економічних міжнародних відносин.

Юридичний переклад як окремий вид фахового перекладознавства почав виокремлюватися наприкінці 80-х – початку 90-х років ХХ століття [5, с. 275]. Проблеми юридичного перекладу займалися такі науковці як М. О. Власенко, В. І. Карабан, О. А. Прохорова, Л. М. Черноватий, В. С. Слепович, О. В. Щепотіна, Н. М. Івакіна та інші. Однак питання адекватності перекладу юридичної термінології потребує подальшого дослідження.

Метою статті є проаналізувати основні лексичні особливості перекладу юридичних текстів з англійської мови на українську та труднощі, які можуть виникати при цьому.

Юридичний текст визначається О. А. Прохоровою як такий, що містить правову інформацію [3, с. 70]. Юридичні тексти складають зміст будь якого правового акту, в них може міститися інформація, що встановлює, змінює або відмінює норми права, а також визначає поведінку адресатів – країн, організацій, установ, громадян. Комунікативний вплив юридичних текстів зумовлений факторами влади, повноважень сил, які в них вербалізуються.

Багато документів відносяться до шаблонних, містять стійкі фрази і кліше, однак деякі потребують детального опрацювання мовним фахівцем. Чим більше різнобічних тем охоплює текст, тим складнішим він є для перекладу. Повноцінний юридичний переклад означає точну передачу смислового змісту оригіналу і відповідність стилю.

Юридичні тексти мають низку специфічних лексичних особливостей, основні з яких полягають у використанні термінів, термінологічних поєднань та професіоналізмів. Терміни – це слова або поєднання слів (складні, або дескриптивні), значення яких визначаються в контексті відповідної наукової теорії (дисципліни) або взагалі в будь-якій галузі знань [1]. Під час перекладу термінів виникає проблема уточнення певного поняття, що передбачає його визначення, усунення омонімів і обов'язкове фіксування універсальності міркування. Професіоналізми – це слова або вирази, властиві мові тієї чи іншої професійної групи. На відміну від термінів вони зазвичай виступають як просторічні еквіваленти відповідних за значенням термінів.

До лексичних особливостей юридичних документів також належать:

- використання готових штампів та кліше, наприклад: англійські вирази *boneofconnection* «яблуко розбрату», *inaccordancewith* «відповідно до», *allthingsconsidered* «беручи все до уваги» тощо;

- постійне збільшення кількості юридичних термінів у зв'язку з розвитком юридичної мови, наприклад: *remedy* «засіб судового захисту», *deterrence* «спосіб утримання від судових дій через залякування», *proху* «довіреність» тощо;

- наявність скорочень, більшість із яких використовується в суто юридичних письмових текстах та документах, наприклад: *ALJ* – *AdministrativeLawJudge* «суддя адміністративного суду», *USJC* – *UnitedStateJudicialCode* «судовий кодекс Сполучених Штатів», *MP* – *MemberofParliament* «член парламенту», *CB* – *casebook* «збірка прецедентів» тощо;

- використання парних синонімів (інколи потрійних) для позначення одного поняття з метою уникнення двозначності, наприклад: *nullandvoid* «нечинний; який немає юридичної сили»;

- вживання загальноновживаної лексики у її звичному значенні (*accomplice* «співучасник», *money* «гроші») та вживання загальноновживаної лексики зі спеціальним незвичним значенням (*agreement* «угода», *assessment*

«оподаткування», *utility* «акції підприємств громадського користування», *valid* «чинний», *warrant* «ордер»);

- вживання слів, фразеологічних поєднань та різноманітних мовних конструкцій, що дуже рідко зустрічаються в загальнолітературній мові, наприклад: *to make default* «не з'явитися до суду»;

- наявність запозичень з латинської з латинської (*lex lata, lex loci delictus, corpus delicti, absentere, excuria, lis pendens*) та французької мов (*appeal, plaintiff, lien, verdict, voir dire, profiter prendre*), які здебільшого зустрічаються в текстах міжнародних угод;

- вживання слів давньоанглійського походження, які вийшли із загального вжитку, наприклад: *hereinabove* «вищеозначений», *therein* «у цьому місці», *whereby* «як результат» тощо.

Певні труднощі становить переклад словосполучень, щонають різний зміст у британському та американському варіантах англійської мови. Такі випадки не є численними в юридичних текстах, однак некоректний переклад часто істотно спотворює сенс оригінального тексту. Приміром, в британському і американському варіантах є словосполучення *Attorney General* «генеральний прокурор; міністр юстиції», проте під час його перекладу потрібно враховувати, який варіант англійської мови використовується в конкретному випадку. У США посади генерального прокурора та міністра юстиції поєднуються однією особою, тоді як у Великобританії ці посади обіймають різні чиновники. Аналогічна справа й із перекладом словосполучення *Solicitor General* «заступник генерального прокурора / заступник міністра юстиції». Наведені приклади доводять, що способи перекладу юридичних документів можуть змінюватись і комбінуватись, залежно від наявності в тексті мови перекладу юридичної термінології, будови речення, наявності сполучників і вставних слів лінгвокультурологічного характеру. Крім того, існує багато документів, які призначені не для юристів, а для людей, котрі можуть бути не обізнаними із юридичною термінологією та лексикою. Отже, під час перекладу тексту юридичної спрямованості перекладачеві потрібно брати до уваги етнокультурні відмінності правових систем різних країн, намагатися зберегти семантико-структурну близькість перекладу оригіналу.

Перекладачеві, який працює із юридичним текстом, потрібно бути глибоко освіченим у сфері юриспруденції та права. Перш за все, матеріал слід детально проаналізувати, дослідити; у процесі перекладу необхідно вміло варіювати юридичною та правовою термінологією. Особливості юридичної мови обумовлюють специфіку перекладу документації у юридично-правовій сфері, саме тому від перекладача необхідним є не лише знання мінімум кількох мов, але й високе володіння саме юридичними мовами, як типами правової свідомості. Саме це і є найбільшою складністю навчання юридичному перекладу – оволодіння глибоким понятійно-термінологічним апаратом у двох або більше мовах. П. В. Рибін зазначає: «Неможливо переоцінити важливу роль термінології у юриспруденції, адже

часто від розуміння навіть одного терміну може залежати смислове навантаження, і не рідко саме в них може закладатись увесь зміст тексту» [4].

Слід звернути увагу на те, що головну специфіку лексичної мови створюють саме юридичні терміни, які позначають юридичні поняття. Тож вона полягає у тому, що терміни закріплені у нормах права і позначають лишеспеціальні нормативні поняття, атому є унікальними за змістом. Дослідники останніх років наголошують на тому, що юридичну мову та її функціональну різноманітність, як самостійну підсистему, котра створює свій незалежний предмет досліджень, слід вивчати як окрему лінгвістичну дисципліну.

Отже, роблячи висновки, можна зазначити, що лексичними особливостями перекладу юридичних текстів є наявність значної кількості термінології. Перекладач, що має справу із такими документами, повинен вільно володіти юридичною термінологією, аби не втратити сенс змісту документації та зробити точний переклад. Під час перекладу юриспруденції використовується не лише мова лінгвістична, але й юридична, яка загалом складається з обширної термінології та правил, якими перекладач повинен уміти варіювати. Перекладач має бути не лише філологом, але й знавцем юридично-правової справи, а тому поглиблене вивчення професійної термінології є обов'язковим під час вивчення юридичного перекладу.

#### ЛІТЕРАТУРА

1. Гамзатов М.Г. Техника и специфика юридического перевода. Санкт-Петербург: Изд-во СПбГУ, 2004. 246 с.

2. Паршин А. Теория и практика перевода. Санкт-Петербург: СГУ, 1999. 202 с.

3. Прохорова О.А. Структурные и прагматические особенности директивного текста (на материале юридических документов древнеанглийского периода): дис. ... канд. филол. наук. Красноярск, 1999. 191 с.

4. Рыбин П. В. *Юридический перевод*: учебное пособие по переводу с английского языка на русский. Москва: Проспект, 2018. 536 с.

5. Шумило І. І., Карпушина М. Г. *Труднощі перекладу юридичних термінів англійської мови. Молодий вчений*. 2017. № 12. С. 275–278.

**Андрішина К. І.**

кандидат філологічних наук, асистент кафедри  
іноземних мов та методики викладання  
Глухівського НПУ імені О. Довженка

### **НЕОРИТОРИКА ЯК НОВИЙ НАПРЯМ МІЖДИСЦИПЛІНАРНОГО ДОСЛІДЖЕННЯ МОВИ У ДІЇ**

Новий та достатньо перспективний напрям формується на основі класичного вчення як мистецтва переконання (Дюбуа, 1986, с. 6). Інтерес до якого відроджується на фоні соціальних змін другої половини ХХ ст.:

демократизації країн у нових суспільно-політичних умовах, а також інформаційної революції – виникнення нових каналів поширення даних, коли актуальним став пошук способів впливу на аудиторію (Aylesworth, 2008, р. 245). Розуміння неориторики поєднує дві давні традиції: аристотелівське бачення мовлення як "мистецтва переконання" (Aristotle, 1991, р. 15; Lim, 2005, р. 21) та її квінтіліанське тлумачення як "уміння говорити витончено" (Бичко, 2001, рр. 51-92). Неориторика сформувалась як новий перспективний напрям – методологія переконання, пов'язана з міждисциплінарними дослідженнями. Неориторика зосереджується на дискурсі як дії: написане або усно промовлене сприймається з позиції спроможності зробити щось для людей – проінформувати, переконати, просвітити, розважити, змінити, надихнути (Enos, 2011, р. 46) та диференціює два види аудиторії: конкретну та універсальну. Залежно від спрямування досліджень виокремлюємо три етапи розвитку неориторики: аргументативний, зосереджений на переконанні через логос (Perelman, 1969; Burke, 2014); композиційний, звернений до структурно-текстового підходу з урахуванням риторичного канону диспозиції (Dijk, 1985; Enos, 2011); стилістичний з висуненням на перший план елокуції з апеляцією до етосу (Дюбуа, 1986).

Аргументативний напрям спирається на логос (Perelman, 1969). Його особливість полягає в тому, що задіяне не тільки вміння логічно, грамотно розмірковувати, але й різні психологічні, етичні, стилістичні, герменевтичні та інші чинники, які впливають на переконання аудиторії (Perelman, 1969). Аргументативний підхід неориторики – це свого роду доповнення до теорії демонстрації (логічного висновку), що забезпечує цим комплексність рефлексивного підходу. У ній аргументація – неформальне міркування, орієнтоване на отримання або закріплення союзу аудиторією. Мислення аудиторії спрямовується за допомогою особливих аргументаційних моделей. Х. Перельман акцентує увагу на інтенційному характері аргументів, тобто спрямованості свідомості, мислення на який-небудь предмет, що пов'язано з певним задумом, даючи можливість автору змінити думку аудиторії без примусу через переконання. У неориторичі логос здебільшого тлумачать у руслі теорії аргументації (Kahn, 1981, р. 378), тобто логос виявляє ті положення (основи, резони, докази та ін.), за допомогою яких автор прагне вплинути на аудиторію таким чином, щоб вона прийняла його твердження або наміри як істинні.

Композиційний напрям неориторики, спрямований на вивчення загальної теорії та комунікативної взаємодії людей, базується на текстотворенні та розглядається в аспекті риторичного канону диспозиції. Текст – знакове тіло дискурсу, тобто "комунікативна подія" (Dijk, 1985, рр. 69-93), що відбувається між суб'єктом, референтом та адресатом висловлення. Композиційний напрям неориторики має справу з текстами різного роду та претендує на роль базової дисципліни методологічного характеру для всього комплексу гуманітарних наук, які так чи інакше мають справу з різного роду

висловленнями. Зосереджений на умовах і формах ефективної комунікації, неориторичний композиційний підхід вивчає способи побудови тексту з метою переконання у різних ситуаціях при будь-якому типі аудиторії. Композиційний підхід зосереджується на проблемах складання сюжетів, особливостях поетичної та прозової мови різних стилів. З'язок двох аспектів риторичної діяльності – структурованості та сугестивності (Arnold, 2000, pp. 28-55; Lim, 2005, p. 23) – забезпечує цілісне розуміння предмета неориторики – повідомлення в процесі комунікації та її завдань: інформувати, переконувати та викликати почуття в аудиторії за допомогою "мовлення переконливого" (Aristotle, 1991, p. 15), тобто використання ефективних засобів для апеляції та впливу на слухача чи читача. Неориторика вивчає всі різновиди текстів, включені у культуру: від побутового мовлення до мовлення засобів масової інформації.

Стилістичний напрям неориторики спирається на елокуцію як етап оформлення думки за допомогою риторичної функції мовних засобів. Встановлюється ієрархія риторичних функцій, з-поміж яких головну роль відіграє повідомлення та відповідна йому риторична функція (Дюбуа, 1986, с. 55). Наслідки цього в теоретичному плані достатньо суттєві: риторична функція мови стає трансцендентною відносно інших функцій, що у практичному вимірі дає можливість вивчати риторичний вияв у будь-якому типі вербальної комунікації. У подальшому розглядаються форми реалізації риторичної функції на різних рівнях мови з урахуванням того, що вони можуть стосуватися планів змісту та вираження (Дюбуа, 1986, с. 19). Породження етосу неориторики – "афективного стану реципієнта, який утворюється в результаті впливу на нього якого-небудь повідомлення і специфічні особливості якого варіюють залежно від декількох параметрів" (Дюбуа, 1986, с. 264) – це і є кінцева мета та основне завдання стилістичного напрямку неориторики. Цілеспрямоване формування етосу в рамках риторики здійснюється переважно за рахунок уведення порушень у коди мовних рівнів та їх подальше редукування. У теорії етосу врахована стратегія побудови, відтворення та сприйняття переконувального мовлення будь-якого типу (Дюбуа, 1986, с. 21). В основі всіх риторичних операцій лежить одна з найважливіших якостей лінійного дискурсу – членування на дедалі менші та менші одиниці (Дюбуа, 1986, с. 62).

Отже, неориторика – це новий перспективний напрям міждисциплінарного дослідження мови у дії, який формується на основі класичної риторики як мистецтва переконання. Виокремлюють три етапи розвитку неориторики залежно від спрямування досліджень: зосередженість на аргументації з апеляцією до риторичного способу впливу – логосу, звернення до структурно-текстового підходу з урахуванням риторичного канону диспозиції та висунення на перший план риторичного елокутивного етапу з апеляцією до етосу.

## ЛІТЕРАТУРА

1. Бичко, А. К. (2001). Історія філософії. Київ: Либідь.

2. Дюбуа, Ж. (1986). *Общая риторика* (пер. с фр.). Москва: Прогресс.
3. Aristotle. (1991). *Aristotle on Rhetoric: A Theory of Civic Discourse* (translated by George A. Kennedy). Oxford: Oxford University Press.
4. Arnold, E. J. (2000). Heaviness vs. Newness: The effects of structural complexity and discourse status on constituent ordering. *Language*, 76 (1), 28-55.
5. Aylesworth, G. E. (2008). *The International Encyclopedia of Communication*. Malden: Wiley-Blackwell.
6. Burke, M. (2014). Rhetoric and poetics: the classical heritage of stylistics. In M. Burke (Ed.), *The Routledge handbook of stylistics* (pp. 11-31). New York: Routledge.
7. Dijk, T. A. van. (1985). Structures of news in the press. In T. A. van Dijk (Ed.), *Discourse and Communication* (pp. 69-93). Berlin: De Gruyter.
8. Enos, T. (2011). *Encyclopedia of rhetoric and composition: communication from ancient times to the information age*. New York: Routledge.
9. Kahn, Ch. H. (1981). The Art and Thought of Heraclitus. In Ch. Perelman & L. Olbrechts-Tyteca (Eds.), *The New Rhetoric: A Treatise on Argumentation* (pp. 221-245). Cambridge: Cambridge University Press.
10. Lim, J. (2005). *Socrates: The Public Conscience of Golden Age Athens*. New York: The Rosen Publishing Group.
11. Perelman, Ch. (1969). *The new rhetoric: a treatise on argumentation*. London: University of Notre Dame Press.

**Петрушова Н. В.,**

к.філол.н., доцент, доцент кафедри загального і слов'янського мовознавства та іноземних мов,

**Петрович О. С.,**

викладач кафедри загального і слов'янського мовознавства та іноземних мов,

Полтавський національний педагогічний університет імені В. Г. Короленка

## **РЕАЛІЇ У ХУДОЖНЬОМУ ТЕКСТІ ТА ЇХ ПЕРЕКЛАД**

Переклад художніх текстів та його особливості на відміну із звичайним перекладом – надзвичайно актуальне питання, які турбує перекладознавців в усі часи, з моменту зародження теоретико-методологічного апарату перекладознавства, становлення перекладознавчих шкіл та усвідомлення необхідності вивчати особливості перекладу як певної окремої галузі знань, ще й донині. Поняття ж «реалія» вже досить довгий час є предметом вивчення не лише для численної кількості мовознавців, але й метою дослідження у перекладознавстві, як лексика, що не має аналогів у мові перекладача, та як національно-марковані слова, що відображають різні сторони «суспільного життя і матеріального побуту» [5, с. 200] певного народу.



Про реалії, як про носіїв колориту певної спільноти, елементів національної своєрідності, вперше згадали на початку 40-х років ХХ століття. У перекладознавчих працях слово «реалія» як поняття вперше було вжито А. В. Федоровим у 1941 році. У 1952 році Л. М. Соколов вживає термін «реалія» у сучасному його розумінні і навіть дає йому досить конкретну характеристику: «Терміном «реалії» позначають побутові і специфічні національні слова й звороти, що не мають еквівалентів у побуті, а отже, і в мовах інших народів» [4, с. 290]. У 1954 році О. Л. Кундзіч вперше в українському перекладознавстві використовує термін «реалія» у своїй праці «Перекладацька мисль і перекладацький недомисел», наголошуючи на неможливості перекладу реалій, наприклад, пісенного формату: «Я схильний вважати народні пісні аналогічними реаліям даного народу, що, як правило, не перекладаються» [цит. по 3, с. 104]. В той же час, А. В. Федоров писав, що «не існує такого слова, яке неможливо було б перекласти на іншу мову, хоча б описово, тобто іншими поширеними словами чи словосполученнями даної мови» [5, с. 182], тобто перекладач повинен у будь-якому випадку розтлумачити незрозумілі для читача слова-реалії іншої мови тим чи іншим чином передавши їх значення.

Найповніше, на нашу думку, з усіх науковців питання реалій висвітлює Р. П. Зорівчак, у своїй праці «Реалія і переклад (на матеріалі англомовних перекладів української прози)» (1989) дослідниця детально вивчає усі аспекти даного питання, даючи наступне визначення самому поняттю: «Реалії – це моно- і полілексемні одиниці, основне лексичне значення яких вміщає (в плані бінарного зіставлення) традиційно закріплений за ними комплекс етнокультурної інформації, чужої для об'єктивної дійсності мови-сприймача» [2, с. 58]. Чужа реальність, яка трансформується перекладачем, втім привносить у мову-перекладу певні традиційно закріплені за певною культурою слова-реалії, які починають вживатися у інших мовах, в залежності від ступеня популярності культури та національної самобутності народу, мовою якого написаний художній твір в оригіналі. Наприклад, якщо говорити про британську культуру, то можна згадати такі суспільно-політичні реалії як звертання – міс, місіс, містер, сер, леді, джентльмен, пер; етнографічні реалії стосовно їжі та напоїв – пудинг, ростбіф, біфштекс, ель, лимонад, та транспорту – кеб, дабл-декер, байк, т'юб. Дані слова-реалії іншого народу вже цілком зрозумілі для кожного українця, але під час перекладу художнього твору все ж потребують певної трансформації – перекладу чи транслітерації/транскрипції.

Реалії під час перекладу становлять значні перешкоди та труднощі навіть для досвідченого перекладача, які він повинен розв'язати, при цьому не втративши оригінального колориту твору-оригіналу. Переклад художнього твору, або художній переклад, завжди мав свої особливі відмінності, у порівнянні зі звичайним перекладом, в якому важливим є точність та адекватність лексичних відповідників. Художній же переклад спрямований на передачу змісту тексту, його тематичної спрямованості, ідеї,

стилістичних особливостей, у художньому перекладі важливе збереження форми, змісту, структури і естетичного впливу оригіналу тексту. Художній переклад взагалі більшість науковців визначають як творчість, а перекладача – як творця, який теж повинен мати певний літературний хист та талант.

Найперше ж, окрім хисту до словотворчості, перекладач має володіти мовою твору на високому рівні, бути обізнаним в історії, географії, культурі, традиціях, суспільно-політичному житті, побутовому житті країни, мовою якої написаний художній твір. Тобто мати ґрунтовні та глибокі фонові знання, а не лише гарно знати вокабуляр певної мови. Дія кожного художнього твору відбувається на тлі певних побутових та географічних умов, в яких назва майже кожного предмета оселі та оточуючої дійсності буде становити саме реалію – специфічну для певного народу. І перекладач повинен вирізняти реалії та звичайні предмети дійсності, вміти їх виокремлювати та правильно інтерпретувати.

Перекладач під час перекладу художнього твору виступає не лише як митець із трансформування іншомовного тексту мови-оригіналу, але й стає своєрідним співавтором, тією чи іншою мірою змінюючи зміст початкового твору відповідно до власних уподобань, що раніше, до виникнення сучасних методів та підходів до перекладу художніх творів, нерідко в результаті спричиняло появу зовсім іншого твору – достатньо згадати твори Олександра Волкова, який почав перекладати казковий цикл Лаймена Френка Баума про країну Оз, і в результаті написав власну серію дитячих книжок по мотивам творів американського письменника. Наразі ж, юридично обумовленим є дотримання тексту та змісту твору-оригіналу під час офіційно замовленого перекладу того чи іншого твору, хоча й тут можуть виникнути певні проблеми, особливо якщо твір перекладається з досить малопоширеної мови народу, культура якого невідома світові.

В. О. Іванілова, з іншого боку, визначає, що головним при перекладі художніх творів є прагматичний аспект, а сприйняття або несприйняття будь-якої інформації залежить від екстралінгвістичних знань перекладача, що має балансувати на межі точності та творчої свободи, адже при перекладі не можна відривати перекладений твір від його національних коренів і пересаджувати його на іноземний ґрунт. Для зображення того, як неадекватний переклад національного колориту у дрібницях може у сукупності змінити зміст твору, В. О. Іванілова наводить наступний приклад: «якщо замінити чайник в руках місіс Хадсон на самовар на столі, а ім'я детектива з Шерлока на Шуріка, то історія сера Артура Конан Дойля вже не буде такою канонічно британською, бо перекладач позбавить її цілої квінтесенції поетонімів, які власно роблять її історією про всесвітньовідомого ерудита, логіка та прототипу будь-якого детектива» [1, с. 74]. Авторка наводить приклад із добре відомих усім оповідань про Шерлока Холмса, втім що ж робити перекладачу, якщо його завданням є переклад із, наприклад, індонезійської, із численною кількістю реалій, які зовсім незрозумілі для нашого читача і не можуть бути повністю передані

транскрипцією чи транслітерацією із численними виносками-поясненнями, адже перевантажать оповідь? Р. Зорівчак у цьому випадку для різноманітності способів перекладу реалій пропонує наступну їх класифікацію:

- транскрипція (передбачає введення в текст перекладу за допомогою графічних засобів відповідної) та транслітерація – передається засобами перекладацької мови як графічна форма слова початкової мови, являє собою спосіб перекладу лексичної одиниці оригіналу шляхом відтворення її графічної форми за допомогою букв мови перекладу.

- гіперонімічне перейменування (заміна родового поняття на видове);
- дескриптивна перифраза (як описовий зворот, за допомогою якого явище, предмет, особа, реалія називаються не прямо, а описово, через характерні їх риси);

- комбінована реномінація (найчастіше транскрипція з описовою перифразою – досить ефективний, хоча й багатослівний, спосіб максимальної передачі семантики реалій, пов'язаний з лінійним розширенням тексту);

- міжмовна транспозиція на конотативному рівні (заміна реалії у мові, на яку перекладають, рівноцінною одиницею з іншим денотативним, але рівно вартним конотативним значенням);

- метод уподібнення (полягає у відтворенні семантико-стилістичних функцій реалії мови-джерела іншомовним аналогом – реалією мови-перекладу);

- контекстуальне тлумачення реалій (полягає у роз'ясненні суті реалії у найближчому контексті, за змістом твору) [2].

Втім, вирішальним при виборі способу перекладу реалій, на нашу думку, є та роль, яку вона відіграє в змісті художнього твору, яскравість її колориту, тобто міра її висвітлювання в контексті, наявність аналогу у мові перекладача, ступінь її поширеності і частотності вживання у мові оригіналу. І взагалі, на нашу думку, вибір способу перекладу реалій все ж залишається питанням не техніки і обізнаності у теорії перекладознавства, а є свідченням майстерності перекладача, оскільки у кожному конкретному випадку перекладач обирає доречний спосіб передачі реалії, в залежності від рівня його обізнаності з культурою, традиціями, історією, географією країни, мовою якої написаний твір, і чим глибші ці знання, тим більше реалій перекладач зможе побачити в іншомовному тексті, адже професійну компетенцію перекладача складають не лише теоретичне та практичне володіння мовою, й цілий ряд екстралінгвістичних факторів. Коли перекладач відрізняє семантично і стилістично важливу лексичну одиницю, він може передати її тими засобами мови перекладу, які досягнуть найкращого результату в передачі змісту повідомлення автора першотвору, підкреслять національний колорит та самотутність твору.

#### ЛІТЕРАТУРА

1. Зорівчак Р. П. Реалія і переклад (на матеріалі англійської прози). Львів : Вид-во при ЛДУ, 1989. 216 с.

2. Іванілова В. О. Реалії в художньому тексті: перекласти не можна опустити. Типологія мовних значень у діахронічному та зіставному аспектах : зб. наук. праць Донец. нац. ун-т, Ф-т іноземних мов. Вінниця : ДонНУ імені Василя Стуса. 2018. С. 70–80.

3. Мороз А. А. Реалія як об'єкт лінгвістичного дослідження. Бердянськ, 1999. 104 с.

4. Соболев Л. Н. О переводе образа образом. Вопросы художественного перевода. М., 1955. С. 290.

5. Федоров А. В. Основы общей теории перевода (лингвистические проблемы). М. : Высшая школа, 1983. 304 с.

### **Секція 23 Філософські науки**

**Морозова Л. П.,**

д. ф. н., професор кафедри економічної теорії,  
фундаментальних та соціально-гуманітарних дисциплін,  
Вінницького кооперативного інституту

### **ЦІННОСТІ, ЯК СОЦІАЛЬНІ МЕХАНІЗМИ ТА ІНСТРУМЕНТИ СОЦІАЛЬНОГО РЕГУЛЮВАННЯ В СУСПІЛЬСТВІ.**

Цінності, виступають як соціальні механізми та інструменти соціального регулювання в суспільстві. Вони є проміжною ланкою, що пов'язує поведінку людини з соціальними інститутами, з його ідеалами і вимогами. Соціальні механізми - це система впливів, взаємозв'язок інтересів, потреб, мотивів, норм, орієнтацій, традицій, цінностей - загалом усього того, що спонукає особистість або соціальні групи (молодь як соціальна група) до різноманітних форм суспільної діяльності [1, с.42].

Цінності виконують складні різноманітні регулятивні функції по відношенню до суспільства і особистості. Саме їх «подвійне» співвідношення обумовлює актуальність розробки в сучасній науці про людину проблеми ціннісних орієнтацій та їх ролі в активізації людського фактору. Ця проблема виступає як найважливіша частина програми регулювання і управління в суспільстві на етапі його поновлення, коли однією з стратегічних задач є вільне самовизначення людини у світогляді і духовних інтересах.

Особливе значення надається вивченню ціннісних орієнтацій, процесів, пов'язаних з їх розвитком, з активізацією людського фактору. Ціннісні орієнтації, як ми з'ясували, не виникають у людини раптово, а формуються поступово, на протязі всього процесу соціалізації індивіда. В результаті створюється платформа ціннісних орієнтацій, яка дозволяє говорити про риси особистості даного соціального класу, про соціально-класовий тип культури, про риси національного характеру. Кожна соціальна група має свій погляд на добро і зло, але в той самий час в цьому чисто класовому підході міститься загальнолюдське, гуманістичне відношення [2, с.46].

Пріоритет загальнолюдських цінностей у новому політичному ми ленні обумовлено необхідністю рішення глобальних проблем сучасності пов'язаних з інтересами кожної людини незалежно від класової, на льної належності та інших характеристик. Ці проблеми, по-перше, торкаються внутрішньої природи людини, ставлячи питання про її існування, охоплюють середовище її проживання, зв'язки з зовнішнім світом, тобто відношення «людина-техніка», «людина-природа» в межах способу виробництва суспільного життя в цілому.

Загальнолюдські цінності, інтереси не є надкласовим або позакласовим феноменом, вони уявляють собою «загальнокласові імперативи», викликані у житті необхідністю збереження людського роду.

Вважаємо, що критерієм цивілізованості у наш складний, суперечливий час є наявність у людини такого ступеня духовного розвитку і свободи, який дозволяє йому використовувати загальнолюдські цінності з врахуванням класового підходу і соціалістичної гуманної ідеології.

формування системи ціннісних орієнтацій - це процес становлення особистості визначеного соціального типу. Характеризуючи соціальні якості особистості, ця система є засобом реалізації визначених суспільних цілей.

Ціннісні орієнтації це найважливіші елементи внутрішньої структури особистості, закріплені життєвим досвідом індивіда, всією сукупністю його переживань, які відмежовують значуще, суттєве для даної людини від незначного, несуттєвого. У широкому значенні, під ціннісними орієнтаціями особистості розуміється спрямованість суб'єкта та його діяльності на певні цінності. Сукупність стійких ціннісних орієнтацій, що склалися, утворює свого роду стрижень свідомості, який забезпечує стійкість особистості, детермінує вибір певного типу поведінки і діяльності, котра відбивається у спрямованості потреб та інтересів [3, с.54].

Ціннісні орієнтації найтісніше пов'язані з системою потреб особистості, найбільш динамічною стороною сутності людини. Якщо банальні потреби індивіда (потреби у їжі, відпочинку, одязі тощо) зумовлюються генетико-біологічними факторами, то потреби більш вищого рівня, тобто соціальні (наприклад, потреби у спілкуванні, праці) детермінуються та залежать від соціально-екзистенціальних феноменів і не можуть обумовлюватися лише біологічними чинниками, оскільки генеральною детермінантою потреб суб'єкта є характер діяльності-активності суб'єкта, його менталітет. До таких соціально-екзистенціальних феноменів, котрі впливають на формування потреб вищого рівня, на нашу думку, належать чинники макросоціального і мікросоціального рівнів. До останніх належать, зокрема, умови виховання в сім'ї, соціальний статус батьків, їх матеріальний стан і, звичайно, активність самої особистості. Отже, у розвиткові та вихованні духовних потреб особистості велику роль відіграє сім'я. Кожна потреба розвивається в процесі специфічної діяльності, на основі відповідних вимог. Завдання батьків - сформувати у дитини новий рівень вищих потреб через раціональну організацію її діяльності. Зміст цих потреб, полягав би, у прагненні до

активної участі у суспільному житті, у набутті нових знань, необхідних для успішної адаптації до них ситуацій в умовах трансформації суспільства.

Основний зміст ціннісних орієнтацій - політичні, філософські (світоглядні), модальні переконання людини, глибокі та постійні уподобання, моральні принципи поведінки. У зв'язку з цим у суспільстві ціннісні орієнтації особистості стають об'єктом виховання, цілеспрямованого впливу

Різноманітні види діяльності визначаються за різними формами, які «мають три основних елемента діяльності - суб'єкт, об'єкт і активність суб'єкта. Три види діяльності виявляються теоретично можливими силовому полі суб'єктивних відносин: перетворювальна, пізнавальна а ціннісно - орієнтаційна. Основою виділення вказаних форм діяльності слугують цілі які переслідує суб'єкт у взаємодії з об'єктом. Людська діяльність здійснюється у двох найбільш загальних формах - практичній та духовній. Критерієм їх розрізнення є предмет діяльності та її результат. Людська діяльність будь-якого роду містить у собі три підсистеми: задум, реалізацію і наслідок. Задум, своєю чергою, складається з цінності мети і плану. Реалізація одних і тих самих цілей та планів може мати різні життєві сенси, ціннісне значення у різних людей, що залежить від особливостей спрямованості особистості [2, с.124-125]. Відповідно під спрямованістю особистості розуміється комплекс потреб, інтересів, ідеалів та соціальних механізмів, якими керується людина у своїй діяльності, у своєму ставленні до навколишнього світу. Як уже зазначалося, ціннісні орієнтації, які формуються у сфері свідомості людини, найтісніше пов'язані з системою її потреб.

Отже, ціннісні орієнтації, будучи елементами свідомості, водночас стають необхідною сполучною ланкою між свідомістю, як цілісною системою, і діяльністю людини, тобто вони покладаються в основу суб'єктивної детермінації активності поряд з потребами, інтересами і стимулами.

Ціннісні орієнтації - принципи світогляду, духовно - практичного освоєння дійсності.

Соціальний механізм формування ціннісних орієнтацій як особистого феномену включає в себе процес усвідомлення людиною потреби у будь-якій діяльності, наприклад у суспільно-політичній, економічній, її соціальної значущості, цінності, виникнення на цій основі інтересу до цієї діяльності, установки на її виконання. Ціннісні уявлення виступають тим стійким утворенням у структурі особистості, яке характеризує її відношення до цінностей суспільства, сукупності матеріальних і духовних благ. В систему своїх цінностей людина включає все те, що вона вважає життєво важливим. Нормативно-зрілі, чітко усвідомлені орієнтації роблять її поведінку свідомою та організованою.

#### ЛІТЕРАТУРА

1. Андрущенко В.П., Зелінський М.Ю., Морозова Л.П., Надольний І.Ф.

Духовні орієнтації молоді: Динаміка і формування. К.: Слов'янський клуб, 1998. -236 с.

2.Здравомыслов А.Г. Потребности, интересы и ценности. - М.: Политиздат, 2001. - 223 с. 3-Кузнецов Н.С. Человек: потребности и ценности. - Свердловск: Свердл. гос. ун-т, 2002. - 180 с.

3.Про становище молоді в Україні (за підсумками 1997 року): Щорічна доповідь Президентові України, Верховній Раді України, Кабінету Міністрів України. - К.: АТ“Видавництво “Столиця”, 2000. - 156с.

## Секція 24 Економічні науки

**Коцераба Н.В.**

кандидат економічних наук, доцент  
доцент кафедри обліку та оподаткування  
Вінницький торговельно-економічний інститут КНТЕУ

### АНАЛІТИЧНІ ПРОЦЕДУРИ В АУДИТІ РЕНТАБЕЛЬНОСТІ ТОРГОВЕЛЬНОГО ПІДПРИЄМСТВА

Рентабельність (від нім. *rentabel* – прибутковий) – показник економічної ефективності виробництва на підприємствах, який комплексно відображає використання матеріальних, трудових і грошових ресурсів [2, с. 158].

Аудит рентабельності займає найважливіше місце у фінансовому аналізі, який здійснює аудиторська організація по договору про надання супутніх аудиту послуг.

Інформаційна база аудиту рентабельності містить:

- фінансова звітність;
- дані поточного бухгалтерського обліку.

Під час аудиту показників бухгалтерського обліку та звітності, які беруть у розрахунку коефіцієнтів рентабельності, використовують такі аналітичні процедури, визначені в Стандартах аудиторської діяльності, Правило 20 «Аналітичні процедури» (табл.1.) [1]

Таблиця 1.

**Аналітичні процедури аудиту рентабельності підприємства**

№ з/п	Аналітичні процедури
1.	Зіставлення фактичних показників бухгалтерської звітності з даними за минулий та звітний період
2.	Зіставлення показників бухгалтерської звітності та пов'язаних з ними коефіцієнтів рентабельності звітного періоду і попереднього року з нормативними, або критеріальними значеннями, що свідчать про позитивні або негативні тенденції у зміні рентабельності організації
3.	Аналіз змін показників бухгалтерської звітності і відносних коефіцієнтів рентабельності при вивченні впливу факторів на ці показники

Аудит рентабельності торгової організації має свою специфіку, що пов'язана з використанням показників і термінології, притаманних торговим організаціям. Рентабельність торговельної організації характеризується системою взаємопов'язаних показників, які з свою чергу утворюються під впливом тих чи інших процесів, що відбуваються в діяльності організації.

В умовах ринкової економіки зростає значення показників рентабельності. Окремі підприємства мають різні обсяги виробничих ресурсів і одержують неоднаковий прибуток. Тому, для оцінки їх економічної ефективності виникає потребу врахувати не лише абсолютну суму прибутку, а й співвідношення її з ресурсами, що використовуються у процесі виробництва. Загальну оцінку цього дають за допомогою показників рентабельності. Рентабельність роботи підприємства – найважливіший якісний економічний показник. У ньому знаходить відображення ступінь прибутковості господарської діяльності підприємства. Під час аудиту рентабельності цей показник, залежно від конкретної мети, можна визначити різними способами: щодо прибутку до виробничих засобів у цілому, щодо основних або оборотних коштів, щодо собівартості продукції, до середньоспискової чисельності працівників, тощо. При аудиті рентабельності будь-яких підприємств використовують два взаємопов'язаних між собою показники: рівень рентабельності витрат, норму прибутку відносно виробничих засобів. Рівень рентабельності витрат, як співвідношення прибутку і повної собівартості реалізованої продукції, відображає економічну ефективність тієї частини засобів, яка втілена у витратах на виробництво і реалізацію товарної продукції. Цей показник рентабельності визначається по всій реалізованій продукції господарства в цілому.

Норма прибутку, як співвідношення загальної суми прибутку та середньорічної вартості основних і оборотних виробничих засобів, є найбільш узагальнюючим заключним показником господарської діяльності підприємства.

У ньому знаходять своє відображення обсяг реалізованої продукції, рівень рентабельності її виробництва, синтезуються всі фактори виробництва і реалізації продукції, оборотність господарських засобів і позареалізаційні фінансові результати. Показник норми прибутку визначається лише у цілому по господарству без деталізації його по галузях і видах продукції, що і пояснює необхідність проведення аудиту рентабельності підприємства.

Аудитор також, за бажанням замовника розраховує резерви зростання прибутку і рентабельності при наявних ресурсах підприємства. Шляхами нарощення цих показників є: збільшення обсягу реалізації продукції, зниження собівартості одиниці продукції, підвищення якості товарної продукції, реалізація продукції та послуг за вигіднішими умовами іт.д.(рис.



2).



Рисунок 2 - Основні напрямки пошуку резервів збільшення прибутку від реалізації продукції[3, с. 88]

Для визначення резервів зростання прибутку за рахунок збільшення обсягу реалізації продукції необхідно виявлений раніше резерв зростання обсягу реалізації помножити на фактичну прибуток у розрахунку на одиницю продукції відповідного виду:

$$P \uparrow \Pi_Q = \Sigma \Phi \uparrow Q_1 \times \Pi_{i1} \quad (1)$$

Основні джерела резервів підвищення рівня рентабельності продукції збільшеній суми прибутку від реалізації продукції і зниження її собівартості. Для підрахунку резервів може бути використана наступна формула:

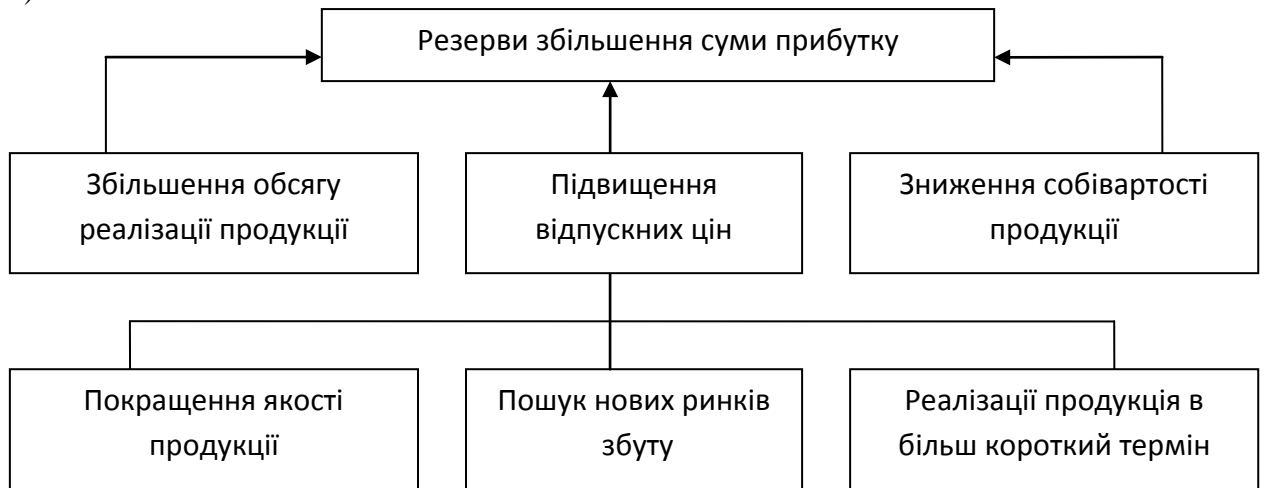
$$P \uparrow R = R_b - R_1 = \frac{\Pi_1 + P \uparrow \Pi}{\Sigma Q_{iB} \times C_{iB}} - \frac{\Pi_1}{Z_1}, \quad (2)$$

де  $P \uparrow R$  - резерв росту рентабельності;

$R_b$  - можливий (прогнозний) рівень рентабельності;

$R_1$  - фактичний рівень рентабельності;

$\Pi_1$  - фактична сума прибутку;

$P \uparrow \Pi$  - резерв росту прибутку від реалізації продукції;

$Q_{iB}$  - можливий обсяг реалізації продукції з урахуванням виявлених резервів зростання;

$C_{iB}$  - можливий рівень собівартості і-х видів продукції з урахуванням виявлених резервів зниження;

$Z_1$  - фактична сума витрат за реалізацію продукції[3, с. 89].

Отже, важливе значення відносно показника рівня рентабельності полягає у тому, що завдяки його використанню можна не лише виявити

прибутковість чи збитковість, а й визначити ефективність використання коштів. В даний час в Україні в умовах кризи спостерігається тенденція до значного зниження рівня рентабельності виробництва, що означає збитковість багатьох господарств. Тому, коли підприємство досягає точки нульового прибутку (точки беззбиткової), йому слід переглянути свою стратегію в напрямку появи можливості отримання прибутку, досягнення рентабельності підприємства та зростання даного показника за допомогою внутрішнього пошуку резервів.

#### ЛІТЕРАТУРА

1. Про затвердження Національного положення (стандарту) бухгалтерського обліку 1 «Загальні вимоги до фінансової звітності» (Із змінами, внесеними згідно з Наказом Міністерства фінансів № 627 від 27.06.2013).

2. Амельченко Т. Прибутковість як один із найважливіших показників ефективності діяльності підприємства. *Економіка Крима*. 2010. № 2(31). С. 158–160.

3. Єршова Н.Ю., Портна О.В. Аналіз господарської діяльності: Навчальний посібник. Львів. 2015. С.88-89.

4. Мельник Т.Ю. Теоретичні аспекти аналітичного забезпечення контролювання розподілу підприємства. *Науковий вісник Херсонського державного університету*. 2015. № 12, Ч. 2. С.201-205.

5. Коцеруба Н.В., Гилюк Л.О. Фінансовий контроль формування, розподілу та використання прибутку суб'єкта господарювання. «Причорноморські економічні студії»: *Науковий журнал*. 2020. Вип. 50 (2). С. 155-161.

6. Коцеруба Н.В. Аналіз і контроль прибутку та рентабельності. Матеріали V міжнародної науково-практичної конференції: *Бухгалтерський облік, оподаткування, аналіз і аудит: сучасний стан, проблеми та перспективи розвитку*. Чернігів, 27 листопада 2019 р. С. 57-58.

**Баліцький Едуард**

Науковий керівник: **Коцеруба Н.В.**,

к.е.н., доцент кафедри обліку та оподаткування

Вінницький торговельно-економічний інститут КНТЕУ

#### **ТЕОРЕТИЧНІ АСПЕКТИ АНАЛІЗУ ПРИБУТКУ ТА РЕНТАБЕЛЬНОСТІ**

За умов розвитку ринкових відносин різні напрямки фінансово-господарської діяльності підприємств будь-якої форми власності, які пов'язані як з поточною діяльністю, так із вирішенням задач тактичного та стратегічного менеджменту насамперед пов'язані з раціональним формуванням та перерозподілом фінансових ресурсів з метою досягнення визначених фінансових результатів. При цьому, враховуючи різні аспекти та горизонти планування діяльності підприємства, найважливішим є процес

управління прибутком та рівень рентабельності підприємства, як процес дослідження і прийняття управлінських рішень за всіма основними аспектами його формування, розподілу і використання на підприємстві.

У розробку питань теорії й методології аналізу прибутку та рентабельності суттєвий внесок зробили відомі вітчизняні дослідники, а саме: Білуха М.Т., Бородкін О.С., Бутинець Ф.Ф., Гуцайлюк З.В., Дем'яненко М.Я., Кірейцев Г.Г., Кужельний М.В., Лебедзевич Я.В., Моссаковський В.Б., Огійчук М.Ф., Саблук П.Т., Савчук В.К. та інші вчені.

Метою даного дослідження є обґрунтування основних аспектів аналізу прибутку та рентабельності підприємства.

Прибуток – це частина чистого доходу, який безпосередньо одержують підприємства після реалізації продукції як винагороду за вкладений капітал і ризик підприємницької діяльності. Кількісно він становить різницю між сукупними доходами (після сплати податку на додану вартість, акцизного збору та інших відрахувань з виручки в бюджетні не бюджетні фонди) і сукупними витратами звітного періоду. Обсяг прибутку, рівень рентабельності залежать від виробничої, постачальницької, маркетингової, інвестиційної і фінансової діяльності підприємства. Тому ці показники характеризують усі сторони господарської діяльності підприємства [3, с. 73].

Основні методи прибутку та рентабельності підприємства – горизонтальний, вертикальний, трендовий, коефіцієнтний і факторний. Більшість науковців, аналізуючи фінансово-господарську діяльність, звертають свою увагу на горизонтальний, вертикальний та коефіцієнтний фінансовий аналіз (84,6 %). Найменш використовуваними прийомами у фінансовому аналізі є економіко-математичні й функціонально-вартісні прийоми (7,7 %) [2, с. 66].

Окрім традиційних математично-статистичних методів дослідження фінансових результатів, учені виокремлюють економічні методи, методи економічної кібернетики й оптимального програмування, методи дослідження операцій і теорії прийняття рішень. Для глибокої оцінки фінансових результатів та точнішого обґрунтування рекомендацій для покращення роботи підприємства також використовують CVP-аналіз і концепцію фінансового важеля [1, с. 59].

В свою чергу, суб'єкти господарювання, які зацікавлені у віддачів і двикористання ресурсів і вкладеного капіталу, аналізують нелише абсолютну ефективність діяльності підприємства, а й відносну. Для цього співвідносять отриманий ефект із понесеними витратами, тобто розраховують показники рентабельності. Залежно від того, що є базовим показником для розрахунку, тобто з чим порівнюють вибраний показник фінансового результату діяльності, виділимо три групи показників рентабельності:

1. Рентабельність активів (показує ефективність використання майна підприємства – економічна рентабельність) і капіталу (засвідчує ефективність управління капіталом підприємства – фінансова рентабельність). Ці коефіцієнти обчислюють за допомогою співвідношення

величини прибутку до середньорічної величини майна чи власного капіталу. Потрібно зауважити, що з появою Розділу II «Сукупний дохід» Форми № 2, доречно при розрахунку вищезазначених коефіцієнтів у знаменнику використовувати не чистий фінансовий результат (р. 2350), а сукупний дохід (р. 2465).

2. Рентабельність продажів (визначає ефективність продажу продукції з погляду отриманого прибутку – валового, операційного або чистого). Зазначені показники розраховують за допомогою зіставлення відповідного показника прибутку (р. 2090; р. 2190; р. 2350) до чистого доходу від реалізації прибутку (р. 2000).

3. Третя група показників рентабельності формується аналогічно першій і другій, однак, замість прибутку, у розрахунок береться чистий приплив грошових коштів [4, с. 160]. У західній обліковоаналітичній практиці досить широко застосовують цю методику. Доцільно впроваджувати цю методику й у вітчизняну практику, адже реальні можливості будь-якого підприємства, у підсумку, визначаються не фінансовим результатом, а здатністю генерувати грошові потоки. Використання непрямого методу розрахунку потоку грошових коштів у результаті операційної діяльності дасть змогу уточнити різницю між фінансовим результатом діяльності у вигляді прибутку (збитку) та реальними грошовими коштами.

Таким чином, основними завданнями аналізу прибутку та рентабельності підприємства є: вивчення можливостей одержання прибутку відповідно до наявного ресурсного потенціалу підприємства і кон'юнктури ринку; систематичний контроль за процесом формування прибутку і зміною його динаміки; визначення впливу як зовнішніх, так і внутрішніх факторів на фінансові результати й оцінювання якості прибутку; виявлення резервів збільшення суми прибутку і підвищення рівня прибутковості бізнесу; оцінювання роботи підприємства з використання можливостей збільшення прибутку і рентабельності; вироблення рекомендацій з підвищення ефективності системи керування прибутком.

#### ЛІТЕРАТУРА

1. Гадзевич О.І. Основи економічного аналізу і діагностики фінансово-господарської діяльності підприємства: монографія. К: Кондор, 2016. 180с.

2. Іващенко В.І. Економічний аналіз господарської діяльності. навч. посіб. К: НІЧЛАВА, 2013. 204с.

3. Яріш П. М. Методи проведення аналізу фінансових результатів діяльності організацій. Управління розвитком. 2018. № 4(144). С. 159-162.

**Пушкар Т.А.,**  
студентка обліково-фінансового факультету  
Науковий керівник – **Китайчук Т.Г.,** к.е.н,  
доцент кафедри обліку та оподаткування  
Вінницький торговельно-економічний інститут КНТЕУ

## **ОБЛІК РЕАЛІЗАЦІЇ ТОВАРІВ ЧЕРЕЗ ІНТЕРНЕТ-МАГАЗИН**

Цифрові технології стрімко поширюються в усіх сферах життя людства. А враховуючи, що населення має постійний попит на товари, послуги, роботи, то диджиталізація прийшла й у сферу торгівлі.

Продаж товарів пройшов шлях від ринків, крамничок, лотків, кіосків до великих гіпермаркетів. Із прийняттям Закону України «Про електронну комерцію», розвитком Інтернет-комунікацій, служб доставки, платіжних систем їх почали змінювати онлайн-майданчики.

У сучасних складних економічних та політичних умовах Інтернет-торгівля дає змогу організувати збут товарів, робіт чи послуг із відносно невеликими витратами. Електронна торгівля, як і будь-який вид діяльності суб'єктів господарювання, що займаються виробництвом та реалізацією товарів (робіт, послуг), є об'єктом бухгалтерського обліку та оподаткування.

Під Інтернет-магазином розуміють засіб для надання чи реалізації товару, роботи чи послуги шляхом здійснення електронного правочину [1].

Учасниками відносин у сфері Інтернет-торгівлі є:

- 1) суб'єкт господарювання будь-якої організаційно-правової форми, який реалізує товари, виконує роботи, надає послуги з використанням інформаційно-телекомунікаційних систем;
- 2) постачальник послуг проміжного характеру в інформаційній сфері;
- 3) покупець товарів, або замовник робіт чи послуг [2].

Торгівлю через Інтернет-магазин можна класифікувати по-різному, залежно від різних факторів:

- як роздрібну, оскільки через Інтернет-магазин переважно здійснюють продаж товарів та надання торговельних послуг кінцевому споживачу;

- як продаж товарів на замовлення та як дистанційну торгівлю, оскільки договір складається на відстані, а покупець робить попереднє замовлення у продавця; торгівля здійснюється поза торговельними або офісними приміщеннями, а вибір товару і його замовлення не збігаються у часі з передачею товару покупцеві.

Законодавством не передбачено окремого нормативного документа, який би регламентував торгівлю через Інтернет-магазин, отже вона регламентується тими самими документами, що й інші види торгівлі.

Для відображення в бухгалтерському обліку операцій продажу через Інтернет-магазин дуже важливо визначити момент реалізації і момент оплати. Останнє залежить від форми оплати, а також від вибраної платіжної системи, якщо йдеться про безготівкову форму.

Момент реалізації товару визнається за фактом передачі його покупцю, що підтверджується документом про вручення, завіреним підписом покупця, який кур'єр подає в бухгалтерію.

Якщо йдеться про поштове пересилання товару, то момент реалізації настає за фактом відправлення, що підтверджується поштовою квитанцією.

Облік Інтернет-продажів аналогічний обліку звичайних торгових операцій, але для обліку товару в Інтернет-магазині, очевидно, немає сенсу застосовувати рахунок 285 «Торгова націнка». Натомість явно потрібний інший рахунок - рахунок, на якому могли б обліковуватися товари, видані кур'єрам для доставки їх покупцям. З цією метою в обліку товарів можна відкрити два субрахунки:

- 281 «Товари на складі»;
- 282 «Товари, видані кур'єрам».

Нижче наведено приклад для чіткого розуміння, як відображати господарські операції від торгівлі в мережі Інтернет.

ТОВ «Подорож» перерахувало передоплату за товар Інтернет-магазину ПП «Мандри» у сумі 8400 грн. (у т. ч. ПДВ - 1400 грн.). Товар передано продавцем сторонній службі доставки. Вартість доставки становить 600 грн. (у т. ч. ПДВ - 100 грн.), оплачується покупцем.

Таблиця 1

Відображення на рахунках бухгалтерського обліку купівлі-продажу товарів через Інтернет-магазин

№ з/п	Зміст операції	Бухгалтерський облік		
		Дт	Кт	Сума
1	2	4	5	6
Облік у продавця				
1	Отримано передоплату від покупця за товар	311	681	8 400
2	Відображено податкові зобов'язання з ПДВ	643	641	1 400
3	Передано товар зі складу службі доставки	2823	281	5 800
4	Відображено дохід від реалізації	361	702	8 400
5	Закрито розрахунки за ПДВ	702	643	1 400
6	Здійснено зарахування заборгованостей	681	361	8 400
7	Списано собівартість товару	902	2823	5 800
Облік у покупця				
1	Перераховано передоплату продавцю за товар	371	311	8 400
2	Відображено податковий кредит із ПДВ	641	644	1 400
3	Отримано послуги доставки	281	631	500
4	Відображено податковий кредит із ПДВ	641	631	100
5	Оплачено послуги доставки	631	311	600
6	Оприбутковано товар	281	631	7 000
7	Відображено розрахунки за ПДВ	644	631	1 400
8	Відображено зарахування заборгованостей	311	361	8 400

Отже, розвиток Інтернет-торгівлі має значний потенціал на національних ринках. Користуючись послугами суб'єктів господарювання, що діють у сфері Інтернет-торгівлі, покупці отримують можливість заощадити за рахунок більш низьких цін, порівняти ціни для вибору найнижчої. Для економії часу товар можна вибирати не виходячи з дому, вибирати зручний спосіб оплати і доставки.

#### ЛІТЕРАТУРА

1 Закон України «Про електронну комерцію» від 03.09.2015 р. № 675-VIII. URL: <http://www.rada.gov.ua> (дата звернення: 18.10.2020).

2. Асадчев Ю. Особливості електронних договорів згідно із Законом України «Про електронну комерцію». URL : [https://zib.com.ua/ua/122670-osoblivosti\\_elektronnih\\_dogovoriv\\_zgidno\\_zakonu\\_ukraini\\_pro\\_.html](https://zib.com.ua/ua/122670-osoblivosti_elektronnih_dogovoriv_zgidno_zakonu_ukraini_pro_.html) (дата звернення: 18.10.2020).

3. Практика інтернет-продажів: оформлення та облік у продавця і покупця. Гловак і партнери - юридична фірма. 2020. <https://glovak-partners.com.ua/index.php/ua/novyny/270-praktika-internet-prodazhiv-oformlennya-ta-oblik-u-prodavtsya-i-pokuptsya>

**Пушкар Т.А.,**

студентка обліково-фінансового факультету

Науковий керівник – Коцера Н.В.,

к.е.н, доцент кафедри обліку та оподаткування

Вінницький торговельно-економічний інститут КНТЕУ

### **АНАЛІЗ ЕФЕКТИВНОСТІ ВИКОРИСТАННЯ ОСНОВНИХ ЗАСОБІВ НА ПІДПРИЄМСТВІ**

Діяльність підприємства нерозривно пов'язана з наявністю та використанням основних засобів, які повинні характеризуватися відповідним складом та структурою для здійснення процесу виробництва. Для забезпечення конкурентоспроможності підприємства та отримання необхідної величини прибутку необхідно здійснювати постійний аналіз ефективності використання основних засобів та досліджувати фактори, які впливають на цю зміну.

Ефективним використанням основних засобів є збільшення виходу виробництва продукції, поліпшення її якості та зниження собівартості виробництва, що у свою чергу забезпечує підвищення рентабельності та зростання прибутку підприємства.

Невід'ємною частиною діяльності будь-якого підприємства є прибуток, що показує суму, на яку доходи перевищують пов'язані з ними витрати [1].

Основні засоби — матеріальні активи, які підприємство утримує з метою використання їх у процесі виробництва чи поставки товарів, надання послуг, здачі в оренду іншим особам чи для виконання адміністративних і соціально-культурних функцій, очікуваний термін корисного використання (експлуатації) яких більше одного року, або одного оборотного періоду [2].

Стан та ефективність використання основних засобів безпосередньо впливає на виконання виробничої програми підприємства й можливість отримання прибутку. Діяльність промислових та інших підприємств значною мірою залежить від їх забезпеченості основними засобами та ефективності їх використання.

Основні засоби, будучи матеріально-технічною базою виробництва, є фундаментом його удосконалення і розвитку. Цей процес відбувається як шляхом збільшення кількості об'єктів основних засобів (екстенсивний шлях), так і за рахунок підвищення ефективності їх використання (інтенсивний шлях). При цьому, економічно виправданим є збільшення часу роботи устаткування, його повне завантаження, кваліфікований догляд і ремонт тощо[3].

Мета економічного аналізу ефективності використання основних засобів полягає у визначенні забезпеченості основними засобами за умови найбільш інтенсивного їх використання.

Для прикладу проаналізуємо основні фонди підприємства «Фрегат» за два роки у таблиці 1.

Таблиця 1.

Аналіз динаміки та структури основних засобів підприємства «Фрегат»

за 2018-2019 роки тис. грн.

Показники	2018		2019		Зміни		Темп росту , %
	Абсолютн е значення	Питом а вага, %	Абсолютне значення	Питом а вага, %	Абсолютне відхилення (+;-)	Питом а вага, %	
Основні засоби, всього, у тому числі:	1500	100	1800	100	300	-	120
1)будинки, споруди та передавальні пристрої	700	46,7	950	52,8	250	6,1	135,7
2)машини та обладнання	180	12	400	22,2	220	10,2	222,2
3)транспортні засоби	150	10	160	8,9	10	-1,1	106,7
4)інструменти, прилади(меблі) , інвентар	70	4,7	40	2,2	-30	-2,44	57,1
5)інші основні засоби	400	26,6	250	13,9	-150	-12,8	62,5

Аналіз розрахунків, наведених в таблиці 1, показує, що загальний обсяг основних засобів на підприємстві «Фрегат» за 2018-2019 р.р. зріс на 300 тис. грн., що відбулося переважно за рахунок збільшення таких складових, як: будівлі, споруди, передавальні споруди на 250 тис. грн., машини та обладнання на 220 тис. грн., транспортні засоби на 10 тис. грн. Проте, поряд із збільшенням цих складових, відбулося зменшення таких основних засобів,



як інструменти, прилади(меблі), інвентар на 30 тис.грн та інші основні засоби на 150 тис. грн.

Аналізуючи темп росту, найбільшим показником є машини та обладнання, а найменшим - інструменти, прилади(меблі), інвентар.

Для оцінки зміни структури основних засобів побудуємо рис. 1.



Рис. 1. Структура основних засобів на підприємстві «Фрегат» за 2018-2019 р.р.

З даного рисунка видно, що основну частку основних засобів на підприємстві «Фрегат» за 2018-2019 р.р. займають будинки та споруди, які становлять 46,7-52,8% загальної величини основних засобів. Усі інші складові є незначними в загальній величині основних засобів на підприємстві. Порівнюючи дані за два роки, дохід підприємства зріс на 300 тис.грн., що вказує на позитивні зміни.

Отже, оскільки основні засоби становлять значну частину капіталу та відіграють важливе значення у виробничій діяльності для будь-якого підприємства, зокрема «Фрегат», виникає необхідність постійного моніторингу їх стану та ефективності використання. Аналіз стану та ефективності використання основних засобів на досліджуваному підприємстві упродовж 2018–2019 рр. свідчить про покращення більшості із показників на кінець періоду, що є позитивним чинником, оскільки покращує їх ефективність використання, а це, у свою чергу, призведе до збільшення прибутку. Саме тому, для досліджуваного підприємства необхідно продовжувати підвищувати ефективність використання основних засобів для забезпечення успішної господарської діяльності загалом та для збільшення показників рентабельності.

#### ЛІТЕРАТУРА

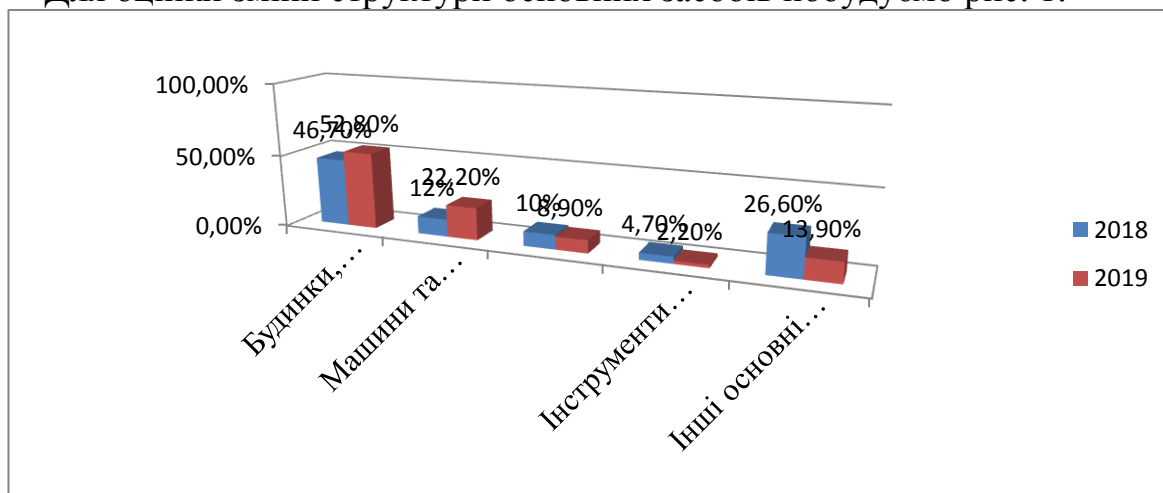
1. Коцеруба Н.В., Гнилюк Л.О. Фінансовий контроль формування, розподілу та використання прибутку суб'єкта господарювання. «Причорноморські економічні студії»: Науковий журнал. 2020. Вип. 50 (2). С. 155-161.(особ. 0,55 друк.арк).

2. Українська енциклопедія ім. М. П. Бажана. Київ. 2002. Т.4. С. 720.

3. Танчин А. І. Ефективність використання основних засобів на підприємстві: система показників оцінки та напрями їх підвищення. Наукові

записки Національного університету «Острозька академія». Серія «Економіка». 2017. URL :<https://ecj.oa.edu.ua/articles/2017/32/17.pdf>

4.Л. К. Воронова. Словник фінансово-правових термінів. Київ: Алерта. 2011. Видання 2. С. 558.

**Мазур О.В.**

к.е.н., доцент кафедри маркетингу та підприємництва  
Київський університет ринкових відносин

**Мазур Д.В.**

к.е.н., Київський університет ринкових відносин

**Пенькова С. Є.**

## **ПЕРЕДУМОВИ, ФАКТОРИ ТА ПРИНЦИПОВІ ОСНОВИ СТАНОВЛЕННЯ І ФУНКЦІОНУВАННЯ ПОТЕНЦІАЛУ МОДЕРНІЗАЦІЇ ПРОДОВОЛЬЧОГО КОМПЛЕКСУ В УМОВАХ ЄВРОІНТЕГРАЦІЇ**

Виявлення передумов, з'ясування доцільності та особливостей реалізації модернізаційного процесу в економічній системі потребує його типологізації. Як основний критерій, що достатньо повно характеризує модернізаційний процес, більшість авторів пропонує ступінь ендо- та екзогенності. Модернізацію, в основі якої внутрішні еволюційні параметри, прийнято називати органічною. Зародження та розгортання органічної модернізації притаманне країнам-лідерам, а іншим – «слідування за лідером», тобто коли процес модернізації зумовлений впливом винятково зовнішніх факторів, або ж наздоганяюча модернізація, яка проходить під впливом сукупності зовнішніх і внутрішніх факторів. Першу можна віднести до неорганічного типу, а другу визначимо як змішану. [1, С. 82].

Поліпшити стан продовольчого комплексу країни та її регіонів одномоментно неможливо, для цього потрібна реалізація сформованих передумов, значні інвестиційні ресурси, компетенції та час. Тому модернізацію можна розуміти як безперервний розвиток, удосконалення продуктивних сил суспільства і відповідних їм виробничих відносин.

Проблемам модернізаційного розвитку соціально-економічних систем присвячені багаточисленні наукові роботи, зокрема А.Амоші, Б. Буркинського, М.Бутка., А.Гальчинського, П.Гайдуцького, В.Гейця, З.Герасимчук, Б.Данилишина, М.Долішнього, Н.Іванової, В. Ільчука, В.О.Олійника, І.Олійченка, О.Коломіцевої, Л.Ладоньк,Б.Малицького, В.Пасхавера, Л.Петкової, В.Семиноженка, П.Саблука, С.Шкарлета, В.Удовиченка, Ф. Уляненка та ін.. Аналізуючи наявні роботи і відзначаючи їх значущість і цінність, варто зауважити про недостатньо системне розкриття окремих питань в модернізаційному вимірі, насамперед, щодо науково-методологічного забезпечення розвитку й використання інноваційного та модернізаційного потенціалів, зокрема ПК.

Модернізація при такому підході пов'язується з удосконаленням уже існуючих засобів виробництва. Між тим, частіше під модернізацією розуміється створення нових видів техніки і технологій, саме з таким варіантом пов'язують удосконалення матеріально-технічної бази, яке характеризує поняття «інновація».

Слід також враховувати обставину, на яку свого часу вказав В. Трегобчук: поряд із загальними для кожної сфери ПК існують специфічні (галузеві) принципи, якими слід керуватися при розробці напрямів, способів, методів, механізмів модернізації агропродовольчого виробництва [2, С. 7].

Окрему проблему в процесі модернізації формують питання, пов'язані з співвідношенням у цьому процесі нового і старого. Взагалі-то очевидним є те, що модернізація пов'язується, як уже зазначалося, з новаціями. [3,С.7] Проте, А. Гриценко вважає, і на нашу думку обгрунтовано, що модернізація не може бути тільки безупинною гонитвою за новим. Аргументуючи свою позицію, він підкреслює: не слід забувати про те, що модернізація – це не просто заміна старого на нове, а оновлення, яке включає частково нове і старе [4, С. 5].

Для з'ясування сутності модернізаційних процесів та особливостей реалізації її варто розглядати у двох взаємозалежних аспектах – змістовно і процесуально.

У результаті модернізаційних процесів регіональний ПК зберігає основні системні й економічні властивості та набуває нових, в першу чергу, за рахунок трансформації зв'язків між підсистемами та елементами. Відбувається накладання та поступове заміщення існуючої системи модернізованою, вектором процесу є трансформація функціональної моделі у потокову, а секторальної (галузевої) структури – у мережеву.

Вибір моделі розвитку, вектору модернізаційних процесів, виступає одним з ключових питань і методології, і прикладних аспектів.

Принциповими також є розходження у стимулах до розвитку. Для соціально-економічної системи, яка слідує за інноваційною моделлю, характерний «спрацьований» потенціал, що обумовлює необхідність еволюційних змін і перехід на новий рівень розвитку.

Необхідним є виокремлення категорії модернізаційний потенціал продовольчого комплексу від інших складових соціально-економічного потенціалу регіону і, перш за все, від економічного і виробничого потенціалів.

Модернізаційний потенціал характеризує можливості підвищення ефективності функціонування системи за рахунок вдосконалення її пропорцій і співвідношень – збалансування основних і допоміжних галузей, сировинних джерел і підприємств з їх переробки, диверсифікації виробництв, відповідності інфраструктурних параметрів потужності виробничих процесів, кількості і якості трудових ресурсів можливостям їх залучення до економічної діяльності.

Модернізаційний потенціал продовольчого комплексу означає

сукупність структурних елементів соціально-економічного потенціалу, які можуть бути використані для вирішення модернізаційних завдань. До складових елементів структури наявного потенціалу, з огляду на основні фактори його розвитку, можна віднести три ключові компоненти – базовий, модернізаційний та трудовий.

Природно-ресурсна складова характеризує природні багатства регіону, вже залучені в господарський обіг, а також доступні для освоєння при сучасних способах ведення господарської діяльності.

На даний час характерними рисами модернізації продовольчого комплексу України є:

- модернізація ПК ґрунтується в більшій мірі на зарубіжній техніці й технологіях, за що країна платить іноземним фірмам значну інтелектуальну ренту;

- при наявності унікальної науково-виробничої бази та висококваліфікованих наукових кадрів інноваційна криза проявляється в різкому зниженні рівня керованості та державного регулювання процесом створення й реалізації нововведень, відсутності джерел фінансування, згортанні діяльності дослідницьких колективів;

- зберігається несприятлива макроекономічна ситуація, що в поєднанні з низькими інвестиційними можливостями сільськогосподарських товаровиробників істотно обмежує умови для активізації інноваційної діяльності в ПК;

- неефективно використовуються трудові ресурси регіональних ПК, хоча вони мають високу професійну і наукову підготовку.

Головною метою модернізації є формування конкурентоспроможного, інноваційного, експортно-орієнтованого ПК України, який буде здатний забезпечити продовольчу безпеку і диверсифікацію економіки, приплив іноземної валюти в країну для придбання передових світових технологій в сфері агропродовольчого виробництва.

Кожна підсистема ПК складається з певних елементів, об'єднаних між собою органічними взаємозв'язками і залежністю. Об'єднання підсистем у систему повинне здійснюватися на основі використання принципових положень – територіального, ресурсного, функціонального, організаційного, інноваційного.

Структуруючи модернізацію, важливо визначитись із такими параметрами: встановити мету і головні завдання процесу, механізми, які забезпечуватимуть формування, реалізацію та регулювання модернізаційного процесу, методичні підходи до оцінки (виміру) передумов реалізації та ступеня досягнення мети модернізації продовольчих комплексів регіонів України.

Визначення ступеня необхідності, напрямів і моделей модернізації регіональних ПК України на основі виявлення характеру і особливостей тенденцій їх розвитку потребує:

- по-перше, оцінити потенціал і можливості росту, закладені

безпосередньо в регіональних соціально-економічних системах;

- по-друге, виконати порівняльний аналіз, щоб виявити місце кожного регіону за показниками забезпечення продовольчими товарами населення країни.

Систематизуючи існуючі методологічні підходи до формування, розвитку та функціонування регіональних ПК, вважаємо за необхідне запропонувати таку систему факторів, які можна поєднати в окремі групи: природно-ресурсні, економічні, соціально-демографічні, науково-технічні, інфраструктурні, що мають як ендогенний, так і екзогенний характер.

В свою чергу, інфраструктурні фактори створюють загальні умови для розвитку виробництва та обігу продукції, забезпечують процеси її просування і зберігання, включаючи: транспорт і зв'язок по обслуговуванню виробничих потреб для всіх галузей і підприємств продовольчого комплексу; систему матеріального обслуговування; систему матеріально-технічного постачання підприємств агротехсервісу, дилерських і дистриб'юторських організацій, заготівель сільськогосподарської продукції, елеваторне холодильне і складське господарство, таким чином забезпечуючи належні умови для функціонування, подальшого розвитку та ефективної реалізації потенціалу об'єктів продовольчого комплексу країни.

Потенціал модернізації регіональних продовольчих комплексів, його розвиток і використання мають базуватись як на системі принципів загальноекономічного, так і специфічного характеру. Серед принципів специфічного характеру, як основних положень, концептуальних ідей та правил дії для модернізаційного потенціалу ПК, доцільно використовувати наступні принципи (рис.1):



Рис.1. Система основних специфічних принципів формування, розвитку та використання модернізаційного потенціалу в процесі розвитку ПК

На нашу думку, під час формулювання принципів для модернізаційного потенціалу ПК необхідно виходити з того, що відмінною рисою принципів будь-якої категорії є те, що вони водночас є і концептуальною основою (теорія), і інструментом забезпечення ефективності діяльності (практика). Останнє підтвержене частими випадками внесення

змін до змісту принципів і стандартів. В умовах модернізаційних змін відповідні принципи мають забезпечити адекватність оцінювання трансформації нової ситуації у внутрішньому та зовнішньому середовищах продовольчого комплексу регіону, нових вимог до його суб'єктів, процедур, інструментів і результатів.

В цілому, ефективному процесу модернізації продовольчих комплексів перешкоджають слабка адаптація й низька інноваційна активність агропродовольчих підприємств, несистемність і розгалуженість надходжень від упровадження інноваційної продукції, відсутність комплексного застосування інновацій, недосконалість економічного механізму управління модернізаційними процесами. Показником інноваційної активності підприємства в агропродовольчому секторі економіки є міра освоєння інновацій у відповідних галузях виробництва. Нині відсутні сприятливі умови для активізації інноваційної діяльності в агропродовольчій сфері, тому необхідно усунути негативну дію виробничих, економічних та інших чинників на освоєння інновацій в продовольчому секторі економіки.

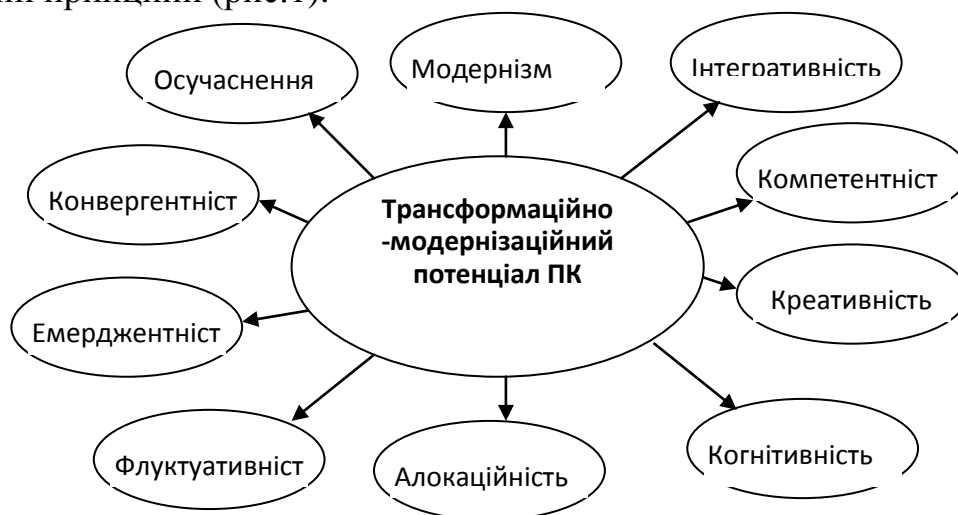
#### ЛІТЕРАТУРА

1. Іванова Н.В. Інфраструктурний розвиток регіону у контексті модернізаційної парадигми [Текст] / Н.В. Іванова // Вісник Нац. ун-ту «Львів. політехніка». – 2012. – №722. – С. 81-86.

2. Трегобчук В. Інноваційно-інвестиційний розвиток національного АПК: проблеми, напрями і механізми / В. Трегобчук // Економіка України. – 2006. – № 2. – С. 4-12.

3. Безуглий М.Д. Підсумки діяльності Національної академії аграрних наук за 2011 рік та завдання на перспективу / М.Д. Безуглий // Економіка АПК. – 2012. – № 5. – С. 3-18.

4. Гриценко А. Методологічні основи модернізації України / А. Гриценко // Економіка України. – 2011. – №2. – С. 4-14.

**Мазур Г.О.**

к.е.н., доцент кафедри маркетингу та підприємництва  
Вінницький кооперативний інститут

**Рудь В.П.**

к. е. н., старший науковий співробітник  
Інститут овочівництва і баштанництва НААН

**Яковченко А.В.**

науковий співробітник  
Інститут овочівництва і баштанництва НААН

## **ОСНОВИ СУЧАСНОЇ ПАРАДИГМИ ФОРМУВАННЯ ТА РОЗВИТКУ РЕГІОНАЛЬНОГО АПК**

Рациональне розміщення продуктивних сил України в умовах сучасних трансформаційних процесів, ефективне функціонування господарства її регіональних територіально-виробничих комплексів, зокрема АПК,

створюють опорний каркас, потужний фундамент нашої економічної системи. Агропромисловий комплекс як міжгалузеве виробничо-економічне та природно-господарське утворення в системі національного господарського комплексу, що зосереджує сукупність галузей, які забезпечують виробництво, переробку й реалізацію сільськогосподарської продукції, відіграє в цьому процесі провідну роль. Важливою територіальною ланкою АПК країни є регіональні АПК різного таксономічного рангу -макро і мезорівня та локальні, які відрізняються структурою, типом, спеціалізацією, масштабами функціонування, рівнем агропромислової інтеграції і розвитку, функціонально-територіальні пропорції та особливості територіальної структури яких залежать від поставлених задач.[1]

Територіальна структура господарського комплексу країни, як і її АПК. – це його просторова будова, що відображає розподіл по території господарських об'єктів та їх систем, які завдяки наявності зв'язків утворюють певну форму територіальної організації продуктивних сил і суспільства в цілому. Таким чином, територіальна структура відображає відношення продуктивних сил до території і означає членування господарського комплексу на територіальні чітко визначені елементи, кожен з яких характеризується виконанням певної господарської функції в складній господарській системі країни.

Територіальна структура господарського комплексу країни складається із спеціалізованих територіальних господарських комплексів як частин єдиної взаємозв'язаної господарської системи. Найбільш важливими його територіально-структурними елементами виступають інтегральні економічні райони, які становлять єдину взаємозв'язану систему функціональних елементів. Важливу характеристику дає подальше їх територіальне членування та виділення особливих видів структур у вигляді регіонів, виробничих територіальних комплексів, промислових, агропромислових комплексів та інших територіально-господарських елементів.

Об'єктивні зміни в суспільному економічному розвитку, що відбуваються сьогодні під впливом техніко-технологічних перетворень, започатковують трансформації в економічній організації суспільства і його виробничих комплексах та сприяють появі нових елементів в системі господарських структур, обумовлюють нові підходи до вирішення назрілих проблем. Це обумовлює доцільність обґрунтування принципово нових методологічних підходів до дослідження провідних територіально-виробничих комплексів країни, зокрема АПК, розробки прогресивних концепцій і базових їх положень при формування та використанні наявних та можливих ресурсів та резервів, обґрунтування нових парадагматичних характеристик.[2]

У вітчизняній науковій літературі є значний доробок щодо дослідження обґрунтування нової парадигми регіонального розвитку та територіальної організації регіональних систем, зокрема таких вчених як П.П.Борщевський, М.П.Бутко, П.І.Гайдуцький, М.І.Гладій., М.І.Долішній, С.І.Дорогунцов,

В.П.Дубіщев, І.О.Дудла, В.І.Захарченко, В.П.Ільчук, О.В.Коломицева, М.Ф.Кропивко, В.С.Лень, Л.Я.Новаківський, Л.О.Мармуль, А.Г.Мазур, В.П.Мащенко, В.Я.Месель-Веселяк, Я.Б.Олійник, О.М.Онищенко, М.М.Паламарчук, Б.Я.Панасюк, Т.В.Пепа, П.Т.Саблук, В.Ф.Семенов, О.П.Сологуб, П.П.Руснак, А.М.Третяк, В.І.Удовиченко, Л.Г.Чернюк, М.І.Фащевський.

Значна просторова диференціація природних, економічних, соціальних умов і населення по території країни і в різних її регіонах обумовлює необхідність врахування територіального фактору в розвитку їх виробничо-територіальних комплексів, в тому числі агропромислових, який стає все більш дієвим в підвищенні ефективності господарської діяльності, потребує Парадигма загалом є науковою теорією, яка відображається в системі понять і виражає суттєві риси дійсності, це - модель постановки проблеми і її вирішення в певному часовому періоді. Поняття "парадигма" було введено в дослідницький обіг американським філософом та істориком науки Г.Куном у 1964 р. Парадигма (від гр. paradeigma – приклад, зразок) – модель постановки проблем, прийнята як зразок вирішення дослідницьких завдань. Вона характеризує історично певний стан наукової думки і означає стійку схему наукової діяльності, теоретико-методологічну модель тієї чи іншої проблеми.

В нашому дослідженні проблемою є системна функціонально-територіальна організація регіонального агропромислового комплексу та розробка напрямів її оптимізації. Дослідження передумов, чинників, принципів формування системи територіальної організації регіонального АПК дали можливість сформулювати парадигму такої організації, базуючись на сучасній парадигмі регіонального розвитку України. Що до останньої, то її сутність така . Україна є не монооб'єктом, а багаторегіональним організмом, який функціонує на основі вертикальних – центр-регіон – і горизонтальних – міжрегіональних екологоорієнтованих зв'язків з розвинутими зовнішньоекономічними відносинами. Вона зорієнтована на створення і збереження цілісності і єдності української економіки як інтегратора нашої країни, що вимагає консолідації політичних, економічних, соціальних і правових механізмів. Це потребує забезпечення причетності різних сфер і груп до єдиного суспільного цілого не лише в державно-політичному плані, а й у територіальному, економічному, культурному просторі, зокрема і АПК.[3]

Формування ринкових відносин зумовлює трансформаційні процеси у всіх сферах АПК країни і її регіональних структурах, сприяє самоорганізації і саморегулюванню розвитку регіональних агросистем в міжрегіональному просторі і потребує формування нової трансформаційної конкурентної парадигми сучасного економічного розвитку та територіальної організації АПК з поєднанням інтересів регіонів із загальноекономічними. [4] Конкурентну парадигму функціонально-територіальної організації АПК ми визначили як концептуальну ідею, схему і модель процесу взаємоузгодженої побудови комплексного та динамічного розвитку його суб'єктів і



організацій всіх форм власності, які здійснюють свою діяльність на основі внутрішньої і зовнішньої конкуренції з організаціями підприємницької діяльності на умовах рівноцінних цілей, партнерства, обов'язків і відповідальності. В статті обґрунтована парадигма досліджуваного процесу з визначенням передумов і факторів її формування, функцій, складових атрибутів та основних положень (рис.1) в напрямі удосконалення територіальної організації АПК [5]

В плані реалізації парадигми розвитку АПК регіону аграрний потенціал та специфіка аграрних відносин зумовлюють основи функціонування АПК та його регіональних ланок у тих формах і тими методами, які визначаються регіональними особливостями агропромислового виробництва. Звідси можливість функціонування в їх межах різних форм власності і організацій виробництва, об'єктивність існування і важливість соціально-економічної та організаційної структури регіональних АПК. Основними організаційними функціями регіональних АПК та їх складових структур в умовах формування ринкових відносин є забезпечення: можливості функціонування різних типів господарств та форм власності на засоби виробництва і результати праці; варіантності господарських рішень в напрямі структури і шляхів розвитку; використання ресурсів і продукції; партнерства у господарських зв'язках і формі цих зв'язків .



Рис. 1. Схема паритетно-конкурентної парадигми системної територіальної організації АПК

Отже, в статті розроблено сучасну паритетно-конкурентну парадигму системної функціонально-територіальної організації регіонального АПК як концептуальна ідея взаємоузгодженої побудови та організації динамічно-збалансованого розвитку всіх його суб'єктів, які проводять свою діяльність на основі внутрішньої і зовнішньої конкуренції з організаціями підприємницької діяльності та органами влади на умовах рівноцінних цілей, партнерства, обов'язків і відповідальності; визначено передумови і принципи її формування, функції та основні положення.

#### ЛІТЕРАТУРА

1. Чернюк Л.Г. Трансформаційно-територіальна організація структурного розвитку АПК України. Зб. Наук. пр. вінницького нац. аграр. Університету. Серія «Економічні науки». Вип. 1 (56), Т.4, -С.18-25.
2. Саблук П.Т. Економічний механізм АПК у ринковій системі господарювання //Економіка АПК.- 2007.- № 2.- С.3-11.
3. Мазур А.Г. Міжрегіональний економічний розвиток та проблематика його регулювання / А.Г.Мазур, Т.В.Колесник, О.Г.Підвальна, О.Г.Заболотний. Вінниця, «Вінницька газета», 2011. – 212с.
4. Заболотний Г.М.,Захарченко В.І.,Ступницький А.М. Ринкова трансформація економіки регіону. Підручник. Вінниця: ТОВ «Консоль», 2012. - 536с.
5. Бутко М.П.Теоретичні засади економічного зростання в умовах глобалізації та регіоналізації / М.П.Бутко . // Регіональна економіка – 2003. – №. 4. – С. 36

**Білецька Н.В.,**

к.е.н., Вінницький кооперативний інститут

**Серветник-Царій В.В.,**

к.е.н., ПВНЗ Вінницький інститут  
конструювання одягу і підприємництва

**Приленська О.І.,**

магістрант ПВНЗ Вінницький інститут  
конструювання одягу і підприємництва

#### **ТЕОРЕТИЧНІ АСПЕКТИ ТА МЕТОДИЧНІ ОСНОВИ ОБЛІКУ І АУДИТУ ФІНАНСОВОГО СТАНУ ПІДПРИЄМСТВА**

Нестабільність політичної ситуації в країні безсумнівно негативно впливає на економіку, що проявляється у мінливості її середовища та зменшенні ринків збуту виготовленої продукції. У діяльності українських промислових підприємств спостерігається дефіцит фінансових ресурсів, який призводить до скорочення їх господарської активності, зниженні фінансової результативності та погіршенні фінансового стану. Тому аналіз фінансового стану є досить важливим процесом сучасної діяльності, який дозволяє виявити реальну та потенційну спроможність підприємства до

самофінансування, конкурентоспроможності на ринку та здатності погашати свої зобов'язання перед кредиторами тощо.

Невід'ємною складовою практичної реалізації управлінського процесу є пошук резервів підвищення ефективності виробництва та розробки стратегії розвитку підприємства на основі даних аудиторських перевірок. Оскільки дана сфера виступає специфічною формою контролю фінансового стану. В основі даної перевірки, яка здійснюється здебільшого за допомогою аналізу виникає можливість виявити позитивні та негативні тенденції фінансово-господарської діяльності підприємства, які стануть основою для прийняття певних управлінських рішень.

Актуальність даного дослідження полягає в зростанні значення аудиторської оцінки фінансового стану як всебічної, достовірної та незалежної перевірки системи показників фінансового стану як результатів діяльності підприємства з використанням новітніх методів, прийомів та способів дослідження за допомогою автоматизованого програмного забезпечення.

Гіпотезою виступає дослідження основних теоретичних положень та методики контролю та аудиту фінансового стану акціонерного підприємства. [1.с 26]

Забезпечення сталого економічного розвитку підприємства в даний момент часу, ефективність та доцільність прийнятих управлінських рішень щодо підвищення конкурентних позицій здебільшого залежить від якісної оцінки фінансового стану. [2.с33]

Основним критерієм надійності, успішності, ринкової активності і привабливості підприємства як партнера за сучасних умов ведення бізнесу виступає фінансовий стан, який характеризується великою кількістю складових елементів. Дані значення у своїй сукупності дають змогу визначити можливість та здатність фінансувати діяльність, ефективно функціонувати підприємству у зовнішньому середовищі, отримувати прибуток.

В Україні розвиток ринкових відносин характеризується впровадженням досягнень науково-технічного прогресу, ефективністю господарювання та управління виробництвом, підвищенням конкурентоспроможності продукції, що вимагає покращення фінансового стану підприємства таким чином, що дозволить досягти максимального результату при мінімальних затратах, сприятиме ефективному використанню та розміщенню обмежених ресурсів. Досягнути стійкого фінансового стану можливо тільки за рахунок ефективного управління всіма факторами виробництва.

Сучасній економічна наука містить різноманітні визначення сутності фінансового стану. Немає єдиної сталої думки щодо трактування поняття «фінансовий стан підприємства», його характеристик та елементів.

Дослідженням питань щодо організації та методики проведення аудиту фінансового стану цікавляться та акцентують увагу в своїх працях велика

кількість вчених, серед них необхідно виділити: Петрик О. А., Крейніну М. Н., Шеремета А. Д., Барановського О. І., Терещенка О. О., Білик М. С., Данильчука І. В., Савченко В. Я., Савицьку М. О., Бланка О. І., Огійчука М.Ф., Волкова О. Н., Герасименко Г. П., Родіонова В. М., Усача Б. Ф., Сахно Л. А., Титаренко О. С., Савчука В. П., Р., Рудницького В. С. Проте існує ще ряд питань, які потребують подальшого доопрацювання та розробки методики єдиного та комплексного визначення фінансового стану на основі найважливіших елементів.

#### ЛІТЕРАТУРА

1. Бурова Т. А. Інформаційні основи облікової політики та шляхи їх удосконалення / Т. А. Бурова // Науковий вісник Полісся. – 2016. – Вип. 2. – С. 73-78.
2. Дерев'янку С.І. Аудит [текст] : навч. посіб. / С.І. Дерев'янку, Н.П. Кузик, С.О. Олійник – К. : «Центр учбової літератури». – 2016. – 380 с.

**Петренко М.І.,**

д.е.н., професор, завідувач кафедри фінансів, обліку та аналізу

**Іванюта П.В.**

д.держ.упр., доцент, професор кафедри менеджменту

Вінницький кооперативний інститут

### **СИСТЕМНИЙ ПІДХІД ТА ЙОГО РОЛЬ У ПІДПРИЄМНИЦЬКІЙ ДІЯЛЬНОСТІ**

Оскільки розвиток ринкових відносин в Україні потребує підвищення ефективності виробничого процесу на підприємстві, тому існує актуальність системного підходу.

Комплексність, складність проблем і необхідність вивчення інших технічних, економічних, соціальних, психологічних, управлінських та інших аспектів, зростання кількості зв'язків між об'єктами, динамічність ситуацій, що змінюються, дефіцитність ресурсів, посилення ролі людського фактора в управлінні та інше породжують потребу застосування системного підходу до організації виробництва, який може забезпечити належну якість управління цим процесом.

Системний підхід є одним із способів впорядкування явищ і процесів. Основна категорія системного підходу - система.

Система – це сукупність елементів, які перебувають у взаємовідносинах і взаємозв'язках між собою на різних рівнях діяльності об'єкту, після чого утворюють певну цілісність і єдність.

З погляду економічних відносин промислове підприємство являє собою складну систему, для якої характерні виробничо-технологічна та організаційно-економічна єдність, а також підприємницька самостійність (рис. 1).

Системний підхід на підприємстві характеризується набором технічного, методологічного, організаційного і програмного

забезпечення діяльності підприємства і є головним забезпечувальним фактором для прийняття управлінських рішень. Але головним чином системний підхід відображає застосування автоматизованих систем управління (АСУ) на підприємстві під відповідним програмним забезпеченням, де відбувається збір, обробка, зберігання і передавання інформації для керівництва при прийнятті рішень. Це і створює ефективні важелі в управлінні підприємством та його структурними підрозділами.



Рис. 1. Підприємство як складна виробнича система

У загальному вигляді концептуальна схема прийняття управлінських рішень за умови застосування системного підходу на підприємстві має такий вигляд (рис. 2).

А результатом застосування системного підходу є прийняті керівництвом рішення разом із здійсненням необхідних розрахунків і складених прогнозів, після чого ці рішення доводяться до виконання у вигляді завдань і розпоряджень підприємницької діяльності.

Це означає, що системна концепція організації виробництва стосується структури управління на підприємстві [1, с. 29-31; 2, с. 76] за наявності виробничо-господарської та управлінської діяльності, які взаємопов'язані та взаємозумовлені між собою.

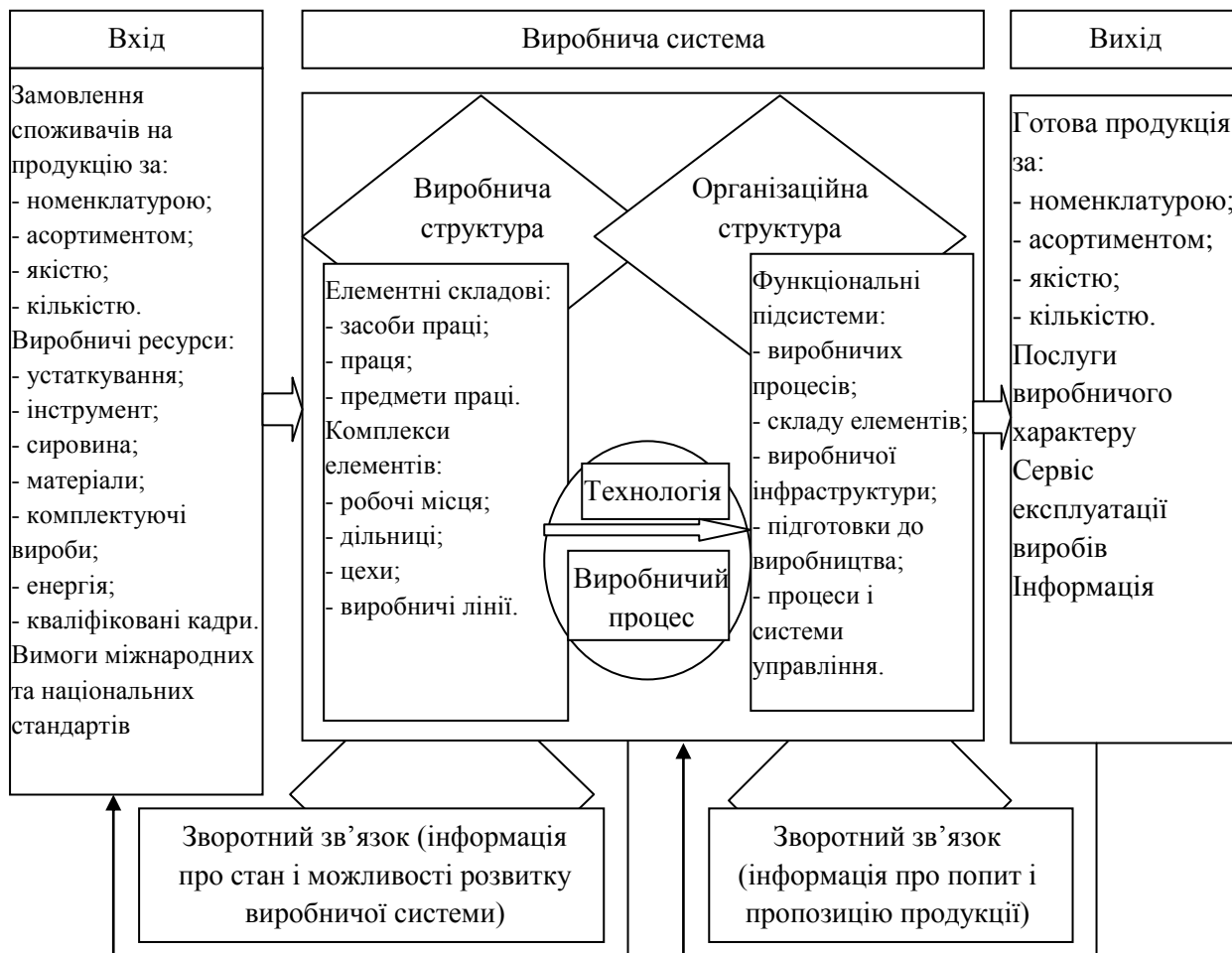
У загальному вигляді ця функціональна структура організації виробництва відображена на рис. 3.

Отже, системний підхід являє собою відкриту, цілеспрямовану, ієрархічну інтеграційну цілісність, сформований за рахунок структурно-функціональної будови підприємницької діяльності, здатний до стійкого функціонування й досягнення цілей у динамічному зовнішньому середовищі.



Рис. 2. Функціональна структура організації виробництва.

#### ЛІТЕРАТУРА

1. Петрович Й. М. Управління діяльністю організаційно-виробничих систем : навч. посіб. Київ : Знання, 2013. 510 с.

2. Белов А. В., Харламов А. В., Басько А. М. Стратегия принятия управленческих решений с использованием информационных систем. Економіка та держава. 2006. № 10. с. 75 – 77.

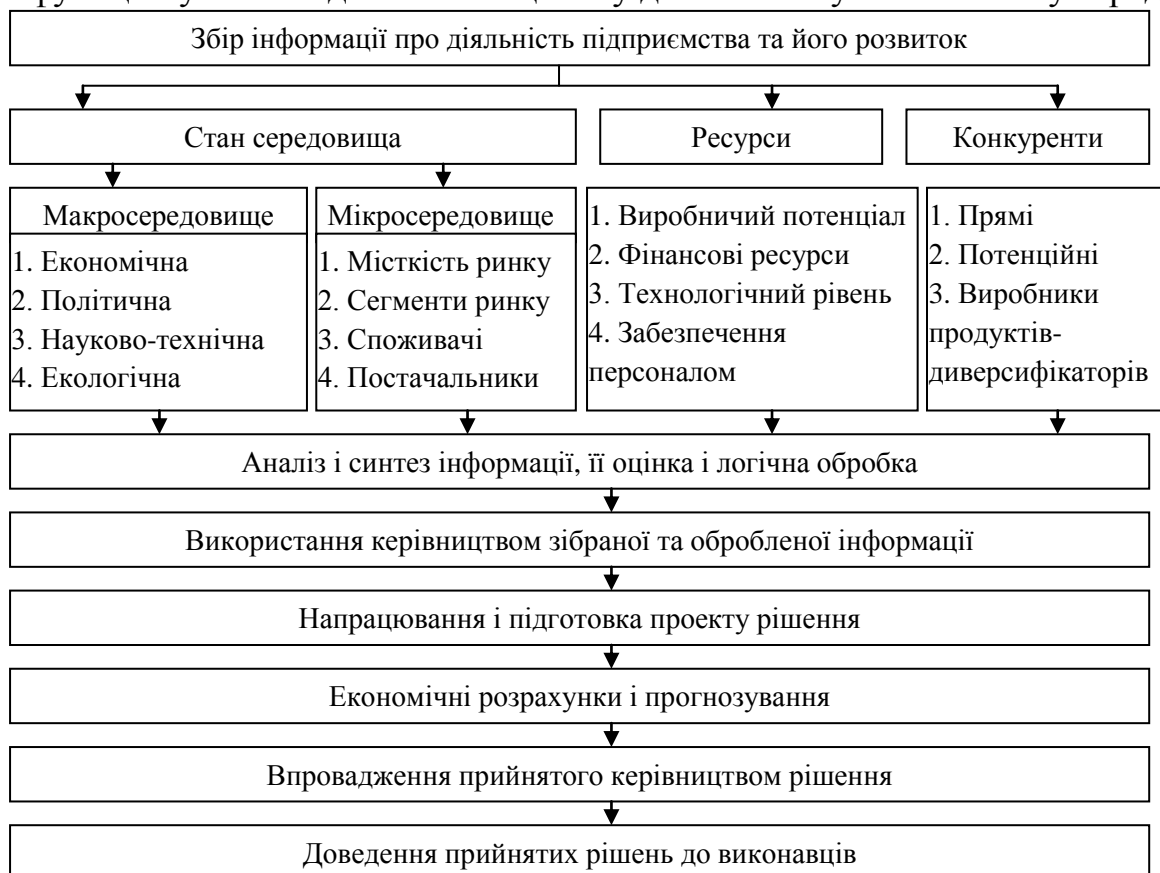
**Франтовська Д.В.**, бакалавр

Науковий керівник – **Китайчук Т.Г.**,

к.е.н., доцент обліку та оподаткування

Вінницький торговельно-економічний інститут КНТЕУ

### ОРГАНІЗАЦІЯ ОБЛІКУ РЕАЛІЗАЦІЇ ТОВАРІВ НА ПІДПРИЄМСТВАХ РОЗДРІБНОЇ ТОРГІВЛІ

Торгівля є важливою сферою підприємницької діяльності, що забезпечує функцію доведення товару від виробника до безпосереднього споживача. Сучасні товаровиробники під впливом ринкових чинників вимушені

постійно оновлювати свою бізнес-модель, встановлювати нові стратегічні цілі, дбати про підвищення ефективності діяльності, що насамперед вимагає ефективної організації руху товарів, здатної задовольнити постійно зростаючі потреби споживачів у різноманітних товарах і послугах у необхідній кількості, широкому асортименті, високої якості при мінімальних витратах праці, матеріальних засобів і часу. Бухгалтерський облік на підприємствах роздрібної торгівлі має свої особливості в порівнянні з обліком інших видів діяльності, зокрема в частині організаційних засад. Тому необхідно привернути увагу до організації бухгалтерського обліку реалізації товарів підприємств роздрібної торгівлі з метою забезпечення користувачів повною, достовірною та об'єктивною інформацією про фінансовий стан підприємства та результати його діяльності [1].

Проблемам бухгалтерського обліку товарів в роздрібній торгівлі присвячені роботи таких вітчизняних авторів, як: Данилевський Ю. А., Дмитрієва І. М., Єгорова С. К., Кондраков Н. П., Кутер М. І, Мельник М. В., Ніколаєва Г. А., Овсійчук М. Ф., Овсійчук В. Я., Палій В. Ф., Патров В. В., Подільський В. І., Писаренко А. С., Соколов Я. В., Хоружий Л. І., Чистова Д. В., Шпиґа А. А., Шулемова Є. Л. та ін.

Метою даного дослідження є обґрунтування особливостей обліку товарів в роздрібній торгівлі.

Роздрібна торгівля — це вид економічної діяльності у сфері товарообігу, що охоплює купівлю-продаж товарів кінцевому споживачеві й надання йому торговельних послуг (пп. 4.4 Національного стандарту України ДСТУ 4303:2004 «Роздрібна та оптова торгівля. Терміни та визначення понять»). Торговельними об'єктами у сфері роздрібної торгівлі можуть бути, зокрема, магазини, павільйони, кіоски, палатки й товарні склади. Саме на них орієнтований наш матеріал. Сьогодні ми розповімо про бухоблікові особливості продажу товарів на об'єктах роздрібної торгівлі [2, с. 151].

Згідно з [п. 8](#) і [п.9 П\(С\)БО 9](#) «Запаси» придбані товари зараховують на баланс підприємства за первісною вартістю, до якої входять:

- суми, сплачувані згідно з договором постачальнику (продавцю), за вирахуванням непрямих податків;
- суми ввізного мита;
- суми непрямих податків у зв'язку з придбанням товарів, які не відшкодовують підприємству;
- транспортно-заготівельні витрати (витрати на заготівлю запасів, оплату тарифів (фрахту) за вантажно-розвантажувальні роботи й транспортування запасів усіма видами транспорту до місця їх використання, включаючи витрати зі страхування ризиків транспортування запасів) [3].

Для обліку руху та наявності товарних запасів Планом рахунків бухгалтерського обліку активів, капіталу, зобов'язань і господарських операцій застосовується активний балансовий рахунок 28 “Товари”, що належить до другого класу рахунків.

Загальний порядок відображення транспортно-заготівельних витрат (далі — ТЗВ) у бухгалтерському обліку наведено у п. 9 ПСБО 9:

– сума ТЗВ, накопичена на окремому субрахунку обліку запасів, щомісяця розподіляється між сумою залишку запасів на кінець місяця й вартістю запасів, що вибули (незалежно від причин вибуття), за звітний місяць;

– сума ТЗВ, що ставиться до запасів, які вибули, розраховується як добуток середнього відсотка ТЗВ і вартості запасів, що вибули, з відображенням її на тих самих рахунках бухгалтерського обліку, у кореспонденції з якими зафіксовано вибуття цих запасів;

– середній відсоток ТЗВ визначається розподілом суми залишків ТЗВ на початок звітного місяця і ТЗВ за звітний місяць на суму залишків запасів на початок місяця й запасів, що надійшли за звітний місяць [2, с. 152].

Підставою для оприбуткування товарів є такі первинні документи, що надаються постачальником:

– накладна типової форми № М-11 (затверджено наказом № 193);

– товарно-транспортні накладні типової форми № 1-ТН (затверджено наказом № 488/346) і форми № 1-ТН (алкогольні напої) (затверджено наказом № 154) при доставці товарів автомобільним транспортом;

– залізнична накладна при надходженні товару залізничним транспортом. До залізничної накладної можуть бути додані специфікації (перелік усіх видів і сортів товарів, що входять до цієї партії) і пакувальні аркуші (перелік усіх видів і сортів товару, що перебувають у кожному товарному місці), про що обов'язково робиться помітка в накладній;

– сертифікати (при поставці товарів, що входять до Переліку № 28) [4].

Таким чином, на підприємстві роздрібною торгівлі облік реалізації товарів є ключовою складовою бухгалтерського обліку, адже він контролює коректність та об'єктивність одного з основних показників комерційної діяльності компанії – доходу та обсягу роздрібного товарообігу. Для обліку руху та наявності товарних запасів Планом рахунків бухгалтерського обліку активів, капіталу, зобов'язань і господарських операцій застосовується активний балансовий рахунок 28 “Товари”, що належить до другого класу рахунків.

## ЛІТЕРАТУРА

1. Джигіль Л. А. Особливості обліку товарів оптової та роздрібною торгівлі/ Управління розвитком. 2019. № 4. С. 8-9.

2. Зябченкова Г.В. Проблеми бухгалтерського обліку товарних запасів. Матеріали Всеукраїнської науково-практичної інтернет-конференції. 2018. С. 150-157.

3. Положення (стандарт) бухгалтерського обліку 9 "Запаси": Затверджене наказом Міністерства фінансів від 20 жовтня 1999 р., № 246. URL: <http://zakon4.rada.gov.ua/laws>.

4. Інструкція про застосування Плану рахунків бухгалтерського обліку активів, капіталу, зобов'язань і господарських операцій підприємств і



організації: затверджена наказом МФУ від 30.11.1999р. № 291. URL: <http://zakon4.rada.gov.ua>

**Чернова О.В.**, к.е.н., доцент  
доцент кафедри міжнародної економіки  
Університет Державної Фіскальної служби України,  
м.Ірпінь

## **СУЧАСНІ МЕТОДИ ДЕРЖАВНОЇ ПІДТРИМКИ ЕКСПОРТУ**

Дослідження довели, що відбувається подальша трансформація форм і методів реалізації протекціоністської політики, з'являються інноваційні механізми стимулювання, захисту, і, навіть, дискримінації конкурентів, які застосовують держави для досягнення лідерства на світових ринках.

Суттєвий внесок щодо визначення місця і ролі протекціонізму у сучасних міжнародних торговельних відносинах належить таким українськими та закордонним вченим як: Дж. Кіппер, Н. Волф, В. Панченко, В. Голод та іншим.

При цьому, серед експертів відсутня єдність в оцінюванні ефективності та законності застосування різних інструментів підтримки національних експортерів. Однак, немає сумнівів щодо необхідності захисту державних інтересів на зовнішніх ринках.

Так, коливання індексу невизначеності глобальної економічної політики (від 50 пунктів у 2005 р. до 400 пунктів у 2020 р.), який розраховується експертами ЮНКТАД, свідчить про серйозний ступінь нестабільності та непередбачуваності трендів світової економічної політики [1].

Багато в чому таку нестабільність визначають і міжнародні торговельні війни. Зокрема, при «з'ясуванні відносин» між такими гігантами як Китай та Сполучені Штати Америки, країни використовують весь арсенал як тарифних, так і нетарифних методів прихованого і неприхованого протекціонізму.

Економічна невизначеність внаслідок COVID також спонукає держави захищати національні інтереси у зовнішньому конкурентному середовищі.

Все вищезгадане зумовлює актуальність даного дослідження та активізацію протекціоністських дій з боку всіх країн-лідерів світової торгівлі.

На основі аналізу існуючих на сьогоднішній день у світі інструментів державного захисту експортної галузі було виявлено, що держави використовують різні механізми та моделі нівелювання ризиків від міжнародних комерційних операцій.

Так, було встановлено, що спеціалізовані фінансові інституції, які займаються підтримкою та стимулюванням національного експорту, застосовують та реалізують у своїй практиці наступні моделі [2]:

- модель, яка передбачає спеціалізацію фінансових інституцій на кредитуванні, гарантуванні, а також фінансуванні проектів (зокрема,

Шведська корпорація експортного кредитування, Японський банк з питань міжнародного співробітництва, та ін.);

- модель, що передбачає виключно страхування ризиків (реалізують Норвезьке агентство страхування експортних кредитів, Японське Експортне страхове агентство, тощо);

- модель із комбінування різних фінансових та страхових продуктів (застосовують: Корпорація з іноземних приватних інвестицій США, Ексімбанк США, Euler Hermes Creditferzizirungs-AG, Німеччина; Канадська корпорація розвитку експорту Департамент гарантування експортних кредитів Великобританії, Австралійська Корпорація фінансування й гарантування експорту, тощо).

Дедалі набуває розповсюдження підтримка у вигляді плідної взаємодії між державними інституціями, що стимулюють експорт, та власне експортерами, торговими, фінансовими та комерційними організаціями.

Якщо ж говорити про концептуальні особливості стимулювання експортної галузі національними державами, то, оцінка світового досвіду застосування протекціоністських заходів та інструментів дозволила виділити кілька видів національних систем підтримки експортної галузі у розвинених країнах.

Перший тип ґрунтується на позиції главенства ринку, тобто, передбачає максимальну свободу дій суб'єктам зовнішньоекономічної діяльності (в основному, це стосується Великобританії, і, до недавнього часу, США).

Другий тип заснований на позиції сильної держави щодо підтримки конкуренції при широкому використанні всього комплексу протекціоністських заходів, стимулюванні інноваційної експортної галузі тощо. При цьому активно використовуються важелі державно-приватної співпраці (Німеччина, Франція, Японія, Швейцарія, Китай та ін.).

Третій тип характеризується слабшою, ніж у другій моделі, державною підтримкою експорту, однак, дещо потужнішою, ніж при першому типі (Австралія, Канада) [3].

Дослідження системи підтримки експорту в Україні показало її недосконалість, безсистемність та незавершеність. Тобто, можна констатувати, що системи державної підтримки експорту в Україні знаходиться в стадії формування.

В країні ж відсутні фінансово-кредитні та страхові установи по типу американської ОПК, китайського Експортно-імпортного банку (із функціями підтримки експорту), німецького страхового агентства «Гермес» тощо.

Систему державної підтримки експорту в Україні представлено у вигляді сукупності певних інституцій та механізмів регулювання зовнішньоекономічної діяльності, визначених законодавством України у сфері ЗЕД. В Україні захист національного виробника здійснюється переважно за рахунок антидемпінгового та імпортного мита.

Як наслідок, українська експортна галузь виявилась беззахисною перед агресивною протекціоністською політикою інших суб'єктів світової торгівлі,

Інтереси українських товаровиробників на зовнішніх ринках у період із 2009 по 2019 рр. дискримінувались 1176 протекціоністськими заходами з боку країн-партнерів (проти 94 заходів з боку України по відношенню до 101 країни світу) [4].

Отже, нашій державі слід адаптувати до власних реалій сучасні механізми політики інституційного протекціонізму, основою якого є розбудова інфраструктури для відновлення та розвитку експортного потенціалу країни, що передбачає створення експортно-кредитних і страхових агентств, спеціалізованих банків, спеціальних економічних зон, індустриальних парків тощо.

Література:

1. Economic policy uncertainty index for countries around the world. // URL: <https://www.policyuncertainty.com/>

2. Aid For Trade. URL: <http://ec.europa.eu/trade/policy/countries-and-regions/development/aid-for-trade>

3. Chernova O.V. Protectionism as an instrument of state foreign economic policy // Organization of scientific research in modern conditions '2020: conference proceedings. – Seattle: KindleDP, 2020 – p. 297

4. Global trade alert. Ukraine: Number of new interventions per year. Офіційний сайт // URL: [globaltradealert.org/country/218](http://globaltradealert.org/country/218)

**Коропій В. М.**, студент,

**Тищук Б. І.**, студент

Науковий керівник – Ярова Ю. М.,

к.е.н., доцент кафедри маркетингу та підприємництва

Вінницький кооперативний інститут

## **ВПЛИВ РЕКЛАМИ НА ВИБІР ЛЮДИНИ**

Реклама - це метод завоювання нашої довіри до товару, бренду або тому подібного за допомогою навіювання (психологічний термін - це класична умова). Одним із способів роботи реклами є звернення до наших емоцій та нашої свідомості, створюючи образи інших людей, які, мабуть, досягли більшого задоволення завдяки певному продукту. Наприклад, комерційний ролик може показати «ким би ми могли стати», якщо ми маємо певний костюм або певний засіб для волосся, що змінює наш зовнішній вигляд.

Два основні способи впливу на рекламу - це викриття та асоціація Ефект впливу.

Іноді можна замислитися, чи не діє рекламодавець контрпродуктивно, коли їх рекламні кампанії раз за разом повертаються, наприклад, по телевізору, і що це скоріше матиме наслідком те, що ті, хто бачить товар, врешті-решт займає негативну позицію. Це трапляється, але негативний ефект долається тим, що можна назвати звичною психологією. Завдяки впливу ми до чогось звикаємо, і наша вдячність за це щось одночасно

зростатиме. Опинившись перед вибором споживача, отже, є велика ймовірність, що ми виберемо бренд, який ми знаємо, а не той, який нам невідомий, хоча раніше в нас випадки могли турбувати рекламу з першого - тут криється сила ефекту експозиції.

Приріст експозиції також залежить від перцептивної пам'яті. Ця частина пам'яті швидко ідентифікує предмети зовнішнього світу. Якщо ви бачили рекламу товару, збільшується ймовірність того, що ви легше виявите саме цей товар наступного разу, коли будете в магазині.

Значна частина того, чому реклама насправді працює, пов'язана з тим, що нам подобається і відчуваємось у безпеці перед знайомими. Звичайно, не мало важливим є те, як компанія рухається до маркетингу, і, звичайно, є хороші та менш хороші способи виставити товар чи бренд. Частина цього підпадає під рамки того, що в англійській мові називається «брендинг», але не так само варто розглядати з психологічної точки зору. З іншого боку, цікаво з психологічної точки зору побачити, як на споживачів впливає те, як вони асоціюються з продуктами, що з'явилися в рекламі ...

Принцип асоціації. Принцип працює значною мірою несвідомо, і класичний приклад - це легко одягнені жінки у зв'язку з рекламою товарів для чоловіків.

Трохи більш рідке явище, яке можна пов'язати з рекламою, - це принцип асоціації. Йдеться знову про викриття, але перш за все про те, щоб бачити в позитивному контексті.

Принцип працює значною мірою несвідомо, і класичний приклад - це легко одягнені жінки у зв'язку з рекламою товарів (у яких, до речі, відсутні прямі паралелі з легко одягненими жінками) для чоловіків. Цей підхід може працювати для цілей продажів, викликаючи у чоловіків позитивні почуття з виду легко одягнених жінок, які пов'язані з товаром. Отже, те, що відбувається у свідомості, - це перенесення позитивних емоцій на продукт. Кажуть, що асоціація обумовлена, навчена.

Це явище було доведено в ході досліджень, де було показано, як привабливі жінки, які з'являлися в рекламі автомобілів, змушували чоловіків несвідомо робити іншу (тобто більш позитивну) оцінку автомобіля, ніж коли жодна жінка не з'являлася на ринку.

Іншим життєздатним способом використання принципу асоціації для компаній є пов'язання продуктів зі знаменитостями. Якщо ми захоплюємось знаменитою людиною, товар, який він рекламує, бачиться нам більш позитивним - те, що ми здебільшого відчуваємо несвідомо. Муфта не повинна бути точною, щоб працювати. Наприклад, спортивна зірка не повинна рекламувати спортивний товар, але це може бути будь-яка сфера - ми, як споживачі, все одно буде страждати.

Інший приклад того, що в психології називають кондиціонуванням (або класичним кондиціонуванням), коли певний музичний твір звучить у зв'язку з рекламою. Якщо музика сподобається нам, продукт також буде покритий позитивним мерехтінням, стан виникає знову. Такий самий ефект також

викликається рекламою, де продукти включаються в контекст прекрасного середовища та успішних людей.

Значення кольорів. Дослідження показали, що чіткі базові кольори можуть зробити повідомлення більш надійними в наших очах. Чіткі базові кольори, такі як зелений та синій, можуть надати довіру текстовому повідомленню. Якщо, навпаки, ми зустрінемо текст у світло-зеленому або світло-блакитному кольорах, ми не будемо відчувати тієї самої впевненості.

Багато досліджень порівнювали, як різні кольори можуть впливати на готовність до покупки, але часто мова йде про конкретні ситуації (наприклад, що червоний більшою мірою призводить до спонтанних покупок або що певна категорія споживачів більше приваблює певні кольори), і тому не підтверджує, як правило, ми маємо відношення до кольорів у рекламі та ситуаціях покупки.

Упакування проти вмісту. Що важливіше, упакування чи вміст? Ті, хто займається маркетингом та дизайном продуктів, знають, що можна далеко зайти з продуктами, які привабливі на поверхні. Покупці люблять вибирати фірмові товари не лише тому, що вони асоціюють бренд із високою якістю, але завдяки тому, як це буде помічено навколишнім середовищем.

Деякі споживачі віддають перевагу одному товару іншому через більш привабливе упакування, яка може включати все, від дизайну до статусу, з яким пов'язаний бренд. Як споживачі, ми поводимося значною мірою суб'єктивно, і іноді дозволяємо затьмарити об'єктивні переваги товару.

#### ЛІТЕРАТУРА

1. Барден Фил. Злом маркетингу. Наука про те, чому ми купуємо, 2014.
2. Девід Огілві. Одкровення рекламного агента. 2012.
3. Т. Андрєєва, А. Гурьянов, Д. Терещенко, І. Барабанов. Маркетинг. Навчальний посібник. 2013.
4. <http://www.psykologisktvetande.se/reklamens-paverkan.html>

**Стецюра В. О.,**

Науковий керівник: **Коцєруба Н.В.,**  
доцент, кандидат економічних наук

Вінницький торговельно-економічний інститут  
Київського національного торговельно-економічного університету

### **ТЕОРЕТИЧНІ ЗАСАДИ ПРОВЕДЕННЯ АНАЛІЗУ ОСНОВНИХ ЗАСОБІВ ВИРОБНИЧОГО ПІДПРИЄМСТВА**

Кожне виробниче підприємство повинне обов'язково проводити аналіз господарської діяльності, оскільки завдяки ньому виявляються слабкі та сильні сторони функціонування суб'єкта господарювання. Одним з основних напрямків аналізу є аналіз основних засобів, адже, саме вони є одним з найважливіших факторів під час будь-якого виробництва, або надання послуг, оскільки їх стан та ефективність використання впливають на кінцеві результати господарської діяльності підприємств. Забезпеченість основними

засобами в необхідній кількості та асортименті, більш повне та ефективне їх використання надає можливість якісніше виробляти продукцію, або надавати послуги з меншими затратами на їх створення.

Аналіз основних засобів націлений на виявлення резервів або ж недоліків у функціонуванні, завдяки цьому аналізу розробляється план щодо максимального використання потужностей підприємства задля досягнення найкращих результатів у діяльності підприємства.

Завдання аналізу основних засобів:

- ✓ визначити забезпеченість підприємства та його структурних підрозділів основними засобами і рівень використання їх за узагальнюючими й окремими показниками;
- ✓ встановити причини зміни їхнього рівня;
- ✓ оцінити динаміку основних засобів підприємства в цілому і за видами,
- ✓ аналізувати наявність та рух основних засобів,
- ✓ розрахувати вплив використання основних засобів на обсяг надання послуг та інші показники;
- ✓ вивчити ступінь використання виробничої потужності підприємства й обладнання;
- ✓ виявити резерви підвищення інтенсивності й ефективності використання основних засобів [5, с. 190].

Джерелами інформації для проведення аналізу основних засобів виступають форми фінансової звітності, а саме форма 1 «Звіт про фінансові результати (Баланс)» та форма 5 «Примітки до річної фінансової звітності», документи первинного обліку основних засобів та інші фінансові та статистичні відомості.

Проведення аналізу основних засобів на підприємстві поділяється на декілька етапів. На рисунку 1 зображена детальна характеристика з приводу проведення кожного етапу аналізу [3].

Слід пам'ятати, що кожен з етапів проведення аналізу основних засобів тісно пов'язаний між собою, тому, деякі показники можна віднести як до одного етапу так і до іншого.



Рис. 1. Етапи проведення аналізу основних засобів на виробничому підприємстві

Під час проведення першого етапу аналізу основних засобів визначаються наступні показники, розрахунки яких наведені у таблиці 1. За їх допомогою визначається загальна вартість основних засобів, які наявні на конкретному підприємстві та зміну динаміки впродовж певних періодів їх наявності. Це допомагає побачити графік змінності основних засобів впродовж років та оцінити чи достатня їх кількість на сьогоднішній день.

Таблиця 1

**Показники, що визначаються під час проведення аналізу обсягів та динаміки основних засобів**

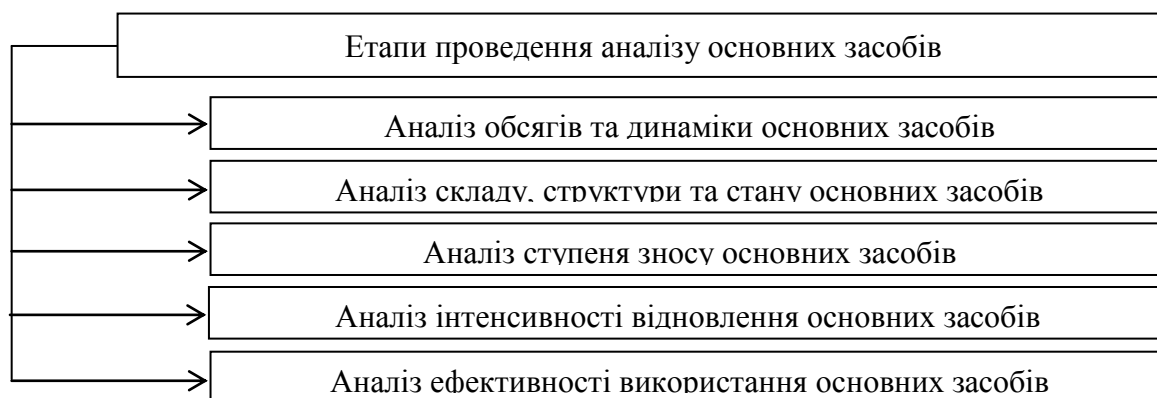
Показник	Характеристика	Розрахунок
Абсолютне відхилення	Використовується для отримання інформації щодо зміни обсягів основних засобів в тих одиницях, які використовуються для позначення величини об'єкту. Можливе додатне значення, що означає збільшення активів, або від'ємне, що означає зменшення кількості/вартості активів.	Фактичні дані – Дані попереднього періоду
Відносне відхилення	Використовується для отримання інформації щодо зміни обсягів основних засобів у відсотках. Отримане значення відображає процентну частку відхилення від базової величини [6].	((Фактичні дані / Дані попереднього періоду) / 100) – 100

Другий етап аналізу основних засобів використовується для забезпечення керівництво підприємства інформацією про склад основних засобів і співвідношення між їхніми групами, уможливить виявлення тенденції зміни структури основних засобів за групами [1]. Основні показники, що визначаються на цьому етапі проведення аналізу основних засобів наведені у таблиці 2.

Для ефективності проведення аналізу та надання висновків рекомендується дані показники аналізувати в динаміці за декілька років (оптимально 3-5 років).

Таблиця 2

**Показники, що визначаються під час проведення аналізу складу, структури та стану основних засобів**

Показник	Характеристика	Розрахунок
Питома вага окремих груп у загальній вартості	Показує, яку частину або скільки відсотків становить певна група основних засобів від їх загального обсягу.	Частина / Загальний обсяг * 100
Коефіцієнт зносу	Показує, яка частина вартості основних засобів була перенесена на вартість виробленої продукції або наданих послуг.	Сума амортизації / Первісна вартість ОЗ
Коефіцієнт придатності	Показує, яка частина основних засобів придатна до експлуатації та ще не була перенесена на вартість виготовленої продукції або наданих послуг.	Залишкова вартість ОЗ / Первісна вартість ОЗ
Коефіцієнт оновлення основних засобів	Характеризує частку введених нових основних засобів у загальній вартості основних засобів [2].	Вартість нововведених ОЗ / Балансова вартість ОЗ
Коефіцієнт вибуття основних засобів	Характеризує частку виведених з експлуатації основних засобів у загальній вартості основних засобів	Вартість виведених з обороту ОЗ / Балансова вартість ОЗ

На третьому етапі слід приділити увагу амортизації основних засобів, оскільки саме на цьому етапі видно ступінь їх зношеності, величину фізичного або морального зносу, після цього керівництво підприємства може прийняти рішення щодо модернізації того чи іншого об'єкта або його виведення з експлуатації у разі необхідності. Основні показники, що визначаються на цьому етапі представлені у таблиці 3.

Таблиця 3

**Показники, що визначаються під час проведення аналізу ступеня зносу основних засобів**

Показник	Характеристика	Розрахунок
Коефіцієнт зносу	Показує, яка частина вартості основних засобів була перенесена на вартість виробленої продукції або наданих послуг.	Сума амортизації / Первісне вартість ОЗ
Коефіцієнт придатності	Показує, яка частина основних засобів придатна до експлуатації та ще не була перенесена на вартість виготовленої продукції або наданих послуг.	Залишкова вартість ОЗ / Первісна вартість ОЗ
Ступінь придатності для подальшого використання	Показує, на скільки об'єкт ОЗ придатний до експлуатації, виходячи з нормативної тривалості експлуатації цього активу.	Фактична тривалість експлуатації / Нормативна тривалість експлуатації

Переходячи до четвертого етапу проведення аналізу основних засобів, слід звернути увагу на те, як швидко відбувається оновлення основних засобів на підприємстві. У цьому допоможуть показники, які наведені у таблиці 4.

Таблиця 4

**Показники, що визначаються під час проведення аналізу інтенсивності відновлення основних засобів**

Показник	Характеристика	Розрахунок
Коефіцієнт оновлення	Характеризує частку введених нових основних засобів у загальній вартості основних засобів [2].	Вартість нововведених ОЗ / Балансова вартість ОЗ
Коефіцієнт вибуття	Характеризує частку виведених з експлуатації основних засобів у загальній вартості основних засобів	Вартість виведених з обороту ОЗ / Балансова вартість ОЗ
Швидкість оновлення	Характеризує період повного оновлення всіх основних фондів [4].	1 – Коефіцієнт оновлення

Завершальним етапом проведення аналізу основних засобів є аналіз ефективності їх використання. Він дає змогу визначитися, на скільки відсотків основні засоби використовуються, чи є можливість збільшити обсяги виробництва, або надання послуг використовуючи ці активи, та інше. Окрім показників, що були представлені в попередніх таблицях, потрібно приділити увагу й показникам, що наведені у таблиці 5.



**Показники, що визначаються під час проведення аналізу ефективності використання основних засобів [2].**

Показник	Характеристика	Розрахунок
Фондовіддача	Характеризує ефективність використання основних засобів, відображає суму чистого доходу (виручки) від реалізації на одну гривню основних засобів.	Вартість випущеної продукції / Середньорічна вартість ОЗ
Фондомісткість	Характеризує рівень забезпеченості підприємства основними засобами.	Середньорічна вартість ОЗ / Вартість випущеної продукції
Фондоозброєність	Показує скільки основних засобів припадає на одного працівника підприємства.	Середньорічна вартість ОЗ / Середньооблікова чисельність працівників

Після розрахунку всіх показників потрібно якісно сформулювати висновки щодо стану, динаміки, ефективності використання, ступеня зносу та інших проаналізованих показників, що стосуються основних засобів, а після чого надати рекомендації з вказівками як можна покращити ефективність використання цих активів.

Проведення поетапного аналізу основних засобів дає змогу отримати повну характеристику необоротних активів, що, в подальшому покращить результати всіх показників, та як наслідок відбудеться збільшення рентабельності основних засобів та отриманого прибутку під час діяльності підприємства.

Аналіз основних засобів варто проводити систематично, адже, у процесі їх використання щороку відбуваються певні зміни у їх складі та структурі. Завчасне виявлення проблеми недостачі, або перевищення кількості засобів, їх надмірного, або заниженого ступеня використання. Це дозволить уникнути багатьох ускладнень при їх функціонуванні та призведе до зменшення втрат.

#### ЛІТЕРАТУРА

1. Болух М. А. Економічний аналіз / М. А. Болух, В. З. Бурчевський. – Київ: КНЕУ. – 556 с.
2. Кулик І. М. Фінанси підприємств: практикум / І. М. Кулик, В. Г. Фурик. – Вінниця: ВНТУ. – 94 с.
3. Маяковська Ц. В. Аналіз ефективності використання основних засобів та резерви їх підвищення [Електронний ресурс] / Ц. В. Маяковська, Н. І. Коваль – Режим доступу до ресурсу: [http://www.rusnauka.com/35\\_OINBG\\_2010/Economics/75812.doc.htm](http://www.rusnauka.com/35_OINBG_2010/Economics/75812.doc.htm).
4. Показники використання основних фондів та шляхи їх покращення [Електронний ресурс] – Режим доступу до ресурсу: <https://studopedia.org/2-22448.html>.
5. Черниш С. С. Економічний аналіз / С. С. Черниш. – Київ: Видавництво "Центр учбової літератури", 2010. – 310 с.

6. Як розрахувати? [Електронний ресурс] // ЗнайЯк – Режим доступу до ресурсу: <http://www.znayyak.org/yak-rozrahuvati-absolyutne-vidxilennya/>.

**Буцєва Є.**, студент 4 курсу  
Науковий керівник – **Алексєєва Г.В.**,  
старший викладач, спеціаліст вищої категорії  
Лисичанський промислово-технологічний коледж

## ЕВОЛЮЦІЯ ЕЛЕКТРОННИХ ГРОШЕЙ

Десятиліття після створення Інтернету ознаменувалося новою грошовою революцією. Розвитку електронного грошового обігу притаманні деякі історичні події, які можна певною мірою визначити як етапи електронізації грошової сфери (рис. 1) [1].



Рисунок 1 – Етапи електронної грошової сфери.

Отже, перший телеграфний переказ у США дав поштовх для розвитку електронного грошового обігу.

Наукові діячі у сфері економіки дають різні визначення поняття «електронні гроші». Проведемо дослідження сутності електронні гроші підприємства (рис. 2).

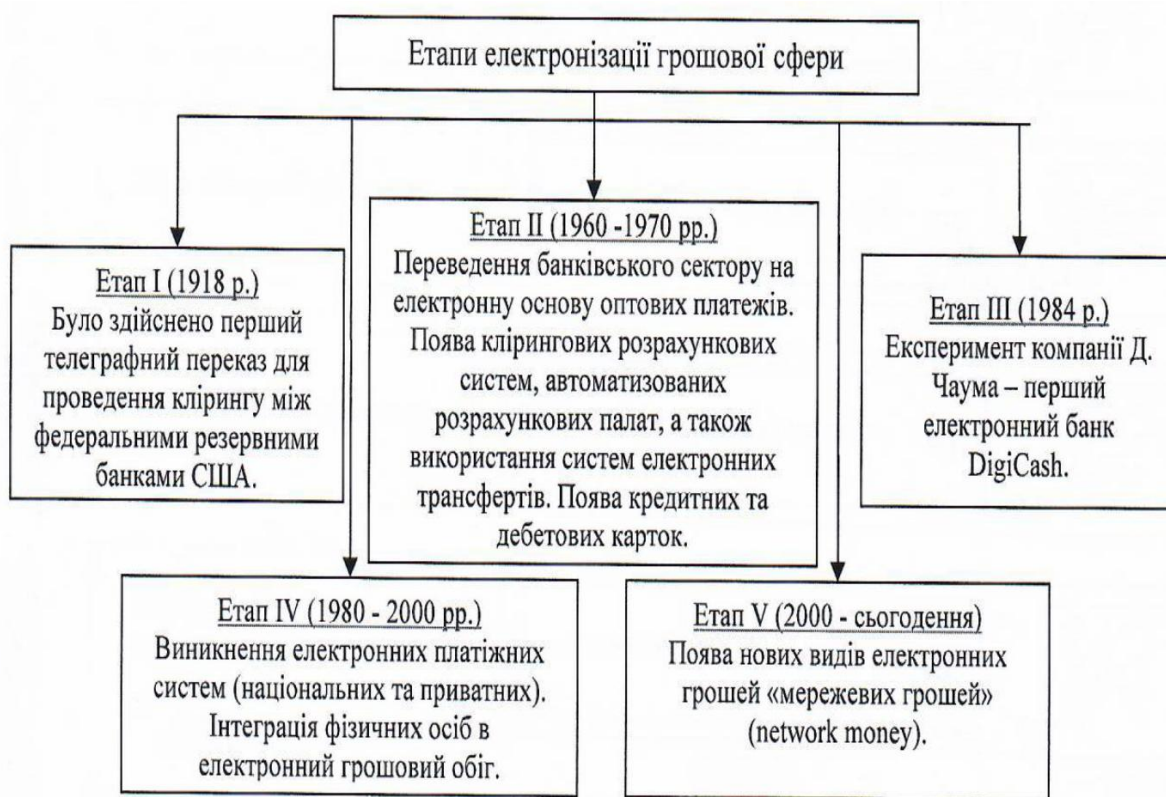

Рисунок 2 – Сутність електронних грошей.

Електронним грошам притаманні наступні ознаки:

- мають здатність до накопичення, виражені в певній валюті;
- приймаються як засіб платежу між особами;
- є зобов'язанням емітента, надходять в обіг лише після обміну на традиційні гроші. Емітент зобов'язаний здійснити погашення за першою вимогою;
- зберігаються в електронному вигляді або на фізичному пристрої (старт-карта, телефон або комп'ютер тощо) або віддалено на сервері.

Більшість сучасних дослідників вважають, що еквіваленти грошових коштів - короткострокові високоліквідні фінансові інвестиції, які вільно конвертуються у певні суми грошових коштів і які характеризуються незначним ризиком зміни їх вартості.

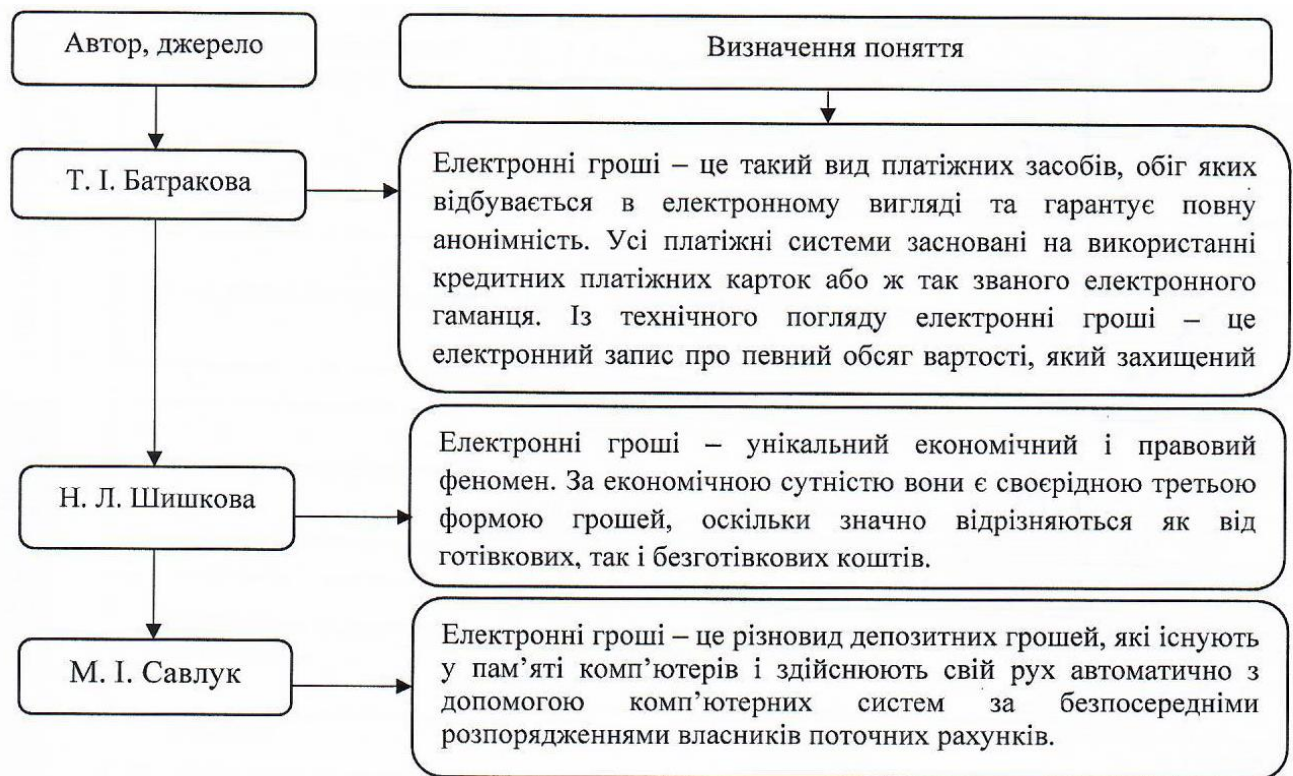
Електронні платіжні інструменти, такі, як карткові платежі та електронні банківські перекази, поступово стали витіснити готівку та паперові чеки і в роздрібних платежах, хоча паперові гроші залишаються в обігу в значних кількостях, як зручний засіб платежу для дрібних розрахунків і обслуговування неформального сектора.

Класифікацію електронних грошей представлено на рис. 3.

Використання електронних грошей стало звичайним явищем в повсякденному житті людей. В даний час електронні гроші розглядаються як заміник готівкових грошей для мікро платежів завдяки ряду переваг:

- простота і низька вартість емісії. Електронні гроші не потрібно друкувати, задіючи для цього сировину, робочу силу, величезні виробничі потужності;

- простота зберігання. Засоби електронних платіжних систем зберігаються в електронному вигляді, їм не потрібне пакування, грошові сховища, транспортування;
- висока портативність. Електронні гроші, незалежно від суми, не володіють габаритами на відміну від традиційних банкнот і монет;
- відсутність необхідності перерахунку. Електронні гроші не потрібно рахувати і перераховувати;
- зручність проведення розрахунків. Електронними грошима легко розраховуватися за товари та послуги в Інтернеті або відправляти їх в якості приватних переказів;
- якість грошей не втрачається. Паперові гроші можуть пом'ятися, порватися і ними надалі вже буде складно скористатися, а з електронними грошима нічого не відбувається;
- відсутності поділу на номінали. Завдяки електронному характеру засобів ЕРС відсутня проблема підбору потрібної суми, здачі при здійсненні платежів і т.п.;
- система безпеки. Система дбає про своїх клієнтів і про їх гроші, для цього розробляє і впроваджує постійно нові технології безпеки, це відноситься і до зберігання коштів і проведення платежів [2].

В той же час на ринку грошових коштів та їх еквівалентів з'являється також новий вид валюти - віртуальні електронні гроші. Сфера їх використання обмежена придбанням і продажем віртуальних товарів всередині мережевої спільноти.

Випуск електронних грошей здійснює лише уповноважений банк шляхом надання їх користувачам в обмін на готівкові та безготівкові кошти. В економічній літературі зустрічається твердження, що аналогом електронних грошей є криптовалюта. Платіжні одиниці в таких системах представлені у вигляді певних електронних монет, курс формується балансом попиту і пропозиції. Приклади криптовалютних платіжних систем – Bitcoin і Litecoin, де платіжними одиницями служать однойменні електронні монети, скорочено BTC і LTC [3]. За допомогою віддалених майнінг-сервісів користувачі можуть проводити видобуток основних топових електронних валют: біткоіни (на алгоритмах SHA-256, Script), дашкоін (на X11), лайткоін (аналогічно Bitcoin), ефіріум і Zcash (на графічних картах - GPU).

Зазначені переваги викликають зростання сфери застосування електронних грошей. Сьогодні, в роздрібній торгівлі, кожна друга покупка здійснюється з використанням електронних засобів оплати. Начебто, за таких переваг електронні гроші вже давно могли б повністю замінити реальні гроші й використовуватися населенням, отримавши їх довіру. Але в електронних грошей існують і недоліки:

- необхідність підключення до Інтернету для проведення розрахунків;
- електронні засоби можуть бути заблоковані;





Рисунок 3 – Класифікація електронних грошей.

- необхідно мати знання комп'ютерного користувача, створити гаманець не так просто, для цього потрібно знати, що і як зробити, ті хто не користувалися комп'ютером або мають недостатні знання можуть втратити всі гроші або взагалі не зможуть зареєструватися;

- персоналізація даних для проведення великих розрахунків;
- можливі випадки шахрайства [4].

Потрібно зазначити, що йдеться не про безготівкові розрахунки з використанням реальних грошей, а про «віртуальні» гроші, створювані для розрахунків в Інтернет – мережі. [5].

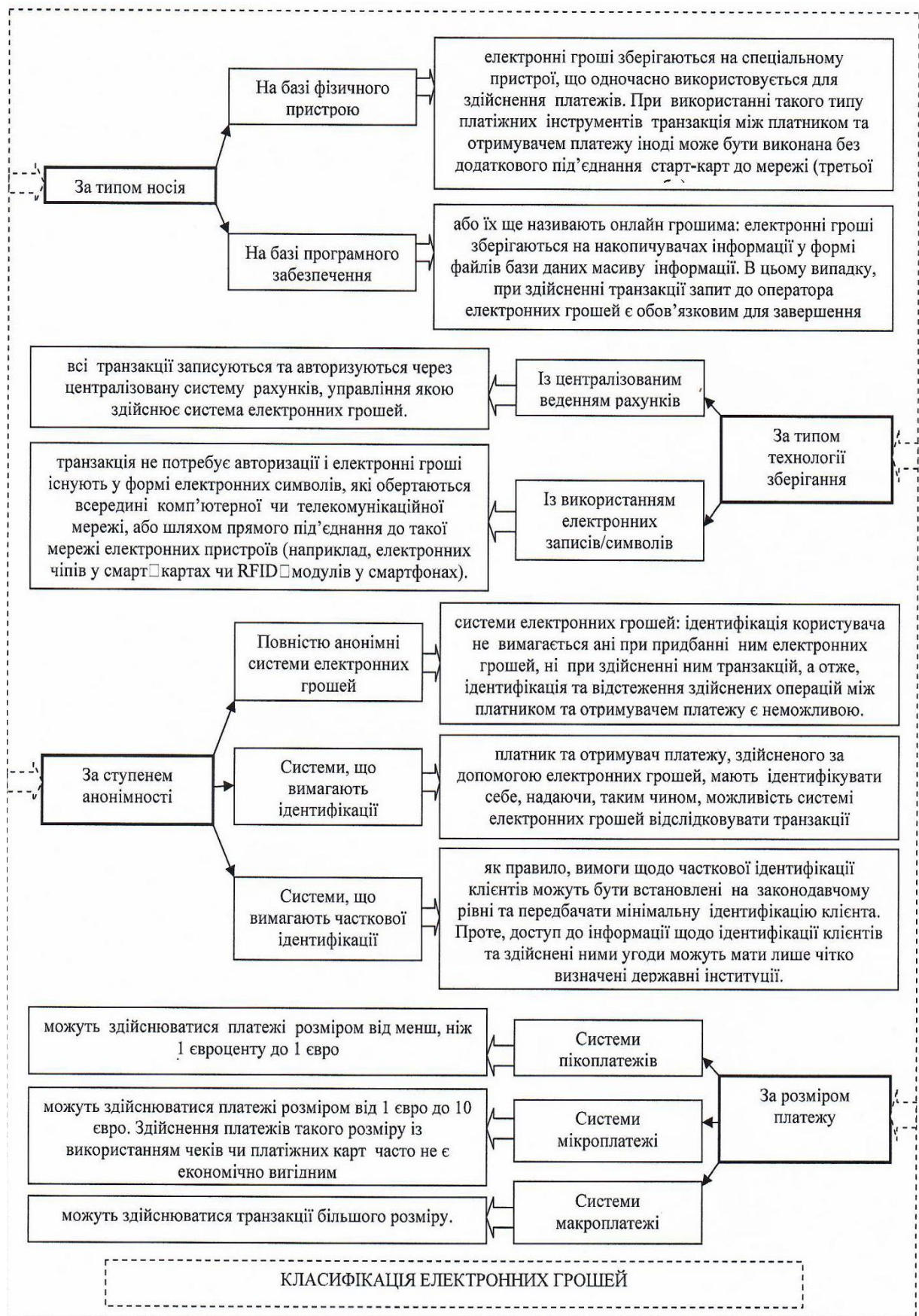
Незаперечно, що з розвитком новітніх технологій з кожним роком все більше виникатиме потреба в застосуванні на підприємствах саме електронного документообігу, тоді як готівковий обіг можливо взагалі зникне.

За даними Національного банку України 23 банки мають право здійснювати випуск електронних грошей. На рис. 4 представлено перелік платіжних систем та банків, що їх використовують при операціях з електронними грошима.



Рисунок 4 – Перелік платіжних систем та банків.

Впровадження безготівкових платежів сприяє прискоренню економічного розвитку країни, а саме:

- по-перше, поширення електронних платежів при розрахунках за інших рівних умов стимулює споживання домогосподарств;
- по-друге, розвиток електронних платежів позитивно впливає на фінансову систему та монетизацію економіки. Впровадження електронних платежів сприяє залученню коштів населення та компаній у банківську систему і зменшує обіг готівки;
- по-третє, запровадження електронних платежів означає скорочення операційних витрат економіки та держави в цілому;

- по-четверте, збільшення електронних платежів може сприяти зменшенню тіньової економіки, у якій використовуються переважно готівкові розрахунки, що, в свою чергу, дає можливість проводити достатньо великі транзакції, які не можуть відслідковуватись правоохоронними органами.

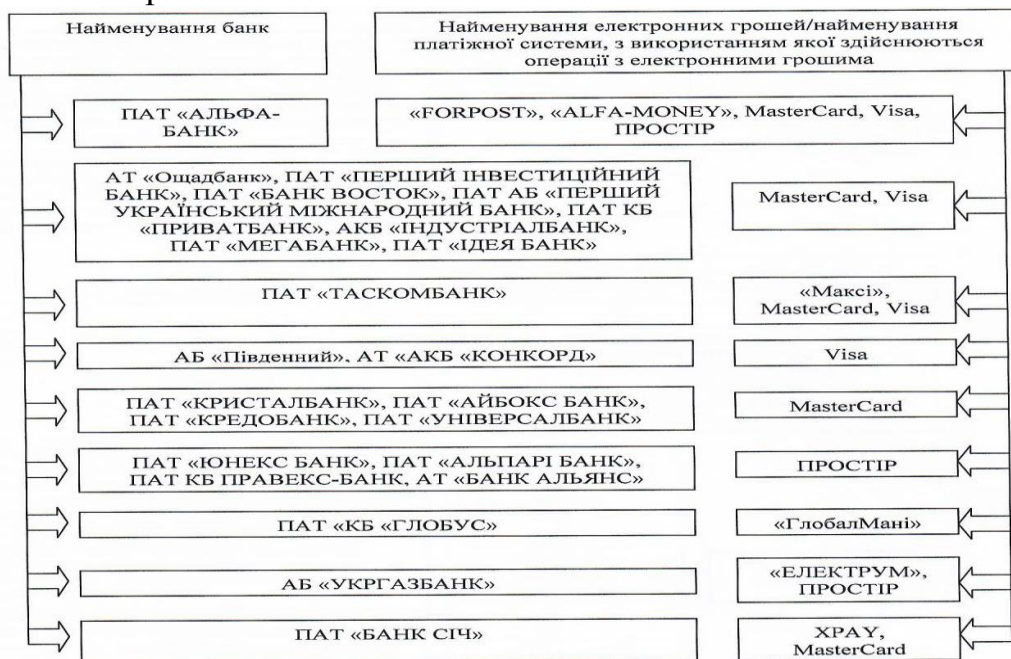
Таким чином, цілком прогнозовано, що в найближчому майбутньому електронні засоби розрахунків, можливо, повністю витіснять з ринку традиційні готівкові кошти та банківські карти, оскільки електронна готівка і відповідні сервіси пропонують більш зручні (швидкі, мобільні, функціональні) способи оплати за товари та послуги (при покупці та при продажу). В даний час цифрові валюти не емітуються центральними банками, але прогрес не стоїть на місці і навіть відбувається поширення обсягів криптовалюти.

#### ЛІТЕРАТУРА

1. Eurostat – [Електронний ресурс]. – Режим доступу: <http://ec.europa.eu/eurostat/web/labour-market/earnings/database>
2. Муржак Ю. В. Аналіз функціонування електронних грошей в Україні: проблеми та перспективи розвитку / Ю. В. Муржак - К.: Nauka і Studia, 2013. - С. 83.
3. Єрмолаєва М. В. Теоретичні та практичні аспекти обліку грошових коштів / М. В. Єрмолаєва / Наукові та прикладні аспекти удосконалення бухгалтерського обліку, економічного контролю та системи оподаткування : [колективна монографія] / за заг. ред. Плаксієнка В. Я. – Полтава, 2018. – С. 58 - 68.
4. Лозовик Д. Б. Перспективи розвитку систем електронних грошей в Україні / Д. Б. Лозовик // Ефективна економіка. - 2012. - № 6. - С. 15-36.
5. Помулева В. М. Електронні гроші: сутність, облік та оподаткування / В. М. Помулева / Трансформація обліково-інформаційної політики та гармонізація фінансової звітності, аналізу і аудиту в умовах євроінтеграції : монографія / за ред. Н. М. Левченко, Ж. К. Нестеренко. – 2015. – Режим доступу: [http://eir.zntu.edu.ua/bitstream/123456789/1898/1/Pomulieva\\_Ecashs.pdf](http://eir.zntu.edu.ua/bitstream/123456789/1898/1/Pomulieva_Ecashs.pdf)

**Вечірко М.**, бакалавр  
Науковий керівник – **Коцєруба Н.В.**, к.е.н., доцент  
кафедри обліку та оподаткування  
Вінницький торговельно-економічний інститут КНТЕУ

#### **РОЛЬ І ЗАВДАННЯ ЕКОНОМІЧНОГО АНАЛІЗУ ДІЯЛЬНОСТІ ПІДПРИЄМСТВ**

Уміння використовувати прийоми та методи економічного аналізу в умовах сучасної економіки мають особливу актуальність. Першочергово, це стосується керівників підприємств, які бажають, здійснюючи підприємницьку діяльність при обмеженості використовуваних ресурсів, одержуючи якнайбільший прибуток. Тому, перед підприємцями

тауправлінським персоналом постає проблема пошуку та реалізації альтернативних рішень. Найбільш необхідним елементом для їх прийняття є достовірна, корисна та своєчасна інформація. Визначення ролі економічного аналізу в інформаційному забезпеченні функціонування підприємства є необхідною умовою ефективної господарської діяльності.

Дослідженням необхідності здійснення та основних завдань економічного аналізу діяльності підприємств займаються такі вітчизняні науковці, як: Б.Є. Бачевський, В.К. Галіцина, О.І. Лаврушин, Ю.Г. Лисенко, Є.В. Мних, Г.В. Савицька, О.Д. Шарапова та інших. Проте, дане питання не є достатньо вивченим у науковій літературі потребує подальшого розгляду.

Метою даного дослідження є визначення ролі та завдань економічного аналізу діяльності підприємств.

Економічний аналіз – це комплексне глибоке вивчення роботи підприємств, їх підрозділів та інших господарських формувань для об'єктивної оцінки її результатів і виявлення можливостей дальшого підвищення ефективності господарювання.

Метою економічного аналізу діяльності підприємств є одержання певних висновків про стан і закономірності розвитку досліджуваних економічних явищ (процесів), розробка пропозицій та рекомендацій, необхідних для прийняття і обґрунтування управлінських рішень (складання планів-прогнозів, бізнес-планів, програм, стратегій, господарських договорів, контрактів, наказів, розпоряджень, усних вказівок та ін.).

Предметом економічного аналізу є діяльність підприємств і їх підрозділів, а також інших господарських формувань, спрямована на досягнення максимальних результатів за мінімальних витрат. Тобто, йдеться про успішне господарювання, до якого повинні прагнути всі підприємства. Успіх значною мірою залежить від умілого керівництва виробничим колективом, правильної організації виробництва та праці, а також від раціонального використання всіх видів ресурсів і глибокого знання справи кожним конкретним виконавцем [1, с. 26].

Економічний аналіз спрямований на вирішення основних проблем, що стоять перед підприємством у конкретний період його розвитку. Він охоплює різні питання, серед яких: аналіз виконання виробничої програми, використання ресурсів (трудових, матеріальних, фінансових), виконання плану за узагальненими фінансовими показниками (дохід, собівартість, прибуток, рентабельність), тощо.

Економічний аналіз є складовою частиною економічної роботи на підприємстві. Він, як завершальний її етап, комплексно охоплює всі інші елементи цієї роботи та дає змогу правильно оцінити роботу підприємства і його підрозділів, виявити причини негараздів і наявні резерви, уможливорює значне поліпшення рівня всієї економічної роботи, робить її серйозним стимулом науково-технічного прогресу, підвищення ефективності виробництва [3, с. 136].



Важливого значення економічний аналіз набуває за ринкових реформ, коли на перший план виходять економічні методи управління: він має не лише виявляти хиби, а й розкривати можливості дальшого зростання економіки.

Успішне здійснення економічного аналізу діяльності підприємств забезпечується вирішенням таких завдань аналізу:

- вивчення механізму дії економічних законів, визначення закономірностей і тенденцій економічних явищ та процесів у конкретних умовах підприємства;
- контроль за виконанням планів, прогнозів, управлінських рішень, за ефективним використанням економічного потенціалу підприємства;
- вивчення впливу об'єктивних і суб'єктивних, зовнішніх і внутрішніх факторів на результати господарської діяльності, що дає змогу об'єктивно оцінювати роботу підприємства, правильно діагностувати його стан і прогнозувати розвиток на перспективу, виявляти основні напрями пошуку резервів підвищення його ефективності;
- пошук резервів підвищення ефективності виробництва на основі вивчення передового досвіду та досягнень науки і практики;
- оцінювання ступеня фінансових та операційних ризиків і вироблення внутрішніх механізмів управління ними з метою зміцнення ринкових позицій підприємства та підвищення доходності бізнесу;
- оцінювання результатів діяльності підприємства з виконання планів досягнутого рівня розвитку економіки, використання наявних можливостей і діагностика його становища на ринку товарів та послуг, що сприяє виробленню більш ефективної політики управління бізнес-процесами;
- розробка проекту управлінського рішення для усунення виявлених недоліків та освоєння резервів підвищення ефективності господарської діяльності [2, с. 33].

Ці основні завдання економічного аналізу забезпечують за їх комплексного вирішення досягнення кінцевих результатів - виконання планів, поліпшення й удосконалення економічної роботи і відповідно дальшого розвитку підприємств.

Таким чином, роль економічного аналізу в управлінні значно зростає, особливо в умовах виникнення кризових явищ на підприємстві, коли саме завдяки проведенню комплексного економічного аналізу вдається визначити причини кризи та розробити і обґрунтувати можливі шляхи виходу з криз. Адже, будь-яка підприємницька діяльність потребує постійного аналізу процесів, під дію яких потрапляє підприємство в сучасних умовах господарювання.

#### ЛІТЕРАТУРА

1. Андреева Г. І. Економічний аналіз: Навч.-метод. посіб. К.: Знання, 2008. 263 с.
2. Мних Є.В. Економічний аналіз у системі антикризового управління підприємством. Бухгалтерський облік і аудит. № 6. 2017. С. 33-37

3.Прокопенко І. Ф. Методика і методологія економічного аналізу. К.: Центр учбової літератури, 2018. 430 с.

4.Коцера Н.В. Повышение эффективности антикризисного управления предприятием. Вестник белорусского государственного экономического университета: Научно-практический журнал. 2015. №3 (110). С. 54-60.

**Кушнір О.Ю.**

Завідувач відділу практики,  
перепідготовки та працевлаштування

**Вечірко О.Г.**

Викладач  
Вінницький кооперативний інститут

### **КОНКУРЕНТОСПРОМОЖНІСТЬ ПРОДУКЦІЇ – ВАЖЛИВИЙ ЕЛЕМЕНТ ЕФЕКТИВНОСТІ ДІЯЛЬНОСТІ ПІДПРИЄМСТВА**

Ринок – це економічна категорія, яка відображає ступінь розвитку обміну, стану та співвідношення попиту і пропозиції на товари в масштабах світової системи господарства, окремої держави чи певного її району, рівень і динаміку цін на товари.

На теперішній час ринок часто трактується як абстракція, під якою розуміють загальну назву групи споживачів, об'єднаних або географічним положенням, або потребами, що породжують попит.

В залежності від співвідношення між попитом і пропозицією на певний товар розрізняють «ринок продавця» і «ринок покупця». «Ринок продавця» формується тоді, коли попит значно перевищує пропозицію. В таких умовах для продавця збут не створює особливих труднощів, оскільки в умовах надмірного попиту (дефіциту) його продукція буде реалізована.

Інша справа «ринок покупця», він можливий при перевищенні пропозиції над наявним попитом. При такому співвідношенні між попитом і пропозицією свої умови диктує не продавець, а покупець. Така ситуація спонукає продавця витратити значні зусилля на те, щоб реалізувати свої продукти. Наявність «ринку покупця» є обов'язковою умовою застосування концепції маркетингу [1].

За ступенем, рівнем і глибиною проникнення ринкових відносин в окремі частини господарської системи розрізняють такі види ринків:

1. За територіальним аспектом:

- місцевий ринок;
- національний (внутрішній) ринок;
- світовий (зовнішній) ринок.

2. За укрупненими позиціями:

- ринок факторів виробництва;
- ринок товарів і послуг.

3. Більш детальну уяву про структуру ринку дає його ділення:

- ринок споживчих товарів, послуг, житла, будівель та споруд невикористаного призначення;
- ринок засобів виробництва і виробничих видів діяльності;
- ринок грошей, валюти, цінних паперів;
- ринок праці, робочих місць, робочої сили;
- ринок інформації, інтелектуального продукту, інновацій, «ноу-хау», сучасних технологій.

#### 4. В залежності від ринкового середовища:

- ринок чистої конкуренції;
- олігополістичний ринок [2].

Попит на товари і послуги вивчається в цілому і за окремими товарами і послугами, у розрізі покупців та регіонів. До основних показників попиту відносять: ступінь задоволення товарами і послугами, ємкість ринку засобами виробництва, предметами споживання і послугами, еластичність попиту.

Пропозиція товарів і послуг досліджується в цілому та в розрізі окремих товарів, виробників, торгових посередників і регіонів. Основними показниками є: об'єм, структура і динаміка пропозиції; сировинний і виробничий потенціал пропозиції; еластичність пропозиції.

Пропорційність ринку залежить як від попиту, так і від пропозиції. Її основними показниками є: співвідношення попиту і пропозиції; співвідношення ринків засобів виробництва, товарів і послуг; структура товарообороту; питома вага ринку між виробниками, оптовими і роздрібними продавцями; структура продавців за формами власності; регіональна структура.

Регіональні особливості стану і розвитку ринку простежуються за такими показниками: регіональною варіацією співвідношення попиту і пропозиції, рівнем попиту в розрахунку на душу населення, динамікою основних параметрів розвитку ринку.

До основних показників ділової активності відносять: портфель замовлень, його склад, наповненість і динаміку; кількість, розмір, частоту і динаміку угод; ступінь завантаження виробничих і торгових потужностей.

Основними показниками комерційного або ринкового ризику є: інвестиційний ризик, ризик прийняття маркетингових рішень і ризик випадкових ринкових коливань.

Масштаб ринку залежить від рівня монополізації і конкуренції. Його основними показниками виступають: число фірм на ринку кожного товару, їх розподіл за формами власності і за спеціалізацією; загальний обсяг реалізації товарів і послуг; рівень приватизації; питома вага малих, середніх і великих фірм у загальному обсязі ринку.

Підприємство повинно розробляти і виготовляти ті товари, які можуть задовольнити конкретні потреби споживачів й можуть бути запропоновані цільовому ринку. Досвід зарубіжних фірм показав, що підприємець має більше шансів проникнути на ринок з новим товаром, ніж із вже відомим.

Тому умовою успішної уже бізнесової діяльності є постійне оновлення товарів та розширення асортименту продукції.

Розробка нових товарів є однією з вирішальних умов високоприбуткової діяльності підприємства.

Не менш важливою функцією підприємства є питання збуту продукції, де товаровиробник може сам продавати свій товар, чи користуватися послугами посередників. В цьому не останнє місце відіграє реклама[3].

Всі ці заходи складають маркетингову стратегію підприємства. Вона включає прогнозування можливих прибутків і збитків, розрахунки швидкості обігу капіталовкладень, рух наявних коштів, масу прибутку.

Щоб знайти свого покупця, продукція, вироблена підприємствами, повинна відповідати певним потребам людини. Можливість того або іншого товару задовольняти вимоги споживача визначає його якість. Остання залежить від рівня розвитку продуктивних сил і виробничих відносин, а тому є економічною категорією.

Якість як економічна категорія відображає сукупність властивостей та характеристик продукції (послуг), що зумовлюють її придатність задовольняти потреби людини відповідно до свого призначення.

У практиці господарювання важливо знати не лише якість окремих виробів, а й загальний рівень якості всієї сукупності продукції, що її виготовляє підприємство. З цією метою застосовують певну систему загальних показників, а саме:

- частка принципово нових (прогресивних) виробів у загальному їх обсязі;
- коефіцієнт оновлення асортименту;
- частка продукції, на яку одержані сертифікати якості;
- частка продукції для експорту в загальному її обсязі на підприємстві;
- частка виробничого браку (бракованих виробів);
- відносний обсяг сезонних товарів, реалізованих за зниженими цінами [4].

Якість продукції передбачає поняття конкурентоспроможності.

Загалом поняття конкурентоспроможності характеризує властивість об'єкта задовольняти певну конкретну потребу та порівняти з аналогічними об'єктами даного ринку.

Конкурентоспроможність підприємства означає його здатність до ефективної господарської діяльності та забезпечення прибутковості за умов конкурентного ринку. Інакше кажучи, конкурентоспроможність підприємства – це здатність забезпечувати випуск і реалізацію конкурентоспроможної продукції.

Конкурентоспроможність товарів закладається ще на стадії проектування. У процесі виробництва матеріалізуються найважливіші елементи конкурентоспроможності виробів: якість і витрати.

Для визначення конкурентоспроможності продукції необхідно знати :

- конкретні вимоги потенційних покупців до пропонованого на ринку товару;
- можливі розміри та динаміку попиту на продукцію;
- рівень ринкової ціни товару;
- очікуваний рівень конкуренції на ринку відповідних товарів;
- основних конкурентів;
- найбільш перспективні ринки для відповідного товару;
- термін окупності сукупних витрат, пов'язаних із проектуванням, продукуванням і просуванням на ринок нового товару.

Соціально-економічне значення підвищення якості і конкурентоспроможності продукції полягає в тому, що заходи такого спрямування сприяють формуванню ефективної системи господарювання за умови ринкових відносин. Соціально-економічна ефективність підвищення рівня якості та конкурентоспроможності продукції, що виробляється підприємствами, полягає передовсім у такому :

- високоякісна і конкурентоспроможна продукція завжди повніше та ліпше задовольняє суспільно - соціальні потреби в ній;
- підвищення якості продукції є специфічною формою виявлення закону економії робочого часу: загальна сума витрат суспільної праці на виготовлення й використання продукції високої якості , навіть якщо досягнення такої зв'язане з додатковими витратами, істотно зменшується ;
- конкурентоспроможна продукція забезпечує постійну фінансову стійкість фірми, а також одержання нею максимально можливого прибутку;
- багатоаспектний вплив підвищення якості та, як наслідок, конкурентоспроможність продукції не тільки на виробництво та ефективність господарювання , а й імідж і конкурентоспроможність підприємства в цілому.

Сучасні умови господарювання змушують кожне підприємство запровадити дійовий комплексний організаційний механізм управління якістю продукції та суворо дотримуватись його вимог. Визначальними елементами цього специфічного менеджменту , що справляють найбільш істотний вплив на процес постійного забезпечення виробництва й постачання на ринок конкурентоспроможної продукції є стандартизація і сертифікація виробів.

#### ЛІТЕРАТУРА

1. Апопій В.В., Міщук І.П., Ребицький В.М., Рудницький С.І., Хом'як Ю.М. Організація торгівлі: Підручник; 2-ге вид., перераб та доп. / за редакцією В.В.Апопія. – К.: Центр навчальної літератури, 2008. – 632с.
2. Грищенко І.М., Крахмальова Н.А. Ринкові аспекти виставкової діяльності в Україні на сучасному етапі//Актуальні проблеми економіки. – 2006.- №9. – С.113-119.
3. Комерційна діяльність: підручник / В.В. Апопій та ін. - К.: Знання, 2008. - 558 с

4. Пепа Т.В. Біржова діяльність: навч. посібник для студ. вищих навч. закладів / Т.В. Пепа, Т.І. Пішеніна, В.В. Лаврінович. - К.: Ліра-К, 2009. - 540с.

**Пахаренко О. В.**

аспірант кафедри управління та адміністрування

ННІ «Каразінська школа бізнесу»

Харківський національний університет імені В. Н. Каразіна

м. Харків, Україна

## **КЛАСИФІКАЦІЙНІ АСПЕКТИ МЕРЕЖЕВИХ ПІДПРИЄМНИЦЬКИХ СТРУКТУР**

Основна тенденція в сфері економіки і менеджменту ХХІ століття - розвиток мережових форм організації, яка забезпечує: підвищення рівня ринкової адаптивності до умов волатильної ринкової кон'юнктури; концентрацію діяльності економічних акторів на найбільш пріоритетних областях спеціалізації та унікальних бізнес-процесах. В ході свого еволюційного розвитку структура мережових підприємств трансформувалася не в цілеспрямованому послідовному напрямку, а розвивалися за декількома перспективними орієнтирами, адаптуючись до мінливих змін та вимог зовнішнього середовища [1]. Еволюція та адаптивність мережових структур стала основою для їх класифікації. Значний внесок у розвиток класифікаційних аспектів мережових формувань здійснили Х. Хінтерхюбер та Б. Левін [2], М. Кастельс [3]. При класифікації науковці виходили з того, що різні модифікації мережових організацій формуються залежно від характеру взаємодії учасників (економічних акторів) і виділили два типи: внутрішньо- і міжорганізаційні мережі. Однак в зазначеному підході типологізації не враховано такі характеристики, як рівень динамічності мережових структур і розмір компаній-учасників. Динамічний аспект квазіінтеграційних зв'язків розглядався у класичному підході до класифікації мережових структур за еволюційним розвитком (життєвим циклом) К. Меллером і А. Раджалом [4]. Слід зазначити, що подібна класифікація була представлена також Р. Майлз і Ч. Сноу [5], але в основу типології було покладено критерій стійкості взаємодії учасників мережової структури для досягнення синергетичного економічного ефекту. Тому внутрішньоорганізаційні мережі вони відносили до внутрішніх мережових об'єднань, міжорганізаційні - до стабільних моноцентричних мереж. Але поряд з цим за вказаною ознакою вчені виділяли також динамічні мережові структури, які могли бути як міжорганізаційними та внутрішньоорганізаційними. Слід зазначити, що внутрішні та стабільні мережові об'єднання підприємств засновані на довгострокових стійких взаємовідносинах, тобто вони формуються і підтримуються протягом всього життєвого циклу мережового підприємства [1]. Тоді як динамічній мережі притаманний тимчасовий, короткостроковий характер життєдіяльності. Тому за критерієм строковості зв'язків пропонується виділити також фондовані мережові структури, які функціонують на постійних зв'язках учасників, та

спорадичні мережі, які засновані тимчасово (об'єднання для спільного кредитування та реалізації конкретних проектів, тощо).

При типологізації мережевих організацій критерій розміру підприємства, який відображає рівень впливу на синергетичний ефект в межах квазіінтеграційних зв'язків був врахований в дослідженнях Р. Патюреля [6], В. Зигерта, Л. Ланга [7]. Вчені виділили дві моделі сетізації. Мережеві структури ієрархічного типу (фокальні мережі), коли велика компанія збирає навколо себе фірми менші за розмірами, та плюральні формування мережі підприємств (розпорошені), подібних за розмірами бізнесу, але більшість з яких функціонують як самостійна юридична особа. Але слід зазначити, що поліцентричне формування мережевої організації в залежності від розміру компанії більше відображає форми підпорядкованості. Підприємства можуть взаємодіяти між собою на умовах послідовної взаємозалежності, яка передбачає послідовне виконання завдань. Таким типом взаємозв'язків пропонується характеризувати каскадні підприємницькі мережі. Підприємства можуть об'єднуватися в ланцюгові мережі - взаємозалежні квазіінтеграційні зв'язки, коли технологічний ланцюг передбачає, що кінець роботи одного з них стає початком роботи для іншого. Також існує групова взаємозалежність, яка формується на одночасній участі економічних акторів бізнес мережі для досягнення синергетичного ефекту та може характеризуватися усіма формами взаємозалежності, - синхроністичні підприємницькі мережі. До того ж в межах сетізації господарських зав'язків можлива також формуюча взаємозалежність акторів, коли для виконання роботи від окремого виконавця не потрібно взаємодіяти з іншими виконавцями, кожен виконує роботу індивідуально.

Мережеві підприємницькі структури в процесі еволюційного розвитку змінюють свою структуру, характер і форми зв'язків. На етапі становлення бізнесу мережева структура прагне до відкритості, її розміри збільшуються, ринкові бар'єри на вхід в мережу знижуються. На етапі занепаду учасники мережі прагнуть максимально повно формалізувати свої відносини з бізнес-партнерами, що призводить до відторгнення деяких суб'єктів, які в процесі функціонування характеризувались слабкими економічними зв'язками. В межах життєвого циклу за критерієм входу в квазіінтеграційні зв'язки пропонується доповнити класифікацію мережевих структур такими видами як відкриті та закриті [8].

Залежно від структури і просторово-часових властивостей сетізації господарських відносин підприємницькі мережі можна згрупувати в прості, складні і великі. До простих (малих) можна віднести підприємницькі мережі, що не мають розгалужених структур. Складні мережеві структури характеризуються досить великою кількістю учасників і внутрішніх квазіінтеграційних зв'язків, їх неоднорідністю і рівнем стійкості, структурною різноманітністю зв'язків. До великих можна віднести мережеві підприємницькі структури, для яких істотний просторовий фактор та наявна велика кількість підмереж.

Також, на наш погляд, доцільно розрізняти підприємницькі мережі за характером функціонального призначення. З точки зору характеру функцій можна вирізнити спеціалізовані, багатофункціональні та універсальні мережі. Для спеціалізованих підприємницьких мереж характерна єдність призначення і вузька професійна спеціалізація обслуговуючого персоналу. В межах багатофункціональної мережевої структури забезпечується реалізація багатьох функцій. До універсальних відносяться підприємницькі мережі, де реалізується безліч функцій виробничого призначення в межах однієї структури квазіінтеграційних зв'язків.

Важливим критерієм типологізації мережевих структур слід також зазначити територіальне розміщення. За даною ознакою можна виділити: локальні мережі, учасники якої функціонують на території одного міста; регіональні – в межах однієї адміністративно-територіальної одиниці; національні мережі – в межах однієї країни та міжнаціональні (глобальні) мережі, які функціонують за рахунок транскордонної взаємодії її учасників.

Проаналізовані підходи до класифікацій мережевих структур в сучасній науковій літературі з одного боку відображають стратегічні і динамічні взаємозв'язки, а з іншого, висвітлюють певні відмінності між інтегрованими структурами традиційного типу і квазіінтегрованими структурами. Тобто такі підходи до типологізації мережевих зав'язків дозволяють сформулювати досить загальне уявлення та знання, не даючи можливості поглибленого фундаментального розмежування форм стійких та динамічних квазіінтеграційних зав'язків. Тому в межах даного дослідження була запропонована багатокритеріальна класифікація мережевих структур (рис. 1).



Рис. 1. Класифікація мережевих підприємницьких структур



Запропонована класифікація мережевих підприємств, на відміну від існуючих підходів, базується на комплексній систематизації класифікаційних критеріїв. Основною перевагою такого підходу є те, що він надає системне уявлення про наявність існуючих модифікацій підприємницьких мереж, дозволяє надати об'єктивну оцінку ефективності квазіінтеграційних зв'язків та вибрати найбільш оптимальні форми взаємодії учасників з метою досягнення синергетичного ефекту.

#### ЛІТЕРАТУРА

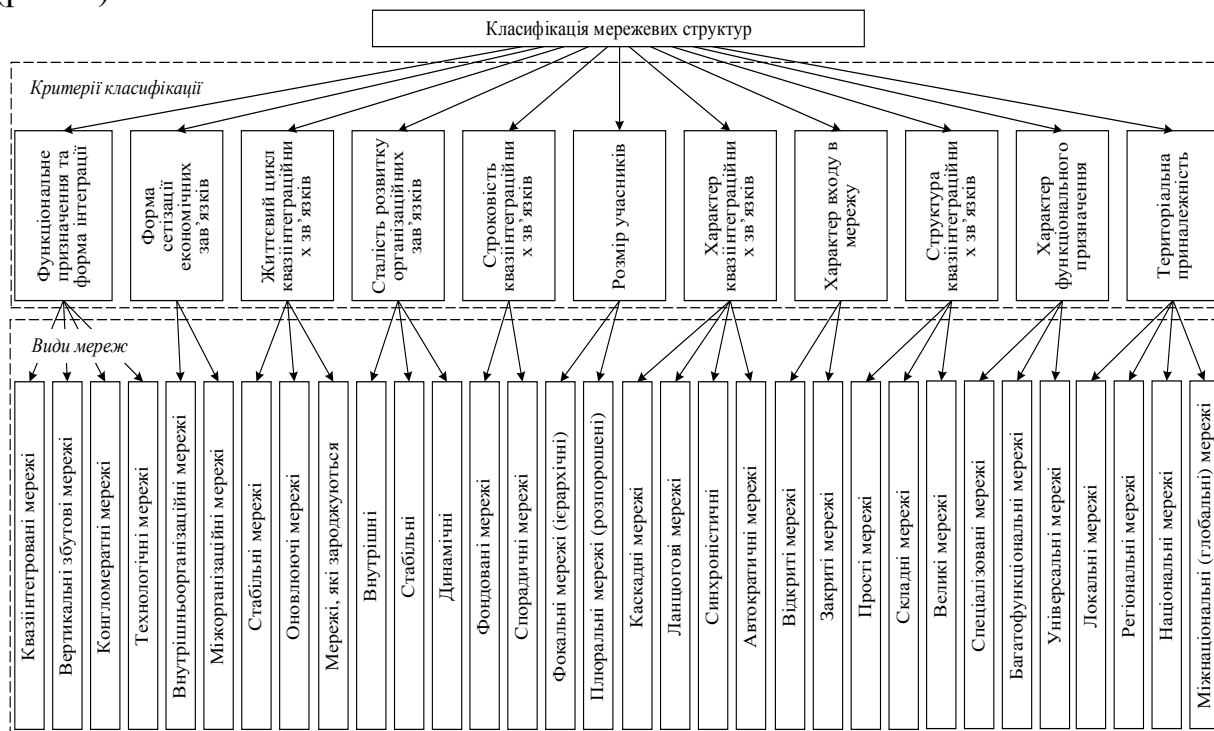
1. Wang Ch.L. Business networking and innovation of Asian enterprises in Western countries: The moderation of institutional distance / Ch.L. Wang, H.F.L. Chung // *Industrial Marketing Management*. – 2020. – Vol. 88. – P. 152-162.
2. Hinterhueber H.H. Strategic Networks – the Organisation of the Future / H.H. Hinterhueber, B.M. Levin // *Long Range Planning*. – 1994. – Vol. 27(3). – P. 43-53.
3. Anttiroiko A-V. Castells' network concept and its connections to social, economic and political network analyses / A-V Anttiroiko // *Journal of Social Structure*. – 2015. – Vol. 16. – P. 1-18.
4. Möller K. Rise of strategic nets – New modes of value creation / K. Möller, A. Rajala // *Industrial Marketing Management*. – 2007. – Vol. 36(7). – P. 895-908.
5. Organizing Continuous Product Development and Commercialization: The Collaborative Community of Firms Model / C. Snow et al. // *Journal of Product Innovation Management*. – 2011. Vol. 28(1). – P. 3-16.
6. Патюрель Р. Создание сетевых организационных структур / Р. Патюрель // *Проблемы теории и практики управления*. – 1997. – № 3. – С. 76-82.
7. Зигерт В. Руководить без конфликтов / В. Зигерт, Л. М. Ланг. – М.: Экономика, 1990. – 335 с.
8. Benefits and Drawbacks of Coopetition: The Roles of Scope and Durability in Coopetitive Relationships / J. Cygler et al. // *Sustainability*. – 2018. – Vol. 10. 10.3390/su10082688.

**Chornomord Y. Y.**

Third year student

Scientific advisor: Vasylyk S.K. ph.d of economics, ass.prof  
Simon Kuznets Kharkiv national university of economics

#### **STRUCTURE AND FEATURES OF THE WORLD GOLD MARKET**

The organizational structure of the gold market is represented by a consortium of several banks authorized to make transactions with gold. They carry out intermediary transactions between buyers and sellers, concentrate their bids, compare them and, by mutual agreement, fix the average market price level (usually twice a day). In addition, special firms are engaged in the purification and storage of gold, the manufacture of ingots.

From a functional point of view, the gold market is a system of relationships between agents presenting demand and supply of the yellow metal, ensuring the implementation of their commercial interests on mutually beneficial terms.

From an institutional point of view, the gold market is a collection of trade associations and specialized institutions engaged in continuous trade in cash gold and its derivatives on the basis of the largest trade and financial centers at all levels of the organization of economic relations. The functioning of the gold market occurs due to the implementation of supply and demand from the largest specialized participants, acting both directly and through commodity and financial exchanges. The object of the market is both physical and non-personalized gold provided in the form of contracts, securities and secondary derivatives.

Gold markets vary:

- by the type of organization (exchange and non-exchange markets);
- by the forms of the goods that are wrapped on them (cream of different weights and samples, coins of different issues);
- by the degree of legality (legal and black markets).

Gold markets are also divided, depending on the regime provided by the state, into world markets (London, Zurich, New York, Hong Kong, Dubai, etc.); internal free (Paris, Midan, Istanbul, Rio de Janeiro); local controlled (Athens, Cairo); black markets (Bombay and others).

There are more than 50 gold markets in the world: 11 - in Western Europe (London, Zurich, Paris, Geneva, etc.), 19 - in Asia (for example, Beirut, Tokyo), 14 - in America (5 - USA), 8 - in Africa. Depending on the regime sanctioned by the state, gold markets are divided into four categories: global (London, Zurich, New York, Chicago, Hong Kong, Dubai, etc.), internal free (Paris, Milan, Istanbul, Rio -Janeiro), local controlled (Athens, Cairo), "black" markets. Until 1968, London was the world's largest gold market, largely due to the regular supply of metal from South Africa. The reorientation of such supplies to Zurich has helped to enhance the role of this global gold market. Almost half of the metal sold in London and Zurich is resold in other markets. Five large companies dominate the London gold market, while the Zurich market is dominated by the "big three" Swiss banks organized in the form of a pool. Since the mid-70s, the New York and Chicago markets have emerged among the world gold markets in connection with the cancellation in 1975 of a 40-year ban on US citizens from making transactions with gold. New York has been the leading gold market since the 1980s.

Domestic free gold markets (Paris, Hamburg, Frankfurt am Main, Amsterdam, Vienna, etc.) are oriented towards local investors. This determines the predominance of transactions with coins, medals, small bars. There is intense competition in the gold coin market between South Africa, Canada and the United States. "Black" gold markets emerge as a reaction to government-imposed foreign exchange restrictions that apply to gold transactions.

If we talk about the structure of the gold market, then they separate the exchange and over-the-counter gold markets. The exchange market is a segment of the commodity market, where purchase and sale transactions are carried out mainly

in financial instruments in the form of futures contracts. The OTC market is a market in which physical gold is traded, traded either directly or through specialized agents. The volume of transactions performed is several times higher than the volume of the exchange market. The attractiveness of this type of market is due to the absence of restrictions inherent in the exchange market.

Historically, the key link in the gold market has been banks, which act as agents, sellers and buyers of the yellow metal. Possessing significant financial resources, an extensive branch network, they are global institutions of the entire gold market, capable of having a significant impact on its conjuncture.

To date, the global gold market has already emerged as an extensive physical metal trading structure that operates on a commercial basis and is almost completely free from government regulation. Under these conditions, the price of gold is determined entirely by the state of supply and demand. There is a possibility that each shopping center will have its own local price, but in the conditions of modern development of communication systems, local quotations are actually transformed into a single world price of gold. According to the established practice, the quotes of London, which is the oldest trade center, are taken for the world price of gold.

It should be noted an important feature of the world gold market, which is that the daily demand for gold is presented only by buyers who use gold in industrial production. Regular supply comes from producers - enterprises that process newly mined gold and gold scrap.

International gold markets are wholesale markets with a limited number of participants, which are multinational banks. The world's major gold trading centers are located in London, New York, Frankfurt, Chicago and Hong Kong:

1. London. It is the oldest and largest center for the world's gold trade. For centuries, London has served as the main financial and transport center for the sale of gold. In the seventies, when the Bank of England acted as the agent of the Reserve Bank of South Africa, authorized to sell newly mined gold, more than 90% of all production of South African gold mines was sold on the London market. To this day, London retains its role as the leading intermediary between producers and consumers of gold. This is the peculiarity of this market, the essence of which is that the operating structures do not trade their own gold on it. By concentrating bids and offers, they satisfy demand without direct communication between the seller and the buyer. The bulk of the gold traded on the market is gold in the form of "standard" bars. The London market is dominated by five gold trading banks and firms that have long maintained a monopoly on the market.

However, after the creation of the London Precious Metals Market Association in 1987, a significant part of the operations was transferred to other structures. Currently, more than 60 banks and firms trade in the London market, 14 of which are so-called market-makers, professional dealers who quote buy and sell prices throughout the day.

2. Zurich. It acquired its role as the largest international center for the wholesale trade in gold relatively recently - in the 70s of the 20th century. The

market is headed by three Swiss banks - Schweizerische Bankgesellschaft, Schweizerische Bankverein and Schweizerische Kreditanstalt. These three banks have formed a kind of "pool", forming for this special gold funds of 50 tons each. Moreover, a reserve fund of 15 tons for each bank has been formed. Thus, possessing significant funds, the pool was able to deploy extensive operations for the purchase and sale of precious metal throughout the world. This market has several differences from the London market. Unlike London market participants who act as intermediaries, Swiss banks buy and sell gold on their own behalf and at their own expense. Thus, acting as sellers and buyers, they have the ability to influence supply and demand - that is, the market price of gold. The second difference lies in other sources of profit - not through commission, but through maneuvering in the market and playing on the difference in prices between the buyer and the seller. It was in this market that the practice of "metal accounts" was first applied - trading without actually moving cash gold.

3. Hong Kong. This gold market has been known for a long time. For a long time, it acted as an official local market, since until 1974 the import and export of gold was prohibited. Thanks to the smuggling trade, Hong Kong has become an important transit point, distributing gold flows in the Far East region. A number of factors contributed to Hong Kong's advancement into the ranks of the leading centers of international gold trade. Favorable geographic location, developed infrastructure, high jewelry demand. The peculiarity of this market lies in the intermediate position of this market between the American and European markets. Moreover, it is the only market in the world that sells on Saturdays. It should be noted that the Hong Kong gold market is divided into two complementary sectors - traditional Chinese and international. The Chinese sector is represented by the "Chinese Gold and Silver Exchange", which has been operating since 1904, uniting about 200 local merchants - foreign access is prohibited. This sector is traditionally focused on the clientele of the Far East and Southeast Asia. The price is set in local currency - for a batch of 20 bars. The international sector is represented by branches and subsidiaries of all leading traders in precious metals. In this sector, prices are set as standard - in US dollars.

4. New York. As a center for the gold trade, this market began to develop after the ban on the private ownership of gold was lifted at the end of 1974. Currently, New York is the world's main center for exchange trading in "paper gold" - gold titles in the form of contracts - options and futures.

Historically, the key link in the gold market has been banks, which act as agents, sellers and buyers of the yellow metal. Possessing significant financial resources, an extensive branch network, they are global institutions of the entire gold market, capable of having a significant impact on its conjuncture.

If we talk about agents that show demand for gold, they are industrial enterprises (mainly jewelry), international commercial banks, a number of central banks, mints, as well as large institutional (hedge, investment and pension funds) and private investors.

Thus, the modern gold market has a complex functional structure, which depends on many external and internal factors. Its formation and development is in tune with the development of the world monetary system and naturally depends on changes in the function of gold in world finance.

Summing up, we can assert about the growing influence of financial, investment and speculative demand on the gold market, which contributes to the formation of an upward trend in prices for the yellow metal, and, as a consequence, the supply of "paper" metal. Recently, the volume of the gold market has increased, which has served as an incentive to expand the circle of its participants and the range of instruments used. A special role was played by the opening of new exchanges for trading gold - in Shanghai and Dubai.

In addition, with the development of Internet technologies and electronic commerce, there has been a partial transition of retail and small wholesale trade in gold to the "world wide web". The most famous example is the e-Gold payment system, created in 1996. It should be emphasized once again that, acting as a financial asset, gold is a special market commodity, the high liquidity of which allows it to be widely used in various financial transactions and banking products without the risk of losing the value of the asset.

Thus, in the global economy, the gold market maintains a steady trend towards expansion, and plays an increasing role in international finance in general and the banking sector in particular. The world gold markets, being the central link, form the general conjuncture of gold prices, being inextricably linked with the domestic gold markets.

### References

1. Annual gold prices since 1990// World gold council. [Electronic resource] / Access: <http://www.research.gold.org/prices/annual/>
2. Identifiable gold demand// World gold council. [Electronic resource] / Access: [http://www.research.gold.org/supply\\_demand/](http://www.research.gold.org/supply_demand/)
3. Official reserves 1948–2019// World gold council. [Electronic resource] / Access: [http://www.gold.org/deliver.đhp?file=/value/stats/statistics/xls/Gold\\_reserves\\_main\\_holders\\_1948\\_2019.xls](http://www.gold.org/deliver.đhp?file=/value/stats/statistics/xls/Gold_reserves_main_holders_1948_2019.xls)
4. Forex: metals è ÑFD [Electronic resource] / Access: <http://www.forexpf.ru>

**Довгалоук А. М.,  
Хавлюк В.О.,** студенти  
Науковий керівник – Вечірко О. Г.  
Коледж економіки і права  
Вінницького кооперативного інституту

## ІННОВАЦІЙНІ ПЕРСПЕКТИВИ РОЗВИТКУ В БАНКІВСЬКІЙ СИСТЕМІ УКРАЇНИ

В сучасному світі проблеми соціального та економічного значення безпосередньо впливають на стан банківської системи. Це спричиняє

проблеми у секторі формування та використання ресурсів банками. Банківська система України виконує завдання розвитку та функціонування системи, що може існувати в умовах нестабільної економіки. У виконанні цього завдання велике значення мають інновації, що здатні покращити банківську систему в кращу сторону. Розповсюдженим питанням є питання щодо інноваційних банківських послуг.

На сьогоднішній день в розвинутих країнах банківська система використала всі можливості підвищення свого рівня, тому постало питання створення чогось нового, що отримало назву інноваційного мислення. Основна причина втілення інновацій у банківському секторі, звісно, є можливість отримати прибуток. Проте сприятливі умови виникнення банківських інновацій створюються передусім змінами зовнішнього банківського середовища[3]

Виникнення банківських інновацій спричинене конкуренцією між банками, прагнення підвищити фінансову стійкість. Інновації у банківській сфері – це кінцевий результат інноваційної діяльності банку, що проявив себе у вигляді нової послуги або покращення банківського продукту. При створенні інноваційної моделі розвитку банківської системи має здійснюватися науково-технічна, економічна та соціальна підтримка, має бути залучено українських та закордонних фахівців. Клієнт є рушійним важелем у інноваційному розвитку банків. Будь-які сфери діяльності банків на сьогоднішній день є сектором впровадження інноваційних послуг та продуктів [1]

Рівень інноваційного потенціалу в Україні є достатньо високим, але не реалізовується в повному обсязі. У загальних законах економіки стверджується, що між фінансовою стійкістю, ефективністю та інноваційним потенціалом є стійка залежність. В Україні втілення фінансових інновацій, здійснені державними банками, на жаль, є не значною. Одночасно з цим у діяльності комерційних банків є значна частина інноваційних ініціатив. Банки України, зазвичай, використовують досвід закордонних розвинутих країн з стійкою банківською системою, що призвело до неможливості набуття власного досвіду, але скоротило витрати при створенні нових продуктів. На даний час в Україні впроваджується система онлайн-верифікації BankID. Ця система створена завдяки співпраці «ПриватБанку» та «Ощадбанку». Дуже схожа на системи, що вже використовуються за кордоном. Програма дає змогу ідентифікувати особу за допомогою Інтернету та уникнути шахрайства, що відбуваються з банківськими рахунками та банківськими картками. В теперішній час найбільші банки України підтримують функцію Інтернет-банкінгу та створюють програми спеціально для клієнтів свого банку [4].

Лідером серед банків з впровадження інновацій є «ПриватБанк». Політика банку у інноваційному секторі спрямована на впровадженні на український ринок принципово нових банківських послуг, що дозволяють клієнтам швидко та просто розпоряджатися своїми коштами на рахунках.

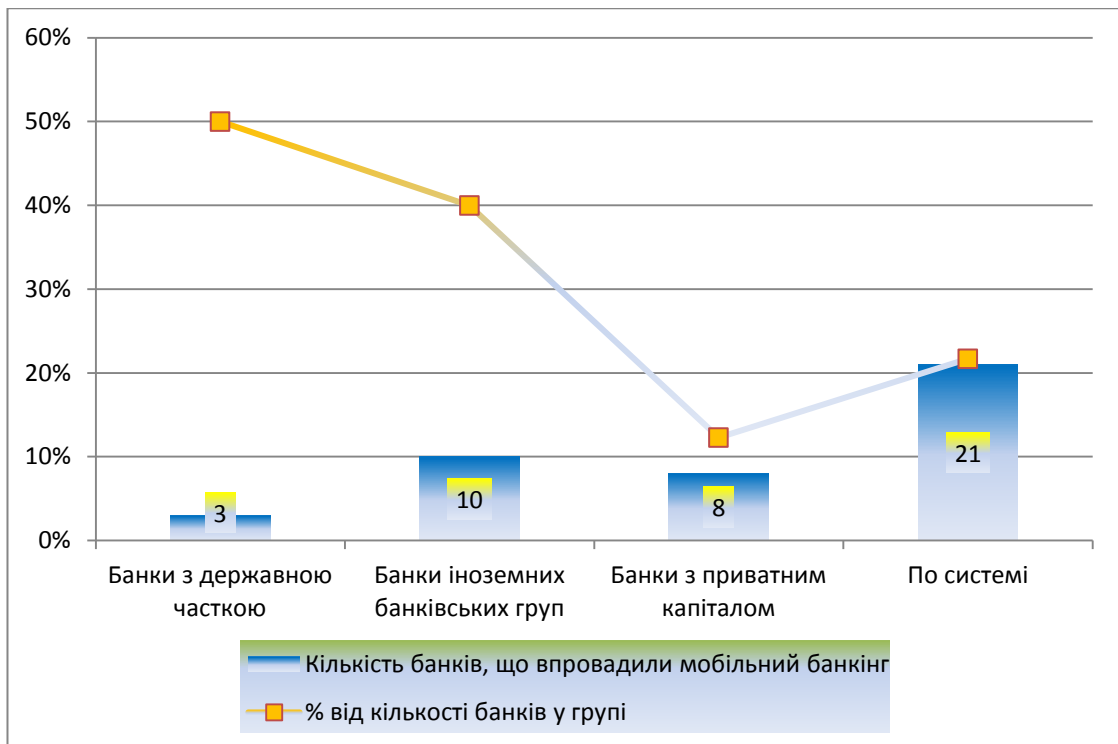

Діаграма 1. Рівень впровадження Інтернет-банкінгу банками України

Відоме англomовне видання «KyivPostУкраїна» проводило опитування, за результатами якого програму «Приват24» визнали найкращим мобільним додатком, що розроблене в Україні. Додаток має понад 3 млн. завантажень, що свідчить про його якість та корисність.

На сьогодні великої популярності набула тенденція впровадження автоматизованих відділень та терміналів самообслуговування. Статистика показує, що значення відділень банків як пункту обслуговування клієнтів постійно рухається на спад, причиною цього є рух у бік цифрових банків. Не багато українських банків можуть запропонувати автоматизовані відділення та мережі терміналів самообслуговування. Дивлячись на це, можна зробити висновок про низький рівень впровадження цих інновацій. На сучасному етапі банки зрозуміли переваги соціальних мереж та налагоджують в них роботу зі своїми клієнтами. Про це свідчить те, що близько сотні українських банків мають свої сторінки у соціальній мережі Facebook. Вибір соціальної мережі у діяльності українських банків дуже різниться. Вже сьогодні можна звернути увагу на створені спільноти банків, що створені навколо офіційних сторінок, за якими слідкують як клієнти банку так і потентійні клієнти. Вітчизняні банківські установи забезпечені матеріальними ресурсами на високому рівні. У розпорядженні більшості банків знаходяться будівлі, що обладнані відповідно до стандартів, систематично відбувається оновлення офісної комп'ютерної техніки, тим самим створюються всі умови для створення ефективного процесу

функціонування банківських установ різного характеру. Часто відмічають застарілість технологій, банкоматів і POS-автоматів.

На нашу думку, тісна співпраця українських фахівців з фахівцями європейських країн, зокрема у секторі банківського обслуговування виведе нас на сучасний рівень та призведе до виникнення нових банківських продуктів та послуг, що дасть змогу надати клієнтам більший спектр можливостей та комфортність при роботі.

Слід зазначити:

1) інновації у банківській сфері – кінцевий результат інноваційної діяльності банку, який отримав реалізацію у вигляді нового або вдосконаленого банківського продукту чи послуги, які впроваджено в практичну діяльність;

2) упровадження інноваційних банківських проектів – найпріоритетніший напрям подальшого розвитку банківських установ та отримання конкурентних переваг на ринку фінансово-кредитних послуг України;

3) причини, які обумовлюють необхідність запровадження інновацій: підвищення прибуткової діяльності банку; генерування нових потоків доходів за рахунок впровадження інноваційних продуктів високої якості; підвищення операційної ефективності; формування сучасного іміджу банківської установи;

4) до перспективних напрямів банківських інновацій варто віднести «багатоканальну діяльність» із поєднанням нових і традиційних технологій і інструментів; віртуальні банківські й фінансові технології; комплексне використання нових інформаційних і комунікаційних технологій; нові банківські продукти (послуги) на базі нових технологій. Саме тому доцільно на рівні Верховної Ради з участю уряду, НБУ, банківських асоціацій та регулюючих органів розробити стратегію розвитку ринку фінансових послуг, в якій передбачити:

– основні інноваційні напрями розвитку ринку банківських послуг і методи їх підтримки;

– розвиток і запровадження перспективних технологій обслуговування клієнтів, обробки та передачі інформації;

– взаємодію різних секторів ринку фінансових послуг;

– розвиток системи регулювання і нагляду ринку фінансових послуг як єдиного цілого, а не окремих його сегментів [2].

Висновки з цього дослідження.

Актуальність державної підтримки інноваційної політики на ринку банківських послуг потребує, насамперед, розробку стратегії розвитку банківської системи на перспективу як складового елемента розвитку фінансового ринку загалом. Розробка і впровадження такої стратегічної програми дасть змогу розвинути в Україні цілком конкурентоспроможний ринок фінансових послуг і його найбільшу складову частину – ринок



банківських послуг, що стане стимулом і каталізатором інноваційного розвитку економіки загалом.

#### ЛІТЕРАТУРА

1. Степаненко О.П. Тенденції інноваційного розвитку банківської системи України / О.П. Степаненко // Актуальні проблеми економіки. – 2012. – № 6 (132). – С. 5–13.
2. Чиж Н.М. Банківські інновації: проблеми та перспективи / Н.М. Чиж, М.І. Дзямулич // Економічні науки. Серія «Облік і фінанси». – 2012. – Вип. 9 (33). – Ч. 4. – С. 67–75.
3. [https://scholar.google.com.ua/scholar?q=сучасна+наука+проблеми+перспективи+та+інновації&hl=uk&as\\_sdt=0&as\\_vis=1&oi=scholart](https://scholar.google.com.ua/scholar?q=сучасна+наука+проблеми+перспективи+та+інновації&hl=uk&as_sdt=0&as_vis=1&oi=scholart)

**Гринчук Т. П.,**

к.е.н., завідувач кафедри фундаментальних  
та обліково-фінансових дисциплін

**Климьонова А. С.,**

студентка групи Ф-181

Коледж економіки і права

Вінницького кооперативного інституту

### **ПЕРЕШКОДИ НА ШЛЯХУ ІННОВАЦІЙНОЇ ДІЯЛЬНОСТІ ПРОМИСЛОВОГО ВИРОБНИЦТВА ЯК ФАКТОРУ ПІДВИЩЕННЯ КОНКУРЕНТОСПРОМОЖНОСТІ ДЕРЖАВИ**

Інноваційність є необхідною умовою розвитку сучасної соціально-економічної системи, вона визначає конкурентоспроможність держави, її рейтинг у світовій економіці, якість життя населення.

Інноваційна діяльність впливає на всі характеристики виробничого процесу: замінює застарілу продукцію, зберігає і розширює ринки збуту, створює нові внутрішні та зовнішні ринки, забезпечує якість продукції, підвищує гнучкість виробництва і зростання виробничих потужностей, скорочує витрати на заробітну плату, скорочує ресурсні витрати, в тому числі, енергетичні, знижує рівень забруднення навколишнього середовища і покращує умови праці.

Основним сектором економіки, в якому створюється більшість інноваційних продуктів є промисловість.

В останні роки економіка України працює у вкрай несприятливих умовах, пов'язаних з військово-політичним фактором та пандемією.

Криза торкнулася всіх базових галузей, починаючи від металургії і хімічної промисловості та закінчуючи машинобудуванням і видобутком корисних копалин. Як наслідок, результативність інноваційного процесу в промисловості України поступово знижується як в частині створення інноваційної продукції, так і в продукуванні нових технологічних рішень.

Найбільше знизилася інноваційність виробництва таких видів

економічної діяльності, як харчова, легка, деревообробна, целюлозно-паперова, що свідчить про формування основи для зниження конкурентоспроможності продукції на тривалу перспективу, що, в свою чергу, формує суттєві ризики для стабільності розвитку промисловості України.

Всі дослідники, які вивчають різні аспекти інноваційної діяльності в промисловості, відзначають її гостру необхідність як для стійкого функціонування і розвитку самого підприємства, так і для посилення конкурентоспроможності держави.

Однак, виявлені численні фактори, які перешкоджають даній діяльності або роблять її важкоздійсненним.

Загальна структура промисловості України має такі негативні характеристики: по-перше, деформації всфері виробництва між галузями паливно-енергетичної, сировинної та напівфабрикатної спрямованості з одного боку і виробництвом наукомісткої продукції з іншого; по-друге, переважно галузеву спеціалізацію; по-третє, високий рівень залежності від імпортованих енергоносіїв, продукції машинобудування і ринків збуту, а також експорту металургійної продукції і сировини; по-четверте, низький технологічний рівень виробництва; по-п'яте, високий рівень зносу основних фондів.

Серед основних бар'єрів для розвитку інновацій в Україні є:

- недосконалість інституцій, зокрема політичного, регуляторного та бізнес-середовища;
- слабо розвинута інфраструктура [1].

Інноваційна діяльність також нерозривно пов'язана із здійсненням інвестицій. Це можна розглядати двояко: з одного боку, це результат, представлений у вигляді доходу в майбутніх періодах, модернізованого обладнання, нової продукції або технології. З іншого боку, це поліпшення існуючих або впровадження нових виробів, принципів і підходів на заміну раніше діючих на підприємстві. Це веде до зниження витрат виробництва, значно покращує споживчі властивості і якість товару, дозволяє задовольняти зростаючі потреби покупців на ринку.

Через військові дії в країні і небажання бізнесу ризикувати засобами, а також через відсутність реальних реформ, які можуть зробити вкладення в українську економіку більш безпечними з точки зору захисту прав інвесторів, скорочується обсяг інвестицій в Україну. На законодавчому рівні досі немає змін у захисті прав кредиторів: неплатники користуються тими ж схемами, вдаються до послуг тих же юридичних компаній, які допомагають обманювати кредиторів і виводити кошти [2].

Таким чином, сьогодні головними перешкодами на шляху забезпечення конкурентоспроможності української економіки є нестабільна політична ситуація, вузькість внутрішнього ринку, відсутність стимулів інноваційно-інвестиційної діяльності, поширення корупції, неефективність експлуатації природних і економічних ресурсів, незбалансованість і неефективність

існуючої системи державного управління, яка в даний час не в змозі розробити послідовну та дієву стратегію економічного розвитку України шляхом реалізації реформ, спрямованих на втілення інтересів суспільства, а не на власні пріоритети органів влади.

Першочерговими заходами з боку уряду повинні стати заходи державного рівня, які передбачають підтримку сталого економічного зростання та його розвиток; збереження політичної стабільності, поетапну модернізацію промислового комплексу України, усунення диспропорцій в економіці, відхід від сировинного укладу до експорту продукції глибокої переробки, перехід на новий технологічний уклад виробництва. Таке управління вимагає удосконалення законодавства (зокрема, в сфері захисту інтересів національних виробників на внутрішньому ринку) та формування ефективної державної інноваційної політики розвитку галузі, яка буде складатися з основних напрямів, пріоритетів і критеріїв розвитку, а також ефективного механізму структурних зрушень, який буде включати всі фактори впливу макроекономічного середовища, через створення сприятливих умов до активізації інноваційної діяльності промисловості.

Актуальним завданням для підприємств промисловості є підтримка держави, як головного керуючого апарату всієї економіки країни, визначення її функцій, принципів та інструментів прямого і непрямого впливу на інноваційну діяльність, виступ держави як інвестора підтримки промислового виробництва у вигляді фінансування і здійснення державних замовлень.

Отже, промисловість зможе бути рушієм прискорення економічного розвитку та якісних змін у структурі економіки лише після суттєвої модернізації, виправлення ситуації із зношеністю основних фондів на більше ніж 80 відсотків та впровадження новацій і переходу до виробництва конкурентоспроможних продуктів з високою часткою доданої вартості[1]. Таким чином, виникає потреба в створенні на державному рівні ефективного механізму структурних зрушень, який буде включати всі фактори впливу макроекономічного середовища, через створення сприятливих умов до активізації інноваційної діяльності промисловості, фінансового забезпечення досліджень і розробок шляхом державного стимулювання і державних преференцій (податкові, митні, фінансові пільги), державі цільові науково-технічні програми, державні замовлення на інноваційну продукцію галузі тощо. Механізм державного регулювання інноваційного розвитку підприємств промисловості реалізується, з одного боку, через активізацію залучення інвестиційних ресурсів в реалізацію інновацій, а з іншого – через створення державою сприятливих умов і стимулів до активізації діяльності суб'єктів інноваційного процесу.

#### ЛІТЕРАТУРА

1. Про схвалення Стратегії розвитку сфери інноваційної діяльності на період до 2030 року. [Електронний ресурс] URL: <https://zakon.rada.gov.ua/laws/show/526-2019-%D1%80#Text>

2. Сучасний стан кредитування реального сектору економіки. URL: [space.wunu.edu.ua/bitstream/316497/4351/1/Вихристюк%20Катерина.pdf](http://space.wunu.edu.ua/bitstream/316497/4351/1/Вихристюк%20Катерина.pdf)

**Гринчук Т. П.,**  
к.е.н., завідувач кафедри фундаментальних та  
обліково-фінансових дисциплін

**Войцещук І. А.,**  
студентка групи Ф-181  
Коледж економіки і права  
Вінницького кооперативного інституту

## **МОЖЛИВОСТІ, РИЗИКИ ТА НАПРЯМКИ РОЗВИТКУ ЦИФРОВОЇ ЕКОНОМІКИ В УКРАЇНІ**

Продуктом нового часу є цифрова економіка, в якій ускладнюються економічні відносини, посилюється віртуалізація економіки. Під цифровою економікою можна розуміти господарське виробництво, що використовує цифрові технології. Інформація як головний фактор виробництва відкрила великі можливості для якісного економічного зростання. Фактично всі сфери людської життєдіяльності (економічна, соціальна, політична, культурна та інші) в тій чи іншій мірі змінилися завдяки відкриттю і розвитку інформаційно-комунікаційних технологій.

Головною «цінністю» в цифровій економіці є споживач, який стає головним в процесі економічної діяльності, тому що без нього немає сенсу в ній самій. Споживач вибирає товар, покладаючись на поради, особистий досвід і рекламу, продавець не має можливості особисто контактувати з покупцем. Головним простором для розвитку цифрової економіки є віртуальна мережа необмеженого Інтернету.

Сьогодні технології інформатизації та зв'язку, високотехнологічна інфраструктура високошвидкісних інтернет-мереж, доступ до ключових економічних структур та інновації стають ключовим показником розвитку країни. Цифрові перетворення є досить складним завданням. Країнам, що досягли високого рівня цифрового розвитку, довелося вирішувати складні організаційні, культурні, технічні проблеми, і тільки врахування всіх цих факторів зробило ці трансформації успішними.

Напрямами розвитку цифрових технологій є цифрові тренди (тенденції).

Світові цифрові тренди станом на 2019 рік зображені на рис. 1.

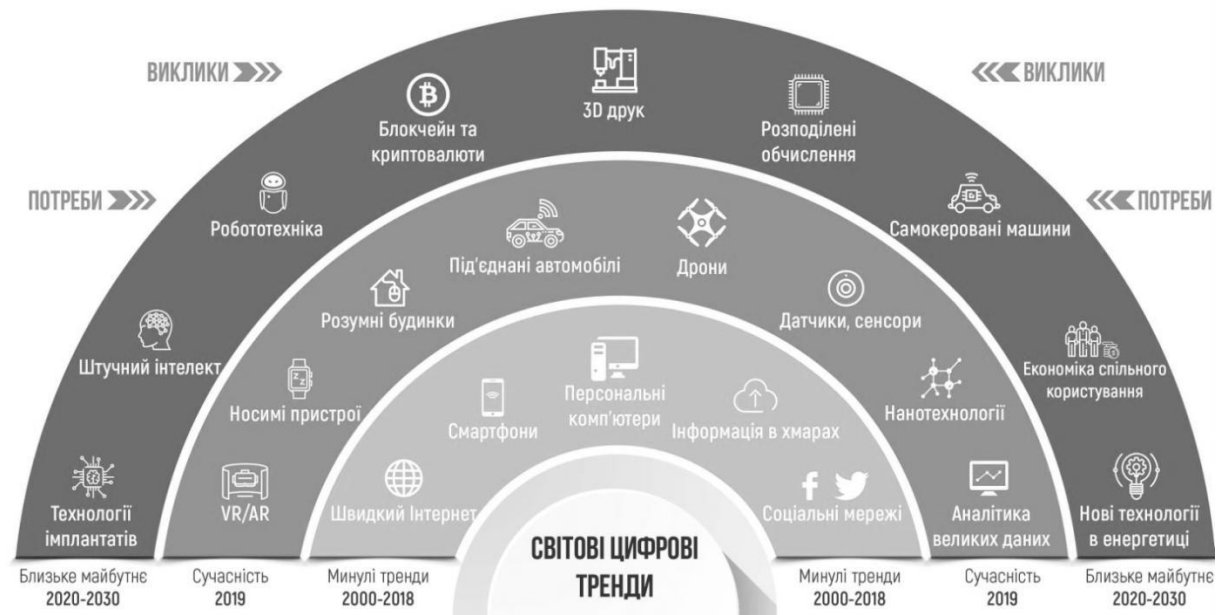

**Рис. 1. Світові цифрові тренди**

*Джерело: [1].*

Сьогодні неможливо уявити наше повсякденне життя без таких вже звичних, але одночасно незамінних засобів, як смартфони, планшети, розумні автомобілі і навіть роботи, які обслуговують нас в банківських відділеннях. Прогрес анітрохи не стоїть на місці.

Особливість же українського цифрового розвитку в тому, що користувачі і бізнес значно випереджають державу і промисловість. Вітчизняний малий і середній бізнес вже так чи інакше працює в інтернеті і здебільшого використовує цифрові методи просування своїх послуг. Але держава і велика промисловість в Україні кардинально відстали. Безумовно, держава проводить технологічні зміни, але поки цього недостатньо [2].

Для того, щоб стати справжніми цифровими лідерами в конкретних сферах економіки потрібно виділяти пріоритетні цифрові проєкти, які реалізують конкретні організаційні команди.

Розвиток цифрової економіки в Україні надасть можливість:

1. Забезпечити істотний внесок в економічне зростання.
2. Збільшити число робочих місць в суміжних галузях в 3-5 разів.
3. Забезпечити приріст продуктивності праці.
4. Прискорити темпи зростання малого та середнього бізнесу, розвивати цілу екосистему бізнес-сервісів, підвищувати прозорість умов ведення бізнесу.
5. Підвищити доступність державних та фінансових послуг, освіти, культури, медичного обслуговування.
6. Поліпшити діловий та інвестиційний клімат.
7. Розвивати інноваційне підприємництво.

8. Скоротити рівень злочинності та створити середовище, що унеможливує корупцію як явище.

9. Створити ефективний інструмент управління.

Крім позитивних ефектів, на жаль, цифрова економіка тягне за собою негативні наслідки і ризики. Наприклад, розширення спектра і індивідуалізація цифрових послуг призводять до зниження контролю в області цифрових послуг, і можливості для шахрайства збільшуються. Значно збільшуються ризики витоку інформації, що вимагає підвищення рівня захисту, виділення додаткових інвестицій в інформаційну безпеку. У великій кількості інформації важко вибрати якісні дані і достовірну інформацію. Для молоді реальне життя стає віртуальним, спілкування в Інтернеті замінює особисте спілкування, а для багатьох людей старшого покоління виникає складність. Приватне життя багатьох людей і організацій стає загальнодоступним, що може привести до негативних наслідків. Не опинившись в «цифрі», організація перестає бути гнучкою, ефективною, конкурентоспроможною. Цифрова економіка може привести до масового безробіття, до вивільнення трудових ресурсів, скорочення кількості робочих місць, що вимагають середньої кваліфікації, і збільшення різниці в рівнях оплати праці. Але разом з тим, цифрові платформи створюють нові робочі місця, допомагають розвивати додаткові навички і підвищувати кваліфікацію.

В якості основних напрямків розвитку цифрової економіки слід виділити наступні: грамотне ІТ-регулювання, розвинена інфраструктура, національні центри компетенції і цифрові платформи.

Успіх залежатиме від певних кроків, вжитих українським урядом. Для розвитку цифрової економіки країни необхідне створення умов та інфраструктури логістики, відповідних стимулів і заохочень (податкових, фінансових тощо) з боку держави, формування відповідної нормативно-правової бази. Ще одна складова фундаменту цифрової економіки – це кібербезпека. Кількість загроз і складність застосовуваних технологій з кожним роком буде збільшуватися, в зв'язку з чим доцільно впроваджувати рішення на рівні інфраструктури, що захищають базові елементи цієї інфраструктури від ключових загроз. У перспективі необхідно мати таку юрисдикцію в країні, яка з одного боку привертає інвесторів з точки зору технологічних інновацій, а з іншого – захищає інтелектуальну власність, інтереси і права власників даних, підтримує оборот даних в правильному режимі.

Отже, глобальний перехід України на цифрову економіку неминуче призведе до зміни багатьох секторів економіки. На новий рівень повинні бути виведені освіта, охорона здоров'я, виробництво. Впровадження більш ефективних сучасних технологій дозволить підвищити продуктивність праці, якість життя громадян, поліпшити умови розвитку бізнесу, призведе до створення нових галузей і професій, забезпечить незалежність і конкурентоспроможність країни. Однак цифрова економіка повинна чітко

регулюватися певними стандартами та правилами, що визначаються законами, насамперед, для захисту прав споживачів та державного управління.

#### ЛІТЕРАТУРА

1. [Україна 2030Е – країна з розвинутою цифровою економікою.](https://strategy.uifuture.org/kraina-z-rozvinutoyu-cifrovoyu-ekonomikoyu.html) [Електронний ресурс] URL: <https://strategy.uifuture.org/kraina-z-rozvinutoyu-cifrovoyu-ekonomikoyu.html>
2. Україна переходить на «цифрову економіку». Що це означає? [Електронний ресурс] URL: <https://www.ukrinform.ua/rubric-society/2385945-ukraina-perehodit-na-cifrovu-ekonomiku-so-ce-oznacaє.html>

**Коваль Ю.А.**, викладач

Вінницький кооперативний інститут, Україна

### **ПРОБЛЕМИ ФІНАНСУВАННЯ ІННОВАЦІЙНОЇ ДІЯЛЬНОСТІ В УКРАЇНІ**

В умовах жорсткої конкуренції за технологічне лідерство на світовому ринку перемагають ті країни, економіка яких базується на інноваційних розробках та технологіях. На сьогоднішній день у світовій практиці виділяють такі основні напрями інноваційної політики, як загальні умови (FrameworkConditions); науково-технічні бази і систему підготовки та перепідготовки кадрів для розвитку науки і техніки (ScientificandTechnicalBase); трансфер-фактори (TransferFactors); інноваційні динамо (InnovationDynamo), тобто систему факторів, що формують інновації на рівні підприємств. Саме останній чинник вказує, що підприємства відіграють вирішальну роль в інноваційному процесі.[3]

Масштаб фінансування наукових досліджень є одним з найважливіших показників у розвитку науково-технічного й інноваційного потенціалу. У Законі України «Про наукову і науково-технічну діяльність» передбачені бюджетні асигнування на науку і науково-технічну діяльність у розмірі не менше 1,7% ВВП України. Для порівняння у Європейському Союзі, згідно зі Стратегією «Європа 2020» валові витрати на науку становлять 3% ВВП. За даними 2019 року в Україні частка витрат на виконання досліджень і розробок у ВВП становить 0,48%.[2] Тоді, як у країнах Європейського Союзу – 2,03%. Лідерами серед країн світу, що вкладають кошти в інноваційну діяльність є Швеція – 3,25%, Австрія – 3,09%, Німеччина – 2,94%, Данія – 2,87%, Фінляндія – 2,75%, Бельгія – 2,49%, Франція – 2,25%. Ці дані засвідчують розуміння світовими лідерами особливого стратегічного значення фінансування розвитку інноваційних технологій.

У вищезазначеному законі йдеться, що фінансове забезпечення наукової і науково-технічної діяльності в Україні здійснюється за рахунок коштів Державного і місцевих бюджетів, коштів установ, організацій та підприємств, вітчизняних та іноземних замовників робіт, грантів та інших джерел, не заборонених законом. Але у світі дуже популярною є модель

комбінованого фінансового забезпечення. Яка включає поєднання державного фінансування з приватно-комерційними джерелами.

Проаналізувавши динаміку джерел фінансування інноваційної діяльності в Україні за останнє десятиліття, можна чітко простежити, що істотно зросла частка фінансування інновацій за рахунок власних коштів. Щодо фінансування за рахунок коштів Державного бюджету, то цей рівень є занадто, як для європейської держави, низьким, наприклад у 2019 році він становив всього 2,49%. З однієї сторони, використання власних коштів для фінансування інновацій характеризується стабільністю, простотою та швидкістю їх залучення, можливістю гнучкого й оперативного прийняття інвестиційних рішень, мінімізацією вартості проекту на величину відсотка по кредитах, що забезпечує високу мобільність обігу грошових коштів та запобігання ризику неплатоспроможності і банкрутства під час їх використання. Проте постійна недостатність власних коштів та високий рівень ризику, що притаманний інноваційній діяльності, не завжди гарантує вітчизняним підприємствам високі темпи розвитку шляхом самофінансування інноваційних заходів. [1]

Як показує практика, однією із ключових форм фінансування інноваційної діяльності в Україні також є кредитування хоча сьогодні, у зв'язку з економічною нестабільністю та недовірою до банківської системи України, його частка є незначною.

Також слід зазначити, що зменшується фінансування інновацій іноземними інвесторами. Так, у 2010 році воно становило 30%, а у 2019 році відповідно 11,1%. Можна пов'язати це зі зниженням довіри та несприятливим економічним кліматом, що утворився в Україні з початком воєнних дій а сході нашої країни.

Важливо звернути увагу на розширення інструментів фінансування інновацій, оскільки в сучасних умовах традиційні джерела фінансування інноваційної діяльності є недостатніми для їх ефективного просування. В міжнародній практиці активно застосовують інструменти лізингу, форфейтингу, франчайзингу. В умовах швидкого зношення лізинг полегшує доступ до передової техніки і є фінансовим механізмом, за допомогою якого підприємства мають змогу придбати необхідне високотехнологічне устаткування у разі можливості поступової виплати грошових коштів, зароблених на його експлуатації. При використанні франчайзингу можна залучити капітал кількох інвесторів. Форфейтинг є фінансовою операцією, яка перетворює комерційний кредит на банківський за допомогою купівлі боргу в кредитора. Його використання здатне значно поживити інноваційну діяльність вітчизняних промислових підприємств. [1]

Отже, проблема фінансового забезпечення інноваційної діяльності в Україні є дуже актуальною і потребує негайного розв'язання, зокрема розробку комплексних інвестиційних проектів на державному і регіональному рівнях, залучення нових та вдосконалення старих джерел фінансування.



## ЛІТЕРАТУРА

1. Почтовюк А.Б. Фінансове забезпечення інноваційної діяльності підприємств в сучасних умовах // Науковий вісник Полтавського університету економіки і торгівлі. 2019. №3 (75). С. 133-140.
2. Офіційний сайт Державної служби статистики України. URL: <http://www.ukrstat.gov.ua/>
3. Руденко І.В., Постольна Н.О., Голованова О.М. Фінансове забезпечення інноваційної діяльності в Україні. Проблеми та перспективи розвитку підприємства: Матеріали XII Міжнародної науково-практичної конференції. Харків: ХНАДУ, 2018. С.158-160.

**Коляда О.В.**, к.е.н., доцент,  
доцент кафедри міжнародної економіки  
Університет державної  
фіскальної служби України

## СУЧАСНІ ТЕНДЕНЦІЇ РОЗВИТКУ СВІТОВОГО РИНКУ ТУРИСТИЧНИХ ПОСЛУГ

За останні десятиліття серед основних сегментів світового ринку послуг найшвидше розвивається ринок туристичних послуг. Туристична індустрія, яка забезпечує пропозицію на світовому ринку туристичних послуг, володіє значною матеріальною базою, забезпечує зайнятість мільйонам людей, взаємодіє майже з усіма сферами економіки та забезпечує, за даними експертів, від 20 до 45% ВВП деяких країн. При чому, туристична індустрія це одна з не багатьох сфер економіки, в якій залучення новітніх технологій не призводить до скорочення працюючого персоналу.

Туристичні потоки по всьому світу показують стабільне зростання протягом останнього десятиліття. У 2019 році було зареєстровано 1,5 мільярда міжнародних туристичних прибуттів, що на 4% більше порівняно з попереднім 2018 роком. Про це свідчать дані Всесвітньої туристичної організації ООН (UNWTO). Згідно звіту, в 2019 році зростання міжнародних прибуттів спостерігалось у всіх регіонах світу. Проте невизначеність навколо Brexit, крах Thomas Cook, геополітична і соціальна напруженість і уповільнення світової економіки все ж сповільнили зростання туризму в 2019 році порівняно з винятковими темпами 2017 (+7%) і 2018 років (+6%). [1]

Найбільш швидкозростаючим регіоном для міжнародних туристичних прибуттів у 2019 році став Близький Схід (+8%, що майже вдвічі більше порівняно з 2018 роком). А ось в Азіатсько-Тихоокеанському регіоні рівень зростання, навпаки, сповільнився, хоча як і раніше залишився вище середнього, а кількість міжнародних прибуттів зросла на 5%). [2]

Протягом 2017-2019 рр. значене зростання подорожей, а саме +12,5% експурту туристичних послуг і +12,1 % зростання туристичних прибуттів, було характерно для Африки. Найбільший експортер туристичних послуг

даного регіону це Єгипет. На його долю припадає, за оцінками аналітиків, близько 1/5 туристичного експорту Африканського регіону. [1]

Америка (+2%) мала не однозначні тенденції, оскільки багато острівних напрямків в Карибському басейні зміцнили своє відновлення після ураганів 2017 року, тоді як прибуття в Південну Америку знизилося зокрема і через тривалі соціальні та політичні потрясіння. [2]

Найбільшим регіоном в експорті туристичних послуг протягом 2017-2019 рр. була Європа, яка мала постійне зростання протягом зазначеного періоду. Туреччина мала особливо високе збільшення прибутків від туристів, що було наслідком сприятливого обмінного курсу, зокрема у Греції відбулось збільшення кількості туристів.

Витрати на туризм продовжували зростати. Так, Франція повідомила про найсильніше зростання витрат на міжнародний туризм серед десяти найбільших світових ринків виїзного туризму (+11%), тоді як Сполучені Штати (+6%) лідирували в абсолютному вираженні, чому сприяв сильний долар США. Однак деякі великі ринки, що розвиваються, такі як Бразилія і Саудівська Аравія, повідомили про зниження витрат на туризм. У першій половині 2019 року обсяг виїзних поїздок з Китаю, найбільшого «постачальника» туристів, збільшився на 14%, хоча витрати скоротилися на 4%. [1]

В цілому, кількість напрямків, які отримують від міжнародного туризму 1 млрд. дол. США і більше, за останні десятиліття майже подвоїлася - зазначив генеральний секретар UNWTO Зураб Пололікашвілі. [3]

До початку 2020 р., початку пандемії COVID-19, відбувалось зростання надходжень від туристичної сфери всіх провідних експортерів туристичного продукту (рис. 1.).



Рис. 1. Провідні країни на ринку туристичних послуг, станом на 01.01. 2019 рік

Однак, світова пандемія COVID-19 та світова криза, яка нею спричинена також вплинула і на розвиток світового ринку туристичних

послуг. Очікувані втрати, за різними даними аналітиків та експертів, у сфері міжнародного туризму у 2020 році порівняно з 2019 роком від 910 млрд. дол США до 1.2 трлн дол США; втрата робочих місць в даній сфері очікується ві 100 млн до 120 млн. [4]

Отже, наразі тенденції розвитку світового ринку туристичних послуг характеризуються не передбачиваністю, враховуючи вплив пандемії, з якою ще не зустрічався сучасний світ.

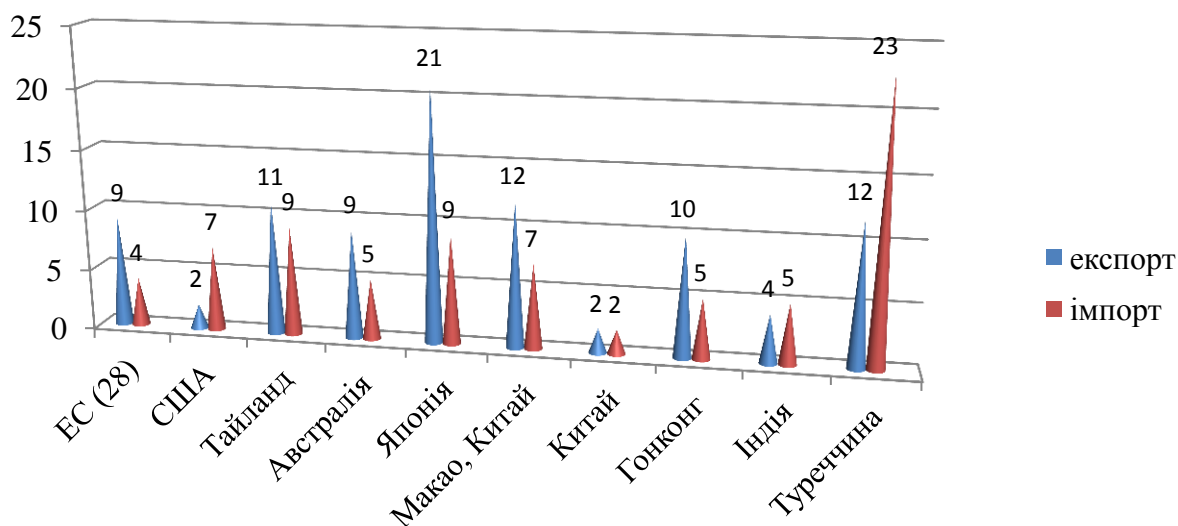
#### ЛІТЕРАТУРА:

1. UNWTO World Tourism Barometer. Advance Release, January 2019 [Електронний ресурс] / UN World Tourism Organization – Режим доступу: <http://www.wttc.org/-/media/files/reports/global-economic>

2. Світова туристична організація UNWTO [Електронний ресурс]. – Режим доступу : <http://www.unwto.org>

3. Туристичні потоки по всьому світу показують стабільне зростання десятий рік поспіль. [://www.unian.ua/tourism/news/10839209-kilkist-mizhnarodnih-turistichnih-pojizdok-dosyagla-1-5-milyarda.html](http://www.unian.ua/tourism/news/10839209-kilkist-mizhnarodnih-turistichnih-pojizdok-dosyagla-1-5-milyarda.html)

4. Пандемія COVID-19 та її наслідки у сфері туризму в Україні. Національна туристична організація України : офіц. веб-сайт. URL: <http://www.ntoukraine.org/assets/files/EBRD-COVID19-Report-UKR.pdf>

**Колотій С. В.**

к.е.н., доцент кафедри фінансів, обліку і аналізу  
Вінницький кооперативний інститут

### **КОНЦЕПТУАЛЬНИЙ ПОТЕНЦІАЛ НЕБАНКІВСЬКИХ ФІНАНСОВИХ ІНСТИТУТІВ НА РИНКУ КРЕДИТНИХ РЕСУРСІВ**

Страхові компанії залишаються основою небанківського фінансового сектора. В умовах карантину й зниження економічної активності в першому півріччі 2020 року валові премії страховиків, що прозвітували, зросли на 4,4% порівняно з 2,5% приросту в попередньому періоді. Рівень виплат склав 35%, що свідчить про перехід до страхування у класичному значенні цього слова. На страховому ринку функціонують 215 страхових компаній.

На початок 2020 року в Україні нараховано 64 недержавних пенсійних фонди (НПФ), які пропонують громадянам свої послуги, у той час як у 2005 році їх було 21. Станом на 31.03.2020 р. адміністраторами недержавних пенсійних фондів укладено 79,6 тисяч штук пенсійних контрактів, що більше на 13,1% порівняно зі станом на 31.03.2019 р. Кількість вкладників станом на 31.03.2020 р. збільшилась порівняно з аналогічним періодом 2019 р. на 28,4%. Незважаючи на цю позитивну динаміку, НПФ досі становлять лише незначну частку на ринку небанківських фінансових установ, особливо порівняно Польщею, Угорщиною, Чехією.

Щодо діяльності кредитних спілок, то їх в Україні зареєстровано понад три сотні, а активну діяльність здійснюють понад двісті. І хоча за обсягами цей ринок є незрівнянно меншим за банківський, він грає досить важливу

соціальну роль. Членами кредитних спілок є 433 тис. українців в усіх областях України – не тільки в мегаполісах, але й в малих містах і селах.

Загалом, наведені дані свідчать про ріст здорової конкуренції банків і небанківських фінансових установ, що може не лише знизити відсоткові ставки за банківськими кредитами, а й стимулювати подальше зростання якості фінансових послуг та збільшення рівня заощаджень населення.

Прикладами ефективнішої, порівняно з банками, роботи таких небанківських установ, як кредитні спілки або ломбарди, є мікrokредитування фізичних осіб та підприємців, оскільки вищезазначені установи можуть надавати кредити оперативніше, зі спрощенням процедур і за нижчими ставками. Небанківські фінансові установи можуть фінансувати і довгострокові інвестиційні проекти, на відміну від банківських установ, котрі, як правило, залучають кошти на порівняно короткий термін. Тому небанківським фінансовим установам є сенс конкурувати з банками у секторах зі строком окупності проектів у десятки років, а саме: у фінансуванні капіталомістких, довгоокупних проектів, наприклад, у будівництві, енергетиці, будівництві концесійних автошляхів, на залізниці тощо.

Вагомими причинами порівняно низького розвитку небанківських установ є насамперед: невідпрацьованість і невідповідність законодавства, відсутність практичного досвіду організації їх діяльності та низький рівень довіри населення до таких установ. Основною перепорою розвитку небанківських установ є нерозвиненість фондового ринку в Україні. Хоча діють два важливі для ринків капіталу закони: «Про іпотечні облігації» та «Про цінні папери і фондовий ринок». Перший з них має фінансові установи до сек'юритизації своїх активів через спеціальний проміжний механізм (тобто, через використання облігацій, забезпечених пулом іпотечних кредитів). Другий закон вимагає більшого розкриття фінансової інформації емітентів, чиї цінні папери торгуються на біржах, та передбачає ефективніші процедури відкритого і закритого розміщення цінних паперів.

Одним з багатьох факторів, які дестимулюють фізичних осіб до зберігання своїх заощаджень у кредитних установах, є поняття "довіра".

Довіра у вищезгаданому аспекті має дві складові: довіра населення до національних грошей - гривні та довіра до банківських та небанківських фінансових установ [3].

Довіра до національних грошей формується насамперед на підставі макроекономічної політики, яку розробляють уряд та Національний банк. Якщо рівень довіри високий, гальмуються процеси доларизації заощаджень, поживається капіталізація доходів населення, зростають попит на гроші та пропозиція грошей і капіталів на фінансовому ринку, розширюється ресурсна база фінансових посередників. Довіра до небанківських фінансових установ, хоч і пов'язана тісно з довірою до національної грошової одиниці, є, однак, самостійним чинником впливу на ефективність фінансово-посередницької діяльності. Незадовільна репутація небанківських фінансових установ, а саме

довірчих товариств, інвестиційних та пенсійних фондів, щодо збереження коштів населення зумовлена, насамперед, повільними темпами роботи щодо прийняття основних нормативних актів, які б регулювали їх діяльність [4]. Така ситуація призвела до малоефективної дії та непоодиноких випадків шахрайства в цих закладах. Формування ставлення українського населення до небанківських фінансових установ зумовлене не лише вищезгаданими проблемами, а й відсутністю власної історії створення їх в Україні протягом останнього століття. Світовий досвід переконує в тому, що створення небанківського фінансового сектора належного розміру та значення -це досить складний і, головне, довготривалий процес. Основними передумовами розвитку небанківського фінансового сектора є досягнення економікою та фінансовою системою держави певного рівня зрілості, а також наявність стійкої та стабільної банківської системи.

Загалом розв'язання наведених проблем макроекономічного характеру потребує упровадження нових механізмів управління ефективністю функціонування небанківських фінансових установ на базі розроблення активної державної політики, спрямованої на забезпечення конкурентоспроможності фінансових послуг на внутрішніх і зовнішніх ринках. Вагомим чинником зростання довіри до небанківських фінансових установ може бути створення суспільно позитивного іміджу навколо них. Поряд із забезпеченням ефективної діяльності небанківських фінансових установ і досягнення ними стійкого становища в ринковому середовищі слід вирішувати питання фінансової політики, спрямованої на впровадження інновацій та зниження ризиків у їх використанні.

#### ЛІТЕРАТУРА

1. Огляд ринків [Електронний ресурс]// Національна комісія, що здійснює державне регулювання у сфері ринків фінансових послуг. Офіційний сайт. — Режим доступу: [http:// www. nfr.gov.ua](http://www.nfr.gov.ua).
2. Ринок у цифрах [Електронний ресурс]// Українська асоціація інвестиційного бізнесу. Офіційний сайт. — Режим доступу: [http:// www.uaib.com.ua](http://www.uaib.com.ua).
3. Стратегія реформування державного регулювання ринків небанківських фінансових послуг на 2015-2020 роки // Розпорядження Національної комісії, що здійснює державне регулювання у сфері ринків фінансових послуг № 499 від 19.03.2015.
4. Харламова А.О. Особливості діяльності небанківських фінансово-кредитних установ в Україні / А. О. Харламова // Інвестиції: практика та досвід. - 2018. -№ 23. - С. 57-60.

**Гончарук А.Ю.,  
Маркітан Б.Д.,**  
студенти гр. Мб-191,  
Науковий керівник – Шмагельська М.О., к.г.н.,  
завідувач кафедри економічної теорії, фундаментальних  
та соціально-гуманітарних дисциплін  
Вінницький кооперативний інститут,

## **ПРОБЛЕМИ І ПЕРСПЕКТИВИ ЗБАЛАНСОВАНОГО ЕКОНОМІЧНОГО РОЗВИТКУ СВІТОВОГО СПІВТОВАРИСТВА**

Минуле століття відзначалося безпрецедентним ростом світової економіки, кількості населення та зростанням напруженості у відносинах суспільства і природи. Задоволення потреб сучасного людства вимагало постійного нарощування обсягів експлуатації природно-ресурсного потенціалу планети. До цього додавалась нерівномірність у обсягах споживання ресурсів в окремих регіонах світу. Сучасні високі стандарти якості життя, що існують у двох з половиною десятках країн з розвинутою ринковою економікою, значною мірою були досягнуті за рахунок експлуатації природно-ресурсного потенціалу всієї планети, що створило глобальні проблеми для збалансованого економічного розвитку світового співтовариства.

Геоелектронічна і геополітична ситуація світового співтовариства сильно корегує функції і повноваження сучасної держави, яка є носієм неоднакових повноважень і функцій через різні їх економічні та політичні потенціали. Збалансований економічний розвиток - не є процесом, який рівномірно охоплює всі держави, слід розрізняти його вплив на економіку країн розвинених і країн, що розвиваються. Кількість населення країн, що формують три основних світових економічних центри - США, країн ЄС та Японії - становила у 2018 р. всього 830 млн. осіб, що складає близько 12 % від чисельності всього населення планети. Водночас у цих країнах вироблялося більше половини обсягу світового ВВП. Тому, у країнах з розвинутою економікою, у яких живе близько 1 млрд. осіб, споживається абсолютна більшість природних ресурсів, які освоює людство, та більша частина всієї промислової продукції світу.

Збалансований економічний розвиток передбачає, що уряди країн будуть постійно вирішувати проблеми ціннісних орієнтацій, які стосуються глобальної справедливості, оточуючого середовища, суспільства; приймати відповідальні рішення у відповідності з узгодженими правилами та етнічними пріоритетами. Всі заходи, що висуваються для досягнення збалансованого економічного розвитку, зводяться до наступного:

- розширення і поглиблення системи міжнародного законодавства;
- посилення глобального управління через створення відповідних наднаціональних інститутів;
- відповідне “виховання” нових політичних еліт, політичне

мислення яких повинно охоплювати юридичні питання, установи і ресурси, а також здійснення великих проєктів на довгострокову загальнолюдську перспективу.

Для вирішення проблем збалансованого економічного розвитку необхідні: інтенсифікація трансграничних економічних, політичних, соціальних і культурних зв'язків; трансформація світової економіки; технологічна революція; здатність національних держав вирішувати глобальні проблеми.

Глобалізація виступає важливою тенденцією збалансованого економічного розвитку світового співтовариства, надзвичайно прискоривши інновації і виявивши необхідність уточнення стратегії вдосконалення світових господарських зв'язків, посилення взаємодії національних економік на базі сучасних інформаційних технологій та регулювання, направлено на створення гнучких ринків праці, товарів, капіталу, послуг. Усю попередню історію розвитку людства економічне зростання та збільшення кількості населення супроводжувалося безжалісним використанням природно-ресурсного потенціалу (ПРП) регіонів. Настає час нового розуміння розвитку. Світове співтовариство опрацьовує напрям збалансованого економічного, соціального й екологічного розвитку регіонів згідно з «Порядком денним на XXI століття».

Збалансований економічний розвиток світового співтовариства включає комплекс трансграничних взаємодій між фізичними особами, підприємствами, інститутами і ринками, що виявляється в розширенні потоків товарів, технологій і фінансових засобів, у неухильному зростанні й посиленні впливу міжнародних інституцій, громадянського суспільства, у глобальній діяльності транснаціональних корпорацій, у значному розширенні масштабів трансграничних комунікаційних та інформаційних обмінів, а також у трансграничному перенесенні захворювань і екологічних наслідків.

#### ЛІТЕРАТУРА

1. Абаніна Н.С. Соціальний опір як фактор сталого розвитку: самоорганізаційний аспект // Гуманітарний вісник Запорізької державної інженерної академії: [зб. наук. пр.]. Запоріжжя: Вид-во ЗДІА, 2009. Вип. 36 С.126-135.

2. Воронкова В.Г. Формування і розвиток економічної парадигми в умовах глобалізації // Гуманітарний вісник Запорізької державної інженерної академії: [зб. наук. пр.] Запоріжжя: Вид-во ЗДІА, 2011. Вип.47. С.5-16

3. Мельник В.В. Формування постмодерністської цивілізації як результат розвитку хвиль глобалізації та глобальної історії / В. В. Мельник / Гілея.: науковий вісник: [зб. наук. пр.] К.: Вид-во УАН ТОВ "НВП" "ВІР". 2011. Вип.50. С.321–328

**Шмагельська М.О.**, к.г.н.,  
завідувач кафедри економічної теорії,  
фундаментальних та соціально-гуманітарних дисциплін  
**Томчук Я.В.**, студент  
Вінницький кооперативний інститут,

## **ПРОБЛЕМИ ТА ПЕРСПЕКТИВИ РОЗВИТКУ ЕКОЛОГІЧНО ЗБАЛАНСОВАНОЇ ЕКОНОМІКИ**

Пошук співвідношення між природокористуванням і соціально-економічним розвитком, яке забезпечувало раціональне і ефективне використання природних ресурсів, підтримувало екологічну безпеку суспільства і гарантувало необхідну якість життя і добробуту населення, спричинив перехід до сталого розвитку - глибокої, науково обґрунтованої раціоналізації природокористування. Поняття «сталий розвиток» отримало офіційний статус як ключова задача світового співтовариства і нова стратегія розвитку, необхідна для збереження біосфери Землі і виживання людства.

Сталість розуміють як економічний ріст, який може підтримуватись фізичним і соціальним середовищем в оглядному майбутньому. Сталість охоплює етичні норми, орієнтовані на виживання всього живого, право майбутніх поколінь і інституціональну відповідальність, що забезпечують повне ураховання цих прав в політиці і практичній діяльності [1].

Задекларовані у Ріо-де-Жанейро у 1992 р. базові принципи: «людське життя - сенс сталого розвитку», паритетності розвитку і інтегральності соціо-еколого-економічного процесу розвитку лягли в основу всіх існуючих державних стратегій сталого розвитку. Завдання екологічно збалансованої економіки - оптимізація регіональної політики, укрупнення низових ланок місцевого самоврядування з метою підвищення їхньої економічної достатності і, відповідно, самостійності, зберігаючи при цьому стабільність на більш високому рівні одиниць адміністративно-територіального устрою.

За останні 10-15 років були розроблені численні концепції переходу людства до такого розвитку, який би дозволив перебороти негативні тенденції сучасної цивілізації і зберегти біосферу і цивілізацію. Найбільш розвинуті країни вже здійснили перехід до інтенсивної і високоефективної економіки, що дозволяє їм досить успішно вирішувати складні соціально-економічні і екологічні проблеми.

Сталий розвиток - гармонізований розвиток трьох структурних підсистем: де економіка й екологія, або енвайронментальна економіка є базисом сталого розвитку, а соціальна підсистема - його надбудовою. Таким чином, зростання функціональної ефективності кожної з підсистем в ідеалі відповідає засадам концепції сталого розвитку [2].

Сталим є розвиток, який задовольняє потреби суспільства, не ставлячи під загрозу спроможність майбутніх поколінь задовольняти свої потреби. Це система взаємоузгоджених управлінських, економічних, соціальних, природоохоронних заходів, спрямованих на формування системи суспільних



відносин на засадах довіри, безпечного навколишнього середовища, національних джерел духовності. Пріоритетним напрямом сталого розвитку є оптимізація життєдіяльності людства в умовах безпечного природного середовища і гармонійних відносин як усередині суспільства, так і між окремими спільнотами.

Одним з основних чинників сталого розвитку є природні умови і ресурси. Для істотного зменшення техногенного навантаження на довкілля, припинення процесів його деградації необхідно докорінно змінити існуючу практику господарювання шляхом відмови від «нульової» вартості природних ресурсів, що створить фінансові передумови для збалансованості соціально-економічного розвитку. Критерієм сталого розвитку повинен бути не приріст обсягів виробництва, а потенціал його зростання в умовах збереження та переходу до покращення якісних показників навколишнього природного середовища.

Відповідно до викладених вище принципів стратегічними завданнями сталого розвитку усфері екологічно збалансованого розвитку економіки є:

- забезпечення переходу економіки на інноваційну модель розвитку;
- структурна перебудова економіки шляхом прискорення розвитку високотехнологічних галузей;
- створення конкурентоспроможної, соціально орієнтованої ринкової моделі економіки;
- впровадження сталих економічних механізмів природокористування та імплементація екологічної складової в систему національних рахунків;
- підвищення ефективності інвестиційних процесів, у тому числі у сфері відновлення природного капіталу;
- стимулювання впровадження екологічно безпечних, енергетично ефективних та ресурсозберігаючих технологій;
- розвиток технологій замкнутого циклу і технологій очищення, переробки та утилізації промислових і побутових відходів;
- підтримка екологічно ефективного виробництва енергії, включаючи використання відтворювальних джерел енергії та вторинних енергетичних ресурсів.

Екологічно збалансована економіка – основа сталого розвитку держави, тому критерієм сталого розвитку повинен бути не приріст обсягів виробництва, а потенціал його зростання в умовах збереження та переходу до покращення якісних показників навколишнього природного середовища, його оптимізація.

#### ЛІТЕРАТУРА

1. Мельник Л.Г. Екологічна економіка. – Суми: ИТД «Університетська книга», 2007. – 213с.
2. Програма розвитку Організації Об'єднаних Націй. - Електронний ресурс / Режим доступу: <http://www.undp.org.ua>

## **ОРГАНІЗАЦІЯ ДОГОВІРНОГО ПРОЦЕСУ У СТАРТАП-КОМПАНІЯХ: ОБЛІКОВИЙ ВИМІР**

Ризики стартап-компанії пов'язані як із внутрішніми операціями, так і з зовнішніми. Систему управління процесами на внутрішньому рівні легше проконтролювати через наявність повного доступу у будь-який час до всієї інформації, яка потрібна для прийняття відповідних управлінських рішень та передбачити певні негативні наслідки, ніж роботу із зовнішніми суб'єктами. Співпраця з іншими сторонами передбачає відповідні ризики, які не завжди можливо визначити, виокремити серед усіх інформаційних потоків. Для зменшення впливу ризиків від дій інших суб'єктів, їх мінімізації потрібно впроваджувати відповідну систему заходів, а також розроблювати та використовувати в роботі відповідні документи, які регулюють умови співпраці. Важливим аспектом діяльності стартап-компаній, яка пов'язана із співпрацею з контрагентами, є організація договірному процесу.

Щоб закріпитися на ринку, зайняти лідируючі позиції в певній галузі, сфері, території інноваційному підприємству потрібно активно розвиватися, збільшувати виробництво, продажі та вдосконалювати інші господарські процеси. Зазначене свідчить про необхідність ведення активної виробничої та збутової діяльності компанії, що передбачає співпрацю з різними суб'єктами ринку – постачальниками сировини та інших запасів, дистриб'юторськими фірмами, підрядниками, консультаційними фірмами та ін. Проте будь-які дії та домовленості між підприємствами повинні бути юридично оформлені шляхом укладення договорів.

Реалізацію договірному процесу в стартап-компанії має здійснювати відділ договірної роботи на чолі з керівником відділу. Основними завданнями відділу є:

- участь у підготовці, укладанні та контролі за виконанням договорів з іншими підприємствами, установами та організаціями;
- реєстрації договорів та додаткових угод до договорів та організація їх збереження;
- організація претензійної роботи.

Особливості складових організації договірному процесу в стартап-компанії представлено в таблиці 1.

## Складові організації договірному процесу в стартап-компанії

Складова	Характеристика складової організації договірному процесу
1	2
Організаційна складова	<p>1) Форма організації договірному процесу - відділ договірної роботи на чолі з керівником відділу.</p> <p>2) Підпорядкування – юридичному відділу, фінансовому відділу, бухгалтерській службі та дирекції підприємства. Зазначена структура підпорядкування є необхідною задля якісної та ефективної роботи підрозділу, а також для здійснення внутрішнього контролю.</p> <p>3) Чисельність працівників відділу визначається штатним розписом стартап-компанії.</p> <p>4) На підприємстві розроблено Положення про відділ договірної роботи.</p> <p>5) В посадових інструкціях кожного працівника як даного відділу, так і загалом по підприємству, визначені їх конкретні завдання та обов'язки, права, повноваження, відповідальність, знання та кваліфікація, які необхідні для забезпечення ефективної роботи в організації та реалізації договірному процесу.</p> <p>6) Відділ договірної роботи взаємодіє із структурними підрозділами підприємства стосовно інформації, необхідної для укладання, виконання та розірвання договорів. Головним чином, відділ договірної роботи взаємодіє із наступними структурними підрозділами: юридичний відділ, фінансовий відділ, бухгалтерська служба, відділ матеріально-технічного забезпечення та дирекція.</p>
Методична складова	<p>В господарських договорах обов'язково прописуються:</p> <ul style="list-style-type: none"> <li>– суми штрафів, які можуть стягуватися або сплачуватися, в тому числі як понесення відповідальності за використання чужої інтелектуальної власності, розкриття комерційної таємниці щодо нових інноваційних продуктів тощо;</li> <li>– обсяги поставок у натуральних та вартісних вимірниках;</li> <li>– ціни;</li> <li>– вартість ін. витрат (в залежності від контрагента, виду договору, ін. домовленостей);</li> </ul>
Технічна складова	<p>1) Використовуються типові форми договорів.</p> <p>2) Візування договорів здійснюється керівником відділу договірної роботи, керівником юридичного відділу, керівником фінансового відділу, головним бухгалтером, керівником відділу матеріально-технічного забезпечення та заступником директора з комерційних питань.</p> <p>3) Обов'язковими реквізитами візи є: посада, ПІБ, підпис та дата проставлення візи.</p> <p>4) Всі договори та додаткові угоди до них реєструються в журналі реєстрації договорів.</p> <p>5) Складаються графіки документообороту та руху договорів, в яких зазначаються послідовність, час, місце надходження (структурний підрозділ) та суб'єкт отримання (посада, ПІБ) договорів.</p> <p>6) Аналітичним відділом стартап-компанії розробляються та заповнюються форми внутрішньої звітності за договірним процесом, в яких зазначаються види та кількість укладених та неукладених договорів та додаткових угод, а також відповідальні особи за їх</p>

	складання.
Внутрішній контроль	<p>1) Система внутрішнього контролю в стартап-компанії представлена сукупністю заходів, які здійснюються керівництвом підприємства та головним бухгалтером. Впроваджений внутрішньогосподарський контроль забезпечує достовірність інформації про діяльність підприємства, збереження грошових коштів, засобів та товарно-матеріальних цінностей, підвищення ефективності господарювання досліджуваного суб'єкта.</p> <p>2) Питання здійснення внутрішнього контролю за організацією договірному процесу в стартап-компанії регулюються посадовими інструкціями, Положенням про облікову політику.</p> <p>3) Суб'єктами внутрішнього контролю в стартап-компанії є управлінський персонал, в тому числі директор з фінансів та головний бухгалтер. Останній, в свою чергу, підзвітний керівництву підприємства.</p> <p>4) Управлінським персоналом здійснюється адміністративний контроль.</p> <p>5) Директором з фінансів окрім адміністративного, здійснюється, головним чином, фінансовий контроль, складовою якого є бухгалтерський контроль.</p> <p>б) Основними групами об'єктів внутрішнього контролю в стартап-компанії в розрізі організації та реалізації договірному процесу є:</p> <ul style="list-style-type: none"> <li>– майно підприємства та джерела його утворення;</li> <li>– господарська діяльність підприємства;</li> <li>– процес управління.</li> </ul>

Відповідно до даних табл. 1, відділ договірної роботи в стартап-компанії взаємодіє із такими структурними підрозділами: юридичний відділ, фінансовий відділ, бухгалтерська служба, відділ матеріально-технічного забезпечення та дирекція. Порядок візування договорів та їх послідовність проходження в кожному структурному підрозділі стартап-компанії представлено на рис. 1.



Рис. 1 Взаємодія відділу договірної роботи з іншими структурними підрозділами в стартап-компанії у процесі здійснення візування договорів

Відповідно до даних рис. 1, основними суб'єктами, між якими здійснюється рух інформаційних потоків в контексті організації договірної процесу в стартап-компанії, є: відділ договірної роботи, юридичний відділ, фінансовий відділ в особі його керівника, бухгалтерська служба в особі головного бухгалтера, відділ матеріально-технічного забезпечення в особі його керівника та дирекція в особі заступника директора з комерційних питань. Зазначена характеристика відділу договірної роботи в стартап-компанії свідчить про якісну організацію та реалізацію договірної процесу на підприємстві, що забезпечує якісні поставки та показує ефективну роботу підприємства на всіх рівнях.

Отже, можемо зробити висновок, що діяльність відділу договірної роботи взаємопов'язана з функціями бухгалтерської служби. Так, відмінне виконання обов'язків одним структурним підрозділом сприяє відповідному відображенню операцій в бухгалтерському обліку та можливість подальшої обробки облікової інформації з наступним формуванням управлінської звітності та прийняттям рішень керівництвом підприємства.

**Стецюра В. О.**, студентка

**Китайчук Т. Г.**, доцент, к. е. н.

Вінницький торговельно-економічний інститут

Київського національного торговельно-економічного університету

## **ЗАГАЛЬНІ ЗАСАДИ ОБЛІКУ ТОВАРІВ НА ПІДПРИЄМСТВАХ РОЗДРІБНОЇ ТОРГІВЛІ**

На сьогоднішній день неможливо представити життя без роздрібних підприємств, адже саме вони відіграють головну роль у передачі товарів з виробництва до споживача.

В Україні упродовж останніх 20-ти років роздрібна торгівля набула величезних темпів розвитку, у зв'язку з чим сформувалась окрема система обліку в торгівлі. Це сталося через те, що вона має свої особливості, такі як ведення роздрібно-товарообігу, застосування конкретних рахунків для обліку товарів, наявність торгової націнки, ведення бухгалтерського обліку лише у вартісному виразі за цінами продажу, специфічний облік витрат та інші.

Оскільки головним об'єктом в обліку торгівлі є товари, тому у роботі найбільшу увагу приділено розгляду особливостей їх обліку.

Насамперед потрібно сказати про рахунки обліку, що призначені для обліку товарів. Рахунок 28 «Товари» призначений для обліку руху товарно-матеріальних цінностей, що надійшли на підприємство з метою продажу. Рахунок 28 з відповідними субрахунками використовують здебільшого збутові, торгові та заготівельні підприємства (організації), а також підприємства громадського харчування [3].

На субрахунках 281–284 за дебетом відображається збільшення товарів та їх вартості, за кредитом — зменшення [2].

Торгові підприємства нічого не виробляють, тому облік готової продукції не ведеться, також відсутній процес визначення виробничої собівартості. Товари надходять найчастіше на підприємство шляхом їх купівлі у виробничих підприємств, рідше – за бартерними операціями. Згідно П(С)БО 9 «Запаси» [5] придбані товари надходять на підприємство за первісною вартістю. На рисунку 1 відображено, що саме входить до складу первісної вартості придбаних товарів.



Рис. 1. Склад первісної вартості товарів

Товари надходять на підприємство на підставі таких первинних документів: накладна, товарно-транспортна накладна, податкова накладна, коносамент, квитанція та інші документи, що підтверджують операцію надходження товарів від постачальника.

Типова кореспонденція рахунків з обліку надходження товарів на підприємство роздрібної торгівлі представлена у таблиці 1. Особливістю обліку в торгівлі є те, що товари спочатку оприбутковуються на складі (за субрахунком 281 «Товари на складі»), а потім вже передаються у торговий зал (за субрахунком 282 «Товари в торгівлі») та нараховують торгову націнку (за субрахунком 285 «Торгова націнка»).

Також потрібно обліковувати транспортно-заготівельні витрати, вони можуть відображуватись або на окремому рахунку – 289, або прямо включатись у вартість придбаних товарів. Рішення як обліковувати ТЗВ приймає керівництво та затверджує у Наказі про облікову політику.

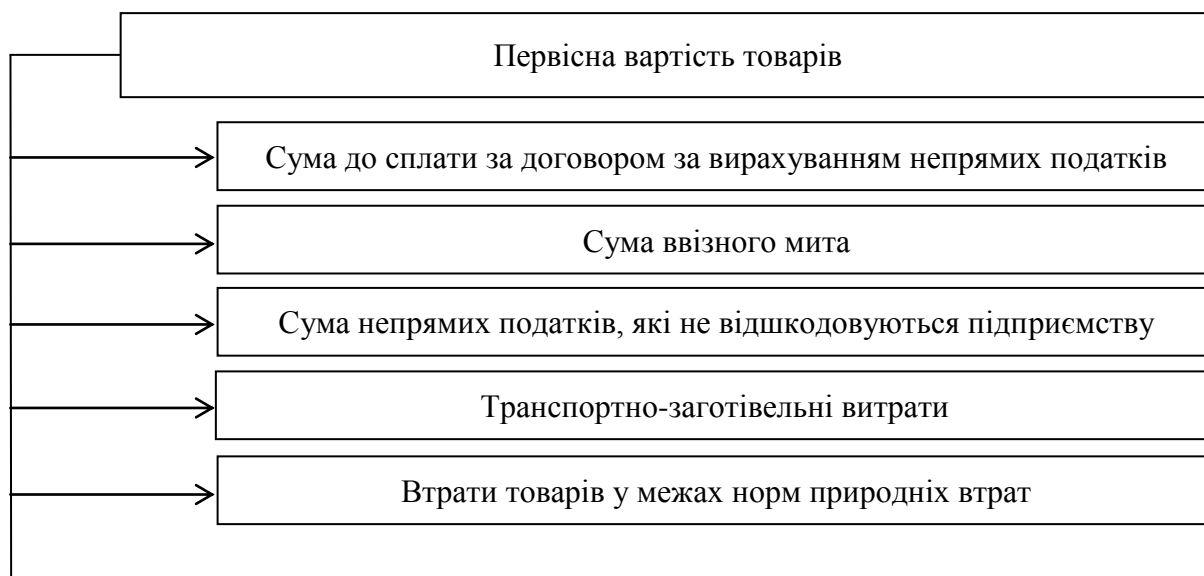
Вищеназвані операції представлені у таблиці 1 [4].

**Типова кореспонденція рахунків з обліку надходжень товарів Таблиця 1**

№ з/п	Зміст господарської операції	Кореспонденція рахунків	
		Дт	Кт
1	Оприбутковано товари на складі від постачальника	281	631
2	Відображено податковий кредит з ПДВ за товари	641	631
3	Відображено витрати на транспортування товару від постачальника	289	685
4	Відображено податковий кредит з ПДВ за отримані послуги	641	685
5	Здійснено оплату за товари постачальнику	631	311
6	Здійснено оплату транспортній організації за перевезення товарів	685	311
7	Передано товар зі складу в торговельний зал магазину	282	281
8	Нараховано торговельну націнку для формування продажної вартості товарів	282	285

Як було сказано раніше, товари на торговельних підприємствах обліковуються за продажною ціною, яка складається з первісної вартості та суми торгової націнки (рис. 2).



Рис. 2. Склад продажної вартості товарів

Реалізація товарів у роздрібних підприємствах зазвичай обліковується за кореспонденцією рахунків, що наведена у таблиці 2.

При відображенні доходу відображається й отримання коштів, адже роздрібні підприємства зазвичай обслуговують фізичних осіб, які при купівлі товарів одразу ж розраховуються на касі. При цьому потрібно відобразити списання вартості товарів та торгової націнки, яка списується одним із способів:

- методом «сторно» за кореспонденцією рахунків Дт 282 Кт 285;
- зворотною проводкою до нарахування націнки Дт 285 Кт 282.

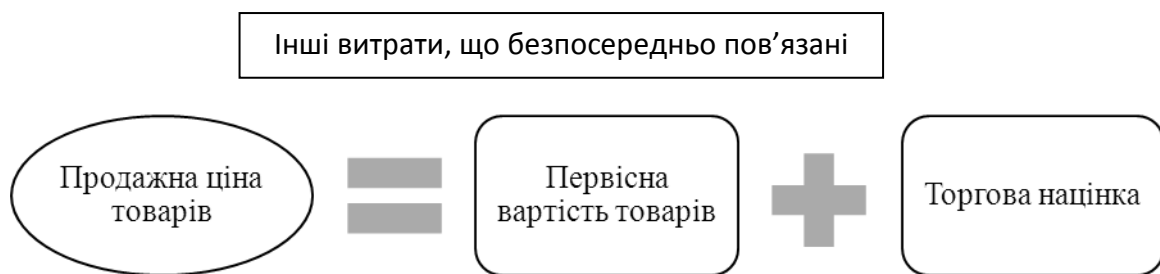
Додатковою проводкою буде списання суми транспортно-заготівельних витрат, якщо вони обліковуються на окремому субрахунку.

Таблиця 2

## Типова кореспонденція рахунків з обліку реалізації товарів

№ з/п	Зміст господарської операції	Кореспонденція рахунків	
		Дт	Кт
1	Відображено дохід від реалізації товарів та надійшла виручка в касу	301	702
2	Відображено податкове зобов'язання з ПДВ	702	641
3	Відображено собівартість реалізованих товарів	902	282
4	Списано суму транспортно-заготівельних витрат	902	289
5	Списано торговельну націнку на реалізовані товари методом «сторно»	282	285
6	Списано дохід на фінансовий результат	791	902
7	Списано собівартість на фінансовий результат	702	791

Окрім реалізації товарів у магазинах або торгових точках, широкого розповсюдження також набула роздрібна торгівля через Інтернет. Упродовж останніх років, а також у зв'язку із карантинними заходами у 2020 році, купівля товарів он-лайн виросла утричі, якщо не більше. У зв'язку з цим виникла необхідність введення типової кореспонденції рахунків з обліку он-лайн-продажів, яка наведена у таблиці 3. Оскільки більшість он-лайн-магазинів працюють на умовах передоплати, тому у таблиці представлений саме цей варіант.

Таблиця 3

## Типова кореспонденція рахунків з обліку реалізації товарів в он-лайн магазині

№ з/п	Зміст господарської операції	Кореспонденція рахунків	
		Дт	Кт
1	Отримано передоплату за товар	311	681
2	Нараховано податкові зобов'язання з ПДВ	643	641
3	Відображено дохід від продажу товару	361	702
4	Нараховано податкові зобов'язання з ПДВ	702	643
5	Здійснено взаємозалік заборгованостей	681	361
6	Відображено собівартість реалізованих товарів	902	281
7	Списано дохід на фінансовий результат	791	902
8	Списано собівартість на фінансовий результат	702	791

Формування первісної вартості товарів у торгівлі через Інтернет не відрізняється від формування вартості товарів у звичайній роздрібній торгівлі, тому до цих активів застосовується схема складу первісної вартості, представлена на рисунку 1.

Операції з он-лайн-продажу товарів обов'язково повинні мати документальне підґрунтя. Основними документами під час реалізації товарів покупця є: товарні або фіскальні чеки, видаткові накладні, власно розроблені форми документів, але у такому випадку такі документи повинні містити всі необхідні реквізити первинних документів.

До особливостей Інтернет-торгівлі належить те, що під час продажу часто не відбувається фізичного контакту працівників магазину з покупцями.



Тому якщо Інтернет-магазин доставляє товар через посередників (пошта, кур'єрська служба тощо), то один з екземплярів первинного документа, що засвідчує продаж товару, йому необхідно передати покупцю через посередника. Якщо продаж товару не потребує оформлення фіскального чека, то покупець може поставити свій підпис (інші дані) на товарному чеку, видатковій накладній тощо [1].

Ще однією особливістю та відмінністю від звичайної роздрібної торгівлі є відсутність торговельного залу, у зв'язку з чим відсутня кореспонденція рахунків Дт 282 Кт 281, а списання товарів відбувається за проводкою Дт 902 Кт 281.

Отже, підприємства роздрібної торгівлі мають свої особливості відображення в обліку процесу надходження та реалізації товарів. Правильність ведення обліку забезпечить таким підприємствам надання достовірної інформації про наявність та рух товарів внутрішнім користувачам, а при проведенні аналізу буде можливо побачити попит на окремі види товарів.

Облік реалізації товарів у роздріб та в он-лайн-магазинах дещо відрізняється, це зумовлено специфікою їх зберігання та передачі покупцю. Наразі вивчення он-лайн-продажів у сфері обліку лише набирають обертів, тому їх облік не повністю сформований, не існує типових документів для підтвердження здійснених операцій, тому часто виникають спірні моменти. Проте на сьогоднішній день Інтернет-магазини швидко розповсюджуються, тому неодмінно повинні з'явитись нормативні документи з ведення обліку у сфері Інтернет-продажів для правильного їх оформлення.

#### ЛІТЕРАТУРА

1. Бондаренко О. М. Бухгалтерський облік витрат на створення веб-сайту та операцій з реалізації товарів в Інтернет-магазині / О. М. Бондаренко. // Приазовський економічний вісник. – 2018. – №6. – С. 154–159.
2. Інструкція про застосування Плану рахунків бухгалтерського обліку активів, капіталу, зобов'язань і господарських операцій підприємств і організацій [Електронний ресурс] // Міністерство фінансів України. – 2019. – Режим доступу до ресурсу: <https://zakon.rada.gov.ua/laws/show/z0893-99#Text>.
3. План рахунків бухгалтерського обліку [Електронний ресурс] – Режим доступу до ресурсу: <https://www.buhoblik.org.ua/uchet/uchet-tovarov-i-materialov/389-raxunok-28.html>.
4. Поліщук А. Бухоблік товарів у роздрібній торгівлі / А. Поліщук. // Інтерактивна бухгалтерія. – 2020. – №66.
5. Положення (стандарт) бухгалтерського обліку 9 "Запаси" [Електронний ресурс] // Міністерство фінансів України. – 2019. – Режим доступу до ресурсу: <https://zakon.rada.gov.ua/laws/show/z0751-99#Text>.

**Климчук О. В.,**  
д.е.н., доцент, професор кафедри  
менеджменту та поведінкової економіки,  
Донецький національний університет  
імені Василя Стуса, м. Вінниця

## **ТЕХНОЛОГІЧНІ АСПЕКТИ УПРАВЛІННЯ ІННОВАЦІЙНИМИ ПРОЦЕСАМИ: СУЧАСНИЙ СТАН ТА ПЕРСПЕКТИВИ ДЛЯ УКРАЇНИ**

Процеси глобалізації роблять світову економіку єдиною цілісною, функціональною та інституційно-структурованою багаторівневою системою, характерною ознакою якої є асиметричний розвиток її елементів, зумовлений різницею явних і латентних потенціалів. За таких умов ключовим завданням є забезпечення функціонування національних економік та їх секторів у довгостроковій перспективі й мінімізація фінансово-економічних, соціально-демографічних, політичних і екологічних ризиків [1]. Слід також відзначити, що в умовах глобалізації економіки спостерігається посилення конкуренції. Це явище притаманно для всіх економічно розвинутих країн світу та провідних галузей економіки. Конкурентоспроможність породжується конкуренцією, яка передбачає наявність конкурентоспроможних суб'єктів ринкової економіки.

У результаті періодичного виникнення структурних кризових явищ у світовій економіці створюються сприятливі передумови формування кардинальних технологічних перетворень, які призводять до системних змін у її структурному апараті, якісному складі та співвідношенні основних критеріїв економічного зростання. Розвиток економіки в умовах інноваційної стагнації потребує створення потужного організаційно-управлінського й правового підґрунтя, щоб ефективно запрацював механізм ринкової саморегуляції. Світова практика переконливо доводить, що ліквідувати інноваційну стагнацію неможливо лише за рахунок вливання інвестиційного капіталу. Насамперед, це зумовлюється тим, що за такого становища підприємства намагаються уникати різного роду ризиків, зокрема пов'язаних із інноваціями. Такі перепони будуть негативно впливати на процеси розширеного відтворення, людські ресурси, функціонування правової системи, що в кінцевому результаті перешкоджатиме впровадженню технологічних розробок і наукових відкриттів у широкомасштабне виробництво для отримання комерційного прибутку [2].

Швидка та динамічна зміна зовнішнього бізнес-середовища вимагає від суб'єктів міжнародного бізнесу швидкого реагування, що дасть змогу скоротити час, необхідний для їх адаптації у нових умовах господарювання. Для більш якісного задоволення потреб споживачів і утримання лідируючих позицій щодо конкуруючих суб'єктів бізнесу компанії мають застосовувати нові прогресивні методи в управлінні бізнес-процесами й намагатися

оптимізувати та, за необхідності, сформувати оптимальну систему управління, впроваджуючи нові способи покращення функціонування вже існуючих систем управління. Внаслідок таких перетворень, розробки й запровадження прогресивних систем для здійснення управління певними структурними підрозділами та конкретними галузями загалом можна передбачити, що суб'єкти міжнародного бізнесу будуть більш гнучкими до нових вимог і трансформацій ринкового оточення [3]. При цьому, внаслідок комплексного використання інновацій, прискорюється сам процес розробки та зростає ефективність упровадження нових технологій і винаходів у конкретні галузі економіки, а в сфері управління відбувається швидке реагування на виклики ринку та різка протидія проявам бюрократичних тенденцій [4].

Як наслідок, економічна категорія “інноваційний розвиток” вказує на специфічний тип господарювання, що базується на безупинному запровадженні нових способів і сфер реалізації потенціалу підприємства у мінливих умовах ринкового середовища, у рамках обраної місії та прийнятої стратегії діяльності й пов'язаних із ними модифікацією існуючих і формуванням нових ринків збуту. Також цей процес необхідно розглядати на основі зростання економічних показників, що забезпечується в результаті реалізації інноваційних проєктів та впровадження нововведень.

Сучасний рівень розвитку демократичної країни визначається, перш за все, інтелектуальним потенціалом нації, який внаслідок створення державними інституціями сприятливих умов у короткий проміжок часу дозволяє вийти на міжнародні рубежі, нарощуючи темпи впровадження інноваційних розробок та наукомісткі ресурсозберігаючі технології [5]. Розгляд питань практичної реалізації державної політики у сфері інновацій установив, що в Україні існує низький рівень для здійснення інноваційної діяльності, проведення досліджень із формування попиту на інновації та їх проникнення у споріднені сфери діяльності. Низька ефективність інноваційної політики обумовлена існуванням структурних перешкод: політико-правових, фінансових, управлінських, організаційних, технологічних тощо, які здебільшого взаємопов'язані між собою й фактично блокують на промисловому рівні розвиток інноваційної діяльності. Відтак, відповідно до “Стратегії інноваційного розвитку України на 2010-2020 роки в умовах глобалізаційних викликів” [6] нагальним завданням для вирішення є створення національної системи інноваційного розвитку, де органічно будуть поєднуватись наука й виробництво, що в подальшому зумовить упровадження наукових розробок у нову техніку та технології, їх серійне випробування й використання у господарській діяльності, забезпечуючи зростання науково-технологічного рівня вітчизняної економіки та її ефективності. В нашій державі здійснено акцент на інвестиційно-інноваційний напрям розвитку, тому що наукові знання й досвід та їх комерційне використання є фундаментом сталого економічного зростання.

Аналітичні дослідження світового розвитку економіки вказують на те,

що вихід із системної кризи, здебільшого, потрібно пов'язувати із новою хвилею інновацій, які зумовлять стимулювання чергового періоду економічного піднесення на довготривалу перспективу, й наразі проявляються у протіканні наступних процесів: бурхливий розвиток науки, що сприяє розробці нових технологій; виникнення нових концепцій організаційного розвитку; децентралізація моделі розвитку людського суспільства; індустріалізація країн, що розвиваються; розвиток сфери послуг; зникнення або кардинальна реструктуризація традиційних галузей народного господарства; перетворення сільського господарства на науко- та капіталомістку галузь; глобальні зміни клімату й необхідність захисту навколишнього природного середовища.

На першочергових етапах інноваційної діяльності будуть виникати певні виробничі протиріччя, що створюватимуть перешкоди для формування інноваційної економіки в країні. Передусім, це поява додаткових обов'язків і завдань, вирішення яких вимагатиме від структурних підрозділів залучення певних додаткових зусиль: зростання рівня професіоналізму персоналу, якнайшвидший процес адаптації до підвищення інтелектуальної напруженості праці, інноваційне мислення й культура тощо. Тому паралельно потрібно здійснювати постійний аналіз і систематизацію цих показників, щоб визначати пріоритетні напрями наукових досліджень та розробок із вдосконалення загальної системи управління й професіоналізму керуючого апарату на місцях. У ринкових умовах сфера інновацій має характеризуватись комплексним проявом, охоплюючи не лише масове практичне використання новітніх науково-технічних розробок і винаходів, але й одночасно запроваджувати системні зміни в організації виробництва, управлінні та маркетинговій діяльності [3]. В результаті цього, під розвитком інноваційних процесів потрібно розуміти ланцюг реалізованих на практиці нововведень, який має носити комплексний характер, поєднуючи в собі не тільки одну вузьку сферу виробництва, але й впливати на загальний результат господарської діяльності (управління, маркетинг, навчання персоналу, фінансові ресурси, продаж тощо).

Рушійна сила економічного зростання полягає у використанні та постійному вдосконаленні й оновленні передових технологій, а стабільність економічної динаміки має забезпечуватись за рахунок науково обґрунтованого та компетентного управління інноваційними процесами. У подальшому процес економічного зростання буде залежати не тільки від створення нових знань і умінь у вигляді інновацій, але й від ступеню їх поширення та масовості застосування. Принципова сутність інновації полягає в раціональному об'єднанні чогось застарілого із чимось новим, що буде стосуватись основних складових технології і бізнес-моделі. Розроблені фундаментальні інновації мають ефективність лише в тих випадках, коли вони здатні поширюватись із однієї галузі економіки в іншу.

Отже, на макроекономічному рівні інноваційний розвиток можна розглядати як процес постійного структурованого удосконалення в

піднесенні національної економіки, що здебільшого досягається завдяки практичному використанню нових знань для зростання обсягів суспільного виробництва, підвищення якості суспільного продукту, зміцнення національної конкурентоспроможності й прискорення соціального прогресу в суспільстві. В результаті свого становлення інноваційна діяльність повинна сформувати сприятливі умови для ефективного використання інноваційного потенціалу різних суб'єктів господарювання (індивід, підприємство, галузь, регіон, держава), щоб у подальшому створити передумови до зростання добробуту суспільства або забезпечити максимально виважені шляхи його реформування у відповідності до прогресивних світових тенденцій.

Таким чином, економічна мотивація й широка здатність інновацій до поширення в інші галузі виступає вагомим стимулом для підприємців щодо здійснення постійного інноваційного пошуку. Цей процес прискорює темпи розвитку науково-технічного прогресу та сприяє зростанню ефективності виробництва у всіх сферах діяльності. Поряд із цим відбувається активізація соціально-економічного піднесення суспільства, підвищується рівень життя населення, відкриваються нові можливості подальшого розвитку особистості, творчого потенціалу, що створює підґрунтя для нового витку науково-технічного прогресу. У екологічному сенсі наслідки науково-технічного прогресу можуть супроводжуватись як негативними, так і позитивними проявами. Донедавна, у переважній більшості, результатом науково-технічного прогресу було забруднення навколишнього середовища, проте це не означає, що він може здійснювати лише негативний вплив на довкілля. Потенційні можливості сучасних інновацій полягають у зменшенні навантаження на природу, а також забезпечення нейтралізації наслідків негативного впливу. Внаслідок упровадження науково-технічних інновацій відбувається вивільнення ресурсів (природних, матеріальних, трудових, фінансових тощо), створюються сприятливі передумови залучення у виробничий процес раніше не використовуваних і більш дешевих ресурсів, здійснюється зростання конкурентоспроможності виробленої продукції. Слід відзначити, що принципова відмінність інноваційного процесу від науково-технічного прогресу полягає в тому, що інновації мають практичну спрямованість на отримання комерційного результату. Впровадження інновацій зумовлює не лише підвищення рівня ефективності діяльності різних підприємств, а й сприяє економічному зростанню країни загалом. У подальшому процес впровадження інновацій характеризується нелінійною траєкторією розповсюдження й заміщення технологій, а також спостерігаються диспропорції у напрямках техніко-економічного розвитку, які при проходженні життєвого циклу мають свою внутрішню тривалість та об'єктивні обмеження.

#### ЛІТЕРАТУРА

1. Яценко О.М. Конкурентоспроможність галузей сільського господарства в умовах глобалізації ринку продовольства. Економіка АПК. 2013. № 1. С. 31-38.

2. Климчук О.В. Економічні принципи інноваційного забезпечення біопаливного виробництва. Збірник наукових праць ВНАУ. Серія: Економічні науки. Вінниця, 2014. Вип. 1 (87). Т 1. С. 45-50.

3. Нестеров І.Г. Система управління у сфері міжнародного бізнесу. Вісник аграрної науки. 2009. № 10. С. 76-78.

4. Ильяшенко С.Н. Инновационное развитие субъектов хозяйственной деятельности. Механізм регулювання економіки, економіка підприємства та організація виробництва. Вип. 1. Суми: Вид-во СумДУ, 2000. С. 110-116.

5. Климчук О.В. Регуляторна політика конкурентоспроможного виробництва біопалив: досвід ЄС та імплементація в Україні. Аграрна політика Європейського Союзу: виклики та перспективи: колективна монографія // за ред. проф. Т. О. Зінчук. Київ: «Центр учбової літератури», 2019. С. 125-137.

6. Стратегія інноваційного розвитку України на 2010-2020 роки в умовах глобалізаційних викликів. [Електронний ресурс]. Режим доступу: [http://kno.rada.gov.ua/komosviti/control/uk/publish/article?art\\_id=47920](http://kno.rada.gov.ua/komosviti/control/uk/publish/article?art_id=47920).

**Франтовська Д.В.**, бакалавр  
Науковий керівник – **Коцера Н.В.**,  
к.е.н., доцент обліку та оподаткування  
Вінницький торговельно-економічний інститут КНТЕУ

## **ПРОБЛЕМИ ЕКОНОМІЧНОГО АНАЛІЗУ В СУЧАСНИХ УМОВАХ**

Економічний аналіз є найважливішою складовою економічних наук, у вирішальній мірі визначає достовірність та надійність висновків, які робляться в відношенні стану, перспектив розвитку та ефективності діяльності суб'єктів господарювання різного рівня.

Сучасний стан економічного аналізу характеризує його як досить розроблену в теоретичному плані науку. Методики аналізу створені в попередні періоди до сьогодні адаптуються та удосконалюються до нових умов господарювання. Проте, аналітична наука перебуває в стані розвитку, що визначається об'єктивними причинами, пов'язаними зі змінами в економіці (розширенням самостійності господарюючих суб'єктів у здійсненні своєї діяльності, зміщенням пріоритетів у бік інтересів власників компаній тощо).

Вагомий внесок у дослідження теоретичної та методологічної бази економічного аналізу зробили видатні вчені, зокрема М.Д. Білик, Ф.Ф. Бутинець, В.А. Дерій, І.П. Житна, Г.І. Кіндрацька, І.Д. Лазаришина, Б.М. Литвин, Є.В. Мних, Ю.С. Цал-Цалко, М.Г. Чумаченко, С.І. Шкарабан.

Метою даного дослідження є визначення основних проблем економічного аналізу в сучасних умовах.

В сьогоднішніх умовах економічний аналіз стає вагомим інструментом в оптимізації облікової, податкової, інвестиційної, кредитної, маркетингової політики підприємств. До того ж, набутий та сформований практичний

досвід свідчить про те, що можливості економічного аналізу для вирішення даних проблем повною мірою не реалізуються на багатьох підприємствах [1, с. 59].

В період стрімких змін в умовах євроінтеграції перед сучасним економічним аналізом, як наукою постають наступні проблеми:

- нестабільність законодавчої бази, зокрема, фінансових та податкових нормативно-правових актів;

- недостатнє усвідомлення необхідності застосування економічного аналізу для аналізу та прогнозування діяльності підприємства та його підрозділів;

- традиційна методологія порівняння планових і фактичних показників морально застаріла і не відповідає динаміці та реаліям сучасної господарської діяльності;

- відсутність об'єктивних статистичних закономірностей, придатних, як для цілей управління діяльністю підприємств, так і для цілей економічного аналізу та ін. [2, с. 92].

Проте, на нашу думку, ще однією важливою проблемою здійснення економічного аналізу на підприємствах є низька кваліфікація кадрів, а саме: застосування певних методів аналізу, здійснення аналізу лише у випадках виявлення проблем, а не для попередження їх виявлення.

Перелічені проблеми вимагають реалізації наступних заходів вдосконалення сучасного економічного аналізу:

- необхідно виділити єдину систему показників для оцінки ефективності діяльності підприємств та їх структурних підрозділів;

- приділяти значну увагу до аналізу конкретних локальних об'єктів підприємства – більш дрібних елементів його структури або елементів процесу. Як локальні елементи структури підприємства можуть фігурувати його філіали, цехи, виробничі дільниці, бригади, спеціалізовані комплекси робочих місць і навіть окремі робочі місця. Локальними елементами процесу як об'єкти аналізу можуть бути: окремі види діяльності, робіт і послуг, проекти, процеси виробництва окремих видів продукції, замовлень, комплекси операцій, окремі операції тощо;

- застосовувати досвід методичних та організаційних засад удосконалення економічного аналізу розвинутих країн ЄС;

- застосовувати економіко-математичні методи та використовувати сучасне програмне забезпечення;

- використовувати прийоми дослідження і засвоєння, оцінки та аналізу нових економічних категорій, адаптованих відповідно ринковим умовам;

- проводити курси підвищення кваліфікації працівників на підприємствах;

- стабілізувати нормативно-правове забезпечення діяльності підприємств та ін. [3, с. 89].

Проте, на нашу думку, застосування інформаційних систем аналізу дасть змогу підприємствам не лише здійснювати його в умовах комп'ютерного

середовища, але й створити цілу інформаційну систему, яка дозволить аналізувати роботу підприємства та своєчасно приймати управлінські рішення.

В умовах, коли досить розвинена технологічна забезпеченість, вирішення значної кількості проблем може здійснити процес автоматизації економічного аналізу.

В сфері економічного аналізу широке застосування отримали наступні програмні засоби: програмний продукт, побудований на платформі 1С – «Фінансове планування» 1С, програма «Фінансовий аналіз» (розроблена ТОВ «Константа»), НІКОС-СОФТ: Корпоративна інформаційна система NS2000, програмний комплекс «ІНЕК-АФСР» [3, с. 28].

Таким чином, роль економічного аналізу значно зростає, особливо в умовах виникнення кризових явищ на підприємстві, коли саме завдяки проведенню комплексного економічного аналізу вдається визначити причини кризи та розробити і обґрунтувати можливі шляхи виходу з криз. Тому, економічному аналізу в системі підприємництва слід надавати важливого значення на всіх рівнях його формування і функціонування.

#### ЛІТЕРАТУРА

1. Волкова Н.А. Сучасні проблеми розвитку економічного аналізу як інструменту ефективності діяльності: монографія. Одеса, 2012. 292 с.
2. Цигилик І.І. Економічний аналіз – основний чинник підвищення ефективності підприємницької діяльності. *Актуальні проблеми економіки*. 2019. №7. С. 90-96.
3. Мних Є.В. Економічний аналіз: підручник. К. : Знання, 2011. 630 с.

**Грищенко І.В.**, викладач

Вінницький навчально-науковий інститут ЗУНУ

**Приленська О.** магістрант

### **СТІЙКИЙ РОЗВИТОК ПІДПРИЄМНИЦЬКОГО СЕКТОРУ ЕКОНОМІКИ УКРАЇНИ НА ОСНОВІ ПРОЕКТУВАННЯ ІНВЕСТИЦІЙНО-ІННОВАЦІЙНОГО ПОТЕНЦІАЛУ**

Процеси глобалізації, що протікають в національній і світовій економіці, змушують вітчизняні підприємства до освоєння нових напрямків функціонування і розвитку, знаходження резервів зростання і активної мобілізації необхідних для цього ресурсів. Зміна сучасного економічного і соціального простору діяльності підприємств характеризується зміною пріоритетів: стає важливим залучення до підприємницької діяльності нових ресурсів і чинників виробництва.

Збільшення ролі когнітивної складової у функціонуванні і розвитку підприємств є стійкою тенденцією декількох останніх десятиліть, що визначає специфіку управлінських підходів, а також особливості формування і реалізації стратегій розвитку підприємницького сектору економіки України.



У цих умовах ефективність управління інвестиційно-інноваційним потенціалом підприємств, як сукупністю накопичених ресурсів і резервів, стає найважливішим стратегічним завданням. Управління інвестиційно-інноваційним потенціалом підприємств структур можна розглядати як в організаційному, так і в економічному, інституційному, функціональному і інших аспектах. При цьому необхідно розуміти, що власне володіння інноваційним потенціалом не дає підприємству тих необхідних переваг і чинників зростання, які можуть забезпечити стійкість її розвитку. Рівень накопиченого підприємством інвестиційно-інноваційного потенціалу вимагає створення таких умов його експлуатації, при яких відбувається послідовна зміна фаз освоєння і накопичення та формуються здібності підприємства до знаходження необхідного балансу соціально-економічного зростання. Це дозволяє говорити про те, що дослідження проблем, теорій, методологій і практик управління інвестиційно-інноваційним потенціалом підприємств набуває значущий науковий і практичний інтерес.

Проектування інвестиційно-інноваційного потенціалу підприємства на сьогоднішній день недостатньо висвітлені в сучасній науковій, спеціальній і практичній літературі. І хоча дослідженню проблематики управління інвестиційно-інноваційним потенціалом підприємств присвячені наукові роботи як вітчизняних і зарубіжних учених, так і практикуючих фахівців в даній галузі, спостерігається недостатність висвітлення питань теорії і методології формування і використання інвестиційно-інноваційного потенціалу підприємницького сектору економіки України.

Теоретичні питання управління інвестиційно-інноваційним потенціалом економічних систем, у тому числі і підприємницьких структур, в аспекті забезпечення стійкості розвитку представлені в працях Л.А. Ахметова, В.С. Балабанова, С.П. Бараненко, Т.А. Кондрацкой, П.П. Терехова, Г.В. Сдасюк, Б.Н. Кузик, І.Г. Хомкалової, Е. Ткаченко, Р. Вернера, Т.Е. Горностаєвой і ін.

Проте, якщо окремі питання теорії дослідження інвестиційно-інноваційного потенціалу підприємств отримали свій розвиток в працях вітчизняних і зарубіжних учених, то методичний напрям дослідження управління інвестиційно-інноваційним потенціалом як сукупністю ресурсів і резервів стійкого зростання даних підприємницьких структур вимагає глибшого дослідження. Питання взаємозв'язку стійкості розвитку і ефективності управління інвестиційно-інноваційним потенціалом підприємств являються недостатньо вивченими на сьогоднішній день.

Основним показником, що характеризує стійкий розвиток підприємств, являється позитивні соціально-економічні зміни в розвитку окремо взятого підприємства, які характеризуються систематичним (регулярним) приростом соціально-економічних показників в межах встановленого максимуму, але не нижче за допустимий мінімум, що відповідає моделі раціонального використання ресурсів для створення продукту, що задовольняє раціональний споживчий попит. І тут очевидно, що мова йде не стільки про

просте відтворення, скільки про розширене відтворення, в рамках якого оновлюються не окремі підсистеми підприємства, але в цілому використовується бізнес-модель.

Тому під стійким розвитком підприємницького сектору економіки України слід розуміти здатність підприємств до регулярного оновлення бізнес-моделі, при якому зберігаються і еволюціонують всі раніше накопичені позитивні якості і характеристики, які не знаходяться в диспозиції до навколишнього середовища, тобто відбувається процес стійкого зростання підприємства у детермінованій середі зовнішніх чинників і умов ведення бізнесу. Також, слід відмітити, об'єктивний зв'язок між стійкістю розвитку підприємства і наявним (накопиченим) інвестиційно-інноваційним потенціалом. Під інвестиційно-інноваційним потенціалом підприємства, перш за все, слід розуміти сукупність ресурсів, резервів, засобів і чинників виробництва, основою експлуатації яких служать організаційні знання, що дозволяють перетворювати накопичений потенціал в продуктово-орієнтовані інновації, що забезпечують підприємства України додатковими економічними і неекономічними вигодами, обумовлюють здатність підприємства до стійкого розвитку.

Розглянуті вище характерні особливості інвестиційно-інноваційного потенціалу підприємств продукують такі характерні риси його проектування, як:

- інвестиційно-інноваційний потенціал підприємства слід розглядати з точки зору комплексного або інтегрованого показника, що агрегує у собі безліч характеристик функціонування і розвитку підприємств України;

- інвестиційно-інноваційний потенціал підприємства являється окремою структурою, що утворюється з цілої низки локальних потенціалів, та які базуються в тій або іншій підсистемі управління підприємством;

- інвестиційно-інноваційний потенціал підприємства є керованою категорією, що здатна динамічно змінюватися під впливом чинників і умов як зовнішнього, так і внутрішнього середовища.

Отже, на основі узагальнених характеристик інвестиційно-інноваційного потенціалу можна виокремити його базову структуру, яка формується із сукупності локальних потенціалів, серед яких слід виділити: науковий, кадровий, інфраструктурний, інформаційний і фінансовий потенціали. Також, інвестиції та інновації, які застосовуються на підприємствах України забезпечують їм конкурентні переваги, що у свою чергу являється основою стійкого розвитку і збалансованого соціально-економічного зростання підприємницького сектору загалом.

#### ЛІТЕРАТУРА

1. Гріщенко І.В., Білецька Н.В., Клівіденко Л.М. Інвестиційно-інноваційний розвиток підприємств в умовах системних перетворень. Вісник Львівської комерційної академії. Серія економічна. Львів, 2016. № 50. С. 157 – 161.

1.2. Гріщенко І.В., Білецька Н.В., Циганчук В.А. Фактори активізації інвестиційної привабливості підприємств. Підприємництво і торгівля. Львів, 2017. № 22. С. 64-76.

2.3. Гріщенко І.В., Балахонова О.В. Система забезпечення інвестиційно-інноваційної діяльності підприємств. Шляхи активізації інноваційної діяльності в освіті, науці, економіці: зб. наук. праць. 2016. Вінниця. Т 1. С. 145 – 147.

4. Поліщук Н. В. Теоретичні підходи до визначення сутності інновацій. Галицький економічний вісник. 2009. № 1 (22). С. 20–23.

5. Гріщенко І.В., Денисюк О.М. Структурна модель інвестиційно-інноваційного потенціалу підприємства. Шляхи активізації інноваційної діяльності в освіті, науці, економіці: зб. наук. праць. 2016. Вінниця. Т 1. С. 147 – 149.

**Гріщенко І.В.**, викладач

Вінницький навчально-науковий інститут ЗУНУ

**Ковбій А.С.**, магістр,

Київський університет ринкових відносин

**Рибчинський Б.В.**, магістр,

Київський університет ринкових відносин

**Макогон Н.А.**, магістр,

Київський університет ринкових відносин

## **ЗАБЕЗПЕЧЕННЯ ІНВЕСТИЦІЙНО-ІННОВАЦІЙНОЇ ДІЯЛЬНОСТІ ПІДПРИЄМСТВ**

Сучасні умови розвитку вітчизняної промисловості зумовлюють нагальну потребу прискорення інвестиційно-інноваційних процесів. Це потребує створення стабільного механізму розроблення цілісної стратегії програмно-цільового управління, що об'єднує всіх учасників виробничого процесу з метою реалізації інноваційно-інвестиційної політики на підприємстві. Найприйнятнішою в сучасних умовах є побудова системи стратегічного управління на основі використання принципів проблемно-орієнтованого підходу, який передбачає дотримання методології щодо організації процесу розроблення стратегії, формування стратегічних планів та їх реалізації.

Інноваційно-інвестиційний потенціал підприємства – важлива категорія економічної науки, оскільки визначає рівень готовності підприємства до певного виду діяльності, вирішення заданого кола проблем. У процесі стратегічного управління підприємством аналіз інвестиційно-інноваційного потенціалу посідає одне з найважливіших місць, оскільки дає змогу визначити потенційну спроможність підприємства здійснювати свою діяльність відповідно до поставлених стратегічних завдань. Проблеми оцінки інвестиційно-інноваційного потенціалу на стадії формування стратегії розвитку підприємства є надзвичайно актуальними і визначають потребу систематизації основних його складників. Інвестиційно-інноваційні процеси,

що відбуваються в національній економіці України сьогодні знайшли своє відображення в працях багатьох видатних вчених-економістів, а саме, Йохни М.А., Гриньової В.М., Кузнецової А.Я., Осецького В. та інших. Аналіз наукових досліджень і публікацій з визначеної проблеми засвідчує про неналежне висвітлення стратегічного аналізу інвестиційно-інноваційного потенціалу підприємства як сукупної складової в процесі прийняття стратегічних рішень. Інвестиційний потенціал підприємства – це організована сукупність наявних економічних ресурсів, яка перебуває у системній єдності, а також зумовлених ними за сучасного рівня розвитку, можливостей щодо мобілізації внутрішніх та зовнішніх інвестиційних коштів для реалізації стратегічних та тактичних цілей підприємства через механізм інвестування.

Існують різноманітні підходи щодо оцінки інвестиційної привабливості підприємства. Найпоширенішою є оцінка інвестиційної привабливості підприємства, згідно якої ключовим фактором являються особливості інвестора та цілі інвестиційної діяльності. З метою визначення інвестиційної привабливості кожного з наведених об'єктів використовують різні показники, які визначають і ранжують інвестори залежно від мети інвестування. Отже, інвестиційний потенціал визначає наявність власних фінансових ресурсів, а також потенційну спроможність підприємства до залучення ресурсів для здійснення інвестиційної діяльності [1].

В свою чергою, інноваційний потенціал підприємства передбачає реальну або ймовірну спроможність підприємства виконувати цілеспрямовану роботу у сфері розробки, виробництва і впровадження інноваційного продукту або процесу. Як свідчить світова практика, стабільність і успішність інноваційної діяльності підприємства, значною мірою залежить від його інноваційної активності, тобто постійного оновлення ідей, новацій, розроблень, виробництва і просування на ринок ефективною у виробництві і споживанні інноваційної продукції [2].

•Беручи такий підхід за основу, суттєвим стає виокремлення передумов, що зумовлюють як сам процес інвестиційно-інноваційної діяльності, так і його результати, врахування яких при виборі джерела та форми фінансування інвестиційно-інноваційної діяльності дозволить визначити основні завдання системи фінансування, а саме: створення необхідних умов для швидкого та ефективного впровадження технічних новинок у всіх ланках національної економіки, забезпечення її структурно-технічної перебудови; збереження і розвиток стратегічного науково-технічного потенціалу у пріоритетних напрямках економіки; створення необхідних матеріальних умов для збереження кадрового потенціалу науки і техніки. Таким чином, вибір способів фінансування інвестиційно-інноваційної діяльності слід проводити з урахуванням притаманних інвестиціям та інноваціям класифікаційних ознак, а саме: типу, сфер впливу, глибини і масштабності впровадження в економіці країни, ступеня новизни, джерела ідеї, виду новинки та способу заміщення існуючих аналогів.

Отже, особливу увагу необхідно приділяти дослідженню основних форм фінансового забезпечення інвестиційно-інноваційної діяльності підприємств: державному фінансуванню; фінансуванню за рахунок позикових коштів; фінансуванню за рахунок власних фінансових ресурсів суб'єктів господарювання. Застосування сукупності методів проведеного теоретико-методологічного дослідження щодо реалізації інвестиційно-інноваційної діяльності та побудови системи її фінансового забезпечення сформулюють основні напрями розв'язання виявлених у цій сфері проблемних питань. Інвестиційно-інноваційний потенціал підприємства складається з сукупності певних чинників (науково-технічних, технологічних, кадрових, фінансових), рівень розвитку яких визначає ступінь готовності підприємства до залучення інвестиційних коштів у перспективні інноваційні проекти, в межах обраної стратегії за умов динамічного зовнішнього середовища.

Метою формування та оцінки інвестиційно-інноваційного потенціалу підприємства є визначення ступеня готовності підприємства до реалізації інвестиційних та інноваційних цілей. Формування та оцінку інвестиційно-інноваційного потенціалу підприємства доцільно здійснювати за окремими його складовими з метою виявлення переваг і вад у системі функціонування підприємства.

#### ЛІТЕРАТУРА

1. Гріщенко І.В. Теоретико-методологічні основи інвестиційно-інноваційної діяльності підприємств. Вісник Хмельницького національного університету. Хмельницький, 2009. № 1. С. 142-145.

2. Гріщенко І.В., Білецька Н.В., Клівіденко Л.М. Інвестиційно-інноваційний розвиток підприємств в умовах системних перетворень. Вісник Львівської комерційної академії. Серія економічна. Львів, 2016. № 50. С. 157 – 161.

3. Гріщенко І.В., Білецька Н.В., Циганчук В.А. Фактори активізації інвестиційної привабливості підприємств. Підприємництво і торгівля. Львів, 2017. № 22. С. 64-76.

4. Гріщенко І.В., Балахонова О.В. Система забезпечення інвестиційно-інноваційної діяльності підприємств. Шляхи активізації інноваційної діяльності в освіті, науці, економіці: зб. наук. праць. 2016. Вінниця. Т 1. С. 145 – 147.

**Бровко О.О.**, магістр  
Науковий керівник: **Балахонова О.В.**, д.е.н., професор  
Вінницький інститут Університету «Україна»

#### ПРИНЦИПИ КОШТОРИСНОГО ФІНАНСУВАННЯ

Процес становлення та розвитку європейської держави завжди потребує вдосконалення, а у багатьох окремих аспектах також і перебудови вже існуючої системи кошторисного фінансування, що викликане кардинальною зміною господарського механізму разом з управлінням. Враховуючи існуючий на сьогодні економічний потенціал України, а

також її місце у світовому співтоваристві, дані перетворення ніяк не можуть лишатися поза увагою держави, і тому вони вимагають керованості разом з чітким подальшим визначенням пріоритетних напрямів розвитку.

В період фінансової кризи, яка продовжує потерпати сучасну Українську економіку, спостерігається суттєве послаблення функцій кошторисного фінансування за збереженням державної власності. І тому, особливо у останні роки частим явищем стає активізація зловживань у фінансово-економічній сфері, адже це основна складова умисного приховування прибутків від оподаткування, нецільового, неефективного та незаконного використання бюджетних коштів, яке здійснюється керівниками різних рівнів, активне розкрадання державного майна.

В процесі запобігання бюджетним правопорушенням особливо ретельної уваги набуває кошторисне фінансування у бюджетних установах, а особливо найвагоміша його складова – дослідження структур та обсягів надходження бюджетних коштів з послідуочим їх використанням.

Дослідження кошторисного фінансування виконують вагому роль у здійсненні профілактичних заходів, нагально необхідних при виявленні та попередженні корисливих правопорушень. Адже, понад 95% крадіжок у особливо великих розмірах було здійснено внаслідок безконтрольності, занедбаності ведення та фінансової звітності, що як ні що інше підкреслює важливість та актуальність кошторисного фінансування.

В наслідок чого з'являється нагальна необхідність удосконалення кошторисного фінансування бюджетних установ, особливо актуальним постає це питання при дослідженні числа прийомів та способів перевірки відповідності процесу складання кошторисів, та послідуочної їх реалізації, що дозволить заощадити сотні тисяч гривень державних коштів.

Дослідження проблеми кошторисного фінансування віддзеркалюються у працях відомих наступних вітчизняних і зарубіжних економістів С.М. Альошина, І.А. Андреєва, М.Т. Білухи, А.М. Белова, Й.М. Бескіда, Є.П. Вороніна, С.Ф. Голова, В.А. Голощанова, Є.М. Бойкова, С.А. Буковинського, А.Г. Зверєва, Р.Т. Джоги, П.Т. Ворончука та інших.

Більшість з зазначених науковців розглядає кошторисне фінансування як основний інструмент централізованого управління діяльністю установ, що стосується тільки загального фонду. Разом з тим, проблеми фінансової самостійності установ, відображення платних послуг не достатньо відображені в науковій літературі. Та, існуюча система кошторисного фінансування не відповідає у повній мірі сучасній господарській практиці державних установ.

Будь-яка установа, незалежно від того, веде вона облік самостійно чи обслуговується централізованою бухгалтерією, для забезпечення своєї діяльності складає індивідуальні кошториси і плани асигнувань за кожною виконуваною нею функцією. Установам можуть виділятися бюджетні кошти тільки за наявності затверджених кошторисів і планів асигнувань.

Також, установи мають право брати зобов'язання та витратити бюджетні кошти на цілі і в межах, установлених затвердженими кошторисами і планами асигнувань.

Розпорядниками коштів бюджету є керівники установ, яким надано право розпоряджатися затвердженими для них бюджетними коштами відповідно до асигнувань, установлених у кошторисах і планах асигнувань.

Через обґрунтування взаємозв'язків між підсистемами загального та спецфондів та виконання кошторисів ми можемо окреслити загальну схему руху бюджетних коштів при здійсненні взаємних операцій з формування та виконання дохідної та видаткової частин кошторисів.

За використання коштів установами їх своєрідною особливістю є розподіл на касові та фактичні, це пов'язано з тим, що видатки на утримання установ не завжди відповідають видаткам самих установ.

До касових видатків відносяться всі суми, які були свого часу отримані установою з реєстраційних рахунків у ДКСУ для їх виконання згідно з кошторисом. Такими видатками вважаються кошти, які були отримані готівкою до каси установи, а також до них відносяться суми, що були перераховані шляхом безготівкової оплати рахунків. Ці видатки передбачають касове виконання бюджету (процес видачі грошей з бюджетних рахунків).

Фактичні ж видатки – це видатки установи, які були оформлені належними документами, долучаючи до них видатки за неоплаченими рахунками кредиторів, за нарахованою, але ще не виплаченою зарплатою. Дані видатки віддзеркалюють фактичну реалізацію виконання норм, затверджених кошторисом, і вони являються показником фінального виконання кошторису. Тому, при виконанні планового об'єму робіт повинні відповідати сумі асигнувань за кошторисом.

#### ЛІТЕРАТУРА

1. Порядок складання, розгляду, затвердження та основні вимоги до виконання кошторисів бюджетних установ: Затверджений Постановою Кабінету Міністрів України від 28.02.2002р. №228. *Офіційний вісник України*. 2002. № 9. 101 с.

2. Про затвердження переліку груп власних надходжень бюджетних установ, вимоги щодо їх утворення та напрямів використання: Постанова Кабінету Міністрів України від 17.05.2002 № 659. *Офіційний вісник України*. 2002р. № 1. 42 с.

**Гнатюк С.П.**, магістр  
Науковий керівник: Балахонова О.В., д.е.н., професор  
Вінницький інститут Університету «Україна»

#### **ПЛАНУВАННЯ ФІНАНСУВАННЯ ЗАКЛАДІВ ОХОРОНИ ЗДОРОВ'Я**

Кожна бюджетна установа, а особливо це стосується закладів охорони здоров'я, незважаючи на те яким чином організована її фінансова діяльність

(самостійно виконується у власному фінансовому відділі, або відноситься до централізованого фінансування), при виконанні своїх основних функцій відображає в індивідуальних кошторисах та звітах з виконаних асигнувань по кожній статті КЕКВ. Звітування про здійснені кошторисні фінансування в установах приймається вищестоячими розпорядниками коштів тільки за умов відображення затверджених кошторисних призначень (та планів асигнувань) із фактично здійсненими видатками.

Отже, всі заклади охорони здоров'я, витрачають грошові асигнування на реалізацію своїх зобов'язань, тільки відповідно до запланованих видатків по КЕКВ у кошторисах та лімітних довідках асигнувань. Виконуючими та контролюючими особами зі здійснення кошторисного фінансування в закладах охорони здоров'я є їх керівники. Згідно до законодавчих норм їм надається вирішальне право на розпорядження відведеними бюджетними асигнуваннями, але знов-таки не більше встановлених кошторисних призначень (винятком збільшення обсягів фінансування є зміни відсотка ЄСВ, укрупнення установи тощо). Процес здійснення кошторисного фінансування (як через призму загального так і спецфонду) виконується у поєднанні з бюджетним фінансуванням (міського або державного рівня).

В процесі планування кошторисного фінансування береться до уваги наступне: обґрунтування видів, темпів та об'ємів надання платних послуг установами; обґрунтування показників розрахунків з надання платних послуг на кожну окрему одиницю; дотримання відповідності запланованих показників видатків до встановлених законодавством нормативів; дотримання виконання планування розрахункових даних по майбутнім надходженням до спецфонду.

Аналізування кошторисного фінансування здійснюється відповідно до співвідношення проведених розрахунків сумарної кількості запланованих надходжень на кожний фінансовий рік, по кожному виду джерел власних надходжень, але за умов коректування на класифікацію (або сезонність) умов діяльності установи.

Витрачання попередньо запланованих власних надходжень в кожній установі ґрунтується згідно зведених показників спецфонду кошторису, що відмічається у другій його половині.

Класифікація кошторисного фінансування закладів охорони здоров'я здійснюється згідно ознак фінансування та затверджених нормативів щодо їх виконання:

- розподілення коштів згідно одиниць їх вимірювання;
- розрізнення коштів на джерела фінансування кожної бюджетної установи окремо;
- класифікування коштів по видам матеріальних ресурсів, що отримує установа;
- розрізнення коштів на види розрахункових норм;
- розподілення за ступенем їх виконання (рис. 1).



Всі види коштів, що наведені на рис. 1, детально відображаються у кошторисі. Передумовою складання кошторису є аналогічні засади, що застосовуються в процесі плануванні його структурних елементів: дотримання в обов'язковому порядку тотожності дохідної складової кошторису до його видаткової; деталізований розпис всіх видатків по кожному КЕКВ окремо. Виконання затверджених показників фінансування кожної установи по складовим як загального так і спецфонду (якщо установа надає платні послуги), офіційне задокументування здійснених видатків по всім напрямкам фінансування можливе тільки за умов наявності попередньо затверджених лімітних довідок асигнувань та кошторисів.



Рис. 1. Класифікація норм видатків закладів охорони здоров'я

Типові характеристики кошторисів обов'язково складаються у відповідності до затверджених вимог бюджетного класифікування. А саме, згідно із Бюджетним кодексом України (у якому відображення бюджетних нормативів регламентується ч. 5 ст. 7, 8, 9 та ч. 6 ст. 18, 20) саме бюджетне класифікування розрізняється за наступними елементами:

- відображення всіх статей доходів бюджету;
- розпису виконання видатків бюджету;
- розподілення планування кредитів бюджету;
- закріплення видів класифікацій фінансування;
- планування бюджетного боргу.

Згідно до цього всі планування кошторисного фінансування закладів охорони здоров'я, повинно розподілятися на наступні типи:

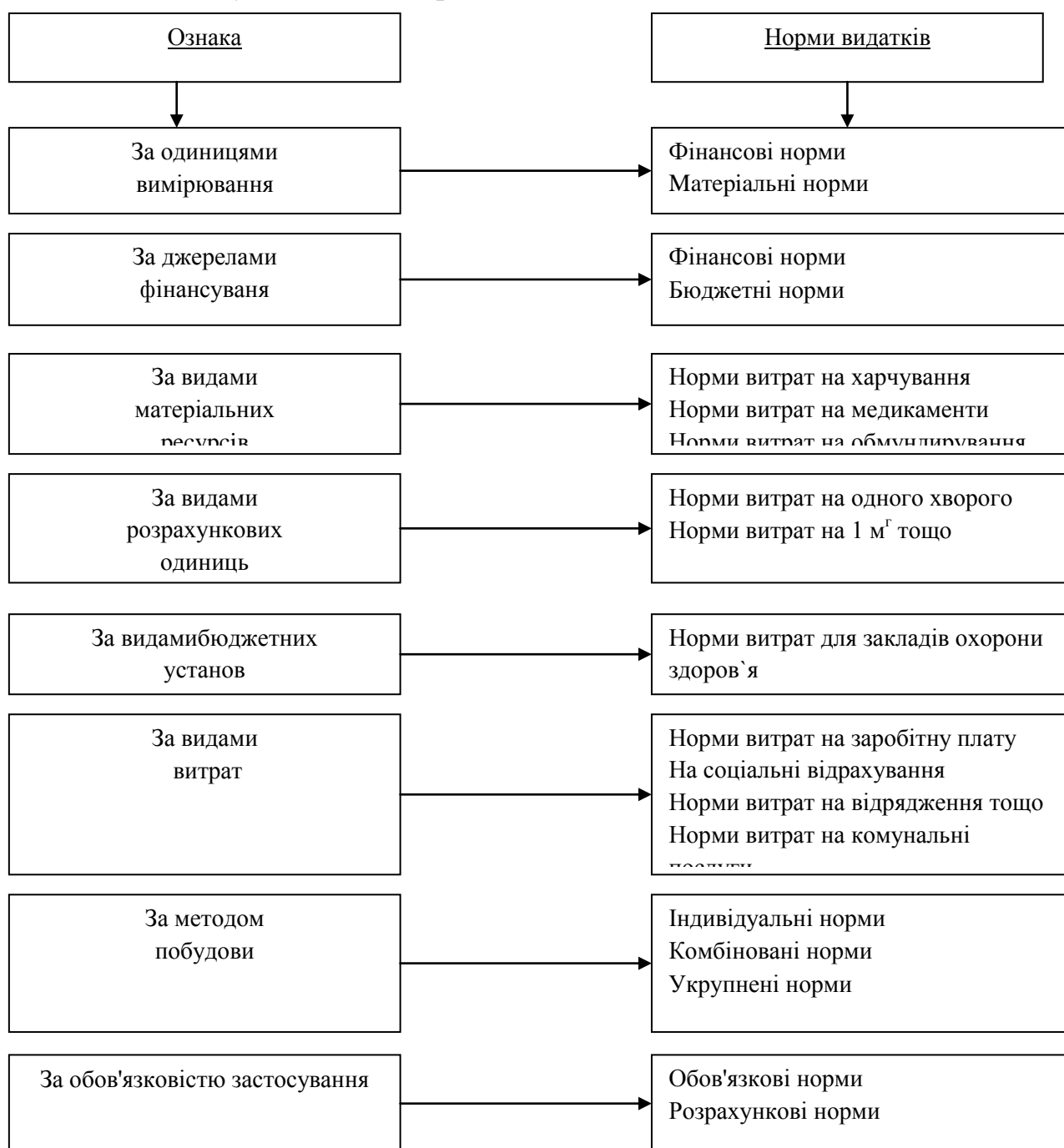
- по функціональному призначенню, згідно якого призначається кошторисне фінансування (відноситься до функціональної класифікації);
- по характеристиці економічного призначення операцій, відповідно до якого спрямовується кошторисне фінансування (відноситься до типу економічної класифікації);
- до підпорядкованості головним розпорядникам бюджетних асигнувань (стосується відомчої класифікації);
- по спрямуванню реалізації запланованих бюджетних програм (відноситься до програмної класифікації).

#### ЛІТЕРАТУРА

1. Порядок складання, розгляду, затвердження та основні вимоги до виконання кошторисів бюджетних установ: Затверджений Постановою Кабінету Міністрів України від 28.02.2002р. №228. *Офіційний вісник України*. 2002. № 9. 101 с.

2. Про затвердження переліку груп власних надходжень бюджетних установ, вимоги щодо їх утворення та напрямів використання: Постанова Кабінету Міністрів України від 17.05.2002 № 659. *Офіційний вісник України*. 2002р. № 1. 42 с.

**Дивнич О. Д.**

к.е.н., доцент, доцент кафедри економіки та міжнародних економічних відносин  
Полтавський державний аграрний університет

**Спасьоба В. О.**

Магістр, спеціальність 051 Економіка  
Полтавський державний аграрний університет

## СУЧАСНІ ТЕНДЕНЦІЇ РОЗВИТКУ ГАЛУЗІ РОСЛИННИЦТВА У ПІДПРИЄМСТВАХ УКРАЇНИ

Рослинництво є однією із найбільш стрімко зростаючих галузей сільського господарства, а також забезпечує суттєву частину валової доданої

вартості і є експортоорієнтованою. Однак розвиток галузі характеризується певними диспропорціями.

За 2015 – 2019 рр. зібрана площа культур зернових та зернобобових збільшилася на 5,2 %, у тому числі фермерських господарств – на 14,1 %.



Рис. 1. Темпи зміни зібраної площі у підприємствах України у 2019 р. порівняно з 2015 р., %

Таблиця 1  
Структура зібраної площі сільськогосподарських культур у підприємствах України, 2015 – 2019 рр., %

Роки	2015		2016		2017		2018		2019		Абсолютне відхилення, (+, -)	
	підприємств а	фермерські господарств а	підприємств а	фермерські господарств а	підприємств а	фермерські господарств а	підприємств а	фермерські господарств а	підприємств а	фермерські господарств а	підприємств а	фермерські господарств а
Культури зернові та зернобобові	55,7	57,9	55,8	55,8	53,1	55,0	53,0	56,0	53,8	57,5	-1,9	-0,4
у т. ч. пшениця	35,9	29,7	26,0	26,3	32,1	26,7	32,6	28,6	32,8	29,1	-3,1	-0,6
ячмінь	14,7	13,1	8,7	13,1	12,6	10,1	12,3	9,9	12,6	10,6	-2,1	-2,5
кукурудза на зерно	21,4	11,8	17,3	12,7	22,6	13,8	22,5	13,7	24,0	14,8	2,6	3,0
зернобобові	1,3	1,0	1,5	1,3	2,5	2,1	2,7	2,2	1,7	1,5	0,4	0,5
Культури технічні	36,7	39,6	39,7	41,7	39,7	43,0	39,0	42,1	37,3	40,9	0,6	1,3
у т. ч. буряк цукровий	1,1	0,4	1,5	0,5	1,5	0,5	1,3	0,4	1,0	0,2	-0,1	-0,2
соняшник	21,8	26,3	26,7	30,8	25,2	29,5	25,0	29,2	23,4	27,9	1,6	1,5
ріпак та кольза	3,4	3,1	2,3	2,0	3,9	3,7	5,1	5,1	6,1	6,5	2,7	3,3
соя	10,4	9,8	9,2	8,5	9,2	9,3	7,7	7,4	6,9	6,4	-3,5	-3,4
Картопля, культури овочеві та баштанні продовольчі	0,3	0,5	0,3	0,5	0,3	0,4	0,2	0,3	0,3	0,3	-0,1	-0,2
Культури кормові	3,6	1,5	3,6	1,5	3,1	1,2	2,7	1,1	2,5	1,0	-1,2	-0,5

Джерело: побудовано автором за даними [1; 2]

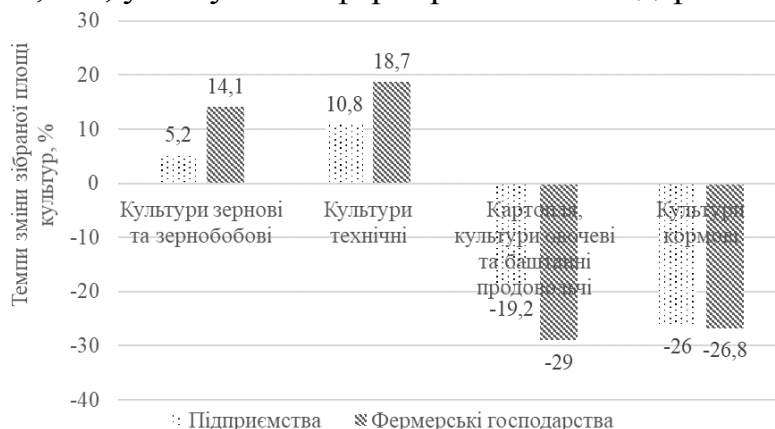
Це відбулося в основному за рахунок збільшення зібраної площі кукурудзи на зерно на 22,1 % у підприємствах та 44,5 % у фермерських господарствах, а також розширення площі під зернобобовими на 40,8 та 74,5 % відповідно. В цілому по сільськогосподарських підприємствах України спостерігається зменшення площі пшениці на 0,4 %, ячменю – на 7,0 %.

Посівні площі технічних культур у фермерських господарствах зростали вищими темпами порівняно з сільськогосподарськими підприємствами за рахунок соняшнику на 16,9 %, ріпаку озимого та кольза – на 93,1 %.

Відповідно відбулися і зміни у структурі зібраної площі сільськогосподарських культур підприємств та фермерських господарств на користь збільшення питомої ваги кукурудзи на зерно – на 2,6 в.п. до 24,0 %, зернобобових – на 0,4 в.п. до 1,7 %, соняшнику – на 1,6 в.п. до 23,8 %, ріпаку озимого та кользи – на 2,7 в.п. до 6,1 %.

За рахунок зменшення зібраної площі картоплі, культур овочевих та баштанних продовольчих на 19,2 %, їх частка в структурі зменшилася на 0,1 в.п. і дорівнює 0,3 %. Скорочення галузі тваринництва також сприяло скороченню зібраних площ на 26 %, а їх питома вага зменшилася на 1,2 % і становить лише 2,5 %.

Досліджуючи ланцюгові темпи приросту слід відмітити, що по всіх товарних культурах, окрім сої та ріпаку озимого спостерігається збільшення середньорічних темпів урожайності.

Досить високими темпами зростання характеризуються такі культури, як кукурудза на зерно – 5,9 %, соняшник – 4,1 %, ячмінь – 3,8 %, картопля – 3,8 %, культури овочеві – 3,8 %.

У 2019 р. порівняно з 2015 р. валова продукція рослинництва (у постійних цінах 2016 р.) у сільськогосподарських підприємствах збільшилася на 25,9 % і становить 376789,7 млн. грн. Незважаючи на збільшення валової продукції у фермерських господарствах на 44,9 % (75809,2 млн. грн.), її частка у структурі виробництва підприємств дорівнює 20,1 %.

У структурі виробництва продукції рослинництва у розрізі регіонів 1 місце займає Вінницька область, 2 місце – Полтавська, 3 місце – Дніпропетровська, 4 місце – Харківська, 5 місце – Кіровоградська область.



Рис. 2. Середньорічні темпи зміни урожайності сільськогосподарських культур в підприємствах України, 2015 – 2019 рр., %

Джерело: побудовано автором за даними [1; 2]

Таблиця 2

**Динаміка рівня рентабельності виробництва продукції рослинництва у підприємствах України, %**

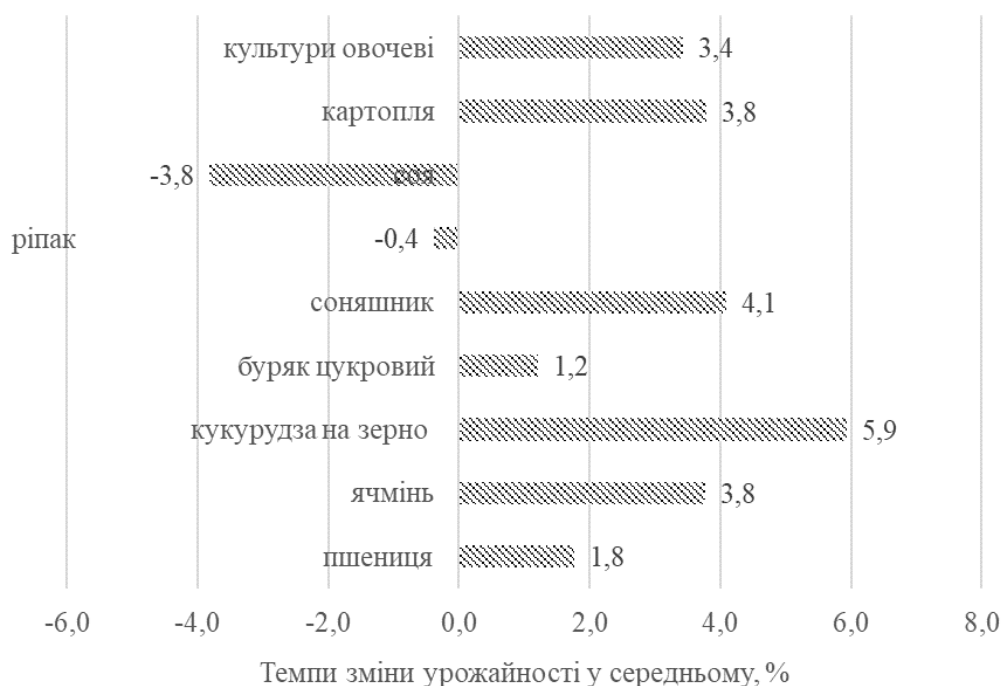
Продукція рослинництва	Роки					Абсолютне відхилення, (+, -)
	2015	2016	2017	2018	2019	
<b>Підприємства</b>						
Культури зернові та зернобобові	42,6	37,8	25,0	24,7	11,8	-30,8
Соняшник	78,4	61,9	41,3	32,5	23,5	-54,9
Буряки цукрові фабричні	27,7	24,6	12,4	-11,4	-15,4	-43,1
Культури овочеві	32,0	15,3	9,9	13,3	2,8	-29,2
Картопля	24,6	0,6	10,0	6,8	15,4	-9,2
<b>Фермерські господарства</b>						
Культури зернові та зернобобові	38,6	38,0	27,9	26,1	14,5	-24,1
Соняшник	71,5	64,4	41,2	30,3	24,7	-46,8
Буряки цукрові фабричні	16,1	32,7	20,0	-2,2	-4,8	-20,9
Культури овочеві	43,8	21,2	19,5	7,6	17,8	-26
Картопля	21,5	13,0	28,9	28,0	50,3	28,8

Джерело: побудовано автором за даними [3]

Рівень ефективності виробництва продукції рослинництва у сільськогосподарських підприємствах та фермерських господарствах знаходиться на одному рівні. Рівень рентабельності культур зернових та зернобобових за 2015 – 2019 рр. зменшилася на 30,8 в.п. і становить 11,8 %,

соняшнику – на 54,9 в.п. до 23,5 %, культур овочевих – на 29,2 в.п. до 2,8 %, картоплі – на 9,2 в.п. до 15,4 %. У 2017, 2018 рр. виробництва буряку цукрового було збитковим.

Зниження ефективності галузі рослинництва обумовлено більш швидким збільшенням виробничих витрат порівняно з цінами реалізації.

Стратегічним напрямом розвитку сільськогосподарських підприємств є технології точного землеробства, однак обмежуючим чинником розвитку даної технології є рівень ресурсозабезпечення та фінансового стану розвитку суб'єктів господарювання.

#### ЛІТЕРАТУРА

1. Рослинництво України. 2016: стат. зб. Державна служба статистики України. Київ, 2017. 166 с. URL: <http://www.ukrstat.gov.ua/>.

2. Рослинництво України. 2019: стат. зб. Державна служба статистики України. Київ, 2020. 183 с. URL: [http://www.ukrstat.gov.ua/druk/publicat/kat\\_u/2020/zb/04/zb\\_rosl\\_2019.pdf](http://www.ukrstat.gov.ua/druk/publicat/kat_u/2020/zb/04/zb_rosl_2019.pdf).

3. Сільське господарство України. 2019: стат. зб. Державна служба статистики України. Київ, 2020. 230 с. URL: [http://www.ukrstat.gov.ua/druk/publicat/kat\\_u/2020/zb/09/zb\\_sg\\_Ukr\\_2019.pdf](http://www.ukrstat.gov.ua/druk/publicat/kat_u/2020/zb/09/zb_sg_Ukr_2019.pdf).

**Гнатюк С.П.**, магістр

Науковий керівник: Балахонова О.В., д.е.н., професор  
Вінницький інститут Університету «Україна»

### **НАПРЯМКИ ФІНАНСУВАННЯ ЗАКЛАДІВ ОХОРОНИ ЗДОРОВ'Я**

Процес становлення та розвитку європейської держави завжди потребує вдосконалення, а у багатьох окремих аспектах також і перебудови вже існуючої системи фінансування закладів охорони здоров'я, що викликане кардинальною зміною господарського механізму разом з управлінням. Враховуючи існуючий на сьогоднішній економічний потенціал України, а також її місце у світовому співтоваристві, дані перетворення ніяк не можуть лишатися поза увагою держави, і тому вони вимагають керованості разом з чітким подальшим визначенням пріоритетних напрямів розвитку.

Слід зазначити, що фінансовий механізм функціонування закладів охорони здоров'я має свої відмінності, що обумовлені неприбутковою природою бюджетної сфери, особливостями джерел мобілізації та порядку розподілу грошових коштів.

Ефективне функціонування фінансового механізму бюджетної сфери повинно ґрунтуватися на наступних вимогах до взаємодії його елементів:

- цілеспрямованості кожного елемента фінансового механізму на виконання властивого йому завдання;

- спрямування дії всіх елементів фінансового механізму на процес отримання передбаченого обсягу фінансових ресурсів з метою покриття витрат відповідної діяльності;

- зворотного зв'язку елементів фінансового механізму вертикального та горизонтального рівнів;

- своєчасності реагування складових фінансового механізму на зміни макро-та мікросередовища.

Організація фінансового механізму закладів охорони здоров'я свідчить про те, що всі складові фінансового механізму є взаємопов'язаними і взаємозалежними, але разом з тим, кожен елемент функціонує відносно самостійно. Це обумовлює необхідність узгодження дії складових фінансового механізму.

Реалізація фінансового забезпечення проявляється у визначенні джерел, форм та методів забезпечення та використання фінансових ресурсів бюджетними організаціями.

Важливою підсистемою фінансового механізму закладів охорони здоров'я є фінансове регулювання, яке включає: правове регламентування, фінансове прогнозування, фінансове планування, фінансовий контроль. Правове регламентування відображається в розробленні та прийнятті законодавчих актів, щодо організації діяльності закладів охорони здоров'я.

На стадії фінансового планування та прогнозування визначаються фінансові можливості функціонування закладів охорони здоров'я.

Фінансовий контроль передбачає сукупність заходів пов'язаних з перевіркою, спостереженням за процесами формування та використання фондів фінансових ресурсів.

Значну роль в організації фінансового механізму закладів охорони здоров'я відіграє система важелів впливу, що включає нормативи, ліміти, резерви. Норми затверджуються органами законодавчої та виконавчої влади.

Нормативи характеризують повний рівень забезпечення видатків, різних видів витрат фінансових ресурсів.

Фінансові ліміти є певним обмеженням на витрати, що встановлюються органами державної влади, в тому числі ліміти бюджетного фінансування для закладів охорони здоров'я. Резерви мають нейтралізувати вплив непередбачуваних факторів, що можуть виникнути в майбутньому.

Сучасний стан ринкової трансформації економіки нагально вимагає як теоретичного переосмислення так і практичного удосконалення форм і методів кошторисного фінансування сфери діяльності закладів охорони здоров'я.

Організація виконання держбюджету являє собою цілісну систему заходів спрямованих на:

- забезпечення своєчасного та повного надходження запланованих доходів у цілому та по кожному джерелу;

- вчасного, тотального та безперервного фінансування.

Не зважаючи на існуючу регламентацію методичних основ кошторисного фінансування суб'єктів державного сектора, а особливо закладів охорони здоров'я, методика контролю даної галузі має свої певні особливості та відмінності. На сьогодні залишаються актуальними питання вдосконалення процесу організації контролю за повнотою надходжень та використанням коштів.

Організація кошторисного фінансування повинна сприяти ефективному управлінню ресурсами закладів охорони здоров'я шляхом застосування оптимальних механізмів формування і використання бюджетних коштів.

Вивчення досвіду країн Європейського Союзу по організації кошторисного фінансування закладів охорони здоров'я свідчить, що найбільша увага має приділятися напрямкам кошторисного фінансування, які наведені у табл. 1.

**Характеристика напрямків фінансування закладів охорони здоров'я Таблиця 1.**

Напрямки фінансування	Основні сфери фінансування	Основний період	Орган виконання та контролю
1	2	3	4
1. Стратегічний	Фінансова стратегія та її цільові показники	Рік, квартал	Рахункова палата, ДКСУ, ДФІ
2. Поточний	Поточні фінансові плани	Квартал, місяць	Рахункова палата, ДКСУ, ДФІ
3. Оперативний	Оперативні фінансові плани	Місяць, декада, неділя	Рахункова палата, ДФІ

Загальноприйнятим є теоретичне положення про пріоритетну роль держави не тільки у фінансовому забезпеченні розвитку закладів охорони здоров'я, а й в активному регулюванні нею механізму надання медичних послуг з метою досягнення оптимізації різних джерел фінансування. Проблема ефективного використання фінансових ресурсів повною мірою стосується бюджетних установ – закладів охорони здоров'я. При розробці механізму сучасних фінансово-економічних відносин бюджетних установ – закладів охорони здоров'я – в нинішніх умовах суттєвим є питання формування, розподілу і використання фінансових ресурсів, важливою складовою яких є кошти загального та спецфондів. Розвиток бюджетних установ, зокрема закладів охорони здоров'я, потребує удосконалення засобів інформаційного забезпечення цієї сфери діяльності.

#### ЛІТЕРАТУРА

1. Порядок складання, розгляду, затвердження та основні вимоги до виконання кошторисів бюджетних установ: Затверджений Постановою Кабінету Міністрів України від 28.02.2002р. №228. *Офіційний вісник України*. 2002. № 9. 101 с.

2. Про затвердження переліку груп власних надходжень бюджетних установ, вимоги щодо їх утворення та напрямів використання: Постанова Кабінету Міністрів України від 17.05.2002 № 659. *Офіційний вісник України*. 2002р. № 1. 42 с.



## **КОШТОРИСНЕ ФІНАНСУВАННЯ ЗАКЛАДІВ ОХОРОНИ ЗДОРОВ'Я**

Забезпечення належних темпів розвитку в Україні та наближення її до євростандартів вимагають пошуків нових підходів до функціонування галузі, фінансування системи охорони здоров'я за рахунок різних джерел. Оскільки на сьогодні основним джерелом фінансового забезпечення є кошти державного та місцевих бюджетів, розвиток цієї сфери суспільних відносин є обмеженим і не задовольняє потреби населення.

Основними причинами, що негативно впливають на розв'язання проблем з охорони здоров'я в Україні, є організаційна та функціональні. Організаційні причини зумовлені, з одного боку, неефективними діями або бездіяльністю державних структур на рівні суспільства, а з іншого – недоліками організації діяльності кожної конкретної медичної установи. Не розроблена ефективна система фінансового менеджменту, дієва нормативно – правова основа функціонування та розвитку. Мають місце непоодинокі факти фінансових зловживань, нецільового використання бюджетних коштів. Неофіційні платежі є показниками зростання корупції.

Велике значення таких благ, як життя і здоров'я населення, зумовлює необхідність їх охорони. Забезпечення населення лікувально-профілактичною допомогою в достатньому обсязі та високої якості залежить від адекватності матеріально - технічної бази закладів, професіоналізму та кваліфікації лікарів, компетентності керівників, психологічної готовності населення піклуватися про стан свого здоров'я.

Але, однією з обов'язкових умов, що забезпечить належну якість медичного обслуговування, є фінансове забезпечення як один із основних чинників, що впливає на розвиток та соціально-економічну результативність галузі.

Основними формами фінансового забезпечення охорони здоров'я в Україні є:

- бюджетне фінансування;
- добровільне медичне страхування;
- самофінансування;
- благодійництво;
- інвестування;
- кредитування.

Крім того, в період переходу до ринкової економіки державним та комунальним установам було дозволено некомерційну господарську діяльність (медичну і немедичну) і, таким чином, залучати додаткові фінансові ресурси. У результаті цього значно поширилася така форма фінансового забезпечення, як некомерційне самофінансування.

Традиційно найвагомим джерелом фінансового забезпечення є кошти державного і місцевих бюджетів. Тому основною формою фінансового забезпечення виступає бюджетне фінансування.

Саме з бюджетним фінансуванням пов'язані глибокі теоретичні дослідження розподільчих процесів, організації грошових відносин з приводу використання централізованого фонду грошових коштів держави. В процесі фінансування найбільш повно розкривається призначення державного бюджету, його спрямованість на виконання функцій держави, характеризується рівень корисності цих функцій для суспільства, стратегічний напрям руху суспільства та його траєкторія, відповідні тенденції та динаміка розвитку.

Функціонування механізму бюджетного фінансування пов'язане з використанням його різних форм та методів. Виділяють такі форми бюджетного фінансування: кошторисне фінансування, бюджетні інвестиції, бюджетні кредити, державні трансферти.

Аналізуючи наведені форми, можна зауважити, що окремі з них лише частково відповідають принципам організації бюджетного фінансування.

Кошторисне фінансування - найпоширеніша форма, яка полягає у виділенні бюджетних коштів установами соціально-культурної сфери, оборони та управління в межах їхніх кошторисів доходів і видатків.

Функціонування такої форми бюджетного фінансування, як кошторисне фінансування, протягом останніх років зазнало певних змін, що були зумовлені реформуванням бюджетної сфери і формуванням нової системи відносин у даному секторі економіки. Сучасний бюджетний заклад є суб'єктом господарювання, якому надано право мобілізувати кошти шляхом надання платних послуг та здійснення іншої господарської діяльності, дозволеної законодавством. Власні надходження, які отримує бюджетний заклад, включають до спеціального фонду кошторису і використовують на його потреби за цільовим призначенням.

Звичайно, фінансова свобода бюджетних закладів є відносною, у законодавстві закріплено зв'язок джерел надходження коштів до спеціального фонду з напрямками їх використання, і заклад не може вільно, на власний розсуд розпоряджатися ними. Кошти, які залучають бюджетні заклади до спеціального фонду кошторису, поки що не відіграють значної ролі в їх фінансовому забезпеченні.

Кредитні ресурси використовуються приватними закладами. Бюджетним установам згідно БК України ст. 21 кредити заборонені.

Проведене дослідження свідчить про необхідність удосконалення фінансового забезпечення у бюджетній медицині.

Побудова ефективного механізму фінансового забезпечення, на нашу думку, повинно враховувати цілу низку взаємопов'язаних організаційних, фінансових, правових та інших методів, що спрямовані на діяльність.

Отже, стан і розвиток охорони здоров'я залежить від вчасного та повноцінного фінансування цієї галузі.

Відтак, державна політика в сфері охорони здоров'я повинна будуватися на наступних принципах:

- удосконалення загальнодержавної інформаційної системи усіх показників діяльності галузі;
- перегляд і удосконалення діючого законодавства України;
- вивчення ринкового механізму фінансового регулювання охорони здоров'я в країні;
- формування додаткових джерел фінансування;
- впровадження особистого страхування, тощо.

Ми вважаємо, що на сьогодні важливою потребою є співпраця як державних установ охорони здоров'я так і приватних. Це буде сприяти зменшенню фінансового навантаження на бюджет і пошуку альтернативних джерел фінансування галузі.

#### ЛІТЕРАТУРА

1. Порядок складання, розгляду, затвердження та основні вимоги до виконання кошторисів бюджетних установ: Затверджений Постановою Кабінету Міністрів України від 28.02.2002р. №228. *Офіційний вісник України*. 2002. № 9. 101 с.

2. Про затвердження переліку груп власних надходжень бюджетних установ, вимоги щодо їх утворення та напрямів використання: Постанова Кабінету Міністрів України від 17.05.2002 № 659. *Офіційний вісник України*. 2002р. № 1. 42 с.

#### Секція 25. Юридичні науки

**Котелевець А.В.**, курсант  
Науковий керівник – **Казанчук І.Д.**, к.юр.н.,  
доцент, доцент кафедри адміністративного  
права та процесу  
Харківський національний  
університет внутрішніх справ

#### **ШЛЯХИ ПОКРАЩЕННЯ АДМІНІСТРАТИВНО-ПРАВОВОГО МЕХАНІЗМУ ВЗАЄМОДІЇ НАЦІОНАЛЬНОЇ ПОЛІЦІЇ УКРАЇНИ З НАСЕЛЕННЯМ НА ЗАСАДАХ ПАРТНЕРСТВА**

Українська держава через діяльність правоохоронних органів забезпечує охорону прав і свобод людини та громадянина в сфері охорони публічного порядку. Створення у 2015 році Національної поліції України не тільки уособлює собою зміну назви цього правоохоронного органу держави, але й заклало основи для удосконалення форм взаємодії поліції і громадськості, підвищення рівня довіри населення до поліції, покращення іміджу поліції в суспільстві в цілому.

Відповідно до ст. 11 Закону України «Про Національну поліцію», діяльність поліції здійснюється в тісній співпраці та взаємодії з

населенням, територіальними громадами, іншими інститутами громадянського суспільства на принципах партнерства і спрямована на задоволення їхніх потреб [1].

Нагадаємо, що відповідно до Наказу МВС України від 09.11.2018 р. №900 «Про встановлення індикаторів, за якими здійснюється проведення оцінки рівня довіри населення до Національної поліції України» проведення оцінки рівня довіри населення до Національної поліції здійснюється за такими індикаторами: стан злочинності; результативність діяльності поліції та недоліки поліцейської діяльності; довіра до поліції та стосунки з населенням [2]. При цьому, ч. 3 ст. 11 Закону України «Про Національну поліцію» основним критерієм оцінки ефективності діяльності органів і підрозділів поліції визначає саме рівень довіри населення до неї [3, с. 54-55].

За результатами соціологічного опитування громадської думки щодо діяльності Національної поліції, представленого Харківським інститутом соціальних досліджень, поліція визнана одним з лідерів серед державних інституцій по рівню довіри населення. Зокрема, кожен третій громадянин довіряє поліції. Дане опитування проводилося протягом січня-червня 2020 року, участь в ньому взяли 19,5 тисяч респондентів. Так, за даними статистичного дослідження поліції не довіряють 6,2% опитаних, між тим довіряють 28,5%, і є сумніви у 8,8% респондентів.

Зазначимо, що у кожного з опитаних є свої думки про фактори, які негативно впливають на ефективність роботи поліції. Дехто вважає, що поліція більше служить владі, ніж суспільству. Інші зазначають, що поліція не здатна працювати ефективно через свою некомпетентність і без хабарів. З позитивних факторів вказуються відкритість та активна співпраця поліцейських з населенням.

Слід зауважити, що при контактах населення з поліцією значна більшість – майже 70 % – оцінила ставлення поліцейських як ввічливе. В той же час з грубістю стикалися 6 %, а з байдужістю – 23 %. За громадською думкою визнано, що поваги до людини у діяльності поліції стало більше, і у разі порушення їхніх прав, саме поліція допоможе захистити права громадян [4].

Отже, такі соціальні категорії як «взаємодія», «партнерство» і «довіра» є визначальними складовими успішної діяльності Національної поліції як сервісної служби (правоохоронного органу) європейського зразку.

Досвід поліцейської діяльності показує, що поліція ефективна тільки у тому випадку, якщо громадськість підтримує і довіряє поліцейським. Довіра – це найвища цінність будь-якого суспільства і вона ґрунтується на впевненості в прозорості і підзвітності дій поліції. Чим вищий рівень, тим ефективніше проявляються всі аспекти взаємодії, і громадськість скоріше буде йти на співпрацю і надавати інформацію та повідомляти про злочини, а поліція, в свою, чергу систематично та своєчасно інформувати про вжиті заходи [5, с. 66].

Ефективне використання потенціалу громадськості може бути досягнуте

в результаті правильно організованої взаємодії на засадах закону, зміцнення партнерських відносин між поліцією і громадянами. Але щоб вказані категорії мали реальний зиск, сучасній українській поліції слід активно запроваджувати перевірений часом досвід участі громадськості в правоохоронній діяльності. Так, до основних форм взаємодії даних суб'єктів у сфері підтримання публічної безпеки і порядку можна віднести: розробка та реалізація спільних планів, програм з питань охорони публічного порядку та безпеки громадян; стимулювання діяльності громадських формувань та діяльності активних їх членів в проведенні профілактичних та правоохоронних заходів; створення спільних робочих груп для вивчення окремих проблем у правоохоронній сфері, розробки пропозицій щодо їх вирішення; надання правової допомоги населенню з питань охорони прав і свобод громадян [5, с. 68].

Таким чином, довіра громадськості до української поліції є однією із фундаментальних основ партнерства поліції і суспільства, налагодження якого сприятиме, з одного боку, підвищенню ефективності виконання працівниками поліції своїх обов'язків в сфері охорони публічного порядку і безпеки, охорони конституційних прав та свобод людини і громадянина, а з іншого – підвищить ступінь захищеності кожної особистості в суспільстві.

При цьому, задля того, щоб Національна поліція України стала з часом зразковим правоохоронним органом, працівники якого не тільки професійно виконують свої службові обов'язки, неухильно дотримуючись при цьому положень Конституції та законів України, але й з метою підвищення рівня довіри громадян до поліції, потрібно:

- намагатися вчасно відгукуватися на потреби громадян і вчасно реагувати на звернення громадян;
- бути доступними для людей;
- прислухатися до проблем населення;
- залучати та мобілізувати населення на співпрацю з поліцією шляхом проведення спільних засідань, оперативних нарад керівників структурних підрозділів поліції і представників громадських організацій (зокрема громадських формувань правоохоронного напрямку) з метою розгляду найбільш актуальних проблем, прийняття узгоджених рішень щодо реалізації спільних завдань у правоохоронній сфері;
- активізувати роботу громадських формувань правоохоронного спрямування, надавати їм підтримку;
- всебічно сприяти представникам засобів масової інформації, під час об'єктивного висвітлення ними поліцейської діяльності: активізувати створення сайтів територіальних органів Національної поліції, на яких кожен громадянин матиме змогу відслідковувати кримінальну хроніку, подавати пропозиції та зауваження щодо роботи поліції, тощо.

#### ЛІТЕРАТУРА

1. Про Національну поліцію : Закон України від 02.07.2015 №580-VIII. / Законодавство України. Веб-сайт Верховної Ради України. URL:

<http://zakon5.rada.gov.ua/laws/show/580-19>

2. Про встановлення індикаторів, за якими здійснюється проведення оцінки рівня довіри населення до Національної поліції України : Наказ МВС України від 09.11.2018 №900 (zareestrovano v Ministerstvi yustitsii Ukrainy 29 list. 2018 r. za №1358/32810) / *Законодавство України. Веб-сайт Верховної Ради України.*

URL:<https://ips.ligazakon.net/document/view/RE32810?an=1>

3. Закон України «Про Національну поліцію» : наук.-практ. комент. / МВС України, Харків. нац. ун-т внутр. справ ; за заг. ред. д-ра юрид. наук, доц. В. В. Сокурєнка ; [О. І. Безпалова, К. Ю. Мельник, О. О. Юхно та ін. ; передм. В. В. Сокурєнка]. – Харків, 2016. – 408 с.

4. Поліція є одним з лідерів серед державних інституцій по рівню довіри населення – результати соціологічних опитувань. *Аналітичний звіт за січень-червень 2020 року.* Офіційний веб-сайт Прес-центру МВС України. URL: [https://mvs.gov.ua/ua/news/19031\\_Policiya\\_odnim\\_z\\_lideriv\\_sered\\_derzhavnih\\_instituciy\\_po\\_rivnyu\\_doviri\\_naseleण्या\\_rezultati\\_sociologichnih\\_opituvan.htm](https://mvs.gov.ua/ua/news/19031_Policiya_odnim_z_lideriv_sered_derzhavnih_instituciy_po_rivnyu_doviri_naseleण्या_rezultati_sociologichnih_opituvan.htm)

5. Казанчук І.Д. *Форми взаємодії Національної поліції України та громадських інституцій на засадах партнерства на шляху до ефективної реалізації природоохоронної функції держави. Актуальні проблеми вітчизняної юриспруденції.* № 4/2017. С. 65-70.

**Казанчук І.Д.,** к.ю.н., доцент,  
доцент кафедри адміністративного права та процесу,  
Харківський національний університет  
внутрішніх справ

## **ЩОДО ЗДІЙСНЕННЯ ОРГАНАМИ НАЦІОНАЛЬНОЇ ПОЛІЦІЇ УКРАЇНИ ПРЕВЕНТИВНОЇ ДІЯЛЬНОСТІ В СФЕРІ ОХОРОНИ НАВКОЛИШНЬОГО ПРИРОДНОГО СЕРЕДОВИЩА**

Однією з першопричин екологічних проблем України, визначених в Законі України «Про Основні засади (стратегію) державної екологічної політики України на період до 2030 року» визнана наявність в нашій країні неефективної система державного управління у сфері охорони навколишнього природного середовища та регулювання використання природних ресурсів, зокрема, низька результативність виконання правоохоронними органами природоохоронної функції держави [1]. Належна охорона навколишнього природного середовища відноситься до життєво важливих проблем всього людства. Закріпивши в ст. 50 Конституції України право громадян на безпечне для життя і здоров'я навколишнє природне середовище [2], наша держава визначила реалізацію цього права своїм обов'язком, на виконання якого задіяні всі гілки влади (законодавча, виконавча та судова). Важлива роль щодо захисту екологічних прав громадян та інтересів держави, протидії порушенням природоохоронного законодавства, виявленню та розкриттю адміністративних правопорушень в

сфері охорони навколишнього природного середовища та раціонального користування природними ресурсами, належить органам Національної поліції.

Так, згідно ст. 23 Закону України «Про Національну поліцію», в рамках виконання природоохоронної функції держави, на поліцейських покладаються повноваження щодо здійснення превентивної та профілактичної діяльності, спрямованої на запобігання вчинення правопорушень; виявлення причин та умов, що сприяють вчиненню кримінальних і адміністративних правопорушень, вжиття у межах своєї компетенції заходів для їх усунення; вжиття заходів з метою припинення кримінальних і адміністративних правопорушень; здійснення своєчасного реагування на заяви та повідомлення про кримінальні, адміністративні правопорушення або події; сприяння забезпеченню, відповідно до закону правового режиму воєнного або надзвичайного стану, зони надзвичайної екологічної ситуації, у разі їх оголошення на всій території України або в окремій місцевості; здійснення контролю у межах своєї компетенції за дотриманням вимог режиму радіаційної безпеки у спеціально визначеній зоні радіоактивного забруднення та інші [3].

Проведення превентивної та профілактичної (загальної та індивідуальної) роботи серед населення – є загальним завданням для усіх підрозділів поліції. Проте для низки підрозділів поліції, зокрема, кіберполіції, слідчих органів, – ця діяльність є другорядною, між тим як для підрозділів превентивної діяльності (патрульних поліцейських, дільничних офіцерів поліції) – це основний вид діяльності, яку вони здійснюють у взаємодії з іншими правоохоронними органами і громадськістю [4, с. 239-240].

Отже, превентивна діяльність – це особливий вид діяльності уповноважених підрозділів поліції, спрямований на здійснення системи певних заходів з виявлення та усунення причин і умов, що сприяють вчиненню правопорушень, вплив на осіб, що схильні до протиправної поведінки. Це своєрідний і найбільш гуманний спосіб підтримання належного рівня правопорядку в суспільстві, захисту прав і законних інтересів людини.

Найбільш гостро постає проблема охорони довкілля на регіональному рівні: в містах, селищах і селах країни. Звісно, населені пункти є тією частиною навколишнього середовища, де проходить життя людини. Головним чином, саме в населених пунктах реалізується конституційне право громадян на безпечне для життя та здоров'я навколишнє середовище. Тому превентивна діяльність поліції, і у першу чергу підрозділів патрульної поліції, дільничних офіцерів поліції передбачає здійснення заходів, пов'язаних з попередженням та профілактикою адміністративних правопорушень зокрема: 1) забруднення території, що знаходиться у підприємств, будівельних майданчиків, промислових об'єктів усіма видами промислових та побутових відходів; 2) експлуатація транспортних засобів, що перебувають у стані технічної несправності, або із підвищеним вмістом

токсичних речовин у вихлопних газах, що забруднюють атмосферне повітря;  
3) в'їзд транспортних засобів на газони, клумби, територію скверів;  
4) пошкодження зелених насаджень, що спричинило їх загибель;  
5) розпалювання багать і спалювання сміття; б) жорстоке поводження з тваринами.

Великою перепоною в належній правовій охороні природного середовища є те, що, виконуючи природоохоронні функції, органи поліції, на жаль, не віднесені до системи суб'єктів адміністративної юрисдикції (ст. 255 КУпАП), які уповноважені складати протоколи про адміністративне правопорушення в сфері природоохорони та природокористування [5]. Це знижує оперативність в процедурі фіксації виявленого поліцейським порушення і, як наслідок, не відбувається притягнення винної особи до адміністративної відповідальності.

Зазначимо також, що на поліцію покладається виконання дій, пов'язаних з охороною об'єктів благоустрою, забезпечення контролю за дотриманням правил благоустрою й притягнення до відповідальності осіб, винних в їх порушенні. Так, ст. 152 КУпАП передбачає відповідальність за порушення правил благоустрою територій міст та інших населених пунктів, невиконання правил із забезпечення порядку в містах та інших населених пунктах.

Проте, в ст. 152 КУпАП не конкретизовані види порушень благоустрою, що не дозволяє притягнути винних осіб до відповідальності [5]. Наприклад, водій вирішив відремонтувати свій автомобіль у дворі багатоповерхового будинку. Але під час ремонту допускає витік мастила на асфальтове покриття, вчиняючи тим самим забруднення мікросередовища. Виникає питання: яка правова норма визначає відповідальність за дане порушення?

Звісно, розглянуті проблеми не єдині для поліції у природоохоронній сфері, проте, найбільш розповсюджені і вимагають негайного вирішення як на законодавчому, так і відомчому рівнях.

Таким чином, здійснення превентивної (профілактичної) діяльності є обов'язковим видом поліцейської діяльності в сфері природоохорони, що включає в себе систему цілеспрямованого, організованого виховного впливу поліції на свідомість людини, групи людей з метою усунення, нейтралізації протиправної поведінки і, одночасно, формування позитивних якостей, стереотипів і звичок законослухняної поведінки. Охороняючи право власності на землю, води, ліси, атмосферне повітря, тваринний світ і надра, поліція попереджує їх забруднення, знищення, нераціональне використання.

Враховуючи це, пропонуємо напрямки удосконалення превентивної діяльності поліції у сфері охорони навколишнього природного середовища:

1) розширення юрисдикційних повноважень органів Національної поліції в сфері охорони навколишнього природного середовища, визначених КУпАП;

2) удосконалення організаційно-правового механізму взаємодії підрозділів поліції з органами місцевого самоврядування, представниками громадських об'єднань природоохоронного напрямку, зокрема, шляхом



прийняття спільних управлінських рішень, проведення спільних нарад та організаційних заходів в сфері еколого-правового виховання населення на місцевому рівні. Нажаль, на практиці взаємодія з органами місцевого самоврядування проявляється лише під час проведення загальнодержавних або регіональних заходів, пов'язаних із відпрацюванням території з питань охорони довкілля, під час ліквідації стихійних лих, і не носить постійного, системного та планового характеру;

3) покращення стану інформаційного забезпечення поліції з відповідними державними органами і громадськими об'єднаннями, з метою участі в межах своєї компетенції у проведенні карантинних заходів під час епідемій і епізоотій; запобігання забрудненню повітря, водойм транспортними засобами та сільськогосподарською технікою; участь у ліквідації аварій, пожеж, катастроф, стихійних лих та інших надзвичайних подій, вжиття невідкладних заходів для ліквідації їх наслідків, врятування людей і подання їм допомоги, охорони майна, що залишилось без нагляду; здійснення контролю за утриманням у належному технічному стані та чистоті доріг, вулиць, майданів;

4) покращення системи профілактичних заходів, спрямованих на виявлення причин та умов, що сприяють вчиненню екологічних правопорушень та вжиття в межах своєї компетенції заходів щодо їх усунення, систематичність проведення профілактично-роз'яснювальної роботи серед молоді;

5) проведення систематичних зустрічей з громадою, представниками трудових колективів, адміністрацією навчальних закладів тощо; проведення для населення інформаційних лекцій, виховних бесід, спрямованих на взаємне вирішення екологічних проблем, формування партнерських відносин.

#### ЛІТЕРАТУРА

1. Про Основні засади (стратегію) державної екологічної політики України на період до 2030 року : Закон України від 28.02.2019 р. № 2697-VIII. *Відомості Верховної Ради України*. 2019. № 16. ст.70.

2. Конституція України: Закон України від 28.06.1996 № 254к/96-ВР. (в ред. від 03.01.2020). *Офіційний веб-сайт Верховної Ради України «Законодавство України»*. URL: <http://zakon3.rada.gov.ua/laws/show/254k/96-вр>

3. Про Національну поліцію : Закон України від 02.07.2015 №580-VIII. / *Законодавство України. Веб-сайт Верховної Ради України*. URL: <http://zakon5.rada.gov.ua/laws/show/580-19>

4. Судові, правоохоронні, контрольно-наглядові та правозахисні органи України. Підручник. / МВС України, Харків.нац.ун-т внутр. справ; за заг. ред. д-ра юрид. наук, проф. С.М. Гусарова ; [Гусаров С.М., Салманова О.Ю., Комзюк А.Т. та ін.]. Харків, 2020. 512 с.

5. Кодекс України про адміністративні правопорушення: Закон України від 07.12.1984 № 8073-X (в ред. від 03.12.2019). *Офіційний веб-сайт*

Петренко В.І., к.і.н., доцент  
кафедри права ВКІ

## БІЛЬШОВИЦЬКИЙ ТЕРОР В УКРАЇНІ. ПРОБЛЕМИ РЕАБІЛІТАЦІ РЕПРЕСОВАНИХ

Впродовж свого домінування сталінський більшовицький режим перманентно здійснював політичні репресії проти власних громадян як з метою ліквідації своїх противників для збереження імперії та влади, так і – утримування населення в постійному страху.

На сьогодні кількість репресованих в Україні у 1917-1941 рр. вже обчислюється мільйонами людей (див. мартирологи: «Національна Книга Пам'яті жертв Голодомору 1932-1933 рр.» [4]; «Реабілітовані історією» [5, С. 15-92] та ін.). Щодо отримання повної інформації про репресії в післявоєнний період та встановлення кількості жертв тоталітарного режиму – такої можливості не було майже 25 років незалежності.

Прискорили процес розсекречення документальних джерел, насамперед –галузевих архівів МВС, події під час «Революції Гідності» та АТО на Сході України. Так, 9 квітня 2015 р. Верховна Рада України прийняла історичне рішення про ухвалення за основу та в цілому чотирьох декомунізаційних законів, зокрема – Закону «Про засудження комуністичного та націонал-соціалістичного тоталітарних режимів і заборону пропаганди їхньої символіки» (Закон № 317-VIII) [1, Ст. 219].

Кількома роками раніше подібний закон був прийнятий Європейським Союзом. Головною причиною їхнього прийняття стало осудження європейською спільнотою людиноненавистницької політики сталінського та гітлерівського тоталітарних режимів у прагненні до світового панування.

21 травня 2015 року набрав також чинності Закон України «Про доступ до архівів репресивних органів комуністичного тоталітарного режиму 1917-1991 років» [1, Ст. 218]. Закон відкрив доступ до інформації, яка свого часу перебувала у віданні таких репресивних органів, як НК, ОДПУ, НКВС, МДБ, МВС, КДБ та інших. Нарешті в Україні сталося те, що раніше владні структури ніяк не наважувалися здійснити.

Завдяки вказаним законам, розпочався доступ до архівних джерел колишніх силових структур, а їх опрацювання, аналіз і оприлюднення вже залежать від наполегливості дослідників та обов'язково потребують часу.

Все ж, певні напрацювання нами вже зроблені – це дозволило з'ясувати, що мова йде про тисячі й тисячі репресованих осіб лише на Вінниччині та встановити категорії осуджених подолян за документами Галузевого Державного архіву МВС України, м. Вінниця. Зокрема, такі категорії:

бійці військових формувань Української Народної Республіки (УНР), які емігрували в 1920-х роках у Польщу та ін. країни Європи і були заарештовані ГУК «Смерш» в 1944-1947 рр. – «як вороги радянської влади»;

розкуркулені та депортовані в 1930-1934 рр. селяни, на підставі постанов ЦК ВКП(б) від 05.01.1930 р. «Про темпи колективізації і заходи допомоги держави колгоспному будівництву» та від 30.01.1930 р. «Про заходи щодо ліквідації куркульських господарств у районах суцільної колективізації», які після повернення із заслань, були повторно засуджені у 1934-1940-х рр.; також селяни, що здійснили втечі в 1930-х роках зі спецпоселень Півночі СРСР;

селяни, які приймали участь в антирадянських «волинках», здійснювали терористичні акти, агітували проти політики більшовицької влади впродовж 1930-1940 рр. (на підставі КК УСРР, ст. 54, 70, та ін.);

так звані «неблагонадійні» селянські родини, позбавлені виборчих прав, особи «непролетарського» походження – їм заборонялося проживати в прикордонній полосі Поділля (відповідно до наказу Наркома внутрішніх справ УСРР В. А. Балицького від 11.XI.1934 р. «Про політичну неблагонадійність перебування в умовах прикордонної полоси»);

репресовані в 1937-1941 рр. «вороги народу», троцькісти, націоналісти, чл. ліквідованих партій та ін.; значна частина – за «шпигунство на користь іноземних розвідок» (на підставі КК УСРР, ст. 54; КК РРСФР, ст. 58 та ін.);

особи, які служили в нацистських військових формуваннях, зокрема, в дивізії «СС Галичина» та РОА Власова; поліцаї, старости, працівники німецьких та румунських територіальних управ та ін. (відповідно до вимог постанови ДКО СРСР № 9871 від 18.08.1945 р. «Про направлення на роботу в промисловість військовослужбовців Червоної армії, звільнених з німецького полону і репатріантів призовного віку»; постанови РНК СРСР № 3141-950 від 21.12.1945 р. «Про передачу в постійний штат підприємствам «Наркомвугілля», спецконтингенту репатрійованих радянських громадян, які служили в німецькій армії та ін. формуваннях – «власовців», поліцаїв...» та директиви МВС СРСР № 97 від 20.04.1946 р. «Про заслання колишніх поліцаїв, власовців та ін. осіб»);

німці за національність та члени їхніх сімей, представники так званих східних німців – «Фольксдойч» (згідно вимог постанови ДКО СРСР № 1123 с.с. від 10.01.1942 р. «Про порядок використання німців-переселенців призовного віку від 17 до 50 років» та постанови ДКО СРСР від 07.10.1942 р. «Про додаткову мобілізацію німців для народного господарства СРСР»);

подоляни, які працювали в роки окупації та отримували матеріальне винагородження для сімей – «за зрадницьку поведінку» (ст. 54 КК УСРР);

репатрійовані «остарбайтери», які були осуджені в перевірко-фільтраційних таборах НКВС СРСР та такі, які добровільно виїхали на роботу до Німеччини (на підставі постанови ДКО СРСР № 9871 від 18.08.1945 р.);

радянські військові, так звані – «оточенці», які перебували на окупованій території і вирвавшись з оточення, не пройшли перевірки НКВС на лояльність до влади (ст. 58 КК РРСФР – «Зрада Батьківщини»);

військовополонені червоноармійці, які після звільнення не бажали повертатись до більшовицько-комуністичного СРСР (відповідно до вимог постанови ДКО СРСР № 9871 від 18.08.1945 р. «Про направлення на роботу в промисловість військовослужбовців Червоної армії, звільнених з німецького полону і репатріантів призовного віку»);

подоляни, які перебували в лавах ОУН (організації українських націоналістів) та служили в УПА (Українській повстанській армії) – вирок ухвалював військовий трибунал військ НКВС Вінницької області, як правило – на 10-20 років ув'язнення у ВТТ НКВС СРСР за ст. 54 КК УРСР – «зрада Батьківщині та участь в організації українських націоналістів»;

особи, які співпрацювали з німецькими окупантами, виявляючи противників влади, представників єврейської та ін. національностей (згідно ст. 54 КК УРСР та ст. 58 КК РРСФР – «Зрада Батьківщини»);

віруючі, які були представниками заборонених владою релігійних нелегальних організацій, зокрема – «ієговісти» та ін. (вирок ухвалював Вінницький обласний суд за ст. 54-10 / ч. 2 КК УРСР на 10 р. перебування у ВТТ та конфіскації майна, на підставі постанови Особливої Наради при МДБ СРСР від 17.10.1951 р. (протокол № 49) як «учасників нелегальних сект»;

особи, які займались торгівлею промисловими та продовольчими товарами, купівлею та збутом речей у різних регіонах СРСР, так звані – «спекулянти» (на підставі ст. 127, 135, 154 КК УРСР);

непрацюючі особи – «за бродяжництво» (відповідно Указу Президії Верховної Ради СРСР від 23.07.1951 р. «Про заходи боротьби з антигромадськими паразитичними елементами») [2].

На даний час опрацьована лише частина кримінальних справ Галузевого Державного архіву МВС України, на репресованих радянською владою подолян. Дослідження та аналіз справ поступово висвітлюють ще невідомі суспільству злочини тоталітарного режиму, який у прагненні до світового панування практично нівелював поняття цінності людського життя.

Характерно відмітити, що наразі не всі засуджені репресивними органами СРСР реабілітовані державою – Україна. Хоча процес їхньої реабілітації розпочався ще в «хрущовську відлигу» в 1950-х роках. Зокрема: Указ Президії Верховної Ради СРСР від 27.03.1953 р. «Про амністію», постанова Президії ЦК КПРС від 03.04.1953 р. «Про реабілітацію осіб, притягнутих за «справою лікарів-шкідників», постанова Президії ЦК КПРС від 20.05.1953 р. «Про ліквідацію паспортних обмежень і режимних місцевостей», Указ Президії Верховної Ради СРСР від 01.09.1953 р. «Про скасування Особливої Наради при МВС СРСР», наказ Генпрокуратури СРСР від 19.05.1953 р. «Про перегляд справ на осіб, засуджених за контрреволюційні злочини», постанова Президії ЦК КПРС від 13.08.1954 р.

«Про зняття обмежень щодо спец переселення з колишніх куркулів та інших осіб» та ін. [3, С. 399].

Процес реабілітації мільйонів громадян продовжувався і в незалежній Україні. Зокрема: Закон Верховної Ради України від 15.05.1992 р. «Про внесення змін і доповнень до Закону «Про реабілітацію жертв політичних репресій в Україні», постанова Верховної Ради України від 24.12.1993 р. «Про тлумачення Закону України «Про реабілітацію жертв політичних репресій в Україні», Указ Президента України від 11.07.2005 р. «Про заходи щодо посилення державної підтримки колишніх політичних в'язнів, репресованих та їх громадських організацій» та ін. [3, С. 419-422].

Проте, як уже зазначалося вище, реабілітація далеко незавершена. Однією з причин і є лише нещодавнє розсекречення документів архівів МВС України. Дуже важливо завершити процес реабілітації ні в чому невинних людей (за політичне переслідування), оприлюднити імена подолян, які постраждали від тоталітарного режиму. А також, провести на міжнародному рівні другий «Нюрнберзький процес» вже над більшовицькою ідеологією, а не обмежуватись лише визнанням злочинності сталінського режиму.

#### ЛІТЕРАТУРА

1. Відомості Верховної Ради України. Київ, 2015. – № 26.
2. Галузевий Державний архів Міністерства Внутрішніх справ України, м. Вінниця. (ГДА, м. Вінниця). Ф.4. Оп.1. Спр. 8-712
3. Місінкевич Л. Л. Реабілітація жертв політичних репресій в Україні (XX – поч. XXI ст.). Монографія. – Хмельницький, 2009. – 426 с.
4. Національна Книга Пам'яті жертв Голодомору 1932-1933 рр. Вінницька область/ Обл. редкол.: голова Л. М. Спірідонова, заст. голови: В. П. Лациба, С. С. Нешикта ін.; – Вінниця: ДП "ДФК", 2008. – 1105 с.
5. Реабілітовані історією: У двадцяти семи томах. Вінницька обл. /Редакція тому: І.С. Гамрецький (голова), В.П. Лациба, С.С. Нешик та ін. – Кн. 1. – Вінниця: ДП «ДФК», 2006. – С. 66. 908 с.

**Горячкіна Н. В.**, бакалавр

**Горелова Н. М.**, викладач

Вінницький кооперативний інститут

### **АДАПТАЦІЯ УКРАЇНСЬКОЇ СУДОВОЇ ПРАКТИКИ ПІД ЧАС ПАНДЕМІЇ**

Пандемія, спричинена вірусом Covid-19, сколихнула увесь світ та змусила його жити по-іншому. Безумовно в таких ситуаціях, право не може бути осторонь, адже суди завжди повинні знаходитись між людиною та спробою обмежити її свободу зі сторони органів державної виконавчої влади.

Основним соціальним, політичним та правовим викликом, що постає перед Україною, є здатність ефективно реагувати на цю кризу, гарантуючи, що заходи, які вживає країна, не ставить під сумнів захист основоположних цінностей – демократії, верховенства права і прав людини. Стаття 55

Конституції України гарантує, що права та свободи людини і громадянина захищає суд. Зрозуміло, що доступ до правосуддя та його відправлення має бути забезпечено за будь-яких обставин і подій, однак установа загальнонаціонального карантину в березні 2020 року, на наш погляд, стало складним випробуванням для українських судів усіх рівнів.

Першим адаптивним заходом був лист, з яким 16 березня 2020 р. голова Ради суддів України звернувся до судів, у якому рекомендував на період карантину встановити особливий режим роботи судів, а саме: роз'яснити громадянам можливість відкладення розгляду справ та можливість розгляду справ у режимі відео конференції; припинити проведення особистого приймання громадян керівництвом суду; обмежити допуск у судові засідання осіб, які не є учасниками процесу; ознайомлення учасників процесу з матеріалами справ, за наявності технічної можливості, здійснювати шляхом надсилання сканкопій матеріалів на електронну адресу; заяви про ознайомлення приймати через дистанційні засоби зв'язку; зменшити кількість судових засідань протягом робочого дня, за можливості здійснювати судовий розгляд у порядку письмового провадження.

Також громадянам було рекомендовано: подавати документи до суду в електронному вигляді дистанційно, подавати до суду заяви про розгляд (при відсутності) за наявними в справі матеріалами, утримуватися від відвідування приміщення суду, особливо у разі захворювання.

Основним документом, який регулював діяльність судів був Закон України «Про внесення змін до деяких законодавчих актів, спрямованих на забезпечення додаткових соціальних та економічних гарантій у зв'язку з поширенням коронавірусної хвороби (COVID-2019)», який був прийнятий 30 березня 2020 р. Однією із новел цього закону було внесення змін до всіх процесуальних кодексів, які діють в Україні. Серед них можна виділити наступні:

- під час карантину процесуальні строки продовжуються на час такого карантину;
- строк, який встановлює суд у своєму рішенні, не може бути меншим, ніж строк карантину, пов'язаного із запобіганням поширення коронавірусної хвороби (COVID-19);
- під час дії карантину, учасники справи можуть брати участь у судовому засіданні в режимі відеоконференції поза межами приміщення суду, з використанням власних технічних засобів;
- продовжуються строки для звернення до суду в цивільних та адміністративних справах, загальної та спеціальної позовної давності для звернення до суду за захистом своїх прав;

У свою чергу, Державна судова адміністрація розробила порядок проведення відеоконференції зв'язку під час судового засідання в адміністративному, цивільному та господарському процесі, за участі сторін поза межами приміщення суду. Так, передбачено використання EasyCon або інших

доступних для суду та учасників судового процесу засобів, що забезпечують проведення судових засідань в режимі відеоконференцзв'язку.

Таким чином, щоб взяти участь у судовому засіданні в режимі відеоконференції учасник справи повинен попередньо зареєструватись для використання власного електронного підпису в системі EasyCon.

Говорячи про дистанційний формат судового розгляду справи, експерти зауважують, є ризик того, що за відсутності повноцінної роботи ЄСПС, судді можуть по-різному тлумачити законодавчі зміни, а також, застосовуючи норми про зупинення процесуальних строків у період карантину, взагалі не звертатися до відеоконференції для розгляду справи.

Тобто в Україні на сучасному етапі зароджується практика проведення судових засідань за допомогою відеоконференцзв'язку, тому актуальними залишаються питання з приводу того, що необхідно для успішного проведення судових засідань онлайн (захист персональних даних, встановлення та підтвердження осіб-учасників, технічні можливості подання процесуальних документів тощо).

Насправді, запровадження законодавцем процедури розгляду справи в новому режимі можна тільки вітати, однак, в Україні, наразі, відсутнє єдине програмне забезпечення, яке дозволило б безпечно проводити такі дистанційні слухання.

Ще однією, не менш важливою проблемою – є недосконалість Єдиної судової інформаційно-телекомунікаційної системи. Ця система на стадії розробки. Спеціалісти стверджують, що повноцінно вона зможе запрацювати лише у 2023 році. Також далеко не всі суди в містах мають можливість підключитись до цієї системи, що говорити про районні. Це проявляється у поганому зв'язку, відсутності інтернету, та ін. На нашу думку, актуальним питання постає й про медіаграмотність громадян. Якщо молодше покоління ще якось розбирається в інтернет-ресурсах, то для старшого – це справжнє випробовування.

Проте, Україна – не єдина, де через коронавірус обмежені чи скасовані судові засідання. Наприклад, у Франції майже усі національні суди були закриті під час розпалу пандемії. Відбувались лише «суттєві» судові розгляди. У Данії виключення становлять справи з обмеженими строками або ті, що потребують особливого втручання. Кожен суд сам вирішував, чи відповідає справа умовам критичності. Схожі до українських і правила в Грузії. Суди переносили справи, вирішували їх без усних слухань, якщо це можливо; перевіряють температуру відвідувачів, залучають сторони до участі за допомогою технічних засобів тощо. Судова система по всій Італії не функціонувала під час карантину.

Отже, правосуддя за період пандемії дещо змінилось. Законодавство України намагалось трансформуватись відповідно до поставлених умов пандемією, зберігши права та свободу громадян. З іншої сторони, карантинні обмеження на систему правосуддя мали не лише негативний, але й позитивний вплив: нові карантинні умови життя дали новий поштовх для

подальшого розвитку та швидшого запровадження ЄСІТС, комунікація між учасниками процесу та судами стала більш простою та доступною, а самі учасники справ стали більш пристосованими до нових викликів.

#### ЛІТЕРАТУРА

1. Конституція України від 28. 06. 1996 р. // Відомості Верховної ради України. - № 30.- ст. 55.
2. Закон України «Про внесення змін до деяких законодавчих актів України, спрямованих на забезпечення додаткових соціальних та економічних гарантій у зв'язку з поширенням коронавірусної хвороби (COVID-19)» від 30. 03. 2020 р. - № 540-IX.
3. Система ЛІГА:ЗАКОН. Режим доступу: [https://biz.ligazakon.net/ua/analytics/194378\\_yak-zdysnyutsya-pravosuddya-v-perod-karantinu](https://biz.ligazakon.net/ua/analytics/194378_yak-zdysnyutsya-pravosuddya-v-perod-karantinu)
4. Судова влада на карантині: як COVID-19 вплинув на українські суди. Режим доступу: <https://rpr.org.ua/news/sudova-vlada-na-karantyni-iak-covid-19-vplynuv-na-ukrains-ki-sudy/>
5. Дистанційне правосуддя – виклик для сучасної демократії. Режим доступу: <https://cedem.org.ua/analytics/dystantsijne-pravosuddia/>

**Ковальчук І.В.**, група ПР(б)-201, ВКІ  
Науковий керівник –**Петренко В.І.**  
к.і.н., доцент кафедри права ВКІ

### **БОРОТЬБА З КОРУПЦІЄЮ В ЕСТОНСЬКІЙ РЕСПУБЛІЦІ**

Проблема корупції сьогодні існує практично в кожній державі і становить однакову загрозу, як для розвинених країн зі сталою економікою, так і для країн, що переживають економічну кризу. Проблема корупції озвучується у кожній країні та визнається світовою спільнотою як глобальна проблема.

На сучасному етапі важко назвати сферу суспільного життя, яка не вражена проявами корупції у різноманітних формах: від дрібних операцій до тяжких кримінальних злочинів. Незмінною залишається суть корупції, коли посадова особа, використовуючи своє службове становище для отримання вигоди та задоволення власних потреб, відмовляє іншим у наданні базових послуг. В результаті маємо менш доступне медичне обслуговування, освіту та ін. проблеми.

Слабка судова та політична системи, які покликані працювати в інтересах людини, все більше ігнорують законність та підривають авторитет держави загалом. Саме тому рівень довіри людей до уряду, службовців державних установ та політичних діячів значно знизився.

Посилюється невдоволення громадян, яке погрожує ще більше дестабілізувати суспільство. Така ситуація диктує необхідність пошуку нових ефективних шляхів подолання корупції у державному секторі.



Розглянемо ситуацію в одній з країн Прибалтики. До них належить Естонська Республіка, що розташована на узбережжі Балтійського моря. Тож про створення антикорупційної системи в цій країні.

Естонія, одна з країн на пострадянському просторі, яка вважається найменш корумпованою у Європі. Проте в 1990-х роках тут процвітали організована злочинність, рекет і корупція, в тому числі і в правоохоронних органах [1].

Естонія не створювала окремих незалежних органів для боротьби з корупцією. Але, тут була політична воля політиків викоринити хабарництво. Після краху радянської моделі, з'явилися і можливості. Зокрема, як тільки естонська мова стала офіційною, багато російськомовних мігрантів втратили свої посади і замість них прийшли молоді естонці. Це повністю зруйнувало радянські корумповані структури. А швидке відновлення економіки дозволило надати держслужбовцям високі зарплати.

Створення антикорупційних органів не завжди забезпечує гарантованого викоринення корупції. Навіть більше, успішна боротьба можлива й без таких органів. Так, в Естонії обмежились програмою «Відверта держава», що включала діяльність кількох міністерств. Для подолання корупції були здійснені ще такі заходи:

по-перше, прийнятий у 2002 році кримінальний кодекс Естонії встановив серйозну відповідальність за корупцію; отримання хабара загрожує в'язницею – до п'яти років (повторне – до десяти років), а посередництво в хабарі – великий штраф або позбавлення волі; у разі підношення цінного подарунка, хабара, суд (окрім позбавлення волі) може застосувати конфіскацію майна; антикорупційною правовою базою служать: Конституція, КПК, прийнятий у 2007 році закон про боротьбу з відмиванням грошових коштів та фінансуванням тероризму;

по-друге, в 2013 році була створена Антикорупційна комісія міністрів, до якої увійшли міністри юстиції, внутрішніх справ, фінансів, економіки та комунікацій, а також держсекретар; завданням комісії була розробка антикорупційної стратегії «Чесна держава і нагляд»;

по-третє, розслідуванням фактів корупції займаються три органи: префектура поліції (якщо йдеться про чиновника, що працює в органах самоврядування, а також у приватних підприємствах, об'єднаннях); поліція безпеки (якщо мова йде про найвищих державних чиновників); державна прокуратура (якщо мова йде про правоохоронців);

по-четверте, щорічно високопоставлені чиновники зобов'язані декларувати своє майно, інформація про це доступна широкому загалу населення в інтернеті; у разі винесення обвинувального антикорупційного вироку чиновнику, майно може бути конфісковано;

по-п'яте, держава значно збільшила зарплату як державним службовцям, так і поліцейським, аби запобігти проявам корупції;

по-шосте, запровадженням електронної моделі держави, Естонська Республіка зводить практично до нуля особистісний фактор у взаєминах

громадянина, організації, компанії з чиновництвом. Ще у 2000 році уряд Естонії перейшов до безпаперових засідань, користуючись електронною мережею документації в інтернеті. Тоді ж в естонців з'явилася можливість подавати податкові декларації електронним способом – в 2010 році через мережу було подано 92% податкових декларацій. Реєстрація юридичної особи займає 15 хвилин і не вимагає відвідування кабінетів.

У 2007 році Естонія стала першою в світі країною, що надала своїм виборцям можливість голосувати через інтернет на парламентських виборах, в 2011 році цим правом скористалися 15,4% виборців.

Окрім вище вказаних заходів, у 2010 році Естонія приєдналася до Конвенції ООН проти корупції. Конвенція стала невід'ємною частиною її законодавства, вона має пріоритет над будь-якими суперечливими їй положеннями національного законодавства.

Також, у 2012 році було прийнято два нових закони: про боротьбу з корупцією та про публічну службу. Необхідно ще внести корективи в антикорупційну політику щодо депутатів парламенту, суддів і прокурорів [2].

На сьогодні Естонія повністю відповідає європейській моделі, у тому числі й базовим правовим принципам останньої, а поліція є організацією, що обслуговує, надає певний перелік послуг, оберігає громадський порядок, а не лише карає, як було за радянських часів.

У діяльності естонської поліції можна виділити ще декілька базових принципів: рівність без будь-яких привілеїв – цей принцип забезпечується тим, що в естонських поліцейських немає службових квартир, відомчих пансіонатів, лікарень та інших установ, немає соціальних пільг, їх робота підпорядкована основній меті і за неї вони отримують гідну заробітну плату;

– відкритість і довіра суспільства – саме з цим пов'язаний високий ступінь інформаційної відкритості поліції. На сайті департаменту поліції Естонії громадяни можуть знайти всю інформацію про структуру та діяльність поліції, зробити запити, відстежити стадії розгляду кримінальної або адміністративної справ.

Слід зауважити, що викриття корупційних правопорушень та злочинів – складна та кропітка справа, яка багато в чому залежить від повноважень та потенціалу правоохоронної системи. А за результатами опитування респондентів «Eurobarometer», в 2018 р. довіра до Естонської поліції становила 80%, що є наочним прикладом реформ, які успішно проводяться в державі і в правоохоронних органах [3].

Таким чином, проаналізувавши вище поданий матеріал, можемо констатувати: Естонській Республіці впродовж кількох останніх десятиліть практично вдалося подолати корупцію. Це дало змогу взяти під повний контроль бюджетні кошти держави та суттєво покращити матеріальний добробут населення країни. Методи та заходи, що були задіяні Естонією, необхідно брати на озброєння і владі України. Адже однією з умов вступу до ЄС – є подолання корупції в нашій державі.

## ЛІТЕРАТУРА

- 1.Боротьба з корупцією: чому навчає досвід ЄС <https://www.eurointegration.com.ua/articles/2018/07/3/7083870/>.
2. Естонія: досвід боротьби з корупцією – новостной портал. URL: <https://eadaily.com/ru/news/2017/12/23/v-estonii-ozabotilis-zamenoystareyushchego-lichnogo-sostava-policii>.
3. Досвід Естонії у протидії поширення корупції / Baltnews – новостной портал. URL: <https://baltnews.lt/lithuania/20180108/1017865482.html>

**Яковець О.В.**, викладач,

**Ткачук Н.П.**, викладач

Вінницький кооперативний інститут

## ТРУДОВЕ РАБСТВО В УКРАЇНІ

Найважливішою умовою існування суспільства, його розвитку, вдосконалення і багатства, джерелом внутрішнього зростання духовних якостей та матеріального добробуту людини є праця. Тому цілком закономірне прагнення держави захистити право на працю знайшло свій вираз у статті 43 Конституції України, відповідно до якої кожен має право на працю, що включає можливість заробляти собі на життя працею, яку він вільно обирає або на яку вільно погоджується. Забезпечення умов для повної реалізації цього права є обов'язком держави, який передбачає здійснення ряду заходів пов'язаних з гарантуванням рівних можливостей у виборі професії та роду трудової діяльності [1, С.141].

Конституція України також гарантує свободу праці. Особа вільна у виборі працювати чи не працювати, вільна у виборі роботодавця. Частиною 3 статті 43 Конституції заборонено використання примусової праці, тобто найманої праці не забезпеченої захистом держави [1, С. 141]. Хоча, слід зазначити, що дана норма не знайшла свого відображення у Кодексі законів про працю, вона лише доповнюється статтею 2КЗпП відповідно до якої, єдиним способом реалізації права на працю громадянами є укладення трудового договору про роботу на підприємстві, в установі, організації або з фізичною особою [2].

Нестабільність у політичному житті, складна економічна ситуація в Україні і як наслідок низький рівень офіційної заробітної плати штовхають громадян на пошук шляху гідного заробітку на будь-яких умовах: без підписування контракту, без трудової книжки, за заробітну плату в конвертах. Цей фактор є причиною поширення трудової експлуатації наших громадян як в Україні, так і за її межами. Недобросовісні роботодавці використовують матеріальну нестабільність, пропонують працівникам кабальні умови праці, які згодом взагалі переростають у трудове рабство.

За даними Держстату тільки 12,8 млн з 28,5 млн працездатних українців працюють офіційно, майже 3,5 млн погодилися на тіншову зайнятість, а кількість фрилансерів неможливо порахувати – вони або

працюють як ФОП, або просто «під чесне слово», без гарантій оплати та соціального забезпечення [3]. Внаслідок цього українці все частіше стають жертвами трудового рабства.

Україна вважається однією з держав-постачальників трудових рабів поряд з такими країнами як Молдова, Китай, Болгарія, Таїланд, Албанія та Нігерія. Відповідно до результатів досліджень проведених на замовлення Міжнародної організації з міграції (МОМ) за роки незалежності України близько 260 тис. українців постраждали від торгівлі людьми. Абсолютна їх більшість – це 94% українців, які постраждали від торгівлі людьми – потрапили у трудове рабство. Проте слід зазначити, що це офіційні дані, реальні цифри можуть бути набагато більшими, адже не всі особи, які перебували в трудовому рабстві, розголошують про це.

У 2019 році МОМ спостерігала тенденцію до збільшення випадків торгівлі людьми в країнах членах ЄС, зокрема у Польщі, Італії, Німеччині, Швейцарії, Чехії та Угорщині. Країни Європи завжди були одним з пріоритетних напрямків у пошуку заробітку для громадян України. За минулі роки серед країн, де найбільше українці хочуть знайти роботу зросла привабливість Німеччини та Чехії, тоді як знизилась – Росії.

Лише за останні три роки 49 тисяч українців постраждали від торгівлі людьми. При цьому у 2019 році найбільше українців потрапили у трудове рабство в Росії (60,6%), Польщі (20,4%), у самій Україні (10,3%), Італії (1,7%), Німеччині (5,9%), інших країнах (5,9%).

Сфера застосування трудового рабства у 2019 р. представлена такими галузями: будівництво – 57%, виробництво – 17%, сільське господарство – 16,5%, сфера обслуговування – 8,5 %, інше – 1%. Вікова категорія постраждалих осіб – 18-35 років (38%), 35-50 (42%), тобто найбільш працездатне населення. При цьому, слід відзначити, що якщо у 2004-2010 рр. від трудового рабства в основному страждали жінки, то з 2016 року почало переважати трудове рабство чоловіків, а у 2019 році кількість постраждалих чоловіків досягла 68%, натомість жінок – 32% від загальної кількості, тобто зріс попит та пропозиція на чоловічу робочу силу [4].

В Україні трудове рабство застосовується переважно для здійснення сільськогосподарських робіт. Людей наймають на роботу без офіційного працевлаштування, потім не виплачують заробітної плати, погрожуючи фізичною розправою, утримують у нелюдських умовах і примушують працювати. Ситуація ускладнюється значною недовірою громадян до поліції, які переконані, що у випадку звернення не зможуть отримати належного захисту. Так, влітку 2020 року у Скадовському районі Херсонської області було викрито незаконне утримування 13 заробітчан з центральних та західних областей України, яких примушували працювати по 15 годин на полях місцевих фермерів [5].

Проте, за кордоном перебуває набагато більше трудових рабів українців, ніж у її межах. Під приводом набору чоловіків на роботу на будівельні, ремонтні, збиральні роботи, трудові агентства продають їх у

трудоу кабалу до іноземних держав. Найвищий відсоток таких ситуацій трапляється в Росії. Процес «закріпачення» у більшості випадків пов'язаний з відбиранням документів та пред'явленням боргу (наприклад, за неякісно виконану роботу, зіпсовані прилади), після чого особу змушують важко працювати за мізерні кошти або їжу.

Отже, трудове рабство у наш час залишається поширеним явищем як в Україні, так і закордоном. Щоб не потрапити у трудове рабство, особа, яка шукає роботу закордоном повинна: пам'ятати, що безвізовий режим з країною не дає право працювати, для роботи потрібно мати трудову візу; знати мову країни до якої їде працювати; укласти договір із роботодавцем, а не з фірмою посередником; договір має бути написаний двома мовами, якщо особа не володіє мовою роботодавця; договір має бути уважно прочитаний перед підписом. Якщо людина погоджується на нелегальне працевлаштування, вона відразу наражає себе на небезпеку потрапити в рабство, адже порушуючи законодавство країни до якої їде на роботу, автоматично стає правопорушником і захистити себе не може. Цим фактором користуються ті, хто організовують тіньову роботу.

#### ЛІТЕРАТУРА

1. Конституція України, прийнята 28 червня 1996 року. Відомості Верховної Ради України. 1996. № 30. С. 141;
2. 2. Кодекс законів про працю України від 10 грудня 1971 року. Відомості Верховної Ради УРСР. 1971. № 50. С. 375;
3. 3. Свириденко Ю. Фриланс та «білі» вакансії: як може змінитися закон «Про працю» URL: <https://news.24tv.ua/> (дата звернення: 08.11.2020);
4. 4. Короткий огляд програми протидії торгівлі людьми МОМ в Україні URL: <https://stoptrafficking.org/sites/default/files/mom/IOM> (дата звернення: 08.11.2020);
5. 5. Пристанська Н. Трудове рабство на Херсонщині: люди по 15 годин безкоштовно працювали на полях URL: <https://news.24tv.ua/> (дата звернення: 08.11.2020);

**Вітенко З.Р.**

к.і.н., доцент кафедри «Права»  
Вінницький кооперативний інститут

### **ЩОДО ТЕРОРИЗМУ В СИСТЕМІ УКРАЇНСЬКОГО ЗАКОНОДАВСТВА**

Проблема тероризму багато років залишається у центрі міжнародної уваги. Він має складну як соціально-політичну, так і кримінально – правову природу. Різноманітність засобів скоєння терористичних актів перешкоджають його ефективній протидії, адже головною тенденцією сучасного тероризму є його інтенсивні зміни в напрямі підвищення суспільної небезпеки за рівнем організованості, матеріально-технічного й

фінансового забезпечення, національних і транснаціональних масштабів, за настанням тяжких наслідків тощо.

Тероризму присвячені праці таких українських вчених: Я.Ю. Кондратьєва, В.О. Глушкова, В.В. Крутова, С.М. Мохонука, В.Ф. Антипенка, В.А. Ліпкана М.О. Свіріна, Ю.М. Коцюбинської, М.В. Семикіна, М.А. Погорецького, С.С. Яценка та ін.

У ч. 1 ст. 258 КК України терористичний акт визначено як застосування зброї, вчинення вибуху, підпалу чи інших дій, які створювали небезпеку для життя чи здоров'я людини; заподіяння значної майнової шкоди чи настання інших тяжких наслідків, якщо такі дії були вчинені з метою порушення громадської безпеки; залякування населення; провокації воєнного конфлікту, міжнародного ускладнення, або з метою впливу на прийняття рішень чи вчинення або невчинення дій органами державної влади чи органами місцевого самоврядування, службовими особами цих органів, об'єднаннями громадян, юридичними особами; привернення уваги громадськості до певних політичних, релігійних чи інших поглядів винного (терориста), а також погроза вчинення зазначених дій з тією самою метою, в громадських місцях. [7].

Суспільна небезпека цього злочину полягає в тому, що він може заподіяти значну чи тяжку шкоду життю і здоров'ю ні в чому не винних людей, власності, довіллію, нормальному функціонуванню органів державної влади, підприємствам, установам чи організаціям, а також характеризується використанням зброї, жорстокістю, насильством, здатний дестабілізувати соціально-політичну обстановку в суспільстві чи в окремих регіонах країни, дезорганізувати роботу органів державної влади, викликати у населення панічні настрої, створити обстановку напруги, незахищеності й громадського неспокою, почуття тривоги і занепокоєння, страху і безпорадності тощо [6, с.15-18].

З прийняттям Конституції України 28 червня 1996 р., у кримінальному законодавстві закріпилась відповідальність за вчинення злочинів, якими супроводжується терористична діяльність.

5 квітня 2001 р. Верховна Рада 379 голосами прийняла новий Кримінальний кодекс – перший Кримінальний кодекс незалежної України. З останніми змінами до Кримінального кодексу України (від 13.04.2012р.).

Одним з розділів Особливої частини КК України є розділ «Злочини проти громадської безпеки», де розміщена ст. 258, яка встановлює відповідальність за «терористичний акт» [7].

Одним із напрямів удосконалення існуючого законодавства у боротьбі з тероризмом є врахування досвіду іноземних держав. У зв'язку з цим Верховна Рада України, після ратифікації Конвенції Ради Європи про запобігання тероризму, прийняла Закон України «Про внесення змін до Кримінального та Кримінально-процесуального кодексу України щодо запобігання тероризму», від 21 вересня 2006.

Внаслідок змін, передбачених у Законі, з Кримінального кодексу України виключені частини 4 та 5 ст.258, натомість додані ст.258-1 «Втягнення у вчинення терористичного акту», ст.258-2 «Публічні заклики до вчинення терористичного акту», ст.258-3 «Створення терористичної групи чи терористичної організації», ст.258-4 «Сприяння вчиненню терористичного акту» [2., с.120].

Характеристика кваліфікованих складів злочину, передбачених ст. 258 КК України пояснює, що кваліфікованими видами терористичного акту є:

- 1) вчинення його повторно;
- 2) вчинення його за попередньою змовою осіб;
- 3) заподіяння ним значної майнової шкоди; заподіяння ним інших тяжких наслідків(ч.2 ст.258),
- 4) особливо кваліфікованим – загибель людини (ч.3 ст.258)[2., с.116]

Відповідно до ст.32 КК України повторністю злочинів визнається вчинення двох або більше злочинів, передбачених тією самою статтею або частиною статті Особливої частини Кримінального кодексу України. Отже, повторність має місце при вчиненні терористичного акту особою, яка раніше вчинила такий же закінчений злочин або ж перерваний на стадії підготовки чи замаху і знову вчинила посягання, передбачене ст.258 КК України.

На жаль, Кримінальний кодекс України не містить єдиного визначення «інших тяжких наслідків», хоча передбачені вони більше, ніж у 108 статтях Особливої частини КК України, в тому числі і в досліджуваній нами ст.258 «Терористичний акт».

З'ясовуючи зміст «інших тяжких наслідків» у злочинах проти громадської безпеки, необхідно виділяти два аспекти:

- 1) «інші тяжкі наслідки», які виражені у заподіянні фізичної шкоди;
- 2) «інші тяжкі наслідки», які виражені у заподіянні матеріальної шкоди [4., с.62].

На сьогодні подібну невизначеність усунуто завдяки окремим роз'ясненням Пленуму Верховного Суду України, в яких подано визначення деяких оціночних понять, у тому числі й «інших тяжких наслідків».

Так під «іншими тяжкими наслідками» розуміють заподіяння тяжких тілесних ушкоджень одній або кільком особам, середньої тяжкості тілесних ушкоджень двом та більше особам.

У чинному кримінальному законодавстві України передбачається відповідальність за діяння, що подібні чи співпадають за деякими ознаками із досліджуваним злочином. Серед таких можна, в першу чергу, вказати на злочини, передбачені ст. ст. 258-1, 258-2, 258-3, 258-4 КК України, а також на диверсію (ст. 113 КК), захоплення заручників, що поєднане з погрозою знищення людей (ч. 2ст. 147 КК), посягання на життя державного чи громадського діяча (ст. 112 КК) та інші злочини[3., с. 35].

З іншими злочинами терористичного спрямування, передбаченими у розділі «Злочини проти громадської безпеки», досліджуваний нами злочин розрізняється передусім об'єктивною стороною.

Об'єктивна сторона злочину, передбаченого ст. 258-1, проявляється у таких формах:

- 1) втягнення особи у вчинення терористичного акту;
- 2) примушування до вчинення терористичного акту.

Втягнення у вчинення терористичного акту – це дії, внаслідок яких інша особа спонукається до вчинення дій терористичного характеру, залучається до них, в такій особі виникає бажання поводитися відповідним чином, у особи викликається бажання брати участь у вчиненні терористичного акту.

Такі втягнення та примушування до вчинення терористичного акту є кримінально караними, якщо вони вчиняються одним із зазначених у ч.1 ст.258-1 способів, а саме з використанням:

- 1) обману;
- 2) шантажу;
- 3) уразливого стану особи;
- 4) із застосуванням насильства;

Обман – введення особи в оману стосовно дійсних явищ і фактів, що мають безпосереднє відношення до вчинення терористичного акту; повідомлення особі неправдивих відомостей або приховування певних відомостей, повідомлення яких мало б суттєве значення для поведінки особи з метою введення особи в оману.

Шантаж – може передбачати два види дій:

- 1) погроза розголошення, викриття компроментуючих або інших відомостей, які особа бажає зберегти в таємниці;
- 2) залякування заподіянням іншої шкоди, погроза з метою створити вигідну для себе ситуацію, поставити особу в залежне становище.

Уразливий стан особи – таке становище особи, за якого вона не може повноцінно і адекватно сприймати те, що відбувається в результаті несприятливого збігу об'єктивних та суб'єктивних обставин, і в такому стані на особу простіше вплинути та примусити до вчинення певних дій. Це може бути як фізичний стан (хвороба, каліцтво, захворювання психіки, сильне душевне хвилювання з якогось приводу), так і матеріальний (відсутність грошей, проблеми в сім'ї, на роботі, безвихідність ситуації) тощо.

Насильство при втягненні або примушуванні до вчинення терористичного акту може полягати в незаконному позбавленні волі, нанесенні ударів, побоїв, тілесних ушкоджень, вчиненні дій, характерних для мордування; психічне насильство – у створенні реальної загрози заподіяння фізичного насильства, матеріальної чи іншої шкоди або інших насильницьких дій.

Погроза застосування насильства – полягає у створенні реальної загрози заподіяння фізичного насильства, матеріальної чи іншої шкоди або інших насильницьких дій та доведення, у будь-якій формі (усній або письмовій), до відома потерпілого інформації про намір вчинити такі насильницькі дії [2., с.26-28, 35, 42].



Отже, на основі проведеного дослідження можна зробити висновки, що у теоретичному плані тероризм є багатовимірним і багаторівневим явищем, що набуває різних форм і видів злочинів. Тому доцільним є розгляд терористичного акту у якості типологічної категорії, сукупного поняття, що об'єднує злочини, реалізація яких призводить до широкого спектру наслідків: публічної демонстрації терору, досягнення певних соціальних змін у власних інтересах, паралічу протидії з боку владних структур і громадськості. Розв'язання проблеми треба шукати у багатосторонньому партнерстві державних структур, неурядових організацій з громадськими інститутами суспільства, в тому числі й міжнародного масштабу.

#### ЛІТЕРАТУРА

1. Акімов М.О. Захоплення заручників: особливості кримінальної відповідальності за законодавством країн близького та далекого зарубіжжя. / М. О. Акімов // Боротьба з організованою злочинністю та корупцією – 2003. – №7 – С.62-67.
2. Гізімчук С.В. Терористичний акт та його відмінність від суміжних злочинів. / С. В. Гізімчук // Проблеми відповідальності за злочини проти громадської безпеки за новим КК України. – Харків, 2003. – 218 с.
3. Глушков В.О., Долженков О.Ф. Організаційно-правові основи боротьби з тероризмом. / В. О. Глушков., О. Ф. Долженков // Актуальні проблеми держави та права: Зб. наук. праць / Одеса. – 2010. – Вип. 8. – С 226-231.
4. Емельянов В.П. Тероризм і злочини терористичної спрямованості. / В. П. Емельянов. – Харків.: Рубікон, 2017 – с. 112.
5. Закон України «Про боротьбу з тероризмом» від 20 березня 2003 р. № 638 – IV // Відомості Верховної Ради України. – 2003. – № 25. – с. 180.
6. Україн «Про національну безпеку України» від 22 червня 2018р. № 2469-VIII // Уряд.кур'єр.– 2018. с. 18.
7. <https://zakon.rada.gov.ua/laws/show/2341-14#Text>

**Вонсевич О. В.**, студентка  
Науковий керівник – **Вітенко З.Р.**,  
к.і.н., доцент кафедри права  
Вінницький кооперативний інститут

#### **АМНІСТІЯ І ПОМИЛУВАННЯ ЯК ВИД ЗВІЛЬНЕННЯ ВІД ПОКАРАННЯ І ЙОГО ВІДБУВАННЯ**

Відповідно до ст. 92 Конституції України, Закону України "Про застосування амністії в Україні" амністія оголошується спеціальним законом про амністію, який приймається Верховною Радою України в кожному конкретному випадку, а також оголошується законом України стосовно певної категорії осіб. Особи, які вчинили злочин, можуть бути повністю або частково звільнені від кримінальної відповідальності чи від покарання.

Законом про амністію може бути передбачено заміну засудженому покарання або невідбутої його частини більш м'яким покаранням. Чинність закону про амністію поширюється на злочини, вчинені до дня вступу його в силу, тобто не тільки на засуджених, але й на осіб, що вчинили суспільно небезпечні діяння, які ще не були предметом судового розгляду [1., с. 55].

Застосування амністії передбачає:

- 1) повне або часткове звільнення від кримінальної відповідальності;
- 2) звільнення від покарання: а) повне звільнення від основного покарання із залишенням додаткового; б) повне звільнення від основного покарання і часткове звільнення від додаткового; в) повне звільнення як від основного покарання, так і від додаткового; г) часткове звільнення від основного покарання, із залишенням додаткового; д) часткове звільнення від основного покарання і часткове звільнення від додаткового покарання; е) часткове звільнення від основного покарання і повне звільнення від додаткового; є) повне звільнення від додаткового покарання із залишенням без змін основного; ж) часткове звільнення від додаткового покарання із залишенням без змін основного;

3) повну або часткову заміну покарання [3., с. 45].

Як правило, акт амністії видається з приводу знаменних дат і розглядається в нерозривному зв'язку з правовою і політичною ситуацією, виступаючи як прояв гуманізму держави. Умови та інші обставини, з урахуванням яких застосовується амністія, в кожному конкретному випадку визначаються самим актом амністії.

Амністія не звільняє від обов'язку відшкодувати шкоду, заподіяну злочинцем, покладеного на винну особу вироком або рішенням суду.

Закони про амністію, за винятком законів про умовну амністію, можуть прийматися не частіше одного разу протягом календарного року. Особи, які відповідно до закону про амністію підлягають звільненню від відбування (подальшого відбування) покарання, звільняються не пізніше трьох місяців після опублікування відповідного закону [6., с.15].

Не допускається застосування амністії: а) до осіб, яким смертну кару в порядку помилування замінено на довічне позбавлення волі, і до осіб, яких засуджено до довічного позбавлення волі; б) до осіб, які мають дві і більше судимостей за вчинення умисних тяжких чи особливо тяжких злочинів; в) до осіб, яких засуджено за особливо небезпечні злочини проти держави, бандитизм, умисне вбивство при обтяжуючих обставинах; г) до осіб, яких засуджено за вчинення умисного тяжкого чи особливо тяжкого злочину і які відбули менше половини призначеного вироком суду основного покарання [2., с.52].

Помилування – це особливий вид звільнення від покарання (повне або часткове звільнення) індивідуально визначеної особи, засудженої за вчинення злочину, що здійснюється на підставі відповідного акту (указу про помилування), прийнятого Президентом України. Помилування оголошується Указом Президента України; завжди має персоніфікований

характер, тобто здійснюється щодо індивідуально визначеної особи. При цьому, помилування не ставиться в залежність ні від ступеня небезпечності особи засудженого, ні від тяжкості вчиненого ним злочину та суворості покарання.

Акт про помилування є підставою для звільнення особи від кримінального покарання. Помилування стосується тільки осіб, засуджених судом за вчинення злочинів, тобто тих, які вже притягнуті до кримінальної відповідальності [4].

Помилування засуджених здійснюється у виді: заміни довічного позбавлення волі на позбавлення волі на строк не менше двадцяти п'яти років; повного або часткового звільнення від відбування як основного, так і додаткового покарання; заміни покарання або його невідбутої частини більш м'яким покаранням; зняття судимості. Коло засуджених, до яких може бути застосоване помилування, законом не обмежується.

Аналіз понять «амністія» та «помилування» свідчить, що за своєю суттю вони є схожими: амністія та помилування є актами прощення осіб, які вчинили злочин; вони передбачені Конституцією України та є прерогативою вищих органів державної влади; вони є нормативними актами, що не скасовують і не змінюють положень КК України, не декриміналізують певні діяння, не скасовують і не змінюють вирок суду та не ставлять під сумнів його законність [5.,с.89-91].

Проте амністія та помилування мають свої специфічні ознаки, що розмежовує їх та індивідуалізує: застосування амністії регламентується Законом України «Про застосування амністії в Україні», помилування – Положенням про порядок здійснення помилування; акти про амністію оголошуються законом України, а помилування здійснюється на підставі Указу Президента України; акти про амністію видає законодавець, акти про помилування – Президент держави; положення акта про амністію має загальний характер: поширюється на коло не персоніфікованих суб'єктів, діє у часі безперервно.

Акт про помилування має персоніфікований характер: є правозастосовчим актом, що містить владні приписи, адресовані конкретній особі, із одноразовим його застосуванням; на підставі акта про амністію особа може бути звільнена від кримінальної відповідальності та покарання, а на підставі акта про помилування – лише від кримінального покарання; акт про амністію поширюється не на всіх осіб, які вчинили злочин, а право на помилування може бути реалізоване будь-яким засудженим; акти амністії, як правило, видаються на ознаменування видатних подій, а помилування цього не передбачає [3., 28-36].

#### ЛІТЕРАТУРА

1. Конституція України, прийнята 28 червня 1996 року // Відомості Верховної Ради України. – 1996. – № 30. – С. 141.
2. Кримінальний кодекс України, прийнятий 05 квітня 2001 року // Відомості Верховної Ради України. – 2001. – №25-26. – С. 131.

3. Закон України «Про застосування амністії в Україні», прийнятий 01 жовтня 1996 року // Відомості Верховної Ради України. – 1996.–№48. – С. 263.

4. Положення про порядок здійснення помилування, затверджений 21 квітня 2015 року. – 2015. – №223/2015.

5. Баулін Ю. В. Звільнення від кримінальної відповідальності / Ю. В. Баулін. – К., 2004. – С. 172.

6. Школа С. М. Кримінально-правові проблеми застосування амністії та здійснення помилування в Україні : автореф. дис. на здобуття наук. ступеня канд. юрид. наук: спец. 12.00.08 «Кримінальне право і криминологія; кримінально-виконавче право» / С. М. Школа ; Нац. акад. внутр. справ України. – К., 2004. – С. 24.

**Акішина Л.Д.**, студентка  
Науковий керівник – Вітенко З.Р., к.і.н.,  
доцент кафедри права  
Вінницький кооперативний інститут

## **АДМІНІСТРАТИВНА ВІДПОВІДАЛЬНІСТЬ ЯК ВИД ЮРИДИЧНОЇ ВІДПОВІДАЛЬНОСТІ**

Адміністративна відповідальність як різновид юридичної відповідальності має вагомe значення для охорони правопорядку та профілактики правопорушень. Реалізація основоположних прав і свобод громадян України, боротьба з правопорушеннями значною мірою залежить від стану законодавства про адміністративні правопорушення, основними завданнями якого виступають: охорона власності, захист законних економічних інтересів фізичних і юридичних осіб, суспільства та держави.

На даний час існує багато точок зору про поняття «адміністративна відповідальність», тому якщо врахувати усі думки, ми можемо дійти певного висновку, що це поняття науковцями розглядається як один з інститутів адміністративного права, як форма примусу(стягнення), як різновид(правової) відповідальності, як ефективний засіб запобігання правопорушення та забезпечення правопорядку, як певний стан суспільних відносин, який виникає внаслідок порушення законодавства.

На думку В. Авер'янова, адміністративна відповідальність – це різновид юридичної відповідальності, що являє собою сукупність адміністративних правовідносин, що виникають у зв'язку із застосуванням уповноваженими органами(посадовими особами) до осіб, які вчинили адміністративний проступок, передбачений нормами адміністративного права особливих санкцій– адміністративних стягнень [1., с. 10-12].

Адміністративна відповідальність може бути реалізована лише за наявності трьох взаємопов'язаних складників:

1. Вчинення дій, що порушують встановлену Кодексом про адміністративне правопорушення або іншими нормативними актами, заборону;

2. Порушення, розслідування, розгляд справи й ухвалення рішення про застосування до особи, яка скоїла протиправну дію, санкції, передбаченої Кодексом про адміністративні правопорушення або іншими нормативними актами, чи про звільнення від неї;

3. Виконання прийнятого рішення [4., с. 85].

Нині, модель нормативного регулювання адміністративної відповідальності має орієнтуватися на цінності правової держави, досягнення адміністративно – правової науки.

Чинне законодавство України про адміністративну відповідальність не зовсім відповідає зазначеним стандартам та характеризується великою кількістю недоліків. До них можна віднести наявність багатьох підзаконних, недостатньо систематизованих нормативних актів, які встановлюють адміністративну відповідальність, що стає причиною прогалин у сфері притягання до адміністративної відповідальності. Наведемо приклад – ст. 22 КУпАП встановлює, що при малозначності вчиненого адміністративного правопорушення орган(посадова особа), уповноважений вирішувати справу, може звільнити порушника від адміністративної відповідальності і обмежитися усним зауваженням. Але в КУпАП, по-перше, не дається визначення малозначності правопорушення, по-друге, не міститься переліку таких правопорушень і, по-третє, не закріплені ознаки, якими характеризується малозначність правопорушення [7].

Важливим, у зв'язку з цим, є досвід інших держав щодо обраного шляху реформ в царині адміністративно-деліктного законодавства і вибору оптимальних шляхів для розвитку вітчизняного законодавства про адміністративну відповідальність.

Так, О.М. Собоєвий зазначає, що наразі чітко використовується дві альтернативні моделі формування адміністративно- деліктного законодавства.

Це – європейська модель, орієнтована на вивчення та запозичення досвіду Франції, Німеччини та інших країн, і друга модель, яка орієнтована, перш за все, на досвід країн Співдружності незалежних держав(СНД).

Звісно, існує модель типова для країн, що не визнають відокремленого адміністративного законодавства – США, Велика Британія та інші країни, які відносяться до англосаксонської правової сім'ї. Тим не менш, з огляду на те, що правова система України відноситься до континентального права, то ймовірно, на наш погляд, видається врахування досвіду країн Європи та країн пострадянського права, оскільки мають схожі проблеми з Україною в сфері правового регулювання адміністративної відповідальності [4., с. 86].

Слушну думку, в цьому контексті, наводить І.П. Голосніченко, який вказує, що Україна вже «стоїть на порозі демократичних перетворень і в майбутньому стане правовою державою європейського зразка, що в свою чергу вимагає певних змін правової системи в цілому і, відповідно, адміністративного і кримінального права як її складової...».

Таким чином, дослідження інституту адміністративної відповідальності провідних європейських країн вважаю більш доцільним.

Щодо теорії права, то виділяють такі ознаки юридичної відповідальності:

1) юридична відповідальність є одним із видів соціальної відповідальності як явища, суть якого полягає в охороні суспільних відносин та реакції з боку суспільства на порушення правових норм, які встановлені державою та стимулюванні правомірною поведінкою суб'єктів суспільних відносин, а також у сприянні формування в населення поваги до закону і права;

2) юридична відповідальність спирається на державний примус та пов'язується з досягненням певної мети – перевиховання, покарання правопорушника та поновлення порушених прав;

3) юридична відповідальність, на відміну від інших видів соціальної відповідальності, встановлюється лише нормативно – правовими актами, які видаються органами державної влади і управління, а також посадовими особами;

4) юридична відповідальність виражається в обов'язку особи зазнавати певних втрат – позбавлення конкретного особистого, організаційного і майнового характеру за свою вину, тобто нести кару, яка є новим, додатковим, юридичним обов'язком, що не існував до правопорушення;

5) юридична відповідальність настає лише за вчинені правопорушення, в разі встановлення складу правопорушення;

6) юридична відповідальність здійснюється виключно уповноваженими державою компетентними органами відповідно до приписів матеріальних і процесуальних правових норм [6].

Дати визначення таким поняттям як «адміністративна відповідальність» і «адміністративна відповідальність неповнолітніх» вважаю доцільним виразити словами С.А. Москаленка, який зазначив, що адміністративну відповідальність неповнолітніх ми можемо розглядати як форму державного реагування на адміністративні правопорушення, вчинені особами, які не досягли повноліття, виражену в застосуванні до них конкретних адміністративних покарань, передбачених санкціями порушених норм, і, водночас як специфічний обов'язок неповнолітніх нести (визначені законодавством) несприятливі наслідки, пов'язані із застосуванням правових наслідків [5].

Аналіз адміністративного законодавства дає підстави для визначення певних особливостей адміністративної відповідальності неповнолітніх, які розглянемо далі.

1). Вік, з якого настає адміністративна відповідальність. Так, адміністративній відповідальності підлягають особи, які досягли на момент вчинення адміністративного проступку 16 років;

2). Адміністративна відповідальність має переважно виховний характер. КУ про адміністративні правопорушення передбачено, що до осіб, віком від 16 до 18 років, які вчинили адміністративне правопорушення, застосовують такі заходи впливу:

- 1.Зобов'язання публічно або в іншій формі попросити вибачення у потерпілого;
- 2.Попередження;
- 3.Догана або сувора догана;
- 4.Передача неповнолітнього під нагляд батькам або особам, які їх замінюють, або під нагляд педагогічному, трудовому колективу за їх згодою;
- 5.Мета адміністративної відповідальності неповнолітнього обумовлює менший обсяг і ступінь позбавлення чи обмеження прав і свобод до 18 років [3., с. 55].

Отже, з усього вищевказаного можна зробити висновок, що поняття адміністративної відповідальності є досить складним явищем юридичної відповідальності, також, що в сучасному законодавстві України не міститься чіткого визначення адміністративної відповідальності.

#### ЛІТЕРАТУРА

1. Бронікова К.В. Поняття адміністративної відповідальності: проблеми визначення. / К.В. Бронікова // Вісник Дніпропетровського університету імені Альфреда Нобеля. – 2013. – № 2(5). – С 10-13.
2. Колеснікова М., Калініченко Л. Теоретико — правові засади адміністративної відповідальності. / М. Колеснікова., Л. Калініченко. // Київський журнал «Підприємництво, господарство і право». – 2019. – № 1. – С.102-107.
3. Резнік О.М. Особливості адміністративної відповідальності неповнолітніх. / О. М. Резнік // «Право і безпека». – 2019. – № 2(73). – С.53-57
4. Сидельніков О.Д., Киселевич О.В., Зарубіжний досвід законодавчого регулювання адміністративної відповідальності. / О. Д. Сидельніков., О. В. Киселевич. // «Молодий вчений». – 2018 р. – № 4(56). – С.84-87.
5. <https://vynnyky-visnyk.com.ua/2018/10/19/tsyvilna-administratyvna-ta-kryminalna-vidpovidalnist-nepovnolitnikh/>
6. [https://arm.naiuu.kiev.ua/books/adm-vidpov/pages/rozdil\\_1.html](https://arm.naiuu.kiev.ua/books/adm-vidpov/pages/rozdil_1.html)
7. <https://zakon.rada.gov.ua/laws/show/80731-10#Text>

**Довбиш В. А.**

канд. філос. н., доцент, доцент кафедри права  
Вінницький кооперативний інститут

#### **ХАРАКТЕРИСТИКА ПОЧАТКОВОГО ЕТАПУ СТАНОВЛЕННЯ ПРАВОВИХ ОСНОВ ВІТЧИЗНЯНОГО Е-УРЯДУВАННЯ**

Сучасний період розвитку України характеризується демократизацією усіх сфер життя та формуванням правової держави і громадянського суспільства. В основі цього лежить розуміння необхідності відродження у державі пріоритету прав та свобод людини і громадянина.

Важливим елементом означених процесів є електронне урядування, яке можна розглядати як прогресивний спосіб організації влади за допомогою

інформаційно-комунікаційних технологій, що забезпечує функціонування її органів та посадових осіб в режимі реального часу та робить максимально демократичним спілкування з ними всіх інших суб'єктів правовідносин.

Е-урядування, незважаючи на те, що ще зовсім недавно ні пересічні громадяни, ні державні службовці не розуміли його прогресивну сутність [1, 2], все більше стає провідним напрямом і, одночасно, – найбільш дієвим механізмом реалізації вимог ст. 5 Конституції України про те, що носієм суверенітету і єдиним джерелом влади в Україні є народ.

Становлення і розвиток вітчизняного е-урядування, з одного боку, здійснюється на основі відповідної правової бази, а з другого боку – вимагає постійного вдосконалення чинної системи законодавства [3].

Глибинними підвалинами такої бази є, безумовно, норми Декларації про державний суверенітет, прийнятої Верховною Радою Української РСР 16 липня 1990 року та Акту проголошення незалежності України, ухваленого Верховною Радою Української РСР 24 серпня 1991 року, норми яких започаткували процес становлення незалежної вітчизняної держави. На законодавчому ж рівні хронологічно першим елементом цієї бази можна вважати Закон України «Про інформацію» від 02 жовтня 1992 року (Відомості Верховної Ради України (ВВР), 1992, № 48, ст. 650, з наст. змін.). Він встановив, що в Україні основними принципами інформаційних відносин є: 1) гарантованість права на інформацію; 2) відкритість, доступність інформації, свобода обміну інформацією; 3) достовірність і повнота інформації; 4) свобода вираження поглядів і переконань; 5) правомірність одержання, використання, поширення, зберігання та захисту інформації; 6) захищеність особи від втручання в її особисте та сімейне життя.

На основі цих принципів, відповідно до ст. 3 цього закону, повинні втілюватись основні напрями державної інформаційної політики, серед яких провідна роль належить створенню інформаційних систем і мереж інформації, а, особливо, – розвитку електронного урядування.

У ст. 5 цього Закону України закріплювалось право кожного на інформацію. Це право особи полягає у можливості вільного одержання, використання, поширення, зберігання та захисту інформації, необхідної для реалізації своїх прав, свобод і законних інтересів. Саме реалізація цих прав, свобод та законних інтересів особи визначає та вимагає права на інформацію, оскільки відсутність інформації виключає можливість такої реалізації.

У згаданому законі відображалось та закріплювалось розуміння глибокої взаємозалежності між реалізацією прав особи та доступом її до інформації як обов'язкової передумови формування демократичної держави.

Значний перелом у цьому процесі почався з прийняттям Конституції України, норми якої стали наріжними каменями формування вітчизняної системи законодавства загалом і становлення та розвитку в Україні е-урядування – зокрема. Норми Конституції України, відображаючи принцип статті 10 Конвенції про захист прав людини і основоположних свобод [4], визначають базові механізми формування та функціонування нашої держави,



встановлюють основи правового статусу особи і громадянина, їх взаємини з органами держави та органами місцевого самоврядування, їх службовими та посадовими особами [5].

Конституція України – не лише правовий, а й глибоко політичний документ. Вона, закріплюючи загальногуманістичні принципи (владу народу, демократію, права і свободи людини і громадянина тощо), визначає народ носієм суверенітету і єдиним джерелом влади в Україні.

Конституційні права і свободи є фундаментальною основою існування та розвитку Українського народу, а тому держава зобов'язана створювати ефективні організаційно-правові механізми для їх реалізації. Відсутність таких механізмів, їх неналежна діяльність нівелює сутність конституційних прав і свобод, оскільки це призводить до того, що вони стають декларативними, а держава перетворюється в кланово-олігархічний механізм.

Е-урядування безпосередньо спрямоване на виправлення та подолання таких негативних наслідків. Воно є одним зі шляхів втілення принципу Конституції України, який визначає, що громадяни України мають рівні конституційні права і свободи та є рівними перед законом; не може бути привілеїв чи обмежень за ознаками раси, кольору шкіри, політичних, релігійних та інших переконань, статі, етнічного та соціального походження, майнового стану, місця проживання, за мовними або іншими ознаками.

Україна як суб'єкт міжнародного права та одна із держав-засновниць ООН, на основі норм Конституції проводить активну роботу, спрямовану на використання не тільки національних, але й міжнародних інститутів захисту прав людини [6].

Саме Конституція України встановлює невичерпний перелік основних прав та свобод людини і громадянина. Ці її норми повністю узгоджуються з принципами таких ратифікованих Україною міжнародно-правових актів як Загальна Декларація прав людини (1948 р.), Міжнародний пакт про економічні, соціальні та культурні права (1966 р.), Міжнародний пакт про громадянські та політичні права (1966 р.), Факультативний протокол до Міжнародного пакту про громадянські та політичні права (1966 р.), Європейська конвенція з прав людини (1950 р.) тощо.

Закріплені в Конституції України права, свободи людини та громадянина, їх широта, реальність, гарантованість відтворюють не тільки фактичний і юридичний статус особи в суспільстві, а й суть та глибину стану демократії, що існує у нашій державі, соціальні можливості, закладені безпосередньо в суспільному ладі.

Конституція України закріплює гарантованість реалізації прав і свобод особи. Вона покладає на державу насамперед обов'язок гарантувати забезпечення реалізації цих прав і свобод (ст. ст. 3, 15, 30, 34, 46), адже гарантування – це важливий елемент їх потенційного втілення та своєрідний зовнішній механізм обмеження влади.

Частина друга ст. 8 Конституції України встановлює, що Конституція України має найвищу юридичну силу. Закони та інші нормативно-правові

акти приймаються на основі норм Конституції України і повинні відповідати їй. Це зумовлює субординацію цих актів відносно Основного Закону України, підмурковий характер його норм для інших правових актів, в т. ч. і тих, які становлять юридичну основу вітчизняного е-урядування.

На розвиток ст. 40 Конституції України, яка надала кожному право направляти індивідуальні чи колективні письмові звернення або особисто звертатися до органів державної влади, органів місцевого самоврядування та посадових і службових осіб цих органів, що зобов'язані розглянути звернення і дати обгрунтовану відповідь у встановлений законом строк, вітчизняний парламент 02 жовтня 1996 року прийняв Закон України «Про звернення громадян» (Відомості Верховної Ради України (ВВР), 1996, № 47, ст.256 з наст. змін.) (далі – Закон України).Цей закон врегулював питання практичної реалізації громадянами України наданого їм Конституцією України права вносити в органи державної влади, об'єднання громадян відповідно до їх статуту пропозиції про поліпшення їх діяльності, викривати недоліки в роботі, оскаржувати дії посадових осіб, державних і громадських органів. Він мав на меті забезпечити громадянам України можливості для участі в управлінні державними і громадськими справами, для впливу на поліпшення роботи органів державної влади і місцевого самоврядування, підприємств, установ, організацій незалежно від форм власності, для відстоювання своїх прав і законних інтересів та відновлення їх у разі порушення.

В цьому Законі України встановлено, що під зверненнями громадян слід розуміти викладені в письмовій або усній формі пропозиції (зауваження), заяви (клопотання) і скарги. За змістом його ст 4. до рішень, дій (бездіяльності), які можуть бути оскаржені, належать такі у сфері управлінської діяльності, внаслідок яких: а) порушено права і законні інтереси чи свободи громадянина (групи громадян); б) створено перешкоди для здійснення громадянином його прав і законних інтересів чи свобод; в) незаконно покладено на громадянина які-небудь обов'язки або його незаконно притягнуто до відповідальності.

Закон України«Про порядок висвітлення діяльності органів державної влади та органів місцевого самоврядування в Україні засобами масової інформації» від 23 вересня 1997 року (Відомості Верховної Ради України (ВВР), 1997, № 49, ст. 299 з наст.змін.) (далі – Закон України) став наступним кроком вітчизняного парламенту на шляху формування в Україні законодавчої бази електронного урядування.Він, визначаючи порядок всебічного і об'єктивного висвітлення діяльності державних органів та органів місцевого самоврядування засобами масової інформації (далі – ЗМІ) та захист їх від монопольного впливу будь-яких органів державної влади чи органів місцевого самоврядування, став важливою складовою законодавства України про інформацію.

Цей закон встановив, що означений порядок висвітлення полягає в отриманні, збиранні, створенні, поширенні, використанні і зберіганні

інформації про діяльність органів державної влади та органів місцевого самоврядування, задоволення інформаційних потреб громадян, юридичних осіб про роботу цих органів(курсив – Д. В.).

Під порядком висвітлення діяльності органів державної влади та органів місцевого самоврядування на законодавчому рівні визначались розклад, обсяг, форми і методи оприлюднення відомостей про діяльність органів державної влади та органів місцевого самоврядування в межах визначених цим Законом квот часу, газетних (журнальних) площ та виділених коштів.

Для висвітлення діяльності органів державної влади та органів місцевого самоврядування їх інформаційні служби мають право використовувати такі форми підготовки та оприлюднення інформації: 1) випуск і поширення бюлетенів, прес-релізів, оглядів, інформаційних збірників, експрес-інформації тощо; 2) проведення прес-конференцій, брифінгів, організація інтерв'ю з керівниками органів державної влади та органів місцевого самоврядування для працівників вітчизняних і зарубіжних ЗМІ; 3) підготовка і проведення теле- і радіопередач; 4) забезпечення публікацій (виступів) у ЗМІ керівників або інших відповідальних працівників органів державної влади та органів місцевого самоврядування; 5) створення архівів інформації про діяльність органів державної влади та органів місцевого самоврядування; 6) інші форми поширення офіційної інформації (ст. 6).

Крім того, в цьому Законі України визначено форми і порядок висвітлення діяльності органів державної влади та органів місцевого самоврядування в Україні аудіовізуальними та друкованими ЗМІ, окреслено засади юридичної відповідальності за порушення законодавства України про порядок висвітлення діяльності органів державної влади та органів місцевого самоврядування в Україні.

Закони України «Про Національну програму інформатизації»(Відомості Верховної Ради України (ВВР), 1998, № 27 – 28, ст. 181з наст. змін.) та «Про Концепцію Національної програми інформатизації» (Відомості Верховної Ради України (ВВР), 1998, № 27 – 28, ст. 182 з наст. змін.) від 04 лютого 1998 року відкрили новий етап у становленні вітчизняної законодавчої бази електронного урядування.

Перший з них у ст. 2 встановив, що Національна програма інформатизації визначає стратегію розв'язання проблеми забезпечення інформаційних потреб та інформаційної підтримки соціально-економічної, екологічної, науково-технічної, оборонної, національно-культурної та іншої діяльності у сферах загально-державного значення.

Ця Програма включала: 1) Концепцію Національної програми інформатизації; 2) сукупність державних програм з інформатизації; 3) галузеві програми та проекти інформатизації; 4) регіональні програми та проекти інформатизації; 5) програми та проекти інформатизації органів місцевого самоврядування.

Вона формувалася з огляду на довгострокові пріоритети соціально-економічного, науково-технічного, національно-культурного розвитку країни з урахуванням світових напрямів розвитку та досягнень у сфері інформатизації і спрямовувалась на розв'язання найважливіших загально-суспільних проблем (забезпечення розвитку освіти, науки, культури, охорони довкілля та здоров'я людини, державного управління, національної безпеки і оборони держави та демократизації суспільства) та створення умов для інтеграції України у світовий інформаційний простір, відповідно до сучасних тенденцій інформаційної геополітики.

Національна програма інформатизації являла собою єдиний комплекс взаємопов'язаних окремих завдань (проектів) інформатизації, спрямованих на реалізацію державної політики та пріоритетних напрямів створення сучасної інформаційної інфраструктури України за рахунок концентрації та раціонального використання фінансових, матеріально-технічних та інших ресурсів, виробничого і науково-технічного потенціалу держави, а також координації діяльності різних державних органів, органів місцевого самоврядування, підприємств, установ, організацій усіх форм власності і громадян у сфері інформатизації.

Відповідно до ст. 3 цього Закону України, завданням законодавства про Національну програму інформатизації є створення правових, організаційних, науково-технічних, економічних, фінансових, методичних і гуманітарних засад регулювання процесу формування та виконання цієї Програми та окремих її завдань (проектів).

Головною метою цієї програми у визначалось створення необхідних умов для забезпечення громадян та суспільства своєчасною, достовірною та повною інформацією шляхом використання інформаційних технологій, забезпечення інформаційної безпеки держави. Саме таке забезпечення є однією з передумов становлення в Україні громадянського суспільства та формування основ е-урядування, оскільки лише поінформована особа, тобто особа, яка знає свої права та особливості функціонування владних механізмів, може відповідально вимагати їх втілення та дотримання органами влади та її чиновниками.

Невід'ємною частиною Національної програми інформатизації є Концепція Національної програми інформатизації, яка включала характеристику сучасного стану інформатизації, її стратегічні цілі та основні принципи, очікувані наслідки реалізації цієї Програми.

Один із загальних принципів вказаної Концепції визначив, що для підвищення рівня інформатизації необхідно здійснити ряд взаємопов'язаних проектів, спрямованих на розвиток телекомунікаційного середовища, створення потужних інформаційних ресурсів, в першу чергу соціально-економічного значення (бази даних про населення держави, географічних даних на основі електронного картографування), застосування комп'ютерних інформаційних технологій на всіх рівнях управлінської діяльності (курсив – Д. В.).

Важливу роль у становленні вітчизняної правової бази електронного урядування відіграв Указ Президента України «Про підготовку пропозицій щодо забезпечення гласності та відкритості діяльності органів державної влади» від 17 травня 2001 року № 325 (з наст. змін.). Цим Указом утворювалась робоча група з підготовки пропозицій щодо забезпечення гласності та відкритості діяльності органів державної влади, а метою її діяльності визначалось поліпшення умов для поглиблення в Україні демократії, реалізації громадянами прав, визначених нормами Конституції України, брати участь в управлінні державними справами та на вільний доступ до інформації про діяльність органів державної влади, а також забезпечення гласності та відкритості діяльності цих органів.

На виконання цього Указу Президента та Указу Президента України від 31 липня 2000 року № 928 «Про заходи щодо розвитку національної складової глобальної інформаційної мережі Інтернет та забезпечення широкого доступу до цієї мережі в Україні», Кабінет Міністрів України Постановою № 3 (з наст. змін.) від 4 січня 2002 року затвердив «Порядок оприлюднення у мережі Інтернет інформації про діяльність органів виконавчої влади» (Офіційний вісник України. 25. 01. 2002 р. № 2. — С. 234, ст. 57 з наст. змін.).

Відповідно до цього Порядку, оприлюднення у мережі Інтернет інформації про діяльність органів виконавчої влади здійснюється з метою підвищення ефективності та прозорості діяльності цих органів шляхом впровадження та використання сучасних інформаційних технологій для надання інформаційних та інших послуг громадськості, забезпечення її впливу на процеси, що відбуваються у державі. Шляхами такого оприлюднення у мережі Інтернет інформації про діяльність органів виконавчої влади визначались: а) розміщення і постійне оновлення міністерствами, іншими центральними та місцевими органами виконавчої влади інформації на офіційних веб-сайтах; б) створення Єдиного веб-порталу Кабінету Міністрів України, призначеного для інтеграції офіційних веб-сайтів органів виконавчої влади та розміщення інформаційних ресурсів відповідно до потреб громадян.

Вказаний Порядок містив перелік інформації, яка повинна бути на офіційному веб-сайті міністерства, іншого центрального органу виконавчої влади та інформації, яка повинна бути на офіційному веб-сайті Ради міністрів Автономної Республіки Крим, обласної, Київської та Севастопольської міської держадміністрації. Він також визначив, що Рада міністрів Автономної Республіки Крим, обласні, Київська та Севастопольська міські державні адміністрації додатково розміщують інформацію про районні, районні у містах Києві та Севастополі держадміністрації. Він зобов'язував, що інформація має оновлюватися невідкладно, але не пізніше п'яти робочих днів з дня затвердження (ухвалення) документа, після створення та/або зміни інформації, зазначеної у пунктах 8 і 9 цього Порядку.

Закон України «Про електронні документи та електронний документообіг» (Відомості Верховної Ради України (ВВР), 2003, № 36, ст.275 з наст. змін.) та Закон України «Про електронний цифровий підпис» (Відомості Верховної Ради України (ВВР), 2003, № 36, ст.276 з наст. змін.), які прийняті парламентом України 22 травня 2003 року, започаткували новий етап формування вітчизняної законодавчої бази е-урядування.

Дія першого з цих законів поширюється на відносини, що виникають у процесі створення, відправлення, передавання, одержання, зберігання, оброблення, використання та знищення електронних документів. Він встановлює, що державне регулювання у сфері електронного документообігу спрямовано на: 1) реалізацію єдиної державної політики електронного документообігу; 2) забезпечення прав і законних інтересів суб'єктів електронного документообігу; 3) нормативно-правове забезпечення технології оброблення, створення, передавання, отримання, зберігання, використання та знищення електронних документів (ст. 4).

Під електронним документом розуміється документ, інформація в якому зафіксована у вигляді електронних даних, включаючи обов'язкові реквізити документа. Склад та порядок розміщення обов'язкових реквізитів електронних документів визначається законодавством. Електронний документ може бути створений, переданий, збережений і перетворений електронними засобами у візуальну форму. Візуальною формою подання електронного документа є відображення даних, які він містить, електронними засобами або на папері у формі, придатній для приймання його змісту людиною (ст. 5).

Порядок електронного документообігу визначається державними органами, органами місцевого самоврядування, підприємствами, установами та організаціями всіх форм власності згідно з законодавством. На виконання цієї норми Закону України «Про електронні документи та електронний документообіг», Постановою Кабінету Міністрів України від 28 жовтня 2004 року № 1453 затверджено «Типовий порядок здійснення електронного документообігу в органах виконавчої влади», який встановив загальні правила документування в органах виконавчої влади управлінської діяльності в електронній формі і визначив порядок виконання дій з електронними документами з моменту їх створення або одержання до відправлення чи передачі до архіву органу виконавчої влади.

Дія цього Типового порядку поширюється на всі електронні документи, що створюються або отримуються будь-яким органом виконавчої влади. Він визначив, що особливості роботи з електронними документами, що містять інформацію з обмеженим доступом, яка є власністю держави, а також з електронними документами зі зверненнями громадян визначаються нормами спеціальних нормативно-правових актів.

Закон України «Про електронний цифровий підпис» (далі – Закон України) визначає правовий статус електронного цифрового підпису та регулює відносини, що виникають при використанні його. Він увів в

українське законодавство родове поняття «електронний підпис» та його вид – «електронний цифровий підпис». Під першим розуміються певні дані в електронній формі, які додаються до інших електронних даних або логічно з ними пов'язані та призначені для ідентифікації підписувача цих даних, а другий визначено як «вид електронного підпису, отриманого за результатом криптографічного перетворення набору електронних даних, який додається до цього набору або логічно з ним поєднується і дає змогу підтвердити його цілісність та ідентифікувати підписувача».

Електронний цифровий підпис накладається за допомогою особистого ключа та перевіряється за допомогою відкритого ключа.

Таким чином на початку другого десятиліття незалежності України в нашій державі була сформована доволі розгалужена система правових норм як правової основи становлення елементів вітчизняного е-урядування.

#### Література

1. Требик Л. П. Стан та перспективи надання електронних адміністративних послуг громадянам державними службовцями [Текст] / Л. П. Требик // Університетські наукові записки. Часопис Хмельницького університету управління та права. – 2014. – № 4. – С. 218.

2. Семенченко А. І. Теоретико-методологічні основи організаційно-правових механізмів навчання публічних службовців електронному урядуванню [Текст] / А. І. Семенченко, Р. В. Власенко // Аспекти державного управління. – № 1 – 2 (15 – 16). – 2015. – С. 89.

3. Серенок А. Електронне урядування – ініціатива Президента України [Текст] / Серенок А. // Держслужбовець. – 2015. – № 7. – С. 33.

4. Конвенції про захист прав людини і основоположних свобод [Електронний ресурс]. – Режим доступу :[http://zacon2.rada.gov.ua/laws/show/995\\_004](http://zacon2.rada.gov.ua/laws/show/995_004).

5. Смокович М. Доступ до публічної інформації окремі аспекти теорії та судової практики [Текст] / Смокович М. // Право України. – 2014. – № 3. – С. 98.

6. Міжнародний пакт про громадянські і політичні права 1966 року [Електронний ресурс]. – Режим доступу :[http://zacon1.rada.gov.ua/laws/show/995\\_043](http://zacon1.rada.gov.ua/laws/show/995_043).

**Морозова О.М.,**

к.ю.н.ст. викладач ТПФК

Вінницького національного аграрного університету

### **ПРОБЛЕМИ РЕАЛІЗАЦІЇ СУДОВОЇ РЕФОРМИ У СФЕРІ ЗАХИСТУ ІНТЕЛЕКТУАЛЬНОЇ ВЛАСНОСТІ В УКРАЇНІ**

Одним із напрямів реформування судової системи України є поглиблення спеціалізації суддів, що стало наслідком формування окремого судового органу – Вищого спеціалізованого суду з питань інтелектуальної власності. Указ про його створення був підписаний Президентом 29 вересня 2017 р.[1] Нині продовжується процес формування кадрового складу такого

судового органу, визначення кола його повноважень та регламентація правових засад діяльності.

Про створення окремого суду, судді якого могли би професійно розглядати та вирішувати спори у сфері інтелектуальної власності, протягом тривалого часу говорили як науковці, так і юристи-практики.

Але, суд як орган, що здійснює правосуддя, загалом не займається вирішенням питань, у тому числі питань інтелектуальної власності. Будь-який судовий орган має бути спрямований на розгляд та вирішення спорів відповідної сфери, тому більш правильно вести мову про суд зі спорів інтелектуальної власності або суд у справах інтелектуальної власності, а не про суд з питань інтелектуальної власності.

Нині спеціальні патентні суди функціонують у таких країнах світу: Австрії, ФРН, Швеції, США, Великій Британії, Таїланді, Філіппінах, Кореї тощо. У межах Європейського співтовариства започатковано створення Єдиного патентного суду ЄС [2].

Відповідно до ч.2 ст.20 ГПК, Вищий суд з питань інтелектуальної власності розглядає справи щодо прав інтелектуальної власності, зокрема:

1) справи у спорах щодо прав на винахід, корисну модель, промисловий зразок, торговельну марку (знак для товарів і послуг), комерційне найменування та інших прав інтелектуальної власності, в тому числі щодо права попереднього користування;

2) справи у спорах щодо реєстрації, обліку прав інтелектуальної власності, визнання недійсними, продовження дії, дострокового припинення патентів, свідоцтв, інших актів, що посвідчують або на підставі яких виникають такі права, або які порушують такі права чи пов'язані з ними законні інтереси;

3) справи про визнання торговельної марки добре відомою;

4) справи у спорах щодо прав автора та суміжних прав, в тому числі спорах щодо колективного управління майновими правами автора та суміжними правами;

5) справи у спорах щодо укладання, зміни, розірвання і виконання договору щодо розпорядження майновими правами інтелектуальної власності, комерційної концесії;

6) справи у спорах, які виникають із відносин, пов'язаних із захистом від недобросовісної конкуренції, щодо: неправомірного використання позначень або товару іншого виробника; копіювання зовнішнього вигляду виробу; збирання, розголошення та використання комерційної таємниці; оскарження рішень Антимонопольного комітету України із визначених цим пунктом питань.

ЦПК України взагалі не містить згадок про можливість розгляду справ інтелектуальної власності в порядку цивільного судочинства.

Водночас проблемними питаннями діяльності Вищого суду з питань інтелектуальної власності є наступні:



✓ територіальна віддаленість (всі справи розглядатимуться в м. Києві, що впливатиме на доступ до правосуддя для громадян, насамперед, у цій категорії справ);

✓ проблема професійності майбутніх суддів. Спеціалізований суд з питань інтелектуальної власності мав би об'єднати осіб, які мають як досвід роботи в цій сфері, так і відповідну спеціальну освіту (спеціальні знання). Проте законодавець чомусь вирішив, що у Вищому спеціалізованому суді можуть працювати особи, які можуть не мати ані першого, ані другого. Це стосується, у першу чергу суддів, до яких є лише вимога щодо трьох річного стажу на посаді судді. При цьому чи буде такий стаж у сфері інтелектуальної власності чи з розгляду інших спорів жодного значення не має.

✓ перелік справ інтелектуальної власності не охоплює всі спори у цій сфері, оскільки узагальнене визначення переліку справ щодо прав інтелектуальної власності, що наведене у ч. 2 ст. 21 ГПК України, не містить всіх можливих спорів у цій сфері (з врахуванням видів спорів, що передбачені спеціальним законодавством в окремих сферах інтелектуальної власності – авторське право, патентне право, засоби індивідуалізації тощо).

✓ відсутність конструкції непозовного провадження у ГПК. Зокрема, не вирішено питання про процесуальний механізм визнання торгової марки добре відомою, який за будь-яких обставин не може бути позовним.

✓ відсутність у процесі спеціаліста (радника), який володіє спеціальними знаннями з практики застосування законодавства у сфері інтелектуальної власності. За новою редакцією ГПК участь у процесі спеціаліста обмежується лише допомогою суду у застосуванні технічних засобів. У зв'язку із цим, на думку деяких вчених, є доцільним введення такого спеціаліста, який би міг залучатись судом задля допомоги при встановленні фактичних обставин справи, наданні усних консультацій чи роз'яснень.

Досить часто суддя, який розглядає спір у сфері інтелектуальної власності, змушений поряд із вирішенням суто правових питань (про наявність чи відсутність права, факту правопорушення, розміру заподіяної шкоди тощо) також досліджувати технічні аспекти, що належать до предмета доказування.

Сприяття вирішенню таких питань має судова експертиза об'єктів інтелектуальної власності [3]. Проте призначення експертиз під час розгляду спорів у сфері інтелектуальної власності також не вирішує всіх проблем і не має бути панацеєю.

Тривалість проведення судової експертизи, відсутність єдиних методологічних засад та подекуди неоднозначність висновків судових експертів у вирішенні питань інтелектуальної власності часто є причиною затягування розгляду спорів у сфері інтелектуальної власності, підставою для перегляду та скасування прийнятих по справі рішень.

Складнощі виникають також у визначенні підвідомчості справ, що виникають із правовідносин інтелектуальної власності. Особливо гостро це

питання стоїть у сфері розмежування компетенції господарських та адміністративних судів у спорах про визнання недійсними правоохоронних документів на об'єкти інтелектуальної власності [4].

Також до складу Вищого суду входить Апеляційна палата з питань інтелектуальної власності, яка переглядає в апеляційному порядку ухвалені цим судом рішення [5]. Касаційний перегляд здійснюється палатою для розгляду справ щодо захисту прав інтелектуальної власності, яка діє у складі касаційного господарського суду як складової Верховного Суду України.

Отже, виходячи із діяльності суду доцільно було б створення окремого Закону України «Про Вищий спеціалізований суд у справах інтелектуальної власності», який закріпить на законодавчому рівні юридичний статус, порядок формування та здійснення діяльності, а також деталізує конституційні повноваження судових проваджень на рівні першої, апеляційної та касаційної інстанцій.

На даному етапі є проект Закону України «Про Вищий спеціалізований суд з питань інтелектуальної власності». Метою законопроекту є встановлення *організаційних передумов діяльності інстанцій* та правового статусу Вищого спеціалізованого суду захисту прав інтелектуальної власності та конкуренції як нового органу системи правосуддя [6].

Підводячи підсумок, можна констатувати, що в Україні сформована необхідна законодавча база, яка б забезпечувала реалізацію та гарантування додержання прав на результати творчої діяльності. Водночас складність розглядів спорів у сфері інтелектуальної власності, їх тривалість, відсутність подекуди єдиних судових підходів до вирішення цієї категорії спорів – ці чинники негативно впливають на рівень правової захищеності суб'єктів інтелектуальної власності.

Отже, необхідно спростити та уніфікувати положення щодо визначення юрисдикцій (зокрема і процесуальні кодекси), та саме головне – створити окремий Закон України «Про Вищий спеціалізований суд у справах інтелектуальної власності».

#### ЛІТЕРАТУРА:

1. Про утворення Вищого суду з питань інтелектуальної власності : Указ Президента України від 29 вересня 2017 р. // Офіційний вісник України від 13.10.2017. – № 80. – С. 11. – Ст. 2438.
2. Единый патентный суд Евросоюза начнет работу [Електронний ресурс]. – Режим доступу : [http://www.copyright.ru/ru/news/main/2017/1/20/upc\\_eu](http://www.copyright.ru/ru/news/main/2017/1/20/upc_eu).
3. Андрощук Г. Спеціалізовані суди з питань інтелектуальної власності як стимул економічного розвитку / Г. Андрощук // Інтелектуальна власність. – 2008. – № 1. – С. 53–61
4. Концепція розвитку державної системи правової охорони інтелектуальної власності на 2009-2014 роки : схвалено Рішенням Колегії Державного департаменту інтелектуальної власності, оформлене Протоколом

№ 11 від 11.03.2009 [Електронний ресурс]. – Режим доступу : [http://sips.gov.ua/ua/normative\\_acts.html](http://sips.gov.ua/ua/normative_acts.html).

5. Про деякі питання практики вирішення спорів, пов'язаних із захистом прав інтелектуальної власності : Постанова Пленуму Вищого господарського суду України від 17.10.2012 № 12 // Вісник господарського судочинства. – 2012. – № 6. – С. 57.

6. Про судоустрій і статус суддів : Закон України від 2 червня 2016 року // Відомості Верховної Ради (ВВР). – 2016. – № 31. – Ст. 545.

## **Секція 26. Легка промисловість**

**Мізрах А.А., к.п.н., професор**

**Кондратьєва Л.В., викладач**

Вінницький інститут конструювання одягу і підприємництва

### **УДОСКОНАЛЕННЯ ТЕХНОЛОГІЧНОГО ПРОЦЕСУ ПО ВИГОТОВЛЕННЮ ЖІНОЧОГО ОДЯГУ ДЛЯ ЗАБЕЗПЕЧЕННЯ ЙОГО КОМФОРТНОСТІ**

При виготовленні швейних виробів використовують різноманітні матеріали: тканини, трикотажні і неткані полотна, дубльовані матеріали, натуральне та штучне хутро, клейові матеріали, фурнітуру, підкладкові матеріали та інші. Кожний з цих матеріалів володіє комплексом своїх властивостей, які в асортиментній групі змінюються в широкому діапазоні.

В процесі виробництва та експлуатації швейних виробів тканини піддаються різноманітним механічним діям, які спричиняють деформації розтягу, стиснення, згину і т.д. Показники цих механічних властивостей мають велике значення для оцінки якості матеріалу, обґрунтування вибору для виробів різного призначення, а також розробки конструкції виробу та технологічного процесу його виготовлення. Механічні властивості визначають здатність матеріалу набувати і стійко зберігати форму виробу, зносостійкість та довговічність.

Зовнішній вигляд одягу залежить перш за все від якості тканин, які зумовлюють їх фізико-механічні властивості, стабільність структури.

Деталі одягу з'єднують різними способами: нитковим, клейовим, зварним, комбінованим, заклепочним. Використання клеїв дає можливість замінити ручні операції машинними, підвищити виробництво одягу та продуктивність праці, покращити зовнішній вигляд і якість швейних виробів при невеликій вартості обробки. За допомогою клеїв з'єднують деталі виробу по контурам і по поверхні, забезпечуючи герметичність, еластичність, міцність швів, а також комфортність виробу в цілому.

Метою роботи є дослідження зносостійкості клейових з'єднань деталей одягу для забезпечення його комфортності.

Оцінка поведінки клеїв та клейових з'єднань в умовах експлуатації є досить складною. Вирішити поставлене завдання, а саме застосування

клеєвих з'єднань деталей одягу, можливо лише дослідним шляхом з використанням розрахунково-експериментальних методів досліджень в лабораторних умовах. При цьому із різноманітного комплексу факторів, які мають місце в умовах експлуатації тканин, необхідно врахувати найбільш вагомні.

Клеї мають здатність під впливом підвищених температур та тиску міцно з'єднувати поверхні різних текстильних матеріалів. Для склеювання тканини використовують наступні види клеїв: ПА 6/66 (Клей №1, ПА 6/66/610), Клей №2, ПА 12/6/66 (П12АКР), ПВБ, ПЄВО. Вони застосовуються у вигляді клейових плівок шириною 3-6 мм для утворення клейових швів. Склеювання виконується на пресі при температурі 150 – 180 °С, тиску від 0,1 до 0,5 кгс/см<sup>2</sup>, на протязі 20-90 секунд в залежності від виду тканини.

Завдяки проведеним дослідям клеї переважно застосовують у вигляді монониток товщиною від 0,1 до 0,5 мм. При використанні клейових ниток шви в декілька разів міцніші, ніж клейові шви інших видів.

Аналіз структури і оцінка властивостей матеріалів, які використовуються, дозволяють оптимально підібрати матеріали для виробу. Для цього необхідно визначити характеристики якості тканин, які визначаються в залежності від і показників фізико-механічних властивостей для виробів в різного призначення (див. таблицю 1).

Таблиця 1

**Показники фізико-механічних властивостей дослідних тканин**

Властивість	Значення тканин			Методи досліджень
	“Абелла”	“Флок”	“Сіра костюмна”	
Товщина, мм	0,60	0,80	0,62	По ГОСТ 3811-72
Маса 1 м <sup>2</sup> , г	229,17	352,1	254,17	По ГОСТ 3811-72
Розривальне навантаження, даН				
за основою	10,6	17,2	56	По ГОСТ 3812-72
за утком	15,8	2,8	54	По ГОСТ 3812-72
Розривне видовження, даН				
за основою	166	17	74	По ГОСТ 3812-72
за утком	126	30	55	По ГОСТ 3812-72
Незмінання, %				
за основою	66,66	30,55	22,22	По ГОСТ 19204-73
за утком	16,66	13,88	14,44	По ГОСТ 19204-73
Жорсткість при згині, мкН см <sup>2</sup>				
за основою	80296,18	2298,11	2542,12	По ГОСТ 10550-75
за утком	80296,18	3477,77	3695,68	По ГОСТ 10550-75
Драпіруемість, %				
за основою	80,18	63,48	55,62	По методиці ЦНДІШП
за утком	80,18	59,75	56,16	По методиці ЦНДІШП
Стійкість до тертя, цикли	2349	7967	19176	По методиці ЦНДІШП

Дослідні роботи виконувались при нормальних умовах, передбачених стандартом (ГОСТ 10681-75) [1]. Використано зразки трьох видів тканин різного волокнистого складу (“Абелла”, “Флок”, “Сіра костюмна”). Тканини досліджено на розривне навантаження та розривне видовження, згідно ГОСТ 17922-72 «Ткани штучные и изделия текстильные. Метод определения

раздирающей загрузки» на розривній машині РТ-250М. Для дослідних робіт було використано метод малих смужок, призначений для випробування на розривання зразків пробних смужок шириною 25 мм при затискній довжині 200 мм (ГОСТ 3812-72) [2]. Цей метод застосовують при випробуванні тканин і трикотажних полотен.

Важливе значення для одягу має жорсткість тканини. Жорсткість при згині матеріалів для одягу визначається методом консолі. Цей метод визначення жорсткості матеріалів під дією власної маси, без примусової деформації. За методом консолі визначення жорсткості виконували на приладі ПТ-2 (ГОСТ 10550-75). За кінцевий прогин зразка було прийнято середнє арифметичне значення результатів десяти вимірів з точністю до 0,1 мм.

Тертя є однією з основних причин зносу одягу, тому стійкість до тертя внесена для ряду матеріалів в номенклатурі стандартних показників. Значно впливають на результати досліджень вид абразивного матеріалу, величина тиску абразиву на зразок та сила натягу матеріалу, який випробують. Оцінювати стійкість матеріалу до тертя можна на різних стадіях випробування. Для отримання відповідних результатів необхідно, щоб для всіх порівнювальних матеріалів був єдиний критерій оцінки. Таким критерієм вибрано стирання до повного зносу (до дірки) – число циклів приладу, яке характеризує витривалість матеріалу, або час випробування до руйнування зразка, яким визначається довговічність. Для визначення стійкості клейових з'єднань до тертя застосовано прилад марки ДІТ, який виконує тертя по площі. За критерій оцінки було вибрано стійкість тканини до тертя за методикою ЦНДІШП [2].

Встановлено, що показники фізико-механічних властивостей дослідних тканин «Абелла», «Флок» та «Сіра костюмна» відповідають нормативним показникам (ГОСТ 3810-72) [2]. Тканини, що містять синтетичні волокна, володіють кращими характеристиками (міцні, пружні, зносостійкі, малоусадочні).

В сучасних умовах виробництва недостатньо широко використовують клейовий метод з'єднання деталей одягу. Використання клеїв дає можливість замінити ручні операції машинними, підвищити продуктивність праці, покращити зовнішній вигляд і якість швейних виробів при невеликій вартості обробки. За допомогою клеїв можливо з'єднувати деталі виробу як по їх контурам, так і по великим площам, забезпечуючи герметичність, еластичність і міцність швів без деформації з'єднаних матеріалів.

Клеї-розплави володіють здатністю під впливом підвищених температур під тиском міцно з'єднувати поверхні різних текстильних матеріалів. У процесі склеювання клейова речовина переходить у термопластичний стан та в результаті зовнішнього зусилля пресування у розплавленому вигляді проникає у товщину матеріалів, що з'єднуються. Після охолодження деталей, клейова речовина переходить у твердий стан, що забезпечує міцність з'єднаних матеріалів.

Клеї-розплави застосовують для формування пакету одягу. Вони повинні забезпечувати міцні, еластичні, стійкі до вологи, світлопогоди та тертя шви. Клеї мають зберігати свої властивості під час експлуатації виробу та догляду за ними, не містити і не виділяти речовин, шкідливо діючих на організм людини [3]. За критерій оцінки клейових з'єднань вибрано:

- стійкість клейових з'єднань до тертя;
- розривне навантаження.

Для вивчення закономірностей зношування клейових з'єднань тканини від дії тертя в лабораторних умовах було проведено ряд випробувань зразків трьох видів тканин "Абелла", "Флок" та "Сіра костюмна" [4].

За результатами випробувань побудовано діаграму оцінки тертя клейових з'єднань (рис.1).



Рис.1. Діаграма оцінки тертя клейових з'єднань (клей UM-32)

В результаті аналізу даних діаграми встановлено, що тканина "Сіра костюмна", більш стійка до дії факторів зносу, оскільки в ній зменшується кількість циклів тертя.

Якщо проаналізувати результати випробувань, то слід зазначити, що зношування текстильних матеріалів, насамперед, відбувається в місцях контакту тканини з іншою поверхнею. Характер руйнування залежить від структури матеріалу, волокнистого складу тощо. Дія руйнуючих зусиль під час тертя починається з деформації матеріалу без його руйнування. Потім сили тертя починають діяти в різних напрямках, що призводить до багаторазових розтягнень та стиснень інших мікроділянок. В місцях дотику з поверхнею відбувається перенапруження волокон і ниток, в результаті чого виникають мікротріщини, що призводять до локального витирання.

Для визначення розривного навантаження використано тканину "Сіра костюмна" та клей UM-32. Тканину вибрано з врахуванням оцінки стійкості до тертя. Дослідження виконували на розривній машині РТ-250М з постійною швидкістю опускання нижнього зажиму 150 мм/хв. За стандартною методикою, згідно ГОСТ 3811-72, використано 3 смужки

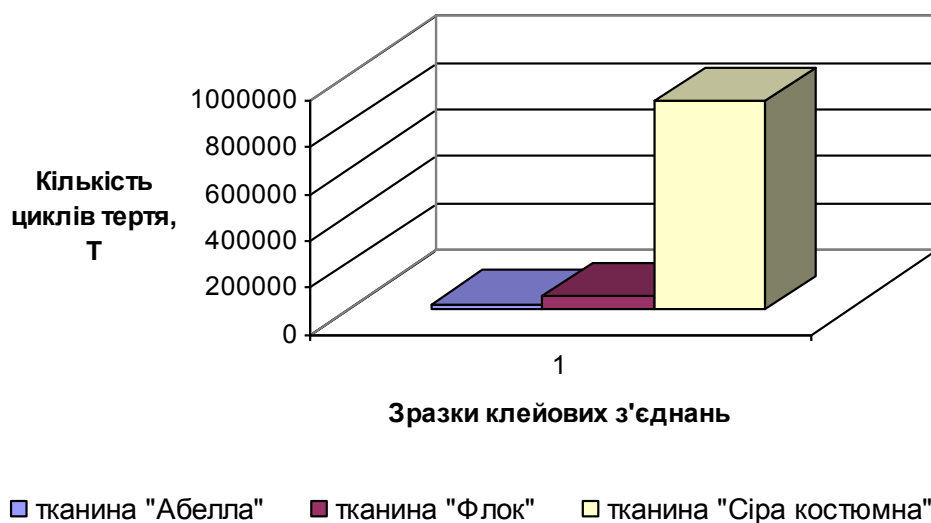
тканини за основою і 3 за утком, розміром 25×200 мм, за якими визначено міцність на розрив.

За результатами випробувань було побудовано графік залежності зміни розривного навантаження від кількості циклів прання (рис.2).



Рис.2. Залежність розривного навантаження (Pr) тканини “Сіра костюмна” від кількості циклів прання (N)

Експерименти показали, що міцність клейових з'єднань в ряді випадків значно перевищують ниткові шви, але після десятикратного прання характеристики міцності поступово зменшують свої значення. Ниткові шви втрачають свої властивості та розшаровуються вже після шестиразового прання. В деяких випадках виникає руйнування не клейового шва, а самого матеріалу.

Встановлено, що міцність клейового шва залишається на рівні 85% від вихідної після 10 циклів прання для клею UM-32. При використанні даного клею можна спостерігати, що швиміцні, еластичні та стійкі до дії прання. При статичній обробці результатів досліджень використовувались прикладні програми.

В даній роботі показано, що на основі аналізу структури, властивостей та показників якостей матеріалів тканин можливий їх раціональний вибір для застосування в клейових з'єднаннях виробів.

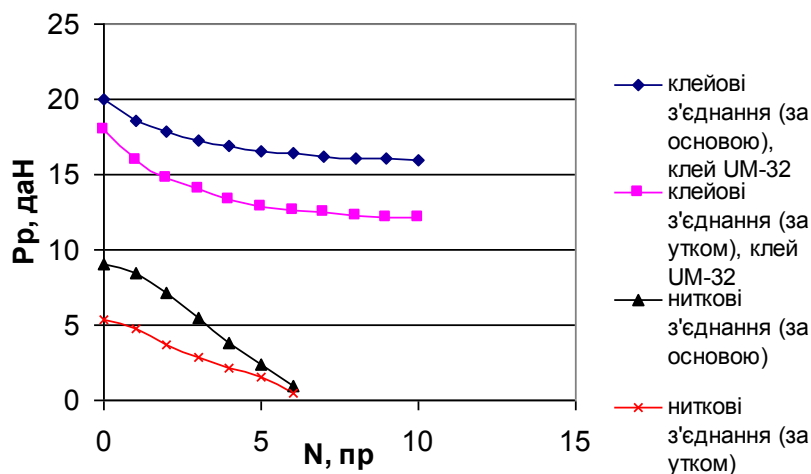
Представлені результати досліджень можуть бути основою методики вибору матеріалів тканин для клейових з'єднань, що значно спростить ряд технологічних операцій виготовлення виробів легкої промисловості.

#### ЛІТЕРАТУРА

1. Лабораторний практикум по матеріалознавству швейного виробництва / Б. А. Бузов, Н. Н. Пожидаєв, А. І. Павлов, Н. Д. Адіменкова.- М.: Легка індустрія, 1979.

2. Эксплуатационные свойства материалов для одежды и методы оценки их качества: Справочник/ Гущина К.Г., Беляева С.А., Командрикова Е.Я. и др.- М.: Легкая и пищевая про-сть, 1984.-312л., ил.

3. Кардашов Д.А. Синтетические клеи.- М.: Химия, 1965.- 494с.

4. Матеріалознавство: Лабораторний практикум для студ. спец. "Швейні вироби"/ Укл.: Н.В. Прошина, Л.В. Кравцова.- Хмельницький: ТУП, 2003.- 56с.

**Горобчишина В.С.**, к.т.н., доцент,  
**Солоненко І.Г.**, викладач  
Вінницький інститут конструювання одягу і підприємництва

### **УДОСКОНАЛЕННЯ ТЕХНОЛОГІЇ ВИГОТОВЛЕННЯ ВИРОБІВ МЕДИЧНОГО ПРИЗНАЧЕННЯ, ЯК ЗАСІБ ПІДВИЩЕННЯ КОНКУРЕНТОСПРОМОЖНОСТІ**

Проблема випуску якісного одягу сьогодні стоїть на першому плані. При масовому виробництві швейних виробів вирішальна роль належить технологічному процесу, який являє собою економічно-доцільну сукупність технологічних операцій з обробки та збирання деталей і вузлів швейних виробів. Випуск конкурентоспроможного одягу значною мірою пов'язаний з автоматизацією проектних робіт. Однак наявна технологія проектування одягу у вигляді автономних моделей не дозволяє домогтися відчутного прискорення їх розробки і зниження трудомісткості процесу. Питання удосконалення сучасних комп'ютерних технологій, що вони є запорукою підвищення конкурентоспроможності продукції і відповідно, підприємств галузі.

Аналіз роботи сучасних швейних підприємств показав, що якість виготовлення продукції на 50% залежить від операцій підготовки моделей до запуску, підготовки та розкрою матеріалів. Ефективність виконання проектних робіт збільшується, а їх трудомісткість знижується завдяки автоматизації процесу створення конструкторської документації. Підняття процесу проектування на новий якісний рівень, підвищення продуктивності праці більш, ніж вдвічі дозволяє впровадження сучасних систем автоматизованого проектування одягу.

Основним призначенням існуючих програм систем автоматизованого проектування (САПР) є формування технологічної послідовності виготовлення швейного виробу з використанням блоків, які містять у собі різні методи обробки деталей, вузлів та виробу в цілому. Аналіз існуючих САПР виявив, що на сучасному етапі проектування швейних виробів відсутні підходи щодо поєднання візуалізації об'єкту та його технології виготовлення. Програма «Компас-3D» призначена для автоматизованого вирішення основних задач технологічної підготовки виробництва на швейному підприємстві, а саме: розробки технологічної послідовності обробки швейних виробів; визначення схеми праці швейного потоку; розрахунку техніко-економічних показників; створенню та введенню бази даних технічної документації на вироби, що виготовляються.

Велику увагу надають проектуванню лікувально-бандажних виробів медичного призначення. Серед них виділяють бандажні засоби для органів



черевної порожнини, при грижах черевної стінки, при пахових, мошоночних і стегнових грижах, вироби для лікування внутрішніх органів, в тому числі, нирок.

Поєднання візуальних образів з наступною розробкою виготовлення лікувально-бандажних виробів є актуальним і перспективним завданням інформаційних технологій. Зручність та комфорт одягу для урологічних хворих визначається його ергономічними властивостями та досягаються за рахунок використання відповідних матеріалів, конструкції, методів технологічної обробки. Матеріали повинні володіти хорошими гігієнічними властивостями, тобто забезпечувати нормальне функціонування організму завдяки підтриманню оптимального мікроклімату підодягового простору. Одяг для урологічних хворих повинен передбачати якомога менше швів для зниження ризику пошкодження шкіри, шви повинні бути не грубими, матеріали – м'якими, легкими, приємними на дотик, повинні мати невелику жорсткість, не спричиняти подразнюючої дії, щоб попередити появу травм та подразнень шкіри. Необхідною умовою є відповідність одягу розміро-зросту, так як він може травмувати шкіру.

Мета роботи полягає в розробці комплексного об'єктно-орієнтованого підходу до розробки технології виготовлення лікувально-бандажних виробів для урологічних хворих у післяопераційний період. Для досягнення мети роботи вирішені задачі:

- аналіз сучасного програмного забезпечення, що застосовується в легкій промисловості;
- дослідження пакету матеріалів для виготовлення лікувально-бандажних виробів;
- розробка технологічного рішення по виготовленню комплекту лікувально-бандажних виробів з використанням «Компас-3D».

На конкурентоспроможність продукції вітчизняних підприємств впливає ряд чинників, серед яких важливими є удосконалення процесу моделювання, проектування, конструювання та виготовлення лікувально-бандажних виробів з використанням комп'ютерної техніки. Успішність реалізації кроків по удосконаленню цих процесів можлива в разі використання результатів теоретичних та практичних наукових досліджень у даній галузі.

На кафедрі ТКШВ Вінницького інституту конструювання одягу і підприємництва розроблено лікувально-бандажні вироби, а саме пояс та спідницю для урологічних хворих. Вироби захищені патентами України: МПК, А61F5/03 (2006.01), № 77651 від 25.02.2013р. та МПК, А61F5/03 (2006.01), № 78899 від 10.04.2013р. Дані вироби пройшли апробацію у Вінницькому обласному клінічному онкологічному диспансері.

Використання комплексного об'єктно-орієнтованого підходу дозволяє об'єднати інформаційне, програмне і методичне забезпечення вирішення задачі формування технологічної послідовності виготовлення одягу. Вся інформація для розробки технології виготовлення поясу та спідниці для

урологічних хворих подається у вигляді ескізів складальних одиниць, вузлів та текстової інформації, яка пов'язана з ескізами. Технічний малюнок формується за рахунок використання композитного методу матричного синтезу дизайнерських рішень [1]. Запропонований метод використання комплексного об'єктно-орієнтованого підходу дозволить в короткі терміни створити систему САПР технології виготовлення моделей лікувально-бандажних виробів.

Технологічний процес виготовлення лікувально-бандажних виробів можна представити у вигляді загальної схеми, яка показує послідовне виконання основних етапів процесу. Класична схема процесу обробки виробу відображає процес його виготовлення, починаючи з запуску деталей крою і закінчуючи кінцевим оздобленням і волого-тепловою обробкою (ВТО). В схемі представленні тільки основні етапи технологічного процесу. Однією з вимог до процесу виготовлення лікувально-бандажних виробів в умовах масового виробництва, є дотримання певних технологічних режимів, що регламентовані нормативною документацією. Вибір цих режимів виконують для конкретних виробів в залежності від асортименту одягу, модельно-конструктивних та технологічних рішень і властивості матеріалів, що застосовуються.

Аналіз існуючої документації на виготовлення медичного одягу показав, що він практично не відповідає сучасним вимогам сучасного виробництва. Це пояснюється тим, що по-перше, вона відображає технологію виготовлення тільки однієї конкретної моделі; по-друге – в ній не враховані сучасні досягнення в галузі швейного виробництва, тобто використання САПР.

Основою для складання технологічної послідовності обробки є вибір методів обробки виробу по окремих його вузлах. Їх вибирають на підставі вимог нормативно-технічної документації, типових методів обробки з урахуванням передової технології, обладнання та засобів малої механізації. Кожну технологічну неподільну операцію записують коротко, але так, щоб відобразити конкретну основну роботу з даної операції.

Послідовність опрацювання виробу передбачає на початку складання переліку операцій. Кожна наступна операція повинна бути логічним продовженням попередньої. Зміст операцій технологічного процесу оформляється у вигляді технологічних операційних карт, в яких вказується, що і як робити, за допомогою якого устаткування, пристосування і інструментів.

Вибір методів обробки і устаткування здійснюється на підставі стандартів, технічних умов, досвіду передових швейних підприємств, результатів науково-дослідних робіт національної та зарубіжної практики з урахуванням повного використання виробничих можливостей універсальних і спеціальних машин, засобів малої механізації [4].

Для підвищення якості швейних виробів велике значення мають методи прогнозування якісних показників сполук, які дозволяють встановити

оптимальні способи з'єднань, їх параметри та необхідні обробки, а також заздалегідь визначати гарантовані терміни експлуатації одягу. Так як вироби використовуються у післяопераційний період, матеріли з яких вони виготовляються повинні бути натуральними та відповідати гігієнічним вимогам. До матеріалів лікувально-бандажних виробів висувають вимоги високої міцності з метою запобігання передчасному руйнуванню виробів та забезпечення захисту від проникнення хвороботворної мікрофлори в під одяговий простір, при цьому має бути достатня стійкість при стиранні і пранні. Поряд з високою міцністю такі матеріали повинні бути легкими і комфортними, не повинні " порошити ", щоб запобігти небажаному потраплянню частинок матеріалу (пилу) на ранові ділянки шкіри хворого, бути невеликих розмірів, комфортними та зручними при експлуатації, стійкими до агресивних середовищ, володіти високими гігієнічними властивостями.

При виготовленні бандажного поясу використовується 100% бавовняна тканина, фурнітура у вигляді текстильної застібки та еластичної тасьми, бавовняної стрічка для фіксування катетерів та лавсанової нитки. Бандажну спідницю виготовляють з 100% бавовняної тканини, в якості фурнітури нами використано липучку, з'єднувальним матеріалом є лавсанові нитки. Бавовняні тканини володіють хорошою зносостійкістю, високими показниками гігієнічних властивостей, що добре переносять багаторазові прання і теплову обробку, а також мають властивість світлостійкості. В процесі технологічної обробки та при виготовленні швейних виробів з бавовняної тканини особливих труднощів не виникає: вона добре настилається, ріжеться, не ковзає і не зміщується. Крім того, вона не прорубується голкою, не осипається і не розсувається в швах [2, 3].



Рис.1. Графічне зображення технологічних перерізів бандажної спідниці (вигляд спереду, вигляд ззаду)



Рис. 2. Технологічна схема обробки:

а) низу спідниці (А-А); б) середнього зрізу (Б-Б); в) бічного зрізу (В-В); г) поясу та з'єднання його з спідницею (Г-Г)

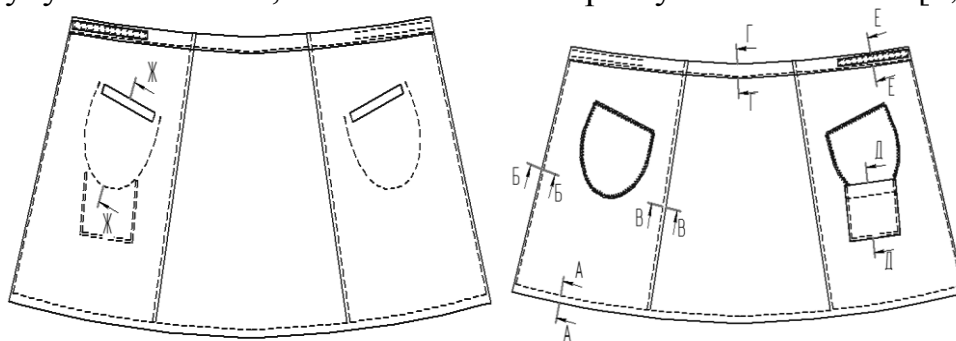

Рис. 3. Технологічна схема обробки:

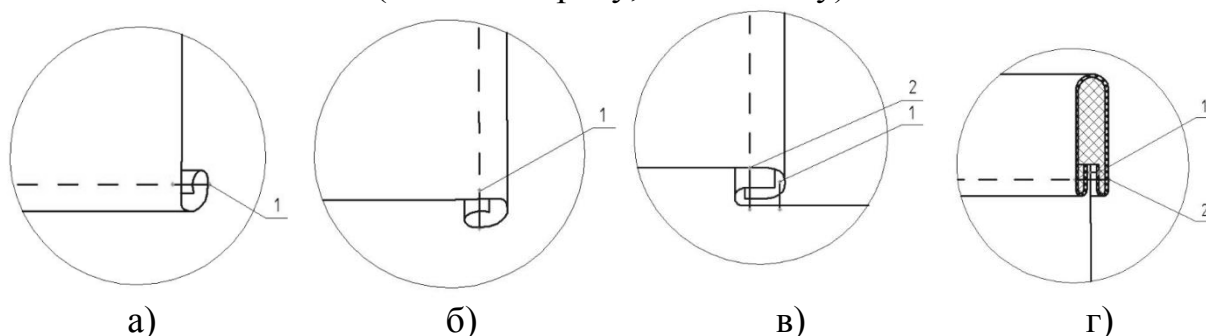
а) поясу спідниці з текстильною застібною (Е-Е); б) прорізної кишені з листочкою (Д-Д); в) накладної кишені (Ж-Ж)



Рис. 4 - Графічне зображення технологічних перерізів бандажного поясу (вигляд спереду)

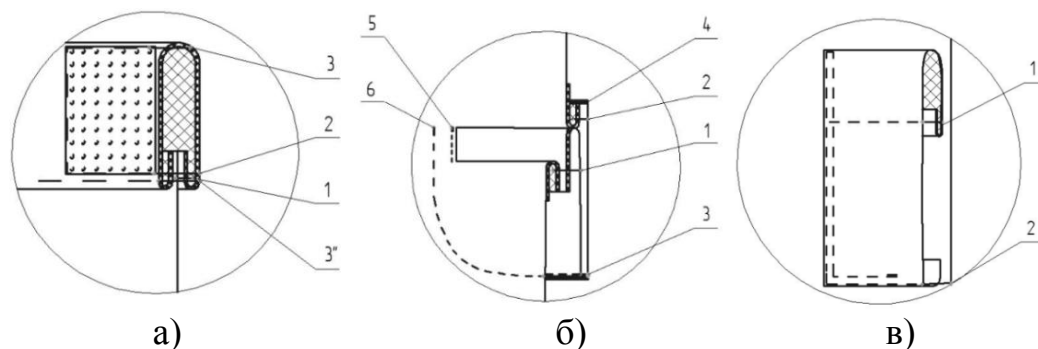

Рис.5. Технологічна схема обробки:

а) верхнього і нижнього зрізу поясу(А-А); б) застібки (Б-Б); в) бічних зрізів (В-В); г) фіксуючих отворів для катетерів (Г-Г)

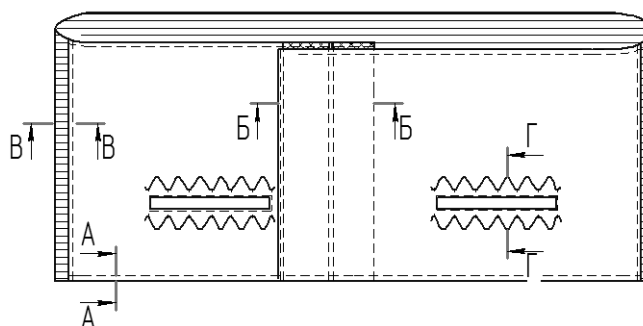
Експерименти підтверджують, що розроблені технологічні рішення бандажного поясу та спідниці для урологічних хворих з врахуванням гігієнічних вимог дозволять забезпечити відповідний комфорт у післяопераційний період. Підібрана тканина, що пропонується для виготовлення лікувально-бандажних виробів з 100% вмістом бавовняних волокон має високі гігієнічні властивості.

## Висновки

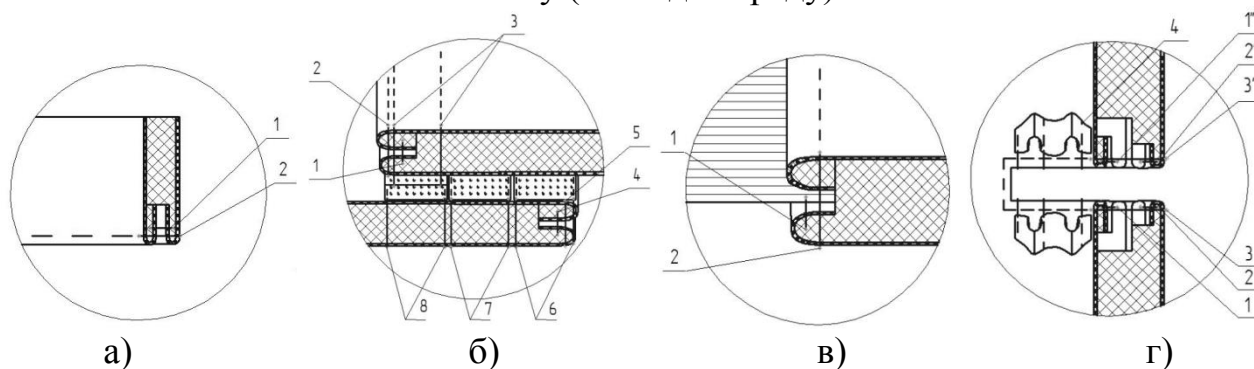
1. Встановлено, що причинами недосконалості одягу є невідповідність сучасного інформаційного масиву стосовно технології виготовлення лікувально-бандажних виробів для урологічних хворих.

2. В роботі використані сучасні методи обробки деталей та вузлів враховуючи прогресивні технології, сучасний рівень механізації і автоматизації.

3. Визначені оптимальні матеріали для виготовлення лікувально-бандажних виробів.

4. Розроблений комплексний об'єктно-орієнтований підхід до розробки технології виготовлення лікувально-бандажних виробів для урологічних хворих у післяопераційний період з використанням програми «Компас-3D».

## ЛІТЕРАТУРА

1. Захарова Е.А., Іллінська Д.М., Рой Є.В. Проектні розробки одягу для урологічних хворих // Вісник Хмельницького національного університету. – 2014. -№2. Т.1. – С.124-128.

2. Материаловедения швейного производства / Бузов Б.А. и др. – М.: Легпромбытиздат, 1986. – 424 с.

3. Технология швейного производства: учеб.пособие для сред. проф. учеб. заведений / [Э.К.Амирова, А.Т. Труханова, О.В.Сакулина, Б.С.Сакулин]. – 2-изд., стер.- М.:Изд.центр «Академия», 2006.-480с.

4. В.С.Горобчишена Довідник технологічних послідовностей виготовлення одягу: Навчальний посібник.- Львів «Новий світ-2000», 2008. – 292с.

**Христюк О.І.**, викладач,  
**Щерба Ю.А.**, ст.викладач.

Вінницький інститут конструювання одягу і підприємництва

## УДОСКОНАЛЕННЯ ПРОЦЕСУ ПРОЕКТУВАННЯ ГРАДАЦІЇ ЛЕКАЛ ДЕТАЛЕЙ ЖІНОЧИХ БЮСТГАЛТЕРІВ

На сьогоднішній день процес градації лекал корсетних виробів є одним з найбільш формалізованих етапів конструкторської підготовки. Проте, механічне перенесення існуючих способів градації не забезпечує належну якість виконання проектних робіт не базових розміростів швейних виробів. Отримані таким чином лекала потребують подальшого доопрацювання. Крім погіршення пропорційності виробів в результаті градації, зміна розміру фігури може спричинити погіршення ергономічних властивостей виробу. Нові методи градації спрощують розрахунки при градації лекал нетипових конструкцій.

На процес градації лекал корсетних виробів впливають наступні чинники [1, 5]:

- мінливість розмірних ознак;

- структура розрахункових формул, що прийнята в методиках конструювання одягу;
- спосіб розрахунку величин переміщень конструктивних точок відносно вихідних осей;
- характер розгортки об'ємної форми фігур різних розмірів;
- покрій та зовнішній вид виробу;
- властивості матеріалів.

Градація лекал корсетних виробів виконується за єдиними принципами і правилами при отриманні лекал на суміжні розміри і рости. Процес градації здійснюється з використанням міжрозмірних і міжростових приростів, що визначаються на основі зміни розмірних ознак фігури.

При побудові креслення градації деталей одягу на весь діапазон розмірів, що включає певну розмірну групу, спочатку знаходять положення найбільш віддаленого розміру, визначаючи напрямлення діагоналі переміщення точок градації. При цьому точки градації лекал для усіх розмірів будуть розташовані на одній діагоналі. Величини приростів в точках градації, що вказані на схемах градації, дають збільшення розмірів лекал на один розмір. Для визначення положення точок градації крайніх розмірів необхідно помножити величину приросту на кількість міжрозмірних переходів і відкласти отримані величини відповідно до схеми по горизонталі та вертикалі. Через отримані точки проводять контури лекал усіх заданих розмірів. При оформленні криволінійних ділянок лекал використовують лекала-оригінали базової конструкції як шаблони [5].

Градація лекал корсетних виробів значно спрощує процес отримання лекал суміжних розмірів, але при цьому можливе порушення спряження контурних ліній деталей конструкції крайніх розмірів, що потребує перевірки креслення.

Існує декілька способів градації лекал, які мають певні правила виконання та послідовності градації лекал і використовуються в різних цілях [4, 5].

Променевий спосіб. Полягає в тому, що з певної точки (центру) через конструктивні точки деталі проводять прямі лінії (промені). Від контуру деталі вздовж променів відкладають величини приростів, отримані точки з'єднують між собою (рис.1,а). Променевий спосіб використовують для градації лекал деталей виробів що мають округлу форму: деталі головних уборів, корсетних виробів тощо.

Спосіб групування. Полягає в тому, що виконується суміщення двох комплектів лекал крайніх розмірів за певними лініями, наприклад: лінія середини спинки, лінія середини переду, лінія глибини пройми, лінія талії. Однойменні конструктивні точки з'єднуються прямими лініями що поділяються на рівні частини на кількість проміжних розмірів плюс одиниця (рис.1,б). Спосіб використовують для визначення величин приростів в конструктивних точках.

Пропорційно-розрахунковий спосіб. Полягає в тому, що переміщення точок визначають пропорційно відстані від конструктивної точки до вихідної лінії градації. При цьому використовують раніше визначені вихідні прирости в найближчих конструктивних точках (рис.1,в). Різновидом є спосіб постійних приростів, який полягає в використанні типових схем градації лекал.



Рис.1.Способи градації лекал: а) променевий, б) групування, в) пропорційно-розрахунковий

Отже, дослідження градації лекал жіночих корсетних виробів бюстгалтерної групи є актуальним завданням швейної галузі.

Мета роботи полягає в удосконаленні процесу градації лекал деталей нових моделей корсетних виробів бюстгалтерної групи шляхом застосування САПР, як засобу підвищення конкурентоспроможності швейних виробів. Для досягнення мети в роботі були вирішені завдання:

- аналіз вихідних даних для проектування корсетних виробів;
- дослідження структури розрахункових формул методики «Мюллер та син» з метою встановлення залежностей між параметрами конструкції і розмірами фігури, які забезпечили б відповідність приростів градації по ширині виробу коефіцієнтам градації;
- удосконалення способу градації лекал деталей корсетних виробів бюстгалтерної групи, який забезпечував би виконання всіх вимог, що пред'являють до процесу градації.

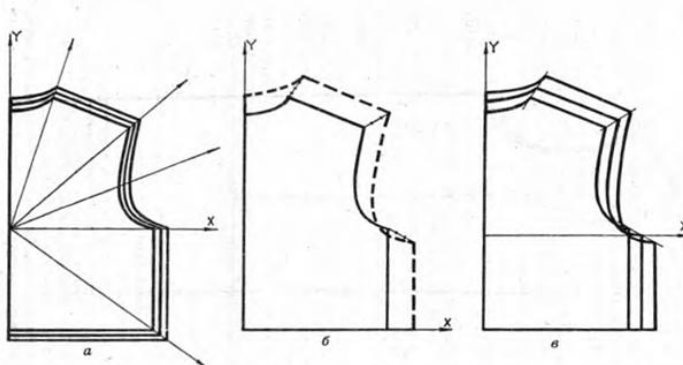
До корсетних виробів відносяться предмети одягу, які служать для формування окремих ділянок жіночого тіла при деформації м'яких його тканин. Так, бюстгальтер визначає форму та положення грудних залоз, напівкорсет зменшує випуклість живота і формує ділянки стегон та сідниць, грація формує плавні силуетні лінії фігури в цілому.

За допомогою корсетних виробів можна підкреслити красу природних форм жіночого тіла, або надати фігурі бажаних пропорцій і форму окремим її ділянкам. Правильно підібрані сучасні корсетні вироби не заважають рухам, не порушують функції кровоносної та лімфатичної систем, органів дихання та травлення, тобто є гігієнічними.

Бюстгальтер сьогодні являє собою достатньо складну конструкцію. Сучасний асортимент бюстгальтерної групи дуже великий та включає в себе значну кількість різних по конструкції виробів.

Для розробки способу градації лекал деталей нових моделей корсетних виробів вибрано дві сучасні моделі бюстгальтерів (рис.2а, б).



Рис. 2. Зовнішній вигляд сучасних моделей бюстгальтерів, які досліджуються

Градацію лекал корсетних виробів бюстгальтерної групи можна виконувати з використанням всіх відомих способів градації. Однак найчастіше використовують метод постійних приростів. Градація креслення деталей бюстгальтера виконується у відповідності до розмірних і повнотних груп нової класифікації типових фігур. Величини приростів для кожної конструктивної точки було отримано шляхом побудови креслень конструкцій на всі розміри і подальшим накладанням їх одна на одну, а також з урахуванням міжрозмірних і міжповнотних приростів нової класифікації типових фігур жінок для проектування корсетних виробів бюстгальтерної групи.

При розробці схем градації та накладанні креслення бюстгальтера було суміщено наступні лінії і точки:

- на верхній чашці – нитка утоку, яка проходила перпендикулярно верхньому краю деталі, і точка Г1;
- на нижніх деталях чашки – нитка утоку, яка сполучає верхню і нижню точки нижньої дуги чашки, і точки Г1;
- на боковій деталі (поясі) бюстгальтера – нитка основи і нитка утоку, які проходили через точку С;
- на передній деталі поясу бюстгальтера – нитка утоку, яка співпадала з середньою лінією деталі, і нижній край деталі.

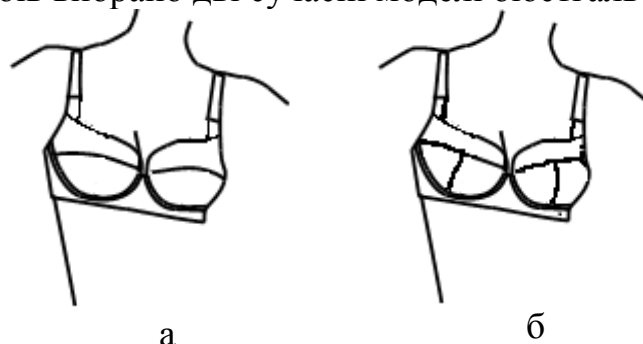
Градацію треба виконувати окремо за розмірами і окремо за повнотними групами.

Спочатку треба виконувати градацію базової конструкції за повнотами, а потім вже виконувати градацію необхідних повнот за розмірами, які рекомендуються для моделі, що розробляється.

При переміщенні точки по вертикалі знак плюс чи відсутність знака показують, що при збільшенні розміру точка переміщується вгору, а при зменшенні розміру – донизу. Знак мінус показує, що при збільшенні розміру точка переміщується вліво, а при зменшенні – вправо [1, 2].



На рисунку 3 надано типову схему градації лекал бюстгальтеру, на якій показано переміщення конструктивних точок при збільшенні розмірів деталей.



Рис. 3. Типова схема градації лекал бюстгальтера за розмірами і повнотами

При розробці конструкцій нових моделей одягу змінюються контури деталей, які не відповідають типовим схемам градації лекал. Тому виникає необхідність визначення величин переміщень в точках перетину нових ліній членування деталей.

На основі пропорційно-розрахункового способу авторами виконано розрахунок величин приростів двох видів бюстгальтерів. Визначення величин приростів конструктивних точок виконано у наступній послідовності:

- на кресленні деталі наносять вихідні осі градації, що відповідають типовій схемі градації;
- на деталь наносять внутрішні лінії членування;
- позначають конструктивні точки, що розташовані на перетині контуру деталі і лінії членування;
- виконують розрахунок величин приростів в конструктивних точках градації.

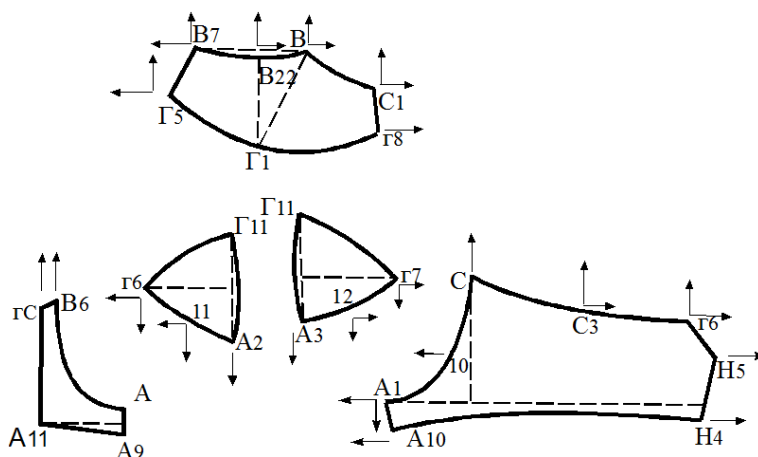
За результатами дослідження розроблено таблицю величин переміщення конструктивних точок при градації бюстгальтерів за розмірами і повнотами. Градація лекал бюстгальтерів за розмірами і повнотами, згідно рисунку 1а, б виконано за допомогою «КОМПАС-3D» (рис.4 та рис.5).



Рис. 4. Градація лекал бюстгальтераза розмірами і повнотами, згідно рисунку 1а



Рис. 5. Градація лекал бюстгальтераза розмірами і повнотами, згідно рисунку 1б

Для впровадження результатів дослідження градації лекал бюстгальтера використано САПР «КОМПАС-3D» - система тривимірного проектування, що стала стандартом для тисяч підприємств, завдяки поєднанню простоти освоєння і легкості роботи з потужними функціональними можливостями поверхневого моделювання. «КОМПАС» (КОМПлекс Автоматизованих Систем конструкторсько-технологічного проектування) — система автоматизованого проектування та підготовки до виробництва російської фірми «Аскон» [3]. Система КОМПАС-3D - інтерактивний графічний редактор з сучасним інтерфейсом, оснащений інструментальними засобами, які дозволяють створювати об'єкти з використанням набору елементарних параметричних тіл. Програма «Компас-3D» включає в собі ряд функцій, які необхідні конструктору для введення тих чи інших ліній чи операцій. Застосування САПР «КОМПАС-3D» дає можливість автоматизувати процес градації корсетних виробів, що в результаті підвищить якість швейних виробів.

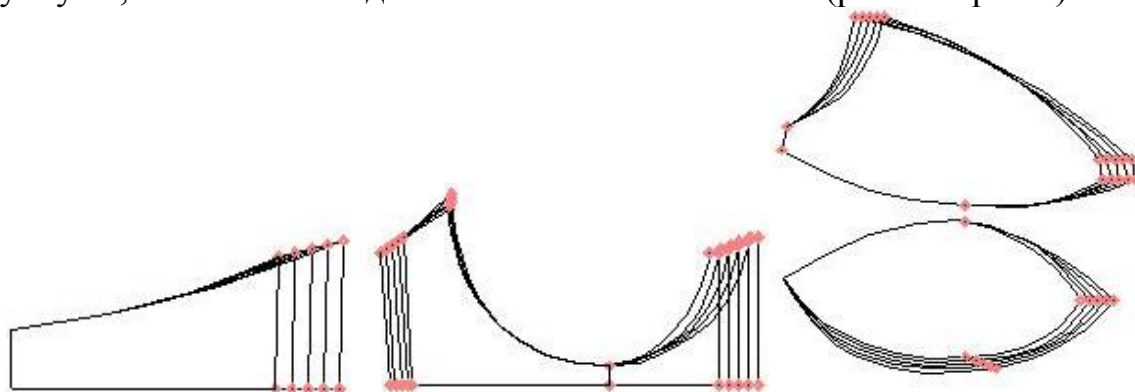
#### Висновки

1. Аналіз сучасного стану процесу градації лекал виявив, що традиційна техніка градації не забезпечує повну антропометричну відповідність приростів коефіцієнтам градації.
2. Математично обґрунтовані значення приростів градації нових моделей бюстгальтерів, що забезпечує збереження пропорційності виробу.
3. Розроблено спосіб градації лекал деталей корсетних виробів бюстгалтерної групи з диференціацією схем градації, який реалізований алгоритмом, та розроблено інформаційну базу даних приростів градації для

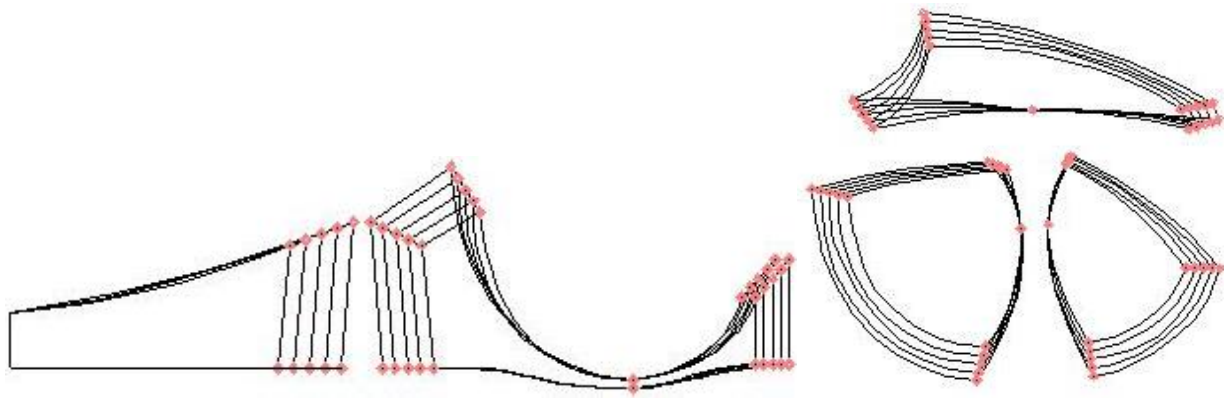
побудови лекал деталей, застосування яких забезпечує збереження якості виробів різних розмірностей.

#### ЛІТЕРАТУРА

1. І.В. Васильєва, Л.М. Гайдук. Конструктивне моделювання одягу. Корсетні вироби: Навчальний посібник. – К.: КНУТД, 2008. – 110с.
2. Антипова А.И. Конструирование и технология корсетных изделий: Учебник для кадров массовых профессий. – М.: Легкая и пищевая пром-сть, 1984. – 160с.
3. Колосніченко М.В. Комп'ютерне проектування одягу: Навчальний посібник. / М.В. Колосніченко, В.Ю. Щербань, К.Л. Процик – К.: «Освіта України», 2010. – 236 с.
4. Коблякова Е.Б., Ивлева Г.С., Романов В.Е. и др. Конструирование одежды с элементами САПР. – М.: Легпромбытиздат, 1988. – 464 с.
5. Славінська А.Л. Побудова лекал деталей одягу різного асортименту. Навчальний посібник для ВНЗ – 2-е видання, виправлене і доповнене - Хмельницький: ТУП, 2002 – 142 с.

**Нахайчук О.В.,** д.т.н., професор.

**Захарова Е.А.,** ст.викладач.

Вінницький інститут конструювання одягу і підприємництва

#### **ПРОЕКТУВАННЯ ТРИВИМІРНОЇ МОДЕЛІ МАНЕКЕНУ ІЗ ЗАСТОСУВАННЯМ ПРОГРАМИ «КОМПАС- 3D»**

Нині одним з пріоритетних напрямків наукових досліджень у швейній галузі є розробка нових сучасних методів математичного моделювання поверхні тіла людини – об'єкту проектування одягу. Перспективною вважається розробка систем автоматизованого проектування (САПР) одягу на основі тривимірної антропометричної бази даних у вигляді віртуальних манекенів. Такі САПР зорієнтовані на вирішення проблеми забезпечення відповідності конструкції одягу фігурам споживачів. Підвищення ефективності віртуального автоматизованого проектування одягу засновано на тривимірних технологіях отримання та перетворення вихідної інформації. Найбільш повну інформацію про фігуру людини, необхідну для проектування одягу, дозволяє отримати технологія тривимірного макетування [1].

Віртуальні манекени використовуються в системах тривимірного моделювання САПР Gerber, Lectra, Optitex, «Ассоль», «Леко», JULVI і «Грація». Однак антропометричне забезпечення, що використовується в програмах для завдання поверхні віртуальних манекенів, закрито для споживачів і не дозволяє проводити трансформацію манекенів фігур, адекватну тій чи іншій розмірної типології.

До точності і антропометричної форми манекена висувають найвищі вимоги, оскільки манекени є центральною ланкою в технологіях тривимірного проектування і основним засобом для контролю посадки одягу

і проектування його форми. Однак аналіз складу сучасних антропометричних стандартів показав їх недостатність для обґрунтованого завдання форми жіночих манекенів.

Розробка антропометричних обґрунтованих манекенів для масового виробництва одягу є актуальною науковою проблемою, вирішення якої дозволить удосконалити процеси проектування і оцінки посадки одягу і створить умови для впровадження комп'ютерних технологій.

Мета роботи полягає в удосконаленні процесу проектування одягу на основі використання тривимірної моделі манекена в програмі «КОМПАС-3D». Мету досягнуто шляхом вирішення наступних завдань:

- розробка антропометричного забезпечення для побудови тривимірної моделі поверхні манекена торсу жіночої фігури;
- визначення складу антропометричної інформації типової фігури жінки з використанням існуючого програмного забезпечення «КОМПАС-3D»;
- розробка та реалізація в автоматизованому режимі алгоритму розрахунку віртуального манекену із застосування інформаційного забезпечення «КОМПАС-3D».

Об'єкт дослідження – процес проектування одягу з використанням систем автоматизованого проектування на етапі формування вихідної антропометричної інформації.

Предмет дослідження – антропометрична інформаційна база для проектування тривимірного манекену.

Важливою задачею є збільшення конкурентоспроможності приватних підприємств, а також підготовка молодих спеціалістів за допомогою використання загально-інженерних програм, на прикладі «КОМПАС 3D». Для досягнення максимального скорочення часу та операцій під час розробки об'ємної моделі манекена торсу жіночої фігури у «КОМПАС-3D», пропонується метод фотограметрії. Процес створення об'ємної моделі манекена за допомогою метода фотограметрії в програмі «КОМПАС-3D» можна розділити на два етапи.

Перший етап – створення потрібних для побудови проєкційних ліній за допомогою методу фотограметрії (рис.1). Для розробки зовнішньої форми манекена використовують вихідну інформацію у вигляді координат точок, що описують форму поверхні типової фігури.

Для визначення просторового положення точок точкового каркасу поверхні торсу фігури у циліндричній системі координат були запропоновані формули, виведені з математичних залежностей між розмірними ознаками встановленого складу антропометричної інформації (початок системи координат – точка перетину середньої сагітальної, фронтальної, проведеної через точку основи шиї збоку, та горизонтальної площини на рівні підлоги).

Другий етап – перенос проєкційних ліній в 3D площини, та безпосередньо створення об'ємної моделі манекена, за допомогою роботи з поверхнями (рис.2).

Створення 3D-моделі манекена - послідовний процес зміни геометричних характеристик, який виконуються за допомогою інструментів моделювання в «КОМПАС- 3D» для отримання необхідної зовнішньої форми манекена в залежності від його призначення [2].

На даний момент розробка манекенів складний і трудомісткий процес, який передбачає використання людських ресурсів. Отримання віртуального манекена полегшує процес оцінки якості посадки швейних виробів. При розробці манекена виконують послідовні операції:

- отримання вихідної інформації, яка описує фігуру людини;
- обробка вихідної інформації інструментами «КОМПАС- 3D» (отримання робочої форми манекена);
- необхідна доробка зовнішньої поверхні манекена;
- отримання тривимірного зображення віртуального манекена.



Рис. 1. Побудова проєкційних ліній торсу типової фігури 164-88-96 побудований в «КОМПАС- 3D»

Використання запропонованих операцій для розробки манекенів дозволить отримати достовірні антропометричні манекени, які відповідають зовнішній формі поверхні типової або індивідуальної фігури.

Для побудови тривимірної моделі поверхні манекена використано «КОМПАС- 3D», здатну забезпечити такі вимоги: автоматичне керування та побудова згладженої поверхні 3D-моделі. Отримання тривимірної моделі манекена здійснюють в певній послідовності: отримання, обробка та спрощення вихідної інформації, відновлення поверхні.

Наукову антропометричну основу для проектування одягу масового виробництва та виготовлення промислових манекенів складають антропометричні стандарти, які містять інформацію щодо параметризації типових фігур населення. Отримання тривимірної моделі починають з внесення типових розмірних ознак згідно ОСТ 17-326-81 «Изделия швейные, трикотажные, меховые. Типовые фигуры женщин. Размерные признаки для проектирования одежды». У тривимірній системі координат X, Y і Z визначають координати, які призначені для опису зовнішній поверхні об'єкта.

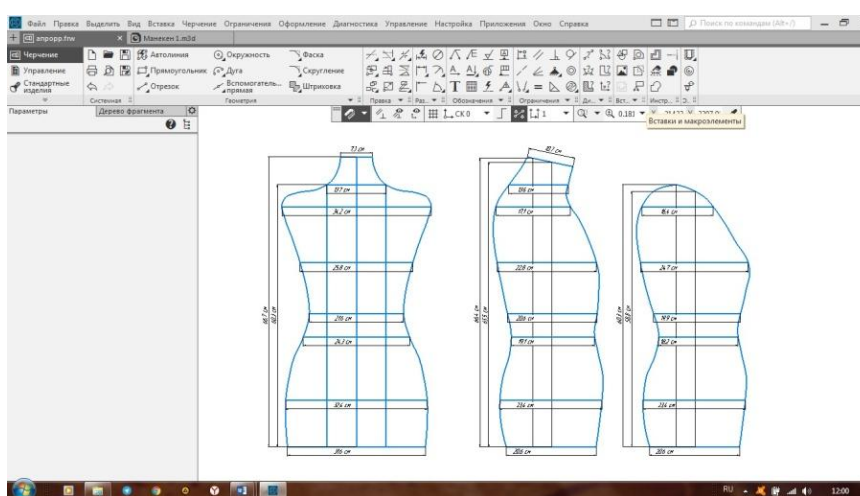

Рис. 2. Тривимірний манекен торсу типової фігури жінки 164-88-96 побудований в «КОМПАС- 3D»

З урахуванням можливостей програмного забезпечення САПР одягу сформовано достатній склад антропометричної інформації для побудови тривимірної моделі апроксимованої поверхні торсу типової жіночої фігури.

Результати порівняльного аналізу на відповідність параметрів торсу типової фігури жінки з параметрами 164-88-96 та її віртуального манекена, побудованого з використанням програмного модуля “Тривимірний манекен” «КОМПАС- 3D» показали, що не виявлено суттєвих розбіжностей у величинах розмірних ознак, які характеризують пропорції фігури, поставу, просторове положення основних антропометричних точок та рівнів.

На підставі запропонованих формул було удосконалено алгоритм побудови тривимірної моделі манекена в програмі «КОМПАС- 3D» щодо формування ділянок торсу типової жіночої фігури, побудова інших ділянок поверхні виконувалась за існуючим алгоритмом.

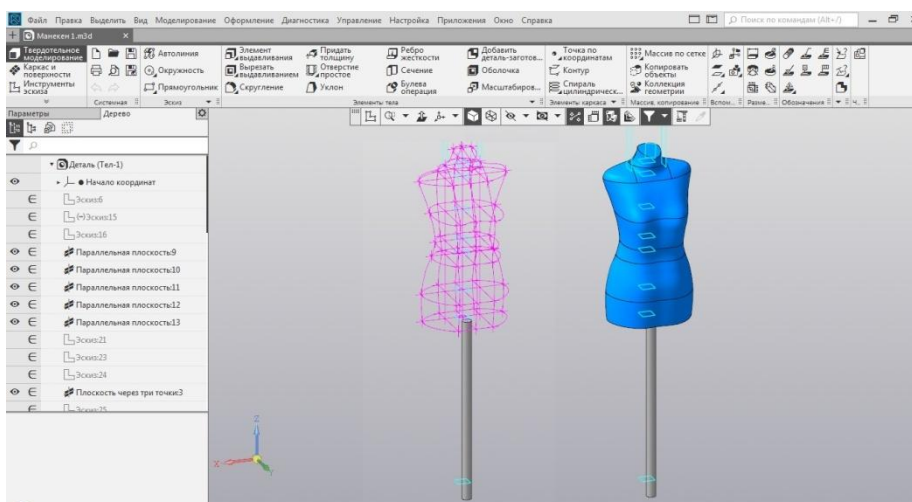
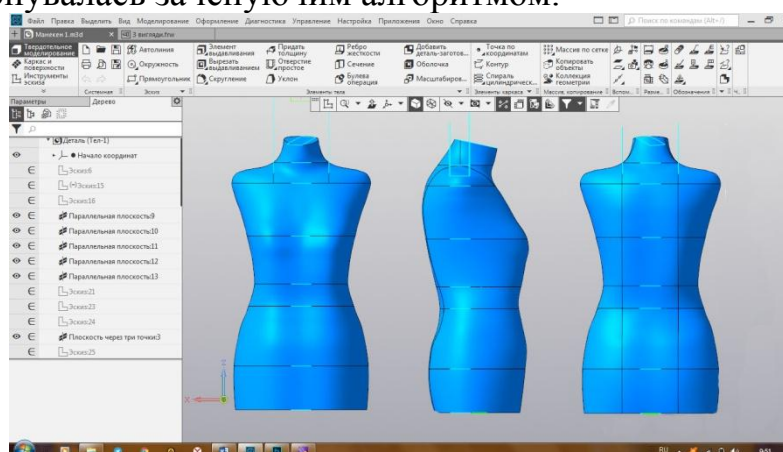





Рис. 3. Тривимірний манекен типової фігури жінки (164-88-96), побудований за удосконаленим алгоритмом

Розроблений та впроваджений удосконалений алгоритм у програмне забезпечення «КОМПАС- 3D» дозволяє відтворити у тривимірному манекені особливості зовнішньої форми торсу типової фігури, які мають бути враховані при побудові конструкцій плечового одягу, а саме: поставу, положення та розмах плечей, пропорції фігури, форму та просторове положення основних антропометричних рівнів фігури. Використання побудованих за удосконаленим алгоритмом тривимірних манекенів «КОМПАС- 3D» з метою перевірки якості посадки спроектованих плечових виробів та відповідного уточнення їх конструкцій дозволить скоротити кількість проміжних етапів відпрацювання конструкції в матеріалі та забезпечить проектування плечового одягу співрозмірного фігурам споживачів.

На підставі результатів проведеного наукового дослідження було розроблено послідовність етапів формування антропометричної бази даних, яка передбачає створення тривимірної бази манекенів типових фігур з використанням програми «КОМПАС- 3D».

Результати дослідної роботи відкривають можливість подальших досліджень в області проектування одягу з урахуванням геометрії поверхні різних типів фігур та побудови розгортки поверхонь манекенів для отримання плоских деталей конструкцій одягу.

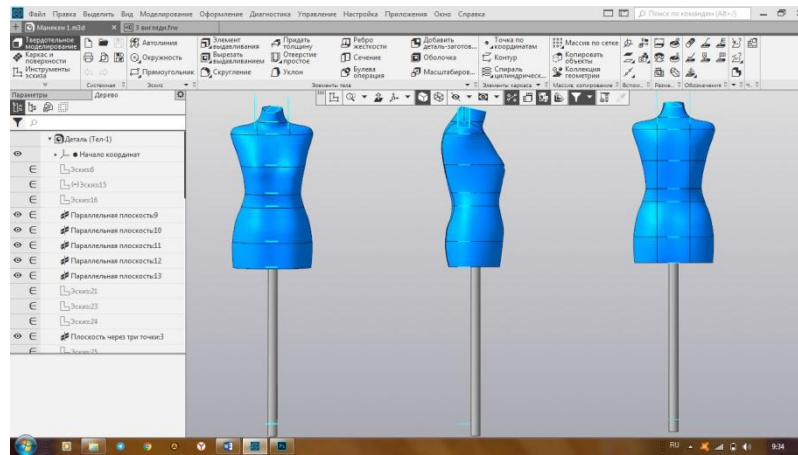
#### Висновки

1. Теоретично обґрунтовано та сформовано склад антропометричної інформації щодо характеристики об'ємно-просторової форми фігури жінки, необхідної та достатньої для побудови тривимірних моделей поверхонь манекенів торсів фігур для цілей проектування плечового одягу з використанням програмного забезпечення «КОМПАС- 3D».

2. Для визначення циліндричних координат просторового положення антропометричних точок точкового каркасу поверхні торсу фігури вперше запропоновано формули, засновані на встановленому складі антропометричної інформації, що дало можливість удосконалити алгоритм побудови тривимірної моделі манекена «КОМПАС- 3D» та досягти, таким

чином, відповідності параметрів торсів манекенів розмірам та формі фігур даної групи споживачів для застосування моделі на різних етапах проектування одягу.

3. Розроблено та апробовано послідовність етапів формування антропометричної бази даних для побудови базових конструкцій одягу, яка передбачає створення тривимірної бази манекенів типових фігур, що дозволяє забезпечити якість посадки готових виробів на фігурах споживачів та вирішити питання недостатньої інформативності антропометричних стандартів.

4. Результати наукових досліджень щодо удосконалення алгоритму побудови тривимірного манекена з використанням програмного забезпечення «КОМПАС- 3D» впроваджені на навчально-виробничому підприємстві «Інтеграл-М», м. Вінниця, Україна. Наведені дані з ефективності використання результатів досліджень.

#### ЛІТЕРАТУРА

1. Коблякова Е. Б. Конструирование одежды с элементами САПР: Учеб. для вузов – 4-е изд., перераб. и доп.- М.: Легпромбытиздат, 1988. – 464 с.

2. Березненко Н.П., Комиссаров О.Ю. Системы автоматизированного проектирования в легкой промышленности. К., 1992.

**Вознюк Т. К.,**

к.е.н., доцент кафедри  
маркетингу та підприємництва

**Гаврищенко Ю. А.**

студентка групи ПТб-201

Вінницький кооперативний інститут

### **СУЧАСНІ ПРОБЛЕМИ ТА ОСОБЛИВОСТІ РОЗВИТКУ ЛЕГКОЇ ПРОМИСЛОВОСТІ УКРАЇНИ**

Легка промисловість України одна з найбільш соціально важливих галузей промисловості, яка надає велику кількість робочих місць для населення, проте на теперішній час простежується тенденція спаду кількості осіб, працюючих в даній сфері.

Галузь складається з 17 підгалузей, має виробничий потенціал, здатний виробляти широкий асортимент товарів. Охоплює текстильну, трикотажну, швейну, шкіряну, взуттєву, хутрову та інші галузі й спеціалізується на виготовленні продукції кінцевого споживання, частка якої у структурі випуску становить більше 60%.

Легка промисловість України повільно розвивається за наявності таких проблем як:

- висока залежність від імпортних сировини, матеріалів і комплектуючих;



- низька цінова конкурентоспроможність продукції вітчизняного виробництва на внутрішньому ринку;
- зосередженість значної частини виробництв на виготовленні продукції з давальницької сировини.

Тому, пріоритетним завданням державної промислової політики щодо підтримки розвитку вітчизняної легкої промисловості є

- 1) відновлення (із подальшим нарощуванням) сировинного забезпечення текстильних та інших виробництв в Україні;
- 2) створення конкурентних умов на внутрішньому ринку товарів легкої промисловості шляхом ліквідації тіньового товарообороту в цьому сегменті;
- 3) зменшення обсягів сировинного експорту, натомість нарощення поставок на зовнішні ринки високоякісної продукції з високою часткою доданої вартості

Негативні тенденції галузевого розвитку 2019-2020 рр. призвели до зменшення з 1% до 0,8% частки легкої промисловості в загальних обсягах промислового виробництва.

Обсяг реалізованої продукції легкої промисловості (без ПДВ) за січень-лютий поточного року склав 3218 млн.грн, у т.ч. реалізовано продукції текстильного виробництва – на 1233,4 млн. грн, одягу – на 1169,7 млн. грн, виробів зі шкіри та взуття – на 815 млн. грн.[1].

Слід відмітити, що передусім, зменшуються обсяги виробництва легкої промисловості, на внутрішній ринок, де вітчизняні виробники неконкурентні через не вирішені питання з контрабандою, заниженням митної вартості готового імпорту, торгівлею без обліку і контролю, засиллям «секонд-хендом» та ще й зниженням купівельної спроможності населення.

Через таку ситуацію на власному ринку національні виробники змушені шукати кращої долі за кордоном, а це на 60-80% – виконання замовлень іноземних брендів. Про це свідчить і висока експортоорієнтованість галузі та залежність від кон'юнктури світових ринків. Якщо раніше частка реалізованої продукції за межі країни становила у середньому 40-43%, то засічень-лютий 2020 року – 51,6%.

З огляду на викладене зрозуміло, що поточний рік залишається непростим, і не лише для галузі, хоча багато галузевих підприємств швидко переорієнтувалися на виробництво засобів захисту аби зберегти зайнятість та виробничу активність, і курс долара зріс (наразі – 27,08 грн за 1 доллар за курсом НБУ), що має позитивно вплинути на експорт. Однак, наразі надто багато чинників негативного впливу та обмежень, у т.ч. і на глобальному міжнародному рівні [2].

Пандемія вже змінила світ. Глобальні ланцюжки затріщали в умовах світової кризи. Запровадження жорстких міжнародних обмежувальних заходів – карантину, закриття кордонів, заборона експорту життєво важливих для здоров'я населення товарів, виявилася гостра сировинна

імпортозалежність багатьох країн (компаній) щодо поставок сировини, комплектуючих, окремих товарів, зокрема від Китаю.

І ця складна проблема, що постала не лише перед Україною. Для усіх країн надважливим завданням стала державна підтримка національних виробництв і бізнесу. У зв'язку з цим, Асоціацією «Укрлегпром» разом з підприємствами зроблено ряд звернень до влади з пропозиціями, спрямованими на збереження здоров'я населення та зменшення соціально-економічних втрат. Запропоновано заходи оперативного впливу для стабілізації економічної напруги в секторі та збереження легкої промисловості, як стратегічного – для державних потреб, збереження здоров'я нації і національної безпеки, – виробництва.

А отже, пріоритетним завданням для забезпечення розвитку вітчизняної легкої промисловості є відновлення (із подальшим нарощенням) сировинного забезпечення текстильних та інших виробництв в Україні. Для цього підприємствам необхідне створення, відновлення чи модернізація потужностей із переробки вовни, льону, технічної коноплі, бавовни, а також для виробництва штучних і синтетичних волокон. Такі потужності слід зосереджувати у регіонах, що мають сприятливі умови для вирощування та заготівлі названих видів сировини.

Водночас важливим етапом у подоланні проблем вітчизняної легкої промисловості є її захист від впливу імпорту дешевих, передусім китайських, товарів. Цього можна досягти шляхом збільшення (за умови несуперечності з правилами Світової організації торгівлі) ставок мита і податку на додану вартість на імпорт одягу, взуття, а також сировини, тканин, фурнітури та іншої продукції легкої промисловості, яка має фактичний і перспективний потенціал виготовлення в Україні. Іншим способом є обґрунтування і запровадження показників мінімальної вартості мита на згаданий імпорт із Китаю та інших країн, які не входять до ЄС. З огляду на суттєвий негативний вплив імпорту вживаного одягу та взуття на конкурентоспроможність продукції вітчизняної легкої промисловості на внутрішньому ринку пропонується:

- встановити належний санітарний контроль за реалізацією вживаних товарів;

- запровадити обов'язкове сортування і сертифікацію, а також повну заборону на імпорт окремих видів вживаних товарів (білизни та ін.);

- ввести ліцензування діяльності торгівців вживаним одягом та взуттям;

- внести відповідні зміни у Податковий кодекс України, які б передбачали обов'язкову загальну систему оподаткування для імпортерів і продавців вживаного одягу та взуття, а в подальшому – для усіх без винятку імпортерів.

Велику роль у розвитку легкої промисловості України відіграє Асоціація «Укрлегпром», яка створена у 2000 році та об'єднує на добровільних засадах 251 (станом на середину 2020 р.) провідних

підприємств легкої промисловості України, серед яких кращі та потужні підприємства кожної підгалузі.

Підприємства – учасники Асоціації виробляють більше 60 відсотків загального обсягу виробництва товарів легкої промисловості України.

Асоціація протягом 19 років здійснює представницьку діяльність в інтересах вітчизняних виробників легкої промисловості в органах державної влади з метою сприяння їх розвитку. З урахуванням аналізу стану розвитку легкої промисловості, що здійснюється постійно, вносяться пропозиції з розробки проектів постанов Кабінету Міністрів України, проекти Законів України, спрямованих на розвиток галузі, а також інші документи з актуальних питань.

Асоціація «Укрлегпром» – неприбуткова організація і не здійснює господарської діяльності. Джерело фінансування її діяльності – внески учасників Асоціації, які зацікавлені у її плідній праці на користь інтересам підприємств легкої промисловості.

Вся діяльність «Укрлегпрому» спрямована на покращення умов праці підприємств-членів Асоціації та відкрита для вступу всіх бажаючих підприємств і підприємців, які підтримують мету її існування. Для ефективної реалізації завдань, Асоціацією укладено Меморандуми про співпрацю з Державною фіскальною службою України, Міністерством оборони України, Міністерством економічного розвитку і торгівлі України, ДУ «Інститут гігієни та медичної екології ім. О. М. Марзєєва НАМН України», Асоціацією підприємств легкої промисловості Литви «LATIA» та іншими організаціями і закладами освіти.

Основними та незмінними принципами «Укрлегпрому» у відстоюванні інтересів галузі є:

- рівні умови ведення бізнесу для всіх суб'єктів господарювання на внутрішньому ринку України – як основний стимул для відродження вітчизняного виробництва товарів та ефективного розвитку легкої промисловості;

- створення сприятливих умов для розвитку вітчизняного виробництва;
- зменшення податкового навантаження;

- популяризація вітчизняних товарів на внутрішньому ринку та підтримка у просуванні на зовнішні ринки збуту;

- адаптація вітчизняних підприємств до роботи в умовах законодавства СОТ та ЄС [3].

Україна увійшла в поточну економічну кризу зі збалансованою макроекономічною ситуацією. Тому, масштаби зниження економічної активності у 2020 році будуть значними, а відновлення може зайняти більше часу, ніж передбачалося раніше. Україна на початок 2020 р. демонструвала стабільні макропоказники. Економіка стабільно зростала протягом останніх чотирьох років. За підсумками 2019 року відношення державного і гарантованого державою боргу до ВВП суттєво знизилося – до 50% з 81% у 2016 р, інфляція сповільнювалася, дефіцит поточного рахунку був одним із

найменших за останнє десятиліття. Обсяг міжнародних резервів перед кризою (на початок березня) становив 27 млрд дол., що було еквівалентно п'ятьом місяцям майбутнього імпорту.

Стійке макроекономічне середовище в поєднанні зі значним здешевленням імпортованих енергоносіїв дали змогу пройти гостру фазу кризи без помітних шоків для валютного ринку<sup>15</sup>. Інфляція стрімко сповільнилася від початку року – до 1.7% р/р у травні – і залишається нижчою від цільового діапазону НБУ. Це дало змогу Національному банку істотно пом'якшити монетарну політику – облікова ставка знизилася з початку року на 7.5 відсоткових пункти до 6%. За прогнозами банкірів Національний банк України може знизити процентну ставку до 5%. Це найнижчий рівень ставки в історії. Така ситуація є унікальною для України – усі попередні кризи супроводжувалися сплеском інфляції, внаслідок чого НБУ змушений був застосовувати жорсткішу монетарну політику. Цього ж разу НБУ має змогу діяти в унісон з іншими центральними банками, використовуючи монетарні методи стимулювання економіки [4].

Як розвивається легка промисловість Вінниччини? За інформацією Департаменту регіонального економічного розвитку облдержадміністрації швейні виробництва функціонують у Барському, Жмеринському, Калинівському, Немирівському районах та у містах обласного значення Вінниця, Могилів-Подільський, Хмільник та Козятин.

Відповідно до статистичних даних за 10 місяців поточного року частка підприємств легкої промисловості у загальному обсязі промислового виробництва області склала 0,5%.

На підприємствах з виробництва текстилю, одягу, шкіри, виробів зі шкіри та інших матеріалів обсяги виробництва продукції перевищили рівень січня–жовтня 2018р. на 1,0%. З початку року підприємства легкої промисловості області реалізували промислової продукції на суму 167,5 млн. грн.

У галузі працює 2410 осіб, заробітну платню робітники галузі отримують вчасно, наразі заборгованості немає. Підприємства налагодили ділові стосунки з провідними фірмами Німеччини, Нідерландів, Бельгії, Франції, Словаччини та інших країн.

На Вінниччині лідером серед підприємств легкої галузі є ПАТ «Володарка». Підприємство не тільки виконує іноземні замовлення, на «Володарці» не забувають й про вітчизняного споживача. Костюми, піджаки, пальта, плащі, куртки, брюки в широкому асортименті представлені у фірмовому магазині-салоні із назвою «Володарка», що давно є відомим брендом. Спеціалізовані магазини і відділи з виробами підприємства є у багатьох містах України.

За 9 місяців поточного року підприємства легкої промисловості, які зайняті текстильним виробництвом, виробництвом одягу, шкіри, виробів зі шкіри та інших матеріалів, спрацювали із прибутковим фінансовим результатом до оподаткування, який проти відповідного періоду

попереднього року зріс у 1,8 рази - отримано 26,8 млн. грн. прибутку. 90% підприємств даного виду діяльності спрацювали прибутково, а сума їх позитивного фінансового результату зросла у 1,8 рази і склала 27,1 млн. грн. прибутку [5].

#### ЛІТЕРАТУРА

1. Товарна структура зовнішньої торгівлі / Статистична інформація / Зовнішньоекономічна діяльність // Офіційний сайт Державної служби статистики України. 2019. URL: <http://www.ukrstat.gov.ua>.

2. Обсяг реалізованої промислової продукції за видами діяльності / Статистична інформація / Промисловість // Офіційний сайт Державної служби статистики України. 2019. URL: <http://www.ukrstat.gov.ua>.

3. Аналітичні матеріали. Галузі легкої промисловості // Офіційний сайт Асоціації підприємств легкої промисловості «Укрлегпром». 2019. URL: <http://ukrlegprom.org/ua/analytics/>.

4. Розвиток промисловості для забезпечення зростання та оновлення української економіки: науково аналітична доповідь / за ред. Л. В. Дейнеко; НАН України, ДУ «Ін-т екон. та прогноз. НАН України». Київ, 2018. С. 51-56.

5. Як розвивається легка промисловість на Вінниччині? URL: <https://vinbazar.com/news/nshe/yak-rozvivayetsya-legka-promislovist-na-vinnichchini>

#### Секція 27 Харчові технології

Дубова Г. Є., канд.техн.наук, доцент

Сукманов В. О., докт.техн.наук, професор

Городницька В.О., магістрант,

Рудська К. Ю., здобувач вищої освіти

Полтавська державна аграрна академія

#### ВИКОРИСТАННЯ СУБКРИТИЧНОЇ ВОДИ ДЛЯ ЕКСТРАГУВАННЯ ХОЛІНУ З ПЕЧІНКИ

Холін відноситься до вітаміноподібних речовин та рекомендований рівень споживання 500 мг на добу. Основні джерела холіну – жовтки яєць, печінка яловича, свині, нирки яловичі, горох та ін. Холін вперше був отриманий в 1852 р., а потім в 1862 р. виділений з жовчі. Синтез холіну здійснений в 1868 р. Вюрцем шляхом взаємодії триметиламіну і окису етилену при нагріванні. Холін, його солі та ефіри зареєстровані як харчова добавка E1001, але заборонена в більшості країн. Холін, відомий як вітамін B<sub>4</sub>, поширений з рослинах і тварин знаходиться зазвичай з зв'язаному стані, входячи до складу фосфатидів (лецитину, сфінгомієліна та ін.). Він синтезується в організмі людини, але не достатньо, попереджає ожиріння печінки, застосовується у фармакології для лікування і профілактики ряду хвороб, важливий у харчуванні спортсменів.

Метою досліджень є порівняння ефективності екстрагування холіну під час традиційної гідротермічної обробки печінки та субкритичною водою в науково-дослідній лабораторії «Субкритичні технології в харчових виробництвах». Відомо, що у субкритичному стані вода має властивості органічного розчинника та є ефективним екстрагентом [1]. Під час пошукових досліджень були апробовані різні стаціонарні режими. Діапазон температури від 120°C до 150°C, тривалість 10-20 хв, протитиск 12-14 МПа. Для дослідження процесу екстрагування холіну з печінки телятини був обраний стаціонарний режим – 130±3 °С, 10 хв, протитиск 14 МПа. Це пов'язано з погіршенням органолептичних показників зразків при підвищенні температури або тривалості процесу. Зразки отримували наступним чином: 27 г свіжої телячої печінки та 200 мл води, кип'ятили 20 хв (контрольний зразок), обробляли в установці для субкритичної води (досліджуваний зразок). Отриманий відвар та готову печінку аналізували на вміст холіну і за органолептичними показниками. Для кількісного визначення холіну використовували модифіковану методику засновану на реакції між ацетилхоліном та 1n їдким натром, який титрують 0,1 n розчином соляної кислоти в присутності індикатора. Розраховують кількість ацетилхоліну як 18,166 мг, які відповідають 1 мл 0,1 n соляної кислоти, яка пішла на титрування до зміни забарвлення.

За результатами досліджень проведено порівняння споживчих характеристик екстракту печінки та її структури. Печінка оброблена за класичним режимом (контрольний зразок) мала крихку, жорстку, зернисту структуру. У досліджуваному зразку після обробки субкритичною водою структура була щільна не зерниста, м'яка, легко розминалась. Вміст холіну в екстракті контрольного зразка 44,6 мг/100 г, досліджуваного – 380 мг/100 г. Екстракт контрольного зразка це рідина з мутним, з сірувато-жовтим відтінком, з характерним ароматом вареної печінки. Екстракт дослідного зразку екстракту це прозора, яскраво-жовта рідина без аромату печінки. За аромат печінки більшою часткою відповідають сірковмісні сполуки (етил-, ізоаміл-, циклогексил-дисульфід та ін.). В дослідному зразку в перші хвилини після екстрагування відмічений виражений відтінок сірки, який тримається після обробки і зберіганні протягом 1 години, втрачається як легколетка речовина. Збільшення тривалості обробки або температури може призвести до незначного підвищення концентрації холіну в екстракті, але погіршенню органолептичних властивостей екстракту та печінки.

Подальше використання екстракту печінки з підвищеним вмістом холіну запропоновано нами для:

- внесення до рецептури зельців, сальтисонів з метою збагачення їх складу холіном;
- концентрування під вакуумом;
- нанесення на сухий носій.

Висновки. Екстрагування субкритичною водою холіну зі свіжої печінки телятини ефективно при стаціонарному режимі 130±3 °С, 10 хв, протитиск

14 МПа, яке сприяє ефективному виділенню холіну та збереженню органолептичних властивостей екстракту для подальшого використання.

#### Література

1. Субкритична екстракція біологічно активних речовин із виноградних вичавок: моногр. / В.О. Сукманов, А.І. Українець, В.Л. Зав'ялов та ін. К.: НУХТ, 2019. 415 с.