



**МІЖНАРОДНИЙ
ЕКОНОМІКО-ГУМАНІТАРНИЙ
УНІВЕРСИТЕТ
ІМЕНІ АКАДЕМІКА СТЕПАНА ДЕМ'ЯНЧУКА**

Україна, 33027, м. Рівне
вул. академіка Степана Дем'янчука, 4

ІННОВАЦІЙНІ ДОСЛІДЖЕННЯ ТА ПЕРСПЕКТИВИ РОЗВИТКУ НАУКИ
І ТЕХНІКИ У ХХІ СТОЛІТТІ



**РОКІВ
30
УСПІХУ**

Міжнародна науково-практична конференція

**ІННОВАЦІЙНІ ДОСЛІДЖЕННЯ ТА
ПЕРСПЕКТИВИ РОЗВИТКУ НАУКИ
І ТЕХНІКИ У ХХІ СТОЛІТТІ**

Збірник тез наукових доповідей

**19 жовтня 2023 року
м. Рівне, Україна**

**Міністерство освіти і науки України
Приватний вищий навчальний заклад
«Міжнародний економіко-гуманітарний університет
імені академіка Степана Дем'янчука»**

Краківська академія імені Анджея Фрича Моджевського (Польща)
Університет прикладних наук імені Яноша Кодолані (Угорщина)
Великопольська соціально-економічна академія –
Академія прикладних наук (Польща)
Akademia Regum Civiliium – Університет політичних
та соціальних наук (Чехія)
Європейський інститут подальшої освіти (Словаччина)
Університет економіки в Бидгощі (Польща)
Полонійна академія в Ченстохові (Польща)
Університет Бат Спа (Велика Британія)
Університет Томаса Бата (Чехія)

**ІННОВАЦІЙНІ ДОСЛІДЖЕННЯ ТА
ПЕРСПЕКТИВИ РОЗВИТКУ НАУКИ І ТЕХНІКИ У
XXI СТОЛІТТІ:**

Збірник тез наукових доповідей учасників
Міжнародної науково-практичної конференції до 30-річчя
Приватного вищого навчального закладу
«Міжнародний економіко-гуманітарний університет
імені академіка Степана Дем'янчука»

Частина III

**19 жовтня 2023 року
м. Рівне, Україна**

*Рекомендовано до друку Вченою радою
Приватного вищого навчального закладу
«Міжнародний економіко-гуманітарний університет
імені академіка Степана Дем'ячука»
(Протокол № 2 від 28 вересня 2023 року)*

Організаційний комітет конференції:

Голова організаційного комітету:

Дем'янчук Віталій Анатолійович – доктор юридичних наук, професор, академік ААПН, ректор Приватного вищого навчального закладу «Міжнародний економіко-гуманітарний університет імені академіка Степана Дем'ячука»

Заступники голови організаційного комітету:

Дем'янчук Анатолій Степанович – доктор педагогічних наук, професор, заслужений працівник освіти України, президент Приватного вищого навчального закладу «Міжнародний економіко-гуманітарний університет імені академіка Степана Дем'ячука»

Мединська Наталія Миколаївна – доктор філологічних наук, доцент, проректор з наукової роботи Приватного вищого навчального закладу «Міжнародний економіко-гуманітарний університет імені академіка Степана Дем'ячука»

Члени організаційного комітету:

Гончаров Юрій – доктор економічних наук, професор; **Груба Таміла** – доктор педагогічних наук, професор; **Джунь Йосип** – доктор фізико-математичних наук, професор; **Красовська Ольга** – доктор педагогічних наук, професор; **Демидюк Сергій** – кандидат економічних наук, доцент; **Дем'янчук Тетяна** – кандидат педагогічних наук; **Коваль Вадим** – кандидат педагогічних наук, доцент; **Микулець Віталій** – кандидат юридичних наук, доцент; **Миронець Ніна** – кандидат історичних наук, доцент; **Золяк Вікторія** – кандидат наук із соціальних комунікацій, доцент; **Пагула Тамара** – кандидат педагогічних наук, доцент; **Сойко Інна** – кандидат педагогічних наук, доцент; **Терновик Наталія** – кандидат психологічних наук, доцент; **Хом'як Ольга** – кандидат педагогічних наук, доцент, учений секретар; **Юскович-Жуковська Валентина** – кандидат технічних наук, доцент; **Яницька Олена** – кандидат педагогічних наук, доцент; **Яроменко Оксана** – кандидат географічних наук, доцент; **Ясінський Андрій** – кандидат педагогічних наук, доцент (Приватний вищий навчальний заклад «Міжнародний економіко-гуманітарний університет імені академіка Степана Дем'ячука», Україна)

Співголови організаційного комітету:

Іренеуш Кубіячик – доктор наук, професор, ректор Великопольської суспільно-економічної академії в Сьроді Великопольській – Академії Прикладних Наук (Польща); **Клеменс Будзовський** – доктор наук, професор, ректор Краківської Академії імені Анджея Фрича Моджевського (Польща); **Петер Сабо** – Dr.h.c. PhD, ректор Університету імені Яноша Кодолані (Угорщина); **Ян Гаад** – професор, начальник відділу розвитку європейських проєктів Університету Бат Спа (Велика Британія); **Фліп Сікора** – канцлер Економічного університету в Бидгощі (Польща); **Кшиштоф Сікора** – Почесний консул України в Бидгощі, президент Економічного університету в Бидгощі (Польща); **Олександр Скалій** – професор, директор інституту здоров'я та спорту Економічного університету в Бидгощі (Польща); **Йозеф Затько** – Dr.h.c., mult. Vc. JUDr., PhD, MBA, LL.M., Honor. Prof., президент Європейського інституту подальшої освіти (Словаччина); **Анджей Кринський** – доктор наук, професор, ректор Полонійної академії в Ченстохові (Польща); **Властіміл Віцен** – PhD, LL.M., MBA, ректор Akademia Rerum Civilium, – Університету політичних та соціальних наук (Чехія)

Інноваційні дослідження та перспективи розвитку науки і техніки у XXI столітті: збірник тез доповідей учасників Міжнародної науково-практичної конференції до 30-річчя Приватного вищого навчального закладу «Міжнародний економіко-гуманітарний університет імені академіка Степана Дем'ячука» (м. Рівне, 19 жовтня. 2023 року). Рівне, 2023. Ч 3. 228 с.

ISBN

УДК 001(05)

© Приватний вищий навчальний заклад
«Міжнародний економіко-гуманітарний університет
імені академіка Степана Дем'ячука», 2023

ISBN

DOI 10.5281/zenodo.8436491

ЗМІСТ

НАПРЯМ АКТУАЛЬНІ ПРОБЛЕМИ СУЧАСНОЇ ФІЛОЛОГІЇ ТА ЛІНГВОДИДАКТИКИ -----	7
Вокальчук Г. М., Адах Н. А. УКРАЇНСЬКІ НЕОЛОГІЗМИ ДОБИ РОСІЙСЬКОЇ АГРЕСІЇ 2014–2023 РОКІВ (ЛЕКСИКОГРАФІЧНИЙ АСПЕКТ) -----	7
Голуб Н. Б. ЖАНРИ МОВЛЕННЯ ЯК ЗАСІБ АКТУАЛІЗАЦІЇ ЗНАНЬ І ВМІНЬ НА УРОКАХ УКРАЇНСЬКОЇ МОВИ -----	10
Горошкіна О. М. ОСОБЛИВОСТІ ДОБОРУ МЕТОДІВ І ПРИЙОМІВ НАВЧАННЯ УКРАЇНСЬКОЇ МОВИ НА ЗАСАДАХ КОМПЕТЕНТНІСНОГО ПІДХОДУ -----	11
Гриценко С. П. ЛИТОВСЬКО-УКРАЇНСЬКА ЛЕКСИКОГРАФІЧНА СПІВПРАЦЯ: ЗДОБУТКИ І ПЕРСПЕКТИВИ -----	13
Клименко Ж. В. НЕСПОДІВАНИЙ ЕФЕКТ ШКІЛЬНОГО КУРСУ ЗАРУБІЖНОЇ ЛІТЕРАТУРИ, ВИКЛИКИ ПЕРЕД НИМ І ШЛЯХ ДО ПЕРЕМОГИ -----	16
Кучеренко І. А. КОНЦЕПТУАЛЬНІ КОМПОНЕНТИ ТЕХНОЛОГІЇ ІНТЕРАКТИВНОГО НАВЧАННЯ -----	19
Мамчур Л. І. РОЗВИТОК КОМУНІКАТИВНИХ УМІНЬ НА ОСНОВІ ТЕКСТУ -----	22
Мединська Н. М. ТЕОРЕТИКО-МЕТОДОЛОГІЧНІ ЗАСАДИ ДОСЛІДЖЕННЯ ОЗНАКОВИХ СЛІВ У ЛОГІЦІ, ФІЛОСОФІЇ ТА ЛІНГВІСТИЦІ -----	24
Плющ М. Я. ПРИСЛІВНИКИ СПОСОБУ ДІЇ ЯК ОЗНАКОВІ СЛОВА В СУЧАСНІЙ УКРАЇНСЬКІЙ МОВІ -----	26
Хом'як І. М. АКТУАЛЬНІСТЬ ПРОБЛЕМИ ДЕРЕСІЯНІЗАЦІЇ УКРАЇНСЬКИХ АНТРОПОНІМІВ -----	29
Янковська Ж. О. ХУДОЖНІ ОСОБЛИВОСТІ НОВЕЛІСТИКИ ІРИНИ САВКИ -----	32
Budz I. F., Popovych K. O. GAMING TECHNOLOGIES: A TOOL FOR CULTIVATING COGNITIVE ENGAGEMENT IN ENGLISH LANGUAGE LESSONS -----	35
Hanna Brdyś, Natalia Nisanoglu SOME ASPECTS OF USING ARTIFICIAL INTELLIGENCE IN A LANGUAGE TEACHING PROCESS -----	37
Kochmar D. A., Sheresh D. I. FEATURES OF SECONDARY SCHOOL STUDENTS' VOCABULARY ENRICHMENT IN ENGLISH LESSONS -----	39
Антончук О. М. УДОСКОНАЛЕННЯ ПРАВОПИСНОЇ ГРАМОТНОСТІ ПІД ЧАС ВИВЧЕННЯ КУРСУ «УКРАЇНСЬКА МОВА ЗА ПРОФЕСІЙНИМ СПРЯМУВАННЯМ»	43
Горбач Н. В. МІСЬКИЙ ТЕКСТ РОМАНУ М. ГРИМИЧ «ФРІДА» -----	45
Горошкін І. О. СИСТЕМА ВПРАВ І ЗАВДАНЬ ЯК ЗАСІБ ФОРМУВАННЯ МЕХАНІЗМІВ ІНШОМОВНОГО СПІЛКУВАННЯ УЧНІВ 7-9 КЛАСІВ ГІМНАЗІЇ -----	48
Гричаник Н. І. ШКІЛЬНИЙ АНАЛІЗ ЕПІЧНОГО ТВОРУ: ДО ПОСТАНОВКИ ПРОБЛЕМИ -----	50
Грубий Л. І. ФОРМУВАННЯ ЧИТАЦЬКОЇ ГРАМОТНОСТІ СТУДЕНТІВ-ІНОЗЕМЦІВ ЯК ЛІНГВОДИДАКТИЧНА ПРОБЛЕМА -----	53
Данильчук В. Р., Саприкіна О. П. ПОРІВНЯЛЬНИЙ АСПЕКТ СЕМАНТИЧНИХ ОСОБЛИВОСТЕЙ ФРАЗЕОЛОГІЧНИХ ОДИНИЦЬ В УКРАЇНСЬКІЙ ТА АНГЛІЙСЬКІЙ МОВАХ -----	55
Дзюба М. М. ШЛЯХИ ФОРМУВАННЯ КРЕАТИВНОСТІ МОВНОЇ ОСОБИСТОСТІ В МЕЖАХ КУРСУ «УКРАЇНСЬКА МОВА (ЗА ПРОФЕСІЙНИМ СПРЯМУВАННЯМ)» У ТЕХНІЧНИХ ЗВО -----	59
Дудко І. В., Гальона Н. П. УКРАЇНСЬКИЙ МЕЙНСТРИМ У НОВІТНЬОМУ ЄВРОПЕЙСЬКОМУ ПРОСТОРИ: МОВНО-КУЛЬТУРНИЙ І НАУКОВО-ОСВІТНІЙ ВЕКТОРИ -----	62

Кирилович О. Ф. ОСОБЛИВОСТІ ВПРОВАДЖЕННЯ ЗДОРОВ'ЯЗБЕРЕЖУВАЛЬНИХ ТЕХНОЛОГІЙ В ПОЧАТКОВІЙ ШКОЛІ	65
Кириченко Т. О. ОСОБЛИВОСТІ ПІДВИЩЕННЯ КВАЛІФІКАЦІЇ ДЛЯ ВИКЛАДАЧІВ АНГЛІЙСЬКОЇ МОВИ	67
Клейменова Т. В. ПОЕТИКА ЗАГОЛОВКІВ ПОВІСТЕЙ ІВАНА САДОВОГО	69
Конєва О. О. УЖИВАННЯ В МЕДІАТЕКСТАХ ДІЄСЛІВ НА ПОЗНАЧЕННЯ ВЗАЄМОДІЇ, ПОВ'ЯЗАНОЇ З ВОРОЖІСТЮ: НА ЗАМІТКУ РЕДАКТОРОВІ	72
Ланкіна В. В. ФОРМУВАННЯ ДОСЛІДНИЦЬКОЇ КОМПЕТЕНТНОСТІ НА УРОКАХ АНГЛІЙСЬКОЇ МОВИ В НАУКОВОМУ ЛІЦЕЇ	74
Макарець Ю. С. УКРАЇНСЬКІ ЕРГОНІМИ В КОНТЕКСТІ ДЕРЖАВНОЇ ПОЛІТИКИ ТА МОВНОГО СТАНДАРТУ	77
Мамчур Є. А. РОЗВИТОК СТІЙКОЇ МОТИВАЦІЇ ДО ПРОФЕСІЙНОЇ ДІЯЛЬНОСТІ У МАЙБУТНІХ УЧИТЕЛІВ ІНОЗЕМНОЇ МОВИ	80
Ніколаєнко В. М. ГОЛОДОМОР ЯК СУБТЕМА В УКРАЇНСЬКІЙ ЛІТЕРАТУРІ	82
Овдійчук Л. М. ІНФОРМАЦІЙНО-КОМУНІКАЦІЙНІ ТЕХНОЛОГІЇ У ЛІТЕРАТУРОЗНАВЧІЙ ПІДГОТОВЦІ МАЙБУТНІХ УЧИТЕЛІВ УКРАЇНСЬКОЇ МОВИ І ЛІТЕРАТУРИ	84
Рибин С. С., Груба Т. Л. РЕАЛІЗАЦІЯ КОМУНІКАТИВНО-ДІЯЛЬНІСНОГО ПІДХОДУ ДО НАВЧАННЯ УКРАЇНСЬКОЇ МОВИ МАЙБУТНІХ ЮРИСТІВ: ЛІНГВОДИДАКТИЧНИЙ АСПЕКТ	87
Саркісова І. А. ЗАРОДЖЕННЯ ЖАНРОВИХ ФОРМ РОЛЬОВОЇ ПОЕЗІЇ В ЗАРУБІЖНІЙ ЛІТЕРАТУРІ	89
Скребкова М. А. СТРУКТУРНО-СЕМАНТИЧНІ ОСОБЛИВОСТІ ПЕРЕКЛАДУ НАУКОВО-ТЕХНІЧНИХ ТЕРМІНІВ В АНГЛІЙСЬКІЙ МОВІ	91
Смирнов О. В. РИСИ НЕОКЛАСИЦИЗМУ В ПОЕМІ ЮРІЯ КЛЕНА «ПРОКЛЯТІ РОКИ»	94
Соколовська Г. В. ГРАФІЧНІ ЗАСОБИ ВИРАЖЕННЯ ЕМОЦІЙ У РОМАНІ Ш. БРОНТЕ «ДЖЕЙН ЕЙР»	97
Сулима О. П. ВАЛЕНТНІСТЬ ДІЄСЛІВ НА ПОЗНАЧЕННЯ ПРОЦЕСІВ ПРИРОДИ В ХУДОЖНЬОМУ ТА ПУБЛІЦИСТИЧНОМУ СТИЛІЯХ	99
Тхорук Р. Л. І. НЕЧУЙ-ЛЕВИЦЬКИЙ ПРО ГРЕКІВ В УКРАЇНІ: ІМАГОЛОГІЧНИЙ АСПЕКТ	101
Фігура С. В. ЖАНРОВА СПЕЦИФІКА І СТРУКТУРНО-СЕМАНТИЧНА ОРГАНІЗАЦІЯ УКРАЇНСЬКИХ ТА АНГЛО-ШОТЛАНДСЬКИХ НАРОДНИХ ПІСЕНЬ	104
Шульжук Н. В. НАВЧАЛЬНА ДИСЦИПЛІНА «ДИДАКТИЧНА ТЕКСТОЛОГІЯ» В СИСТЕМІ ПІДГОТОВКИ ВЧИТЕЛЯ-ФІЛОЛОГА	107
Шумейко О. А. РОЛЬ МОВИ В СУЧАСНОМУ УКРАЇНСЬКОМУ СОЦІУМІ	112
НАПРЯМ ЖУРНАЛІСТИКА І РОЗВИТОК СОЦІАЛЬНИХ КОМУНІКАЦІЙ	115
Галич В. М. КНИГА МИКОЛИ ТИМОШИКА «МАТЕРИН ЗАПОВІТ У РУШНИКУ 1933-ГО» В КОНТЕКСТІ СУЧАСНОЇ МЕДІАОСВІТИ	115
Ian Gadd, Alina Lavreniuk, Viktoriya Zolyak COLLABORATION OF HEIs OF UKRAINE AND GREAT BRITAIN IN A TIME OF WAR	117
Petar Jandrić, Sarah Hayes PARTICIPATION AND POSITIONALITY IN THE POSTDIGITAL SCIENCE AND EDUCATION RESEARCH COMMUNITY	120
Myroniuk V. M. JOURNALISTIC AND EDITORIAL ACTIVITY OF OSYP MAKOVEI	123
Бабійчук Т. В. РАДІОП'ЕСА ЯК ЗАСІБ ФОРМУВАННЯ СТІЙКОЇ МОВНОЇ ОСОБИСТОСТІ	126
Боровик Л. А. ОКРЕМІ ПИТАННЯ ФОРМУВАННЯ ГРОМАДСЬКОЇ ДУМКИ ЗА ДОПОМОГОЮ МЕДІАРЕСУРСІВ	129

Горчикова А. О., Хитров О.В. ОСОБЛИВОСТІ ПОЗИЦІОНУВАННЯ ГЛЯНЦЕВИХ ВИДАНЬ В ОНЛАЙН СЕРЕДОВИЩІ	131
Денискіна Г. О. ІДЕОЛОГІЧНИЙ АСПЕКТ РОБОТИ ЛІТЕРАТУРНОГО РЕДАКТОРА: МАНІПУЛЯТИВНИЙ ПОТЕНЦІАЛ МОВНИХ ЗАСОБІВ	133
Зубарець А. В., Чернявська І. В. ОСОБЛИВОСТІ СТРУКТУРИ ЛОНГРІДУ ЯК ТРЕНДОВОЇ ФОРМИ УКРАЇНСЬКИХ ОНЛАЙН-МЕДІА	135
Кіріакіді О. Ю. СТРУКТУРА МЕДІАГРАМОТНОСТІ МАЙБУТНІХ ОФІЦЕРІВ ВІЙСЬКОВО-МОРСЬКИХ СИЛ ЗБРОЙНИХ СИЛ УКРАЇНИ	138
Мазаний В. С. ОСОБЛИВОСТІ НОВИН ІНФОРМАЦІЙНОГО АГЕНТСТВА	140
Пришляк А. ІНСТИТУЦІОНАЛЬНА ФОРМА ФУНКЦІОНУВАННЯ ГРОМАДСЬКОЇ ДУМКИ: СОЦІОЛОГІЧНИЙ АСПЕКТ	142
Смусь А. Г. ЖУРНАЛІСТИКА І РОЗВИТОК СОЦІАЛЬНИХ КОМУНІКАЦІЙ. ПРИНЦИП ОПЕРАТИВНОСТІ У НОВИНІЙ ЖУРНАЛІСТИЦІ ТА АЛГОРИТМ СОЦІАЛЬНОЇ МЕРЕЖІ FACEBOOK. КЛЮЧОВІ ДЕФІНІЦІЇ НА ПРИКЛАДІ РІВНЕНСЬКИХ ЗАСОБІВ МАСОВОЇ ІНФОРМАЦІЇ	145
НАПРЯМ ІНФОРМАЦІЙНІ СИСТЕМИ ТА ТЕХНОЛОГІЇ	147
Джунь Й. В. НОРМАЛІЗАЦІЯ СПОСТЕРЕЖЕНЬ МЕТОДАМИ НЕКЛАСИЧНОЇ ТЕОРІЇ ПОХИБОК	147
Джунь Й. В. ЗАКОН ПОХИБОК ПІРСОНА-ДЖЕФФРІСА І ЙОГО ЗНАЧЕННЯ ПРИ ОБРОБЦІ ЕКСПЕРИМЕНТІВ BIG DATA	149
Колупасв Б. Б. ПОЛІМЕРИ ЯК НОСІЇ ТА ДИНАМІЧНІ СПОЖИВАЧІ КОНФІГУРАЦІЙНОЇ ІНФОРМАЦІЇ	151
Рудик А. В., Кустовський О. С. АНАЛІЗ ВИХІДНИХ СИГНАЛІВ ІНЕРЦІАЛЬНОГО ВИМІРЮВАЛЬНОГО МОДУЛЯ INVENSENSE MPU-6050	153
Романюк О. Н., Завальнюк Є. К. РЕАЛІЗАЦІЯ ПАРАЛЕЛІЗМУ ПОТОКІВ КОМАНД І ДАНИХ ГРАФІЧНИХ ПРОЦЕСОРІВ	156
Стефанишин Д. В. Ходневич Я. В. ОБЧИСЛЕННЯ КОЕФІЦІЄНТА ШОРСТКОСТІ ШЕЗІ ЗА ДОПОМОГОЮ БАГАТОШАРОВИХ ШТУЧНИХ НЕЙРОННИХ МЕРЕЖ	159
Александров О. В., Кучеренко Ю. Ф., Романюк А. О. ІННОВАЦІЙНІ АСПЕКТИ РЕАЛІЗАЦІЇ ПРОЄКТІВ ЩОДО СТВОРЕННЯ ДЕРЖАВНИХ ІНФОРМАЦІЙНИХ СИСТЕМ	161
Ананченко В. В. РОЗУМНЕ МІСТО – КОНЦЕПЦІЯ, МОДЕЛІ, ТЕХНОЛОГІЇ, СТАНДАРТИЗАЦІЯ	164
Базалицький М. Р., Романюк О. Н., Павлович М. В. МЕТОДИ ТА ПРОГРАМНІ ЗАСОБИ ОБРОБЛЕННЯ ПОЛІГОНАЛЬНИХ МОДЕЛЕЙ АНІМАЦІЙНИХ ЗОБРАЖЕНЬ	168
Возний О. О., Кучеренко Ю. Ф. ВПРОВАДЖЕННЯ ІННОВАЦІЙНИХ ЗАХОДІВ ПРИ СТВОРЕННІ ПЕРСПЕКТИВНОГО ОЗБРОЄННЯ І ВІЙСЬКОВОЇ ТЕХНІКИ ПОВІТРЯНИХ СИЛ	171
Грисюк А. В. ПРОБЛЕМАТИКА МОБІЛЬНОГО НАВЧАННЯ	173
Захарчук М. Д., Романюк О. Н. МЕТОД ПРОЦЕДУРНОГО ТЕКСТУРУВАННЯ	175
Кирнасюк Є. С., Майданюк В. П. РОЗРОБКА КЛІЄНТСЬКОЇ ЧАСТИНИ АДАПТИВНОЇ ТЕСТУВАЛЬНОЇ СИСТЕМИ З ФОТОКОНТРОЛЕМ З ВИКОРИСТАННЯМ ТЕХНОЛОГІЙ JAVASCRIPT/TYPESCRIPT ТА ФРЕЙМВОРКУ ANGULAR	178
Кічак Б. В., Болбот І. М. ВАЖЛИВІСТЬ ПОШИРЕННЯ СТАНДАРТУ WEB 3.0 ДЛЯ КРАЩОГО ДОСВІДУ ВИКОРИСТАННЯ ГЛОБАЛЬНОЇ МЕРЕЖІ	180
Кот В. В. ПРО ПРОБЛЕМУ ІМПОРТУ ПЕРСОНАЛЬНИХ ДАНИХ СТУДЕНТІВ З БАЗИ ДАНИХ ЄДЕБО ДО EDUCATION	182

Кузьменко Д. О., Гриньків Р. В. ІННОВАЦІЙНІ ДОСЛІДЖЕННЯ ТА ЗАСТОСУВАННЯ МАТЕМАТИЧНИХ МОДЕЛЕЙ ДЛЯ ВИРІШЕННЯ СКЛАДНИХ ПРОБЛЕМ -----	185
Лотюк Ю. Г. ОПТИМІЗАЦІЯ ПРОГРАМНОГО ЗАБЕЗПЕЧЕННЯ WEB-СЕРВЕРА NGINX -----	187
Павлюк Д. Ю. АНАЛІЗ І КЛАСИФІКАЦІЯ КВАНТОВИХ МЕРЕЖ ДЛЯ ПОБУДОВИ ІНТЕРНЕТУ -----	190
Прокопенко О. С., Лашин Я. О., Сівоха І. М. РОЛЬ СУЧАСНИХ СИСТЕМ МОНІТОРИНГУ У ПРОТИДІІ ІНФОРМАЦІЙНИМ ЗАГРОЗАМ -----	193
Рейда О. М. МОДЕЛЬ УПРАВЛІННЯ ПРОГРАМНИМИ ПРОЕКТАМИ -----	195
Романюк О. В., Романюк О. Н. З ДОСВІДУ НАВЧАННЯ СТУДЕНТІВ АВТОМАТИЗОВАНОЇ РОЗРОБКИ ПРИСТРОЇВ НА ОСНОВІ БАЗОВИХ МАТРИЧНИХ КРИСТАЛІВ -----	196
Сяський В. А., Бабич С. М., Сінчук А. М. АДАПТАЦІЯ НЕЙРОННИХ МЕРЕЖ КОХОНЕНА ДЛЯ КЛАСТЕРИЗАЦІЇ МАСШТАБОВАНИХ ОБРАЗІВ -----	198
Токарєва І. А. СИСТЕМА MOODLE ЯК БАЗИС ДИСТАНЦІЙНОГО НАВЧАННЯ У ВИЩИХ НАВЧАЛЬНИХ ЗАКЛАДАХ -----	202
Ушаков М. І., Бондарчук В. Ю. ІНТЕРНЕТ-МАРКЕТИНГ ЯК ГОЛОВНА РУШІЙНА СИЛА СУЧАСНОГО БІЗНЕСУ -----	204
Хаустова М. Г. ЕФЕКТИ ЦИФРОВОЇ ТРАНСФОРМАЦІЇ У ПРОЦЕСІ ВІДНОВЛЕННЯ УКРАЇНИ -----	207
Хоменко Л. Г. ІННОВАЦІЙНІСТЬ ТЕЛЕГРАМ БОТІВ ЯК ЗАСОБУ ЗАБЕЗПЕЧЕННЯ ЯКІСНОЇ ЦИФРОВОЇ ТРАНСФОРМАЦІЇ ОСВІТЬНОГО СЕРЕДОВИЩА -----	210
Шпортько О. В. ОСОБЛИВОСТІ ПРОГРЕСУЮЧОГО ІЕРАРХІЧНОГО СТИСНЕННЯ ЗОБРАЖЕНЬ БЕЗ ВТРАТ -----	212
Юскович-Жуковська В. І., Богут О. М. ЦИФРОВІ ТОВАРИ ДЛЯ ONLINE ПРОДАЖУ -----	215
Юскович-Жуковська В. І., Кот В. В., Щирий В.О. ESP32-CAM ТА ІОТ В РОЗРОБЦІ СУЧАСНИХ ЗАСОБІВ ТЕЛЕПРИСУТНОСТІ -----	216
Янчук П. С. ВИКОРИСТАННЯ СУЧАСНИХ КОМП'ЮТЕРНИХ ТЕХНОЛОГІЙ ДЛЯ УТОЧНЕННЯ НЕРІВНОСТЕЙ ТИПУ БЕРНШТЕЙНА -----	221
Ясінський А. М., Соловей Л. Я. ІНТЕГРАЦІЯ ТЕХНОЛОГІЙ ШТУЧНОГО ІНТЕЛЕКТУ В КОНЦЕПЦІЮ ЗМІШАНОГО НАВЧАННЯ -----	223
Ярмола В. С. РОЗРОБКА МОБІЛЬНОГО ДОДАТКУ З ГЕОЛОКАЦІЄЮ ОБЛІКУ ВИТРАТ -----	225

АКТУАЛЬНІ ПРОБЛЕМИ СУЧАСНОЇ ФІЛОЛОГІЇ ТА ЛІНГВОДИДАКТИКИ

УКРАЇНСЬКІ НЕОЛОГІЗМИ ДОБИ РОСІЙСЬКОЇ АГРЕСІЇ 2014–2023 РОКІВ (ЛЕКСИКОГРАФІЧНИЙ АСПЕКТ)

Вокальчук Г. М.

*доктор філологічних наук, професор,
професор кафедри української мови
Рівненського державного
гуманітарного університету*

Адах Н. А.

*кандидат філологічних наук, доцент,
доцент кафедри української мови
Рівненського державного
гуманітарного університету*

Із перших днів повномасштабного вторгнення РФ на територію України усі стали свідками вибуху мовної стихії як емоційної реакції українців на все, пов'язане з російською агресією. У мові засобів масової інформації (ЗМІ), у художніх текстах щоднини з'являються нові слова, що віддзеркалюють суворе сьогодення. Закономірною і виправданою з наукового погляду є потреба зафіксувати й лексикографічно описати ці новотвори, у яких згодом читатиметься історія українського спротиву злу. До цієї справи активно долучитися члени неографічної лабораторії «NEOLEX-Рівне» кафедри української мови Рівненського державного гуманітарного університету – викладачі та аспіранти, магістранти і студенти. Молодь із великим ентузіазмом узялася до справи, усвідомлюючи, що створення неологічного словника – це своєрідний філологічний фронт, скромний внесок у спільну скарбницю Перемоги. На сьогодні завершується створення колективного інтелектуального продукту – «Словника українського спротиву» (укладачі – Г. Вокальчук (керівник проекту, відповідальний редактор), Н. Адах, Н. Гаврилюк, С. Вокальчук, І. Слотницька, В. Медведь).

Актуальність заявленого проекту не викликає сумнівів. Сьогодні науковці активно досліджують різні аспекти української мово- і словотворчості. Цій проблематиці присвятили розвідки О. Стишов, С. Гриценко, Т. Кремінь та ін. Спроби саме лексикографічної інтерпретації інновацій представлені у працях Л. Шевченко та Д. Сизонова, А. Нелюби і Є. Редька та ін. Особливої уваги заслуговують фундаментальні дослідження М. Степаненка, де проаналізовано значний за обсягом перифрастичний ресурс української мови у суспільно-політичному дискурсі сьогодення.

До *типології* сучасних словників «Словник українського спротиву» (далі – СУС) належить як різновид словників, що описують сферу мовлення, зокрема фіксують

одиниці, що входять до вокабулярів письменників, а також є результатами лінгвокреативної діяльності мовців, які не є фахівцями в царині мас-медіа та красного письменства. За *призначенням* СУС є довідником, присвяченим описові специфічного лексичного матеріалу, засвідченого в публіцистично-політичному, розмовному й поетичному дискурсі 2014-2023 рр., – лексичних новотворів (далі ЛН). *Метою* СУС є лексикографічний опис частини наявного в українськомовному контенті 2014-2023 рр. специфічного лексичного матеріалу, який досі обирався об'єктом спеціальних лексикографічних досліджень спорадично.

Стосовно *повноти охоплення матеріалу* й відтворення його у словнику СУС диференційним, оскільки його основним завданням був опис конкретної частини лексичного матеріалу, засвідченого в публіцистичних і розмовних текстах, оприлюднених в Інтернет-джерелах (газетах, часописах / листівках / стіннівках), у соціальних мережах «Фейсбук», «Інстаграм», «Twitter / Telegram», «YouTube», «Tіktok» тощо). Реєстр СУС охоплює понад 1000 одиниць. Це вагомий із кількісного погляду, різноманітний за семантикою та стилістичними конотаціями корпус номінативних одиниць, що репрезентують специфіку українського мовомислення і національної картини світу, яка зазнала кардинальних зрушень упродовж років російської агресії. СУС не претендує на вичерпність, оскільки публіцистично-поетично-політична словотворчість українців, зумовлена реаліями війни, триває.

За *складом* СУС є власне лексичним (стійкі сполуки слів не обиралися об'єктом лексикографічного опису). До реєстру СУС вводилися неологічні одиниці різного характеру: 1) авторські ЛН – різновиди okazіональних лексичних утворень, що виникли в процесі індивідуального творчого акту внаслідок зумисного, *свідомого* порушення автором публіцистичного / художнього (поетичного) / розмовного тексту мовної норми (нерідко першоавторство ЛН буває встановити складно, а часто й неможливо); 2) власне мовні неологізми.

Ідентифікацію ЛН з-поміж інших незузальних одиниць (фольклоризмів, просторічної та діалектної лексики) забезпечили такі критерії: 1) *хронологічний* – ЛН функціують у текстах, створених упродовж 2014–2023 рр.; 2) *лексикографічний* – відсутність фіксації ЛН у різножанрових лексикографічних виданнях досліджуваного періоду вважається одним із найважливіших, однак не абсолютних критеріїв ідентифікації неолексеми (із цією метою здійснювалася процедура лексикографічної експертизи); 3) *семантико-дериваційний* – неолексемам притаманна формальна нестандартність, нерідко зумовлена порушенням законів уззального словотвору; інновація може бути утворена і за продуктивною моделлю уззального словотвору, однак із порушенням семантичної сполучуваності компонентів; 4) *експресивно-стилістичний* – новому слову зазвичай властива експресивність і стилістичне забарвлення (до реєстру СУС увійшла вагова частина інновацій із негативною конотацією, що зумовлено прагненням мовців різко засудити реалії війни, насамперед порушення норм міжнародного права, зневагу до загальнолюдських цінностей тощо); 5) *естетичний* – ЛН розглядаються як естетичні знаки українськомовного воєнно-політичного дискурсу; 6) *функційний* – частина ЛН виконує номінативну функцію (напр., назви нових видів зброї), тоді як переважна більшість інновацій виконує експресивно-стилістичну функцію; 7) *контекстуальна*

прив'язаність значення ЛН екстраполюється на інтенцію адресата й реалізується у взаємодії всіх складників контексту; 8) *мовна інтуїція адресата* (цілком покладатися на суб'єктивне відчуття новизни слова дослідник не може, через що лексикографічна експертиза допомагає частково розв'язати це завдання). У процесі відбору матеріалу необхідно врахувати всі зазначені критерії.

Словникові статті СУС мають такі компоненти: реєстрове слово, його формальні характеристики (насамперед граматичні); контекст, у якому вживається ЛН; довідки різного характеру й призначення. Тлумачення семантики ЛН не передбачалось. У реєстрі ЛН подано за алфавітом. Після реєстрового слова подається його граматична кваліфікація. Заголовні слова фіксуються в традиційних початкових формах, напр.:

“бандер-автомобіль”, ім., ч.р. < від прізви. *Бандера* (Степан Андрійович Бандера – укр. політ. діяч, революціонер, один із радикальних та чільних ідеологів, практиків і теоретиків укр. націоналіст. руху ХХ ст.)>, *Російські загарбники бояться не так «джавелінів», як... «бандер-автомобілів»!* [6]; пор.: *“бандеро-автомобіль”*, *бандеромобіль* (“*бандеромобіль*”);

мертвечук (*Мертвечук*), ім., ч.р. < від *мертвий* + *Медве(д)чук* (В. Медведчук – проросійський політик України, олігарх, державний та громадський діяч, Народний депутат України II–IV та IX-го скликань, кум президента РФ Володимира Путіна) > *О, на жаль, існують ще, таки, / юди і лакеї параної... / може, і покаються ізгої, / що купилися на срібняки... / та фіксує пам'ять на віки / те, що у союзі із ордою / учинили ці мертвечуки.* [7]; *Мертвечук в Ялті.* [8].

Неологізми, зафіксовані у СУС, засвідчують вплив позамовних чинників на лінгвокреативну діяльність мовців, результатом якої є поява нових номінативних одиниць, у структурі яких наявні як власне українські, так і запозичені з інших мов компоненти. Словникові матеріали слугуватимуть для подальших неолого-лінгвокультурологічних студій, які поглиблять теорію сучасної української неології, okazіоналістики.

ЛІТЕРАТУРА

1. Словотворчість незалежної України (5352 слова). 2012–2016. Словник. Укладачі А. Нелюба, С. Редько; заг. ред. А. Нелюби. Харків, 2017. 460 с.
2. Степаненко М. Політичне сьогодення української мови: актуальний перифрастичкон: монографія. Харків, 2017. 616 с.
3. Степаненко М. Найновітніші динамічні процеси в українському політичному лексиконі: 2020 рік: монографія. Полтава, 2021. 250 с.
4. Степаненко М. Публіцистично-політичний дискурс 2021: лексико-словотвірні інновації, перифрастичний ресурс: монографія. Харків, 2023. 590 с.
5. Шевченко Л. І., Сизонов Д. Ю. Нові слова та фразеологізми в українських мас-медіа: словник / відп. ред. Л. І. Шевченко. К., 2019. Ч. 2. 119 с.
6. Волинь. URL: <https://www.volyn.com.ua/news/206854-rosiiski-zaharbnyky-boiatsia-ne-tak-dzhaveliniv-ia-k-bander-avtomobili-video>
7. Деркач І. 2018 URL: <http://maysterni.com/publication.php?id=155866>
8. Телеграм. Український наступ.

ЖАНРИ МОВЛЕННЯ ЯК ЗАСІБ АКТУАЛІЗАЦІЇ ЗНАНЬ І ВМІНЬ НА УРОКАХ УКРАЇНСЬКОЇ МОВИ

Голуб Н. Б.

*доктор педагогічних наук, професор,
головний науковий співробітник відділу
навчання української мови та літератури
Інститут педагогіки НАПН України*

Процеси реформування освіти в Україні дали змогу виявити численні лакуни й больові точки, але, на жаль, не сприяли заповненню перших і гамуванню других.

Однією з нагальних потреб шкільної українськомовної освіти – дати відчуття необхідності, функційності знань і вмінь поза межами уроку й школи і водночас посилити внутрішню мотивацію у вивченні державної мови, знайти заміну досі непохитній мотивації – успішно скласти ЗНО. Така мотивація призводить до того, що мовні знання й уміння мають невеликий термін застосування і жодним чином не є ознакою сформованості мовної особистості. Носії цих знань і вмінь не мають суб'єктного досвіду використання їх.

Одним із принципових протиріч сучасної української системи освіти є проголошення курсу на розвиток дитини і неможливість забезпечити його на практиці, тому що для досягнення нових результатів необхідно втілювати нові програми, упроваджувати нові методики й досягати нових результатів. Не всі вчителі, на жаль, готові обирати нове, перепрограмувати свою діяльність на досягнення інших результатів.

Як зазначає К. Робінсон, освіта – це не лише підготовка дітей до майбутнього життя, але й надання допомоги в тому, щоб вони могли знайти спільну мову з нинішнім [3].

Готуючи модельну програму з української мови для 5–6 [1] і 7–9 класів [2], ми прагнули запропонувати механізми надання мовним знанням і вмінням функційності. Таку роль, на нашу думку, мають виконувати розділи мовленнєвої змістової лінії. Особливого значення надаємо розділові «Жанри мовлення», адже для актуалізації кожної мовної теми важливе занурення її в ситуацію, у якій учні постають перед необхідністю вибору, аналізу певних умов і застосування тих чи тих знань і вмінь. Кожна штучно створена ситуація передбачає використання такої моделі мовної поведінки, яка цю ситуацію поліпшить.

Як свідчить досвід, покращенню багатьох ситуацій, розв'язанню проблем сприяють такі жанри, як пояснення, вибачення, співчуття, запрошення, комплімент, дружня бесіда, застереження і багато інших. Однак незнання особливостей конкретного жанру, механізму дії перешкоджає ефективності його. Тому модельні програми для 5-6 і 7-9 класів передбачають вивчення низки жанрів, зокрема в 7-9 класах: жарт, висміювання, насмішка; захват, захоплення; повідомлення, інструкція, знайомство, дружня бесіда, конспект (7 клас); пояснення, дорікання, обман, співчуття, відгук читача, кулінарний рецепт, привітання особисте, блог,

чат (8 клас), виступ, дезінформація, застереження, зізнання, інтерв'ю, осуд, плітки, самооцінка (9 клас).

Мовознавці наводять багато аргументів на користь мовленнєвих жанрів, наголошуючи на їхній розвивальній можливості. Розглядають жанр як важливе комунікативне явище текстової чи дискурсної природи, як комунікативно-риторичне явище, як стереотип, узірець поведінки в багатьох типових ситуаціях соціальної взаємодії. У шкільному курсі вивчення цього розділу не лише сприяє формуванню впевненості, комунікабельності, вихованню уваги й емпатії до людей, що тебе оточують, навчає протистояти мовним маніпуляціям, пліткам, але й наочно показує, які мовні знання й уміння у тій чи тій ситуації необхідні. Зокрема, багато жанрів указують на важливість у нашому житті кличного відмінка, питального речення, уміння тлумачити лексичне значення слова; обережність у використанні займенників чи спонукальних речень.

Пілотний проект у 5-6 класах закладів загальної середньої освіти підтвердив наші припущення щодо важливості жанрів мовлення, що сприяють актуалізації мовних знань і накопиченню досвіду застосування їх. Адже світ людини – це не лише «школа», «держава» й «суспільство», але й уся різноманітність людського буття.

Отже, пропонуючи вивченням жанрів мовлення універсальний підхід до моделювання мовної поведінки людини, механізмів породження та інтерпретації текстів, ми навчаємо учнів продумувати мовні дії, прогнозувати наслідки мовних вчинків, досягати взаєморозуміння і бути відповідальними за мовні дії і вчинки.

ЛІТЕРАТУРА

- 1.Голуб Н., Горошкіна О. Українська мова. 5-6 класи. Модельна навчальна програма для закладів загальної середньої освіти. URL: <http://surl.li/amuhn>
- 2.Голуб Н., Горошкіна О. Українська мова. 7-9 класи. Модельна навчальна програма для закладів загальної середньої освіти. UR: <http://surl.li/lbtkv>
- 3.Робінсон К., Ароніка Л. Школа майбутнього. Революція у вашій школі, що назавжди змінить освіту. Пер. з англ.: Г. Лелів. Львів: Літопис. 2016. 258 с.

ОСОБЛИВОСТІ ДОБОРУ МЕТОДІВ І ПРИЙОМІВ НАВЧАННЯ УКРАЇНСЬКОЇ МОВИ НА ЗАСАДАХ КОМПЕТЕНТІСНОГО ПІДХОДУ

Горошкіна О. М.

*доктор педагогічних наук, професор,
завідувач відділу навчання української мови та літератури
Інституту педагогіки НАПН України*

Зміна освітніх цілей і завдань від традиційної (знаннєвої) парадигми до сучасної (компетентнісної), спрямована на розвиток особистості, її інтелектуальних та емоційних здібностей, спричинила перегляд не лише освітніх результатів, змісту навчання шкільних предметів, а й дидактичного інструментарію.

Відомо, що результати традиційного навчання успішно забезпечували методи, що відображали суб'єкт-об'єктні стосунки між учителем та учнями, здебільшого репродуктивний характер навчання, абстрактність змісту освіти, показником засвоєння якого слугували міцні знання, які по закінченню школи почасті залишалися не затребуваними. У нинішніх соціальних умовах вектор освітнього процесу докорінно змінився: навчання стає все більше орієнтованим на практику. Відомий афоризм «Ми не для школи, а для життя навчаємось» чітко відображає основні положення компетентнісного підходу. Усім зрозуміло, що для формування компетентних мовців (а саме так визначено мету навчання української мови в школі) необхідні інші методики, технології, ключовими елементами яких є методи.

Аналіз і синтез дидактичних та методичних джерел засвідчує, що в лінгводидактиці окреслено три основні підходи до визначення методів навчання в школі: метод-шлях, метод-спосіб, метод-сукупність прийомів, спрямованих на досягнення освітньої мети.

В умовах компетентнісної освітньої парадигми метод навчання може бути і шляхом, і способом засвоєння учнями змісту навчання, важливого для їхнього розвитку соціального, комунікативного досвіду, формування в здобувачів освіти ставлень і цінностей, тобто інструментом формування компетентностей. Загальновідомо, що методи навчання спрямовані не тільки на передачу та засвоєння знань, формування вмінь і навичок, а мають набагато ширший потенціал. Застосування компетентнісного підходу визначає пріоритетність інформаційно-розвивальної природи методу, актуалізує суб'єкт-суб'єктні стосунки вчителя й учнів, зумовлює необхідність створення розвивального простору (середовища), спонукає до активізації розвивального, світоглядного, соціокультурного потенціалу української мови як шкільного предмета насамперед через навчання творчого пошуку: від бачення й поставлення проблеми – до висування припущень, гіпотез, перевірки їх, пізнавальної рефлексії над результатами й процесом пізнання [2]. Це зумовлює збільшення кількості специфічних прийомів, що відповідають сучасним вимогам до результатів навчання, визначених Державним стандартом базової середньої освіти, зокрема висунення гіпотез, пошук інформації, аналіз тексту, трансформування текстової інформації в таблицю, схему, колаж, хмару слів, карту пам'яті, добір аргументів, розрізнення фактів і суджень, тлумачення лексичного значення слова в різний спосіб, редагування, обговорення проблеми, написання висновків на основі почутого тощо. Означені прийоми стають складниками традиційних методів навчання української мови. Логічно в процесі спостереження над мовою спонукати учнів до висунення припущень, під час роботи з підручником - до трансформування поданої там інформації в інший формат, до створення карти пам'яті чи колажу, формулювання уточнювальних запитань за змістом прочитаного; у процесі виконання вправ, побудованих на текстовому матеріалі, до обговорення проблеми, порушеної в тексті, пошуку шляхів її розв'язання.

Важливим завданням кожного уроку є розвиток емоційного світу учнів, що передбачає добір емоційних комунікативних ситуацій, вправлення в оформленні емоцій засобами мови, навчання вербально контролювати емоції. Мова є ключем

до вивчення людських емоцій, адже вона «номінує емоції, виражає їх, описує, імітує, симулює, класифікує, структурує, коментує, винаходить щирі й нещирі засоби для експлікації/імплікації їх...» [2, с. 23].

У контексті компетентнісного підходу методи навчання зазнають певних змін, оскільки до їх складу залучають нові прийоми задля розширення потенційних можливостей методів, урахування психологічних особливостей здобувачів освіти й особливостей перебігу освітнього процесу. Таким чином традиційні методи зазнають трансформацій, відбувається психологізація освітнього процесу, тобто доповнення методів навчання української мови психологічними прийомами для створення позитивного емоційного тла уроку, ситуації успіху, забезпечення психологічної підтримки учнів, формування в них стійкої мотивації до засвоєння української мови, інтересу до предмета, розвитку особистісних якостей, адже кожен метод навчання має виконувати не тільки навчальну, розвивальну та виховну функції, а й мотиваційну, рефлексійну, корекційну. Сьогодні все частіше на уроках української мови в складі різноманітних методів педагога використовують різноманітні психологічні прийоми (аналіз ситуацій морального вибору, обговорення конфліктів, тренування емпатії, саморозуміння, творчі, ігрові тощо).

Опрацювання дидактичних і лінгводидактичних праць уможливило висновок, що діалектика взаємозв'язку і взаємодії методів і прийомів, їхніх спільних і відмінних ознак така, що метод як одиниця певного класу може включати методи, що належать до іншого класу, однак у цьому випадку відбувається трансформування методу в прийом. Таким чином психологічний метод стає прийомом у складі традиційного методу навчання української мови.

Отже, добір методів і прийомів навчання української мови значною мірою зумовлений вимогами компетентнісного підходу. У цих умовах метод стає інструментом формування компетентностей здобувачів освіти.

ЛІТЕРАТУРА

- 1.Бондаренко Н. В. Особливості використання інтерактивних методів на уроках української мови. *Українська мова і література в школі*. 2013. № 3. С.7-10.
2. Голуб Н. Б. Навчання синтаксису учнів 8-9 класів: аналітичний аспект. *Українська мова і література в школі*. 2015. №.5-6. С. 2-6.
- 3.Голуб Н. Б., Горошкіна О.М. Концепція навчання української мови учнів ліцею. К.: Педагогічна думка. 2019. 56 с.

ЛИТОВСЬКО-УКРАЇНСЬКА ЛЕКСИКОГРАФІЧНА СПІВПРАЦЯ: ЗДОБУТКИ І ПЕРСПЕКТИВИ

Гриценко С. П.

*доктор філологічних наук, професор,
завідувач кафедри загального мовознавства, класичної філології та
неоелліністики Київського національного університету
імені Тараса Шевченка*

Мова – один із найдинамічніших інструментаріїв, якими послуговується людське суспільство, постійно оновлюється і старіє одночасно. Особливо чутливою до позамовних змін є лексика і фразеологія [1], свідченням чого є здобутки теорії лексикографії і словникарської практики, поступ якої хронологізовано у праці Дмитра Пилипчука [2], який подає інформацію про всі паперові словники української мови, опубліковані в Україні та в тридцяти інших країнах світу за період з 1596 р. до 2018 р., а це 9244 бібліографічні позиції. Підготовка нових словників різного призначення, які б відтворювали сучасне пульсування мінливої мови, особливо тлумачних, термінологічних, перекладних, словників спеціалізованих за групами користувачів, залишається провідною проблемою українських і не лише українських мовознавців. Мовленнева недбалість як загальносвітова тенденція розвитку мов, неврегульованість правова та правописна – це ті чинники, які руйнують мову зсередини та провокують глибинне деформування національно-мовної свідомості та культурних орієнтирів.

Задля уникнення цієї ситуації та “з метою забезпечення конституційних положень про державний статус української мови та уніфікації вживання правописних норм” [3, с. 3] 22 травня 2019 р. Кабінетом Міністрів України була прийнята Постанова №437 про схвалення Українського правопису в новій редакції, розробленій Українською національною комісією з питань правопису. Реагуючи на виклики мовної практики, в Українському правописі 2019 р. були розширені межі використання орфографічних варіантів, оскільки кодифікатори вважали на те, що варіативність притаманна кожній мові на різних етапах її історичного розвитку і є органічною частиною правописного кодексу. І лише “майбутнє” зафіксує той варіант, що залишиться у минулому.

У тісній співпраці з Інститутом литовської мови (Вільнюс, Литва) у 2022 р. був опублікований перший у лексикографічній практиці “Малий українсько-литовський словник”, реєстр якого налічує 20 тисяч слів [4]. При створенні цього словника та у процесі подальшої активної співпраці професорів Київського національного університету імені Тараса Шевченка із представниками Інституту литовської мови над укладанням “Литовсько-українського словника” авторським колективом (С. Гриценко, І. Корольов, А. Грітенене) були враховані зміни, затверджені в новому правописі України – це так звані безваріантні зміни у написанні слів та варіантні зміни, тобто зміни-доповнення до чинної норми.

До безваріантних змін, які ми враховували при укладанні “Литовсько-українського словника”, є передача звука [j] відповідно до вимови іншомовного слова буквою *й* (а відповідні звукосполучення – літерами *є, ї, ю, я*), що прописано у §126 Українського правопису (invest□сіја інвестиція, вклад ~ invest□сіју plānas план [проект] інвестицій).

§ 131 Українського правопису регулює написання запозичень з д-гр. і лат. мов з буквосполученням *-ai-*, яке передається через *-ав-*: *автентичний, автобіографія, автор, авторитет, лавра* тощо. Однак окремі слова, які мають стійку традицію передавання буквосполучення *-ai-* через *-ау-*, можуть мати орфографічні варіанти: *аудієнція / авдієнція, аудиторія / авдиторія, лауреат / лавреат, пауза / павза, фауна / фавна*, що врахували укладачі словника.

Орфографічна варіативність простежується у передачі буквосполучення *th* у словах грецького походження: у більшості запозичень пишемо *t*: *антологія, антропология, аптека, астма, бібліотека, католицький, ортодокс, театр*. А словах, узвичаєних в українській мові з *ф*, можлива варіантність *ф/т*: *анафема / анатема, дифірамб / дитирамб, ефір / етер, кафедра / катедра, логарифм / логаритм, міф, міфологія / міт, мітологія*.

Укладачі “Литовсько-українського словника” ставили за мету дублювати терміни-інтернаціоналізми питомими семантичними еквівалентами: *egzótika* екзотика, *nezvychajnistь, divovижnistь*; *eksceñtrikas, eksceñtrikè* ексцентрик, *дивак, химерник, чудар*. Саме питомим елементам надається перевага при демонстрації лексеми у ширшому контексті у словниковій статті: *atlièkamas knūgos egzempliðius* з *йвий примірник* [екземпляр, копія] *книги* (як еквівалент до нього – *зайвий екземпляр книги*).

Мова виступає запорукою тривкої ідентичності нації, основою її етнокультурної цілісності. Укладачі “Литовсько-українського словника” прагнули донести зачудування мовою, адже лише українці скажуть *мандрувати світом, заїндевілі дерева* чи запропонують стільки еквівалентів литовському фразеологізму: *liežuvì malti молоти* [плескати, верзти, верзятати, варнякати, лепетати, бовтати, калатати] *язиком; теревенити* [правити] *нісенітниці, химери знати, дурниці верзти* [правити, стріляти], *наверзти* [наказати] *сім мішків гречаної овни*.

Отже, різнотипні словники, як упорядкована за алфавітом реальність, становлять цінне джерело інформації про історію культури, про особливості осмислення, освоєння та номінації пізнаних реалій, акумулюють архаїчні елементи в мові, яка, за визначенням В. Гумбольдта, є сукупністю ієрогліфів, в яких людина вміщує увесь світ і свою уяву. Р. Браун порівнювала мову з дорожньою картою культури народу, оскільки саме мова розкаже звідки цей народ прийшов і куди він прямує.

ЛІТЕРАТУРА

1. Нові слова та значення: словник. Ін-т укр. мови НАН України; уклали Л. В. Туровська, Л. М. Василькова. Київ. 2008. 271 с.
2. Пилипчук Д. Словники української мови: 1596-2018. Бібліографічний покажчик. Київ. 2020. 1069 с.
3. Український правопис. 2-ге видання, без змін. Київ. 2023. 391 с.
4. *Mažasis ukrainiečių–lietuvių kalbų žodynas* / Малий українсько-литовський словник / A. Gritėnienė, S. Hrycenko, I. Koroliovas, O. Nika, Z. Pacholok. Vilnius: Lietuvių kalbos institutas, 2022. 576 p.

НЕСПОДІВАНИЙ ЕФЕКТ ШКІЛЬНОГО КУРСУ ЗАРУБІЖНОЇ ЛІТЕРАТУРИ, ВИКЛИКИ ПЕРЕД НИМ І ШЛЯХ ДО ПЕРЕМОГИ

Клименко Ж. В.

*доктор педагогічних наук, професор,
професор кафедри методики викладання
іноземних мов і світової літератури*

Український державний університет імені Михайла Драгоманова

У 2022 році вчителі, методисти й науковці відзначили 30-річчя шкільного курсу «Зарубіжна література», поява якого в наших школах засвідчила кардинально новий вектор української освіти. Вектор, що спрямовував на відхід від колоніального статусу вітчизняної культури, утверджував європейське майбутнє України. Так, А. Погрібний як ініціатор уведення цієї навчальної дисципліни наголошував, що на її тлі рідна література «сприймається як важливий і невід’ємний компонент світового літературного процесу..., а не як тінь російської літератури чи додаток до цієї літератури, як це було за радянського часу» [6, с. 15]. У ході ювілейного Всеукраїнського круглого столу сучасні провідні літературознавці та науковці-методисти (О. Ісаєва, Ж. Клименко, Ю. Ковбасенко, Л. Мацевко-Бекерська, Л. Мірошніченко, О. Ніколенко, Г. Токмань, Б. Шалагінов та інші) засвідчили ефективність викладання предмета, його важливу роль у системі вітчизняної мовно-літературної освіти [5]. Також було відзначено, що за тридцятилітню історію нового курсу в школах України впроваджено та успішно апробовано інноваційні технології та методики, що позитивно вплинуло на розвиток літературної освіти в цілому.

Однак чи не *найбільшим здобутком предмета «Зарубіжна література» і водночас для деякого все ще найбільшою несподіванкою є те, що він став справді державницьким, таким, що спрямований не лише на ознайомлення з шедеврами світової літератури, а й на побудову української духовної стіни, тобто україноцентричним* [2; 5].

Із кожним роком новий курс усе більше сприяв формуванню української ідентичності учнів. Важливими кроками в цьому напрямку стали, по-перше, сам факт вивчення зарубіжних творів у кращих українськомовних перекладах, а, по-друге, спрямування на реалізацію українсько-зарубіжних літературних зв’язків. У подальшому до навчальних програм було введено відомості з історії української перекладацької школи, а в підручниках з’явилися не лише матеріали, присвячені майстрам українського перекладу, а й завдання та запитання, що спонукали учнів пізнавати невичерпні можливості української мови через переклади І. Франка, Лесі Українки, М. Рильського, Г. Кочура, М. Лукаша, В. Мисика, В. Стуса та багатьох інших видатних перекладачів. У 2006 р. було представлено технологію вивчення перекладної літератури як важливого складника українського письменства, джерела збагачення вітчизняної культури та могутнього чинника формування національно свідомого українця [1]. Україноцентризм курсу значною

мірою посилювся у воєнний час (з 2014 р., а особливо після 24-го лютого 2022 р.), що стало відповіддю вчителів та науковців на російську агресію. Прикметно, що саме в період повномасштабної війни зі шкільних програм було вилучено твори російської літератури. На сучасному етапі основними напрямками формування української ідентичності учнів засобами зарубіжної літератури можна вважати такі: вивчення творів на українську тематику, опрацювання питання «Україна в біографії зарубіжного письменника», висвітлення патріотичної тематики в інонаціональних творах, увиразнення своєрідності української культури в процесі вивчення зарубіжних творів, формування уявлення учнів про роль вітчизняної перекладацької школи в духовному поступі нашого народу [2, с. 3-5].

Ще на світанку запровадження нового курсу, наголошуючи на українській специфіці його викладання, Д. Наливайко зазначав: «Немає і не може бути універсальної, однакової для всіх країн та народів зарубіжної літератури... Справа передусім у тому, що кожен народ бачить зарубіжну літературу у своїй перспективі і відповідно до цього встановлює в ній ієрархію цінностей» [4, с. 9]. У нашій перспективі – переможно-мирна, квітуча Україна, і відповідно в ієрархії цінностей надзвичайно важливим є формування та збереження в нових умовах української ідентичності. Саме ця ідея має бути й надалі визначальною для розвитку предмета.

І хоча можливості вчителів та учнів були значно обмежені скороченням кількості годин на курс «Зарубіжна література», він і нині надає платформу для формування особистості, з одного боку, з *планетарним мисленням* (яка усвідомлює цінність різних культур, розмаїття світу та взаємозв'язок усіх земель), а з іншого, з *чіткою національною ідентифікацією себе як українця / українки*. Мова йде не лише про етнічну ідентичність, а більшою мірою про національну, громадянську, ототожнення себе з рідним народом.

Попри згадані здобутки методики викладання зарубіжної літератури, дотепер багато хто, у тому числі й із освітян, не усвідомлює, у чому ж саме полягає україноцентричне значення предмета. Саме тому доцільно популяризувати цю важливу місію розглядуваного шкільного курсу. Зокрема наголошувати на його можливостях у висвітленні націєвірної ролі нашої перекладної літератури, увиразненні громадянського подвигу українських тлумачів як охоронців рідного слова тощо.

Нині перед нами стоїть *чимало викликів*, пов'язаних із *глобалізаційними процесами*, які ведуть до вихолощення національних компонентів в освіті; і з *особливостями розвитку прийдешніх поколінь*; і з, *поширеною у світі тенденцією до нівелізації ролі гуманітарної*, зокрема літературної освіти. А також із *потужною цифровізацією нашого життя* (яка несе за собою багато позитивів, але й цілу низку проблем). Адже через цифровий формат не так доходять емоції, неможливо обійняти людину, підготувати й представити інсценізацію казки так, як в режимі живого спілкування, відчутти аромат. І це ще далеко не весь перелік обмежень, які враховують учителі при дистанційному навчанні.

Але зрозуміло, що *найбільші виклики нам принесла війна*, і відповідно *маємо дивитись на літературну освіту через оптику війни* [3]. У зв'язку з цим головною нашою метою є зробити предмет *потужним естетично-психологічним щитом*,

який захищатиме учнів від воєнних потрясінь, підтримуватиме і розвиватиме їхню віру в себе, в український народ, в нашу перемогу й процвітання України. У світлі цих завдань варто надзвичайно уважно підходити не лише до вибору творів для вивчення, різноманітних додаткових матеріалів, а й до методичних засобів, зокрема, щоб запобігти *ретравматизації учнів* [3]. Учителю зараз як ніколи має заглибитись у *бібліотерапію, арт-терапію, медіапсихологію*. Вивчивши їхні основні постулати, реалізувати їх під час уроків і позакласних заходів. Бо, напевно, ще ніколи українським педагогам-філологам не потрібно було так, як зараз, *уміння зчитувати терапевтичний ефект художніх творів*.

Таким чином, наш шлях до перемоги лежить через спрямування викладання зарубіжної літератури на розв'язання важливих державницьких проблем:

- *плекання психології переможців, життєстійкості особистості;*
- *зміцнення й популяризацію україноцентричного спрямування предмета;*
- *використання його книготерапевтичного та арт-терапевтичного потенціалів задля підтримки психологічного балансу учнів;*
- *залучення широких можливостей медіапсихології, формування медіаімунітету сучасного школяра.*

Нині українська освіта багато в чому прагне перейняти досвід глобалізаційних освітніх процесів, характерних для Європи. Однак, запозичуючи краще чуже, варто не втратити свої оригінальні здобутки. Саме таким зокрема є шкільний предмет «Зарубіжна література», який разом із курсом української літератури складає своєрідну систему двох дзеркал, що надає учням можливість порівняти своє з чужим. А, отже, краще пізнати та усвідомити власну українську ідентичність.

ЛІТЕРАТУРА

- 1.Клименко Ж. В. Теорія і технологія вивчення перекладних художніх творів у старших класах загальноосвітньої школи. Київ: Вид-во НПУ ім. М. П. Драгоманова, 2006. 340 с.
- 2.Клименко Ж. В. Шкільний курс «Зарубіжна література» як чинник формування української національної ідентичності учнів. *Всесвітня література в школах України*. 2016. № 7-8. С. 2-7.
- 3.Клименко Ж. В. Як запобігти ретравматизації школярів, викладаючи літературу? *Тенденції і перспективи вивчення літератури у середній і вищій школах: матеріали Всеукраїнської науково-практичної конференції*. м. Тернопіль, 15 грудня 2022 р. / За заг. ред. Н. Р. Грицак. Тернопіль: ТНПУ ім. В. Гнатюка, 2022. С. 11-18. URL: <https://cutt.ly/K3F5Cl1> (дата звернення: 3.09.2023).
- 4.Наливайко Д. Як же вивчати зарубіжну літературу в школі? *Зарубіжна література в навчальних закладах*. 1996. №1. С. 7-11.
- 5.«Шкільний курс зарубіжної літератури: традиції, сучасність, перспективи». *Всеукраїнський круглий стіл, присвячений 30-й річниці курсу*. 5 жовтня 2022 р. URL: <https://www.youtube.com/watch?v=Fa85eWFga3M&t=14090s> (дата звернення: 3.09.2023).
- 6.Шкільний предмет «Зарубіжна література» в українському вимірі». *Всесвітня література в середніх навчальних закладах України*. 2001. № 11. С. 14-20.

КОНЦЕПТУАЛЬНІ КОМПОНЕНТИ ТЕХНОЛОГІЇ ІНТЕРАКТИВНОГО НАВЧАННЯ

Кучеренко І. А.

*доктор педагогічних наук, професор,
професор кафедри педагогіки, психології та менеджменту,
Білоцерківського інституту неперервної професійної освіти*

Комунікативно-діяльнісна основа сучасної мовної освіти виходить на якісно новий рівень лінгводидактичної організації уроку української мови, що передбачає повне занурення у процес навчального спілкування з метою розвитку мовної особистості школяра. Досягти цього можливо за умови впровадження у шкільну освітню практику особливого навчання, що ґрунтується на діалогічній дискурсивній взаємодії суб'єктів навчального процесу з метою досягнення наперед визначеного кінцевого результату. Такою інноваційною формою організації навчального процесу є технологія інтерактивного навчання, що покликана створити комфортні педагогічні умови, в яких кожен учень під час активного учіння буде розвивати власну комунікативну здатність, інтелектуальну спроможність, особистісні якості.

Поняття «інтерактивна педагогіка» ввів у науковий простір Г. Фріц, зацентрувавши увагу психологів і педагогів на важливості взаємодії у навчанні – інтерактивності (від англ. *inter* – поміж-, взаємо-; *act* – діяти). Нині інтерактивні інновації активно апробують педагоги, психологи та лінгводидакти (Н. Голуб, О. Горошкіна, С. Караман, О. Кучерук, С. Омельчук, М. Пентилюк, Л. Пироженко, О. Пометун та ін.) й упроваджують в освітню практику вчителі.

Сутність інтерактивного навчання, переконують О. Пометун та Л. Пироженко, полягає в тому, що «навчальний процес відбувається за умови постійної, активної взаємодії всіх учнів. Це взаємонавчання (групове, колективне, навчання у співпраці), де вчитель і учні є рівноправними суб'єктами навчання, розуміють, що вони роблять на уроці [3, с. 7]». В аспекті лінгводидактики М. Пентилюк трактує інтерактивну технологію як «таку організацію навчального процесу, що включає чітко спланований очікуваний результат навчання, окремі інтерактивні методи і прийоми, що стимулюють процес пізнання, та розумові навчальні умови й процедури, за допомогою яких можна досягти запланованих результатів [2, с. 55]». Мета інтерактивної технології полягає в проектуванні й організації вчителем оптимальних умов для активного учіння, за яких учень сам особистісно буде відкривати і здобувати знання, виробляти вміння й уміння, набувати досвіду та розвивати власну компетентність. Наголосимо, що в умовах інтерактивного навчання на уроці реалізовується дискурс.

Навчально-пізнавальний дискурс – це комунікативна репрезентація контактного суб'єкт-суб'єктного спілкування вчителя – учня – учнів з метою передачі науково-змістової інформації і розвитку всіх складників комунікативної компетентності (мовленнєвої, мовної, дискурсивної, соціокультурної, діяльнісної). На наш погляд, квінстенція інтерактивної технології сучасного

уроку української мови – діалогічна / полілогічна суб'єкт-суб'єктна взаємодія всіх учасників процесу навчання, міжособистісний навчально-пізнавальний дискурс задля розвитку комунікативної компетентності учня-мовця.

Центральним моментом інтерактивної технології уроку мови вважаємо міжособистісну навчально-пізнавальну взаємодію, найголовнішою особливістю якої є здатність учня «занурюватися» у навчальну комунікативну ситуацію, «переймати роль іншого», уявляти, як його сприймає співрозмовник / група партнерів і відповідно інтерпретувати дії інших та стратегічно конструювати й реалізовувати власні дії. Під час втілення інтерактивної технології учні формують «Я-Концепцію»: визначають «Я» актуальне (самоідентифікація себе), «Я» соціальне (погляд на себе з точки зору соціального оточення), «Я» потенційне (якості та цінності особистості за суттєвих змін життєвого світу), «Я» ідеальне (тенденції розвитку та самоздійснення особистості) [1, с. 192]. У процесі міжособистісного навчально-пізнавального дискурсу і відбувається розвиток учня-мовця, підготовка його до комунікативної взаємодії. Важливими завданнями на уроці виступають навчальні, виховні та розвивальні цілі, чітко визначені на початку уроку і внутрішньо мотивовані з метою досягнення запланованих позитивних результатів. Шляхами досягнення визначених цілей є діалогічна взаємодія, до якої залучаються всі учні класного колективу. У співпраці замість репродукування «готової» інформації (абстрактно відірваної від життєвих реалій) школярі обґрунтовано висловлюють власні думки, «переживають» нові комунікативні ролі, здобувають знання, виробляють уміння та навички, набувають досвіду.

Процес навчання на уроці в аспекті інтерактивної технології передбачає моделювання комунікативних ситуацій, проблемних ситуацій, використання дидактичних ігор (рольових, ділових), спільне вирішення поставленої пізнавально-дослідної проблеми. Інтерактивна співпраця виключає як домінування вчителя, так і однієї думки над іншою. У процесі співпраці всі учасники навчальної взаємодії – міжособистісного навчально-пізнавального дискурсу – приймають рішення, доходять спільної думки, навчаються бути демократичними, мовленнєво активними.

Виділяємо ключові ознаки технології інтерактивного навчання в аспекті лінгводидактики (Табл. 1).

Таблиця 1

Концептуальні компоненти технології інтерактивного навчання

Компоненти	Технологія інтерактивного навчання
Концепція	<ul style="list-style-type: none"> ✓ Навчання – активний процес взаємодії всіх учнів з метою пізнання та саморозвитку ✓ Суб'єкт-суб'єктна діалогічна / полілогічна взаємодія ✓ Орієнтація на внутрішню мотивацію ✓ Цілеспрямоване активне учіння ✓ Рефлексія навчальних дій ✓ Співпраця, співнавчання, взаємонавчання
Мета й цілі	<ul style="list-style-type: none"> ✓ Розвиток Я-концепції учня як мовної особистості ✓ Формування комунікативної компетентності ✓ Розвиток пізнавальних можливостей учнів ✓ Активна пізнавально-дослідна діяльність ✓ Трансформація знань, умінь і навичок у нові умови, ситуації ✓ Розвиток глибокої внутрішньої мотивації
Зміст	<ul style="list-style-type: none"> ✓ Інформація, здобута у процесі власного активного учіння ✓ Інструмент для самостійного здобування знань ✓ Засіб розвитку інтелекту учнів ✓ Характеризується гнучкістю, пізнавальною значущістю ✓ Цілеспрямований на формування ключових і предметних компетентностей
Процес навчання	<ul style="list-style-type: none"> ✓ Міжособистісний навчально-пізнавальний дискурс ✓ Моделювання навчальних комунікативних ситуацій ✓ Учень – активний суб'єкт навчальної взаємодії ✓ Учитель – координатор, організатор, помічник ✓ Демократичний діалогічний стиль спілкування ✓ Взаємодія учасників навчального процесу ✓ Різнобічна модель активної суб'єкт-суб'єктної взаємодії ✓ Колективне, групове навчання у співпраці ✓ Інтерактивні методи і прийоми
Оцінювання	<ul style="list-style-type: none"> ✓ Результат навчальної взаємодії ✓ Процес співпраці ✓ Індивідуальні дії під час навчально-пізнавального дискурсу ✓ Право на помилку, неправильну гіпотезу ✓ Варіанти правильних відповідей ✓ Рефлексія (вчителя, групи учнів, учня), корекція ✓ Підведення підсумків

Уведення інтерактивної технології сучасного уроку української мови в практику сучасної школи репрезентує її переваги над традиційною методикою, що виявляється в контексті навчальної діяльності і спрямовується на розвиток учня-мовця у співпраці, взаємоповазі з метою досягнення успіху в особистісному цілеспрямованому учінні.

ЛІТЕРАТУРА:

1. Мистецтво життєтворчості особистості: наук.-метод. посіб. За ред. В. М. Доній, Г. М. Несен, Л. В. Сохань [та ін.]. К. 1997. Ч. 2. *Життєтворчий потенціал нової школи*. 936 с.
2. Пентилюк М., Окунович Т. Сучасний урок української мови. Х.: Вид. група «Основа». 2007. 176 с.
3. Пометун О., Пироженко Л. Сучасний урок. Інтерактивні технології навчання: наук.-метод. посіб. К.: А.С.К., 2004. 192 с.

РОЗВИТОК КОМУНІКАТИВНИХ УМІНЬ НА ОСНОВІ ТЕКСТУ

Мамчур Л. І.

*доктор педагогічних наук, професор
Уманського державного педагогічного
університету імені Павла Тичини*

Одним із шляхів ґрунтовного засвоєння української мови, вироблення ключових компетентностей щодо правильного, доречного й ефективного використання її в активній комунікативній взаємодії, усвідомлення мови як основи формування й формулювання думки є впровадження у практику мовного навчання вивчення тексту як найвищого рівня мови.

Більшість сучасних лінгводидактів (Н. Голуб, О. Горошкіна, С. Караман, І. Кучеренко, С. Омельчук, М. Пентилюк та ін.) вважають, що текст лежить в основі формування комунікативної компетентності. М. Пентилюк переконана, що «відомості про текст, його структуру, особливості, категорії ... повинні забезпечити формування комунікативної компетентності учнів, умінь будувати усні й письмові висловлювання, спілкуватися в різних життєвих ситуаціях» [3, с. 97]. Уважаємо, що першочерговим завданнями вчителя-словесника є:

- формування вмінь створювати текст, що виражає думку і наміри мовця;
- сприймати тексти не лише за змістом, а й за сутністю;
- налагоджувати за допомогою текстів взаємодію з учасниками спілкування для досягнення поставленої комунікативної мети.

Проблема культури спілкування, комунікативної здатності індивіда не виходить з поля зору мовознавців, психолінгвістів, педагогів, лінгводидактів, усіх, кому не байдужі питання навчання і виховання мовної особистості. На думку І. Кучеренко, мовна особистість – це «особистість, котра виявляє високий рівень комунікативної компетентності, володіє арсеналом лінгвістичних одиниць і зміло їх реалізовує; вдало, правильно й доречно здійснює продуктивну й репродуктивну мовленнєву діяльність; має ефективний соціальний та індивідуальний комунікативний вияв у процесі спілкування; осмислено розвиває власний мовний дар; має почуття мовної самосвідомості [1, с. 35]». Сформувати мовну особистість у системі освіти – це виховати мовця, котрий буде дбати про красу і розвиток рідної мови, творитиме україномовне середовище в усіх сферах суспільного життя, відроджуватиме культуру, звичаї і традиції народу, буде забезпечувати висококультурне інтелектуальне спілкування літературної мовою. Надаючи мові

особливої значущості у формуванні національної свідомості і приналежності, І. Огієнко переконливо доводив, що мова – це наша національна ознака, що в «мові – наша культура, ступінь нашої свідомості. Мова – це форма нашого життя, життя культурного і національного. Мова – душа кожної національності, її святощі, її найцінніший скарб [2, с. 57]».

Комунікативні знання, уміння і навички є досить важливими й необхідними для учня, оскільки вони забезпечують ефективність спілкування в усній та писемній формах і формуються на ґрунтовній теоретичній і практичній підготовленості, виробляються як автоматизовані усвідомлені дії, що дозволять особистості сприймати, розуміти об'єктивний світ і впливати на нього в процесі життєдіяльності й спілкування.

За законами лінгводидактики формування таких знань, умінь і навичок можливе тільки у системному навчанні, коли практичне засвоєння мови відбувається безпосередньо в процесі реальної чи модельованої діяльності з метою оволодіння комунікативними вміннями. Автори словника-довідника з методики викладання української мови визначають комунікативні вміння як «один із видів спеціальних умінь, пов'язаний з умінням сприймати, відтворювати і створювати усні і письмові висловлювання [4, с. 108]». До комунікативних умінь і навичок М. Пентилюк відносить «уміння правильно визначати тему висловлювання та чітко дотримуватися її меж; будувати висловлювання відповідно до його мети, основної думки, адресата мовлення; використовувати найбільш вагомі факти й докази для розкриття теми та основної думки; будувати висловлювання логічно й послідовно, тобто встановлювати причинно-наслідкові зв'язки між фактами та явищами, робити необхідні узагальнення і висновки; вибирати тип і стиль мовлення залежно від мети і ситуації спілкування; використовувати різноманітні мовні засоби відповідно до типу, стилю, жанру висловлювання; удосконалювати висловлювання (коректувати усне й редагувати писемне мовлення). Комунікативні уміння й навички формуються під час роботи над зв'язним усним і писемним мовленням [3, с. 72]. У нашому розумінні комунікативні вміння – це спеціальні вміння створювати власні висловлювання відповідно до комунікативної ситуації, використовуючи вербальні та невербальні засоби спілкування, брати активну участь у комунікації, виявляти доречно комунікативну поведінку й досягати успіху в міжособистісному спілкуванні.

Вважаємо, що в учнів необхідно розвивати на текстовій основі такі комунікативні вміння:

- розкривати тему висловлювання;
- визначати мету й ідею тексту відповідно до комунікативної мети;
- вживати мовностилістичні засоби відповідно до комунікативної ситуації;
- доречно обирати стиль, тип і жанр мовлення для продукування власних висловлювань;
- створювати тексти різних стилів, типів і жанрів мовлення відповідно до комунікативної мети адресата й ситуації спілкування;
- поетапно породжувати тексти у комунікативному процесі;
- виявляти, удосконалювати й корегувати порушення у побудові текстів відповідно до вимог комунікативної ситуації;

- уміло спілкуватися, орієнтуючись у комунікативній ситуації;
- встановлювати і підтримувати контакт із співрозмовником;
- прогнозувати та змінювати стратегії комунікативних дій і поведінки спілкування;
- комунікативно доцільно користуватися паралінгвістичними засобами;
- виявляти недоліки в комунікативному процесі, успішно усувати їх.

Мовна особистість, котра володіє такими комунікативними вміннями, не може раптово з'явитися в основній чи старшій школі, її розвиток, пропедевтичне формування повинне починатися ще у дошкільному закладі, проводитися (без визначення і вживання лінгвістичних термінів) у початковій школі, формуватися в основній школі, а в старшій удосконалюватися. Формування комунікативної компетентності – складне завдання не тільки вчителя, а і самого учня, адже її розвиток не закінчується у загальноосвітній школі, а має продовжуватися все життя. У творчих руках учителя-словесника, який зацікавить учнів рідною мовою, систематично і цілеспрямовано формуватиме творчі, мовленнєві, комунікативні вміння учнів, стимулюватиме школярів до активної мовленнєво-комунікативної діяльності, розвиватиме їхню комунікативну компетентність, випускники будують новою мовною особистістю, що легко і вільно зможе комунікувати в будь-яких життєвих і суспільних ситуаціях.

ЛІТЕРАТУРА:

1. Кучеренко І. Стандартизація змісту освіти в аспекті розвитку мовної особистості (філософсько-методологічний аспект). *Українська мова і література в школі*. 2016. №1. С. 34-39.
2. Огієнко І. Наука про рідномовні обов'язки Рідномовний катехизис для вчителів. К.: Обереги. 1994. 72 с.
3. Пентилюк М. Актуальні проблеми сучасної лінгводидактики: збірник статей. К.: Ленвіт. 2012. 256 с.
4. Словник-довідник з української лінгводидактики. За ред. М. Пентилюк. К.: Ленвіт. 2003. 149 с.

ТЕОРЕТИКО-МЕТОДОЛОГІЧНІ ЗАСАДИ ДОСЛІДЖЕННЯ ОЗНАКОВИХ СЛІВ У ЛОГІЦІ, ФІЛОСОФІЇ ТА ЛІНГВІСТИЦІ

Мединська Н. М.

*доктор філологічних наук, доцент, професор
кафедри української мови та літератури,
проректор з наукової роботи*

*Приватного вищого навчального закладу
«Міжнародний економіко-гуманітарний університет
імені академіка Степана Дем'янчука»*

Ще з давніх часів філософів, логіків, психологів та лінгвістів привертала увагу категорія ознаки, яка є однією з визначальних поняттєвих категорій.

Представників різних наук цікавить насамперед онтологічний статус цієї категорії, її роль у процесах категоризації і концептуалізації дійсності людиною,

форми та засоби її репрезентації як у психічній, ментальній, семіотичній сферах людини, так і в її комунікативній діяльності.

Мета наукової розвідки полягає у з'ясуванні логіко-філософського та лінгвістичного статусу категорії *ознаки*.

Основним мовним рівнем репрезентації семантики категорії ознаки є лексичний, оскільки саме лексика найповніше відображає змістові параметри мовної картини світу. Із ним найтісніше взаємодіє і граматичний рівень.

У сучасному трактуванні лінгвістична сутність граматичних одиниць і категорій полягає у відображенні реальних закономірностей (відношень) мисленнево-мовної і мисленнево-мовленневої онтології.

В онтологічному просторі людина виділяє різні явища, предмети, дії, процеси та ознаки. Процес пізнання світу передбачає узагальнення конкретних фактів дійсності, групування їх у рубрики, класи, що відбувається за допомогою мисленневих категорій, які відображають загальні закономірності позамовної дійсності у свідомості людини і мають універсальний характер.

У філософській традиції відоме твердження, що у сфері пізнання людиною світу є певний набір загальнолюдських понять, серед яких свою нішу мають поняття *якість, ознака* [1; 2], як поняттєво-мисленнєві категорії поряд із такими категоріями, як *кількість, стан, дія, процес* та ін., що відображають одну з форм сутності речей та є основою семантики мовних одиниць.

Категорії *ознака, якість, властивість* із філософського погляду кваліфікують як об'єктивно притаманні предметові (об'єктові, речі). Якість є одним із різновидів ознаки та загальною характеристикою предмета, завдяки якій він є саме цим об'єктом [1; 2]. На противагу властивості вона має відносний характер, бо характеризує предмет з одного боку, виражає відношення однієї речі до інших речей. Вивчення категорії *ознаки* сягає античної філософії. Ще Демокрит, Декарт, Галілей, Гоббс виділяли первинні та вторинні ознаки предмета, хоч першим ці терміни ввів Джон Локк. До первинних, або об'єктивних, на його думку, належать рух, непроникність, об'єм, фігура та ін. Вторинні, або суб'єктивні, якості не становлять сутності речей, а є залежними від первинних якостей [3].

Ще в античні часи Аристотелем було виділено десять категорій та пов'язано категорію *ознаки* (якості) з категорією *сутності*. Усі решта (з десяти категорій) характеризують сутність як її акциденції, тому про них можна говорити як про загальні типи предикатів у судженнях, про «схеми категорійних висловлень». Категорії – це загалом усе те, що може бути повідомлено про предмет, оскільки він є і його кваліфікують як сутність. Система категорій загалом дає знання про те, що сутність представлена просторово-часовим спектром, окреслює якісну цінність у світі кількісного та вимірюваного як наявного в багатьох сутностях, взаємодіє з ними у своїх якостях (властивостях, ознаках) [4].

У сучасній філософії такими загальними категоріями вважають субстанцію, властивість (атрибут) та відношення. Річ визначають як цілісну та відносно стійку частину реальної дійсності, якій притаманна визначеність, виражена у структурних, функційних, якісних та кількісних характеристиках за наявності більшої чи

меншої постійності форми. З іншого боку, речі характеризуються певною ознакою: вони мають деякі властивості та якості.

У лінгвістиці розмежують поняття ознаки та якості.

У сучасній лінгвістичній парадигмі актуальним є також аналіз мисленнєвої основи, ментального субстрату мовних побудов, оскільки мисленнєвий зміст набуває форми лише в мові, і репрезентований у мовленні.

Тому поняттєва категорія *якості* – це фундаментальна гносеологічна категорія, що відображає процес пізнання людиною реального світу в логічній категоризації світу речей та їхніх ознак. Лінгвісти вважають філософське визначення якості значно вужчим від мовного витлумачення цієї категорії [1].

Із позицій логіки ознаками можна вважати будь-які потенційні характеристики предметів. В об'єктивній дійсності ознаками є все те, у чому одні предмети схожі між собою, а інші відрізняються.

Отже, первинний розподіл елементів реального світу на речі та ознаки відповідає початковому етапу пізнавально-класифікаційної діяльності людини.

Логічна категоризація світу на речі та ознаки була об'єктивована в класифікації слів на частини мови, що ґрунтувалася на протиставленні двох основних лексико-граматичних класів: назв предметів (речей) і – назв непередметів, або ознак у широкому витлумаченні. На її основі були створені в теоретичному мовознавстві різні за кількісним складом та якісним наповненням класифікації частин мови, у яких іменник постав єдиним класом слів на позначення предметів, інші ж класи частково пов'язували або й зовсім не пов'язували з ознакою і лише прикметник кваліфікували як повнозначну частину мови, спеціалізовану на вираженні ознаки предмета. Із семантичною диференціацією ознакових слів тісно пов'язана граматична диференціація, оскільки саме семантика зумовлює їх граматичну спеціалізацію.

ЛІТЕРАТУРА

1. Anderson J. M. *Modern grammars of case : a retrospective*. Oxford: Oxford University Press, 2006. 461 p.
2. Chomsky N. *Cartesian Linguistics: A Chapter in the History of Rationalist Thought*. N.Y.: Harper & Row Publishers, Inc., 1966. 119 p.
3. Helbig H. *Knowledge Representation and the Semantics of Natural Language*. Berlin: Springer, 2006. 652 p.
4. Мединська Н. М. *Ознакові слова в українській мові: семантична і граматична диференціація: монографія*. Рівне: Видавець О. Зень, 2018. 420 с.

ПРИСЛІВНИКИ СПОСОБУ ДІЇ ЯК ОЗНАКОВІ СЛОВА В СУЧАСНІЙ УКРАЇНСЬКІЙ МОВІ

Плющ М. Я.

*доктор філологічних наук, професор,
завідувач кафедри української мови
Українського державного університету
імені Михайла Драгоманова*

Прислівники як ознакові слова сягають епохи, коли людина відчула потребу спілкування і поєднала кінетичні засоби – вказівки на предмети, явища, стани за допомогою рук та інших органів зі звуковим супроводом. Перші прономи – це вказівні слова (займенники), які передували словам-найменуванням за певними ознаками.

Розрізнення слів як назв субстанцій та ознак, виділення повнозначних і службових частин мови з логічною категоризацією усього суцього пов'язане з поступово набутими навичками племені, народності. Одночасно закріплювалися традиції моралі, культури, внутрішнього духу спільноти і мови.

Ознака іншої ознаки – це своєрідна функція, яка поступово реалізувалася на основі словотвору – використання твірних основ слів різних частин мови (іменників, прикметників, числівників).

До найдавніших утворень, що відображають поступовий частиномовний розподіл слів на рівні формальної будови відповідно до функцій у реченні належить становлення відмінкової парадигми іменних слів. Найдавніші утворення прислівників способу дії – це відзайменникові й відіменникові на основі відмінкових форм орудного та знахідного прийменникового.

Лексичне і граматичне значення слова всебічно представлено у працях О. О. Потебні. За визначенням ученого, «Знак у слові є необхідна (для швидкості думки і для розширення свідомості) заміна відповідного образу чи поняття; він є *представник* того чи того в суцх ділах думки, а тому називається *представленням*» [8, с. 18]. В основі слова це представлення ознаки.

В основі семантики слів лежать поняття, які відображають категорії субстанції та ознак (якості, властивості, дії, стану). За О. О. Потебнею, кожне слово є виразником певної ознаки, але виражає її по-різному. Спосіб представлення ознаки словом у реченні різних повнозначних частин мови полягає у закріпленій за словом функції. Основним способом утворення прислівників способу дії є адвербіалізація відмінкових та прийменниково-відмінкових форм іменників [6].

Прислівник виражає обставинні відношення. О. О. Потебня зазначає, що прислівник, похідний від узгоджуваних слів, разом із відмінком втрачає узгодження – основну рису субстантивності. Відмінність між таким прислівником і додатком може зовсім не виражатися зовні і полягати лише у тому, що в одному випадку слово є іменником або вжито іменниково, а в другому уже відчувається не як інший предмет, а як ознака ознаки [8 с. 107].

Функційно-семантичне значення прислівників способу дії розвивалося в орудному відмінку на основі інструментального. Формуванню орудного способу дії сприяло поступове закріплення за ор. інструментальним здатності виражати не тільки субстанціальний зміст, а й адвербіальні значення.

Значення способу дії в українській мові віддавна здатні виражати відмінкові форми іменників в орудному відмінку, що постало на вираженні семантики інструментальності. Наприклад: *міряться силою – взяти силою; висиджені квочкою курчата – сидіти квочкою весь день*.

Давньоруські пам'ятки засвідчують широке використання адвербіалізованих словоформ орудного відмінка у функції порівняння, сукупності, перетворення.

У сучасній українській мові функціонують стійкі словосполучення з ор. способу дії: *гоном гонити, ридма ридати, пропасти пропадом та ін.* [7, с. 32].

У сучасній українській мові широко представлені давні утворення прислівників способу дії на основі абстрактних іменників (назв дій, процесів). За О. О. Потебнею це дофлексійні слова, які в процесі диференціації за різними ознаками набували своєрідне оформлення. Абстрактні іменники та інфінітив (пізніше – форма дієслова) – це первісні дофлексійні слова. Пізніше неозначена форма стала початковою формою дієслова (інфінітивом).

Прислівники способу дії творилися як безафіксні абстрактні іменники у формі однини й множини або двоїни називного відмінка й непрямих відмінків або прийменниково-відмінкових форм. Адвербіалізуючись, вони набували значення обставинної функції, виражаючи значення ознаки іншої ознаки. Так, прислівники, утворені способом адвербіалізації форм знахідного відмінка однини безафіксних іменників, виражають значення способу дії за допомогою приєднання прийменників *-на, -у(в)*. Наприклад, у формі однини: *кинутися врозтіч (навздогін, назустріч); зробити наспіх; жити впроголодь; відповісти вмить, одягти навиворіт.*

До давніх прислівникових слів належать адвербіалізовані форми іменників з суфіксом *-к* та закінченням *-и* множини або двоїни.

У прислівнику іменниковий суфікс і закінчення виступають як суфікс *-ки*, а прийменник зберігається уже як префікс, але може бути видозмінений: *-нав*. Наприклад, подібні до займенникових утворень *паки – навики*: *гратися навбитки (крашанками), одягнути щось наопашки, ставати навитиньки (навколішки), битися навулачки, випити навхилки та ін.* З іншими прийменниками-префіксами: *працювати залобки, подумки*, з іншими суфіксами (двоїни): *навперейми*.

У сучасній українській мові продуктивні прислівники способу дії, утворені від основ якісних прикметників на *-о, -е*.

У працях українських мовознавців засвідчено значну розбіжність у трактуванні функційного діапазону прислівників. Найбільш прийнятним видається погляд К. Г. Городенської, який поділяють Н. М. Мединська А. В. Висоцький та ін. За визначенням К. Г. Городенської, прислівник виражає ознаку іншої ознаки, уживається в реченні в позиції детермінативного другорядного члена та прислівного некерованого члена, для якого характерна безкатегорійність та незмінюваність [4, с. 299]. На нашу думку, відсутність категорійності стосується тільки морфологічної семантики слова, адже до них уведено й слова категорії стану. Уточнення функцій прислівників способу стосується лексичної і синтаксичної семантики, оскільки як виразники обставинних відношень вони виступають обставинами – некерованими другорядними членами. А так звані безособово-предикативні прислівники віддавна формувалися як слова категорії стану (на відміну від *придієслівників* або *наречий*), для виконання функції на семантико-синтаксичному рівні предиката стану. Те, що їх не виділено в окрему частину мови в історичному процесі диференціації ознакових слів є, мабуть, випадковим. На думку О. О. Потебні, дієприкметник міг сприйматися як виразник ознаки дії,

процесу, явища одночасно з дієсловом, бо прикметники як виразники ознаки предмета виділилися як похідні слова від дієприкметників.

Особливості синтаксичних функцій прислівників способу дії полягають у тому, що вони не зумовлені семантикою дієслова, дієприкметника, дієприслівника чи абстрактного іменника або прикметника, а «прилягають» до них як засоби характеристичної, тобто для вираження ознаки іншої ознаки. Наприклад: іти *маршем* (мовчки, повільно), виконаний *вдало* (наспіх), написавши (*вправно*). Навіть у реченні, в якому прислівник входить до складеного присудка, він у дієслівному словосполученні характеризує ознаку дієслова самостійно як обставина способу дії.

Отже, прислівники способу дії характеризують дію, процес, стан.

У структурі речення прислівники способу дії виражають ознаку іншої ознаки самостійно. Семантично прислівники способу дії треба кваліфікувати як словотвірно пов'язані з іншими ознаковими словами: дієсловом, дієприкметником, дієприслівником, прикметником, абстрактними іменниками. У структурі речення прислівники способу дії функціонують як не зумовлені семантикою означуваного слова.

У дієприкметникових і дієприслівникових зворотах прислівники способу дії виступають у функції вираження ознаки іншої ознаки. Цією функцією якісно-означальні прислівники відрізняються від безособово-предикативних прислівників. Безособово-предикативні прислівники виконують функцію головного члена односкладного члена.

ЛІТЕРАТУРА

1. Висоцький А. В. Синтаксична сфера прислівника в українській літературній мові: монографія. Київ: Видавничий дім Дмитра Бураго, 2013. 328 с.
2. Вступ до порівняльно-історичного вивчення слов'янських мов. за ред. О. С. Мельничука. Київ: Наук. Думка, 1966. 595 с.
3. Городенська К. Г. Дієслово. Прислівник. *Теоретична морфологія української мови*: Акад. граматики укр. мови. За ред. чл.-кор. НАН України Івана Вихованця. Київ: Унів. вид-во «Пульсари», 2004. с. 217-325.
4. Мединська Н. М. Ознакові слова в українській мові: семантична та граматична диференціація. Рівне: Вид. О. Зень, 2018. 358 с.
5. Мейє А. Основные особенности германской группы языков. Москва: Изд-во иностранной лит-ры, 1952. 167 с.
6. Плющ М. Я. Відмінок у семантико-синтаксичній структурі речення. Київ: Нац. Пед. Ун-тет ім. Драгоманова, 2022. 233 с.
7. Потєбня О. О. Из записок о русской грамматике. Т 1-2. Москва: Учпедгиз, 1958. 636 с.

АКТУАЛЬНІСТЬ ПРОБЛЕМИ ДЕРЕСІЯНІЗАЦІЇ УКРАЇНСЬКИХ АНТРОПОНІМІВ

Хом'як І. М.

*доктор педагогічних наук, професор,
професор катедри української мови та літератури
Національного університету «Острозька академія»*

Парадоксальна ситуація склалася: росіян називаємо орками, рашистами, москалями, ненависною ордою; на письмі російські топоніми записуємо з малої літери; у словесних формулюваннях практикуємо прийменник *на*: на Росії, - а в антропонімах утворюємо моделі російських імен та прізвищ, ще й ображаємося, коли нам роблять зауваження вчителі, науковці або ж просто патріотично налаштовані співвітчизники:

- Я не Олена, моє ім'я – Альона;

- За паспортом я Данілішин, а не Данилишин;

- Батьки називають мене Дімою, а не Дмитром. До того ж, зауважте, у "Єдиних новинах" журналіст Діма Анопченко, радіоведучий "Променя" – Діма Захарченко, телеведучий програми "Світ навиворіт" рекламує себе Дімою Комаровим.

Російське самодержавство робило все можливе, щоб підпорядкувати собі український народ, і не тільки економічно й політично, а й духовно, створивши для наших співвітчизників такі умови, аби шляхом завуальованої росіянізації власних назв глибше вмурувати національно забарвлені прізвища й імена у фундамент імперського минулого, приписуючи собі досягнення українців у такий, здавалося б, невидимий спосіб.

Наукою про наші імена є антропоніміка (від гр. – людина, ім'я) – галузь ономастики, що вивчає власні назви людей [1, с. 35]: особові імена, форми по батькові, прізвища, прізвиська, псевдоніми, криптоніми. Зосередимо увагу на українських прізвищах, що становлять генокод і духовний скарб нашого народу.

Проблемі нормалізації вживання особових імен і прізвищ присвячено праці І. Глинського, С. П. Левченка, Л. Г. Скрипник, Н. П. Дзятківської, А. М. Поповського та ін. *Мета нашого дослідження* – проаналізувати відповідність сучасних прізвищ правовисним канонам, з'ясувати причини їх деформування, ламання природних мовних кодів.

У XVII сторіччі майже всі українці мали свої прізвища, які часто трансформувалися з імен, роду діяльності, місця проживання тощо, наприклад: від імені Микола – *Миколаєнко, Миколайчук*; за сферою діяльності: син столяра – *Столяренко, Столярчук*; чоловік, який мешкав за річкою, – *Зарічнюк*, у лісі – *Лісовенко* і т. ін. Стабільності прізвища набули в XIX ст. і зміцнювали відчуття національної причетності наших співвітчизників. Будь-яка видозміна їх порушує основи української ідентичності, сприяє намаганням російської ідеологічної машини реалізувати своє бачення українських імен і прізвищ, зокрема через графічне спотворення в РАЦСах.

Казуїстичне маніпулювання прізвищами яскраво проілюстровано в бестселері В. Шкляра "Чорний Ворон": на початку роману головний персонаж постає як червоний командир, штабс-капітан *Чорноусов*, прізвище якого в армії переінакшили з Чорновуса; у чекіста Петра *Птицина*, родом із Одеси, прізвище дідуся було Птах; отаман Пилип Хмара видозмінив свою зовнішність і подався до Криму, де жив під прізвищем *Філіпов*; повстанець Невіруючий Хома одружився з росіянкою, взяв її прізвище і вже як *Фома* Голіков повернувся з Донбасу на Звенигородщину [3, с. 34, 78, 405, 424].

А. А. Бортняк радить працівникам засобів масової інформації не обстоювати викривлені несприятливими історичними обставинами чи казенними принципами форми прізвищ *Подольнін, Кузнічук, Нікітюк, Антосевич, Огороднік* тощо, ілюструє правильні написання цих і подібних прізвищ – *Подольнин, Кузничук, Никитюк* (радше *Микитюк* – І.Х.), *Антосевич, Огородник, Пилипенко, Калениченко, Кулик, Нижник*, незалежно від того, як їх колись записав "канцелярський мудрій" [1, с. 36-41]; не вкладаються в українські рамки і прізвища – *Алексєнко, Казак, Тихонюк, Закусіло, Белік*, що походять від лексем – *Олекса, козак, Тихін, закусити, білий*; кумедно звучать прізвища в такій інтерпретації – *Крот, Рябоконь, Трегуб, Кот, Поп, Сокол, Куцевол* замість *Кріт, Рябокінь, Тригуб, Піп, Кіт, Сокіл, Куцевіл*.

У прізвищі людини закодовано завдання роду. З огляду на це в умовах незалежної держави маємо можливість відновити правильність своїх прізвищ або трансформувати їх відповідно до моделей українських прізвищ, які надзвичайно різноманітні за джерелами творення та граматичним складом. І хоча належать до розряду іменників, та за походженням, будовою й особливостями відмінювання їх поділяють на дві групи: прізвища прикметникового типу і прізвища іменникового типу [2, с. 280–296]. До першої групи належать: 1) прізвища у формі прикметників і дієприкметників, що мають у називному відмінку закінчення *-ий (-ій)* у чоловічому роді, *- Озерський, Шидловський, Будній* та *-а, -я* - в жіночому роді – *Дзеньківська, Мізерна, Городня*; частина з них має суфікси *-ськ, -цьк, -зьк* – *Андріївський (-ська), Гарницький (-цька), Залузький (-зька)*; 2) прізвища, які походять від стягнених (коротких) прикметників, – *Зелен, Молод*, нечленних форм дієприкметників – *Мазан, Ковтун*; 3) прізвища у формі присвійних прикметників на позначення назви сина або дочки, утворені від імені чи прізвиська батька або матері за допомогою суфіксів *-ів (-ів), -ов, -ев (-ев), -ин (-ін)*, – *Іванів, Зеров, Гринь*, а також на *-ишин (-йшин)*, утворені від назви матері на *-иха, - Васишишин, Мусійишин*.

До прізвищ іменникового типу належать прізвища: 1) утворені лексико-семантичним способом – *Семерин, Стельмах, Комаг*; 2) морфологічним способом за допомогою словотвірних суфіксів *-ак (-як), -ань, -ар, -ач, -ег(а), -евич, -ейко, -енко, -ець, -ик, -ил(о), -ич, -ище, -к(о), -ник, -ович, -ок, -ук(-юк), -ун, -унь, -ура (-юра), -усь, -ух (-юх), -чак, -чук* – *Вишняк, Грабар, Сагач, Зданевич, Шумейко, Буйненко, Карповець, Боровик, Решетило, Зварич, Василице, Самійленко, Винник, Полохович, Петручок, Павлюк, Павлунь, Місюра, Смуць, Голоух, Стрільчак, Герасимчук*; 3) синтаксично-морфологічним способом шляхом складання основ різних частин мови – *Доброграй, Вернидуб, Сухомлин, Котигорошко, Самосій, Неумита*.

Запис українських прізвищ здійснюють згідно з правилами "Українського правопису", проте в документах нерідко простежуються недогляди: відхилення в коренях відіменних прізвищ – *Міхайлюк, Михайлишин* (потрібно *Михайлюк, Михайлишин*, бо походять від імені *Михайло*), *Гринишина* (слід *Гринишина*, бо *Григорій, Григір*), *Васілюк* (треба *Василюк*, бо *Василь*), *Онищук* (необхідно *Онищук*, бо *Онисько*), *Денісюк* (треба *Денисюк*, бо *Денис*); спотворення суфіксів, що формують ті чи ті моделі відіменних українських прізвищ, – *Стефанішина*

(потрібно *Стефанишина*, бо *Стефаниха*), *Кузьміч*, *Галіч*, *Мініч*, *Люліч* (замість *Кузьмич*, *Галич*, *Мінич*, *Люлич*); порушення нормативної форми прізвищ на *-иченко* (*Михайліченко*, *Старіченко*, *Калиніченко* замість *Михайличенко*, *Стариченко*, *Калиниченко*); заміна в коренях *и* на *і* (*Скібицький*, *Кісіль*, *Слівинська* замість *Скибицький*, *Кисіль*, *Сливинська*); неправомірна видозміна суфікса *-ик* (*Кусік*, *Круглік*, треба *Кусик*, *Круглик*). Поза увагою лишають вимогу написання літери *і* у прізвищах, утворених від слів, де *і* чергується з *о* або *е*, – *Грім* (*Грома*), *Кіт* (*Кота*), *Ведмідь* (*Ведмедя*), *Пиріг* (*Пирога*); використання апострофа після літер на позначення губних приголосних перед *я*, *ю*, *є*, *ї*, що означають два звуки, – *Сав'юк*, *М'ялюк*, *Клим'юк*. Апостроф не пишеться, якщо перед літерою на позначення губного приголосного є інша, крім *р*, що належить до кореня (*Морквянко*), але *Карп'юк*, *Верб'яний*, *Черв'яченко*.

Серед проілюстрованих антропонімів із правописними недоглядами наявні моделі російської структури, неправомірно вжиті в українському контексті. Російську літеру *и* необхідно передавати українською *и* й адекватно озвучувати у прізвищах, утворених від власних імен, спільних для української та російської мов – *Данилов*, *Кишов*, *Михайлова*, *Никифоров*, *Титов*, *Бенедиктова*; у прізвищах, утворених від коренів, спільних для української та російської мов, – *Синельникова* (синій), *Новикова* (новий), *Кисельов* (кисіль); у суфіксах *-иц*, *-ик* – *Синицин*, *Скобликов*, *Колесников*. Російській літері *е* відповідає українська *є*, коли в середині слів російській літері *е* відповідає українська *і* – *Резников* (різати), *Беляков* (білий).

В умовах формування українськомовного простору постала проблема повернення генетично зумовлених антропонімів з метою відродження національної єдності, відновлення й зміцнення української ідентичності.

ЛІТЕРАТУРА

1. Бортняк А. А. Ну що б, здавалося, слова ...: Бесіди про культуру української мови. Київ: Український письменник, 1994. 73 с.
2. Скрипник Л. Г., Дзятківська Н. П. Власні імена людей: словник-довідник. Київ: Наукова думка, 1986. 310 с.
3. Шкляр В. Залишенець. Чорний ворон: роман. Харків: Книжковий Клуб "Клуб сімейного дозвілля", 2014. 432 с.

ХУДОЖНІ ОСОБЛИВОСТІ НОВЕЛІСТИКИ ІРИНИ САВКИ

Янковська Ж. О.

*доктор філологічних наук, професор кафедри
філософії та культурного менеджменту
Національного університету «Острозька академія»*

Міра художності творів кожного письменника визначається низкою факторів, які її окреслюють. Це насамперед використання художніх засобів і тропів (епітетів, метафор, порівнянь і т. п.), а також окремі індивідуальні особливості письма і стилю автора.

Сучасна українська письменниця Ірина Савка, за основною професією викладач музики, всього десятиліття тому з'явилася на літературному обрії невеликою збіркою дуже лаконічних та настроєвих оповідань-новел «Осиний мед дикий» (2013). Були у неї й поетичні проби пера. На сьогодні вона має досить чисельну та вдячну аудиторію, причому як дорослу, так і дитячу, яка з нетерпінням чекає виходу її кожної наступної книжки. Другою збіркою, яка представила її творчість стала збірка новел «Шипшинове намисто» (2016), у якій спостерігаємо ще вищий рівень письменницької майстерності авторки. Це вже досвід творення більш глибокої й досконалої малої прози. Проте у її творчому доробку в останні роки з'явилися і великоформатні твори. Це «рдинна сага» «Три Марти» (2021) і новий автобіографічний роман «Від снігів до спілих вишень» (2023). Хоч варто зауважити, що вся її проза має відбиток автобіографістики, власного життєвого досвіду, вона часто використовує прийом спогадів. Хочеться також згадати про дві книжки Ірини Савки для дітей – це «Казки-горошинки» (2017) і «Киця Миця, мандрівниця» (2022). З цього можемо висновувати, що за досить короткий час вона вагомо заявила про себе як письменниця і знайшла свого читача. У літературознавчій галузі з наукової точки зору її твори ще фактично не проаналізовані.

Досліджуючи особливості письма Ірини Савки, варто зазначити, що вона не гребує, але досить економно користується художніми тропами як естетичними засобами тексту, особливо у новелістиці, пише стисло, майже скупю, проте широко застосовує у текстах художню деталь. Це і є головна особливість її творчості, що робить її упізнаваною. Бачиться, що чітке застосування художньої деталі як стилістичного прийому в її творах не стільки продуманий хід, скільки внутрішня властивість індивідуального стилю й майстерності авторки. Саме за допомогою осмислення художньої деталі у творах письменниці можемо «зазирнути» у її творчу лабораторію, бодай частково пізнати спосіб мислення, її ставлення до зображуваних подій, а іноді й ролі в цих подіях, бо в багатьох творах вона використовує метод біографізму, адже при використанні художньої деталі проявляється здатність письменниці «вихопити з-поміж безлічі речей чи явищ таке, що у сконцентрованому, спресованому вигляді економно і з великою експресивністю дає змогу виразити авторську ідею твору» [4, с. 718-719].

Якщо звернутися до дефініціювання терміну, то у «Літературознавчому словнику-довіднику» художня деталь означається як «засіб словесного та малярського мистецтва, якому властива особлива змістова наповненість, символічна зарядженість, важлива композиційна та характерологічна функція» [4, с. 718]. Загалом до осмислення художньої деталі як стилістичного засобу в українському літературознавстві ширше або вужче зверталися Г. Авксентьева, Т. Лісогор [1], О. Ємець, А. Захарчук [2], О. Манойлова [5], С. Паламар [6] та інші. Окремі дослідники вважають художню деталь елементом «стилістичної конвергенції» [2, с. 21], який у художньому тексті підсилює інші способи й засоби зображення. Проте варто говорити про те, що є твори, зокрема, і проза Ірини Савки, де художня деталь відіграє основну роль серед інших таких прийомів.

Зауважимо також, що художня деталь – це ще й поліфункціональний засіб художнього тексту, покликаний насамперед на чомусь концентрувати увагу, допомагаючи таким чином найбільш яскраво репрезентувати визначальні риси зовнішнього або внутрішнього світу героя, певну обставу, місцевість, події, розкрити символіку явища або зображення, психологію героя, емоції, почуття і т. п. Загалом виділяють такі головні функції художньої деталі, як зображальну, уточнювальну, характерологічну, імплікувальну тощо. Виходячи із цих функцій, й сама художня деталь буває словесна, описова, пейзажна, портретна, психологічна та ін. Почасти вони семантично взаємодіють та перекривають одна одну, комбінуються, як це відбувається й у творах Ірини Савки. Особливо у новелах письменниці художня деталь виконує ще й текстово і за смыслом організуючу роль. Наприклад, це можна простежити за новелою «Шипшинове намисто», яка дала назву й однойменній збірці.

Символічний образ шипшинового куца у тексті з'являється ненав'язливо, природньо, водночас стає його стержнем, впорядковує сюжетну канву та думки героїні Мирослави, бо її перше й останнє побачення на чужій землі (вона була примусово вивезена до Німеччини під час II Світової війни) теж було біля того шипшинового куца. Воно стало продовженням роду, бо з нього, ніби за бабусиними словами, уже вдома після визволення, народилася її Оленка, яку вона зберегла попри осуд односельців, бо ж «німченя привезла» [7, с. 46]. Донька стала для жінки єдиною втіхою, сенсом її життя.

Шипшиновий куц тут стає інформаційно містким «знаковим засобом», який, подібно до паремій, здатний, на думку В. Калько, «зберігати, отримувати, обробляти й передавати якнайбільший обсяг концептуалізованої інформації» [3, с. 133]. Уважний читач помітить певну метаморфозу, пов'язану у творі із шипшиновим куцем: у час, коли дівчина, перебуваючи на примусових роботах в Німеччині, із радістю та здивуванням виявила на межі поля пані Берти шипшиновий куц, вдома, в Україні, «на подвір'ї в шипшиновий куц улучив снаряд, утворивши на його місці чорну вирву і розкидавши зелені парості» [7, с. 46]. У зв'язку з цією подією можна провести й іншу сумну сюжетну паралель паралель, пов'язану із втратою у родині, – «не діждався її батько» [7, с. 46]. Героїня молила Бога про щастя для донечки, бо її, коротке, «лишилося там, далеко, на чужій межі» [7, с. 47], під тим шипшиновим куцем.

Жінка відродила шипшиновий куц. Важливим моментом у вервечці подій є розв'язка твору: коли перед Різдом на канікули приїхала її донька-студентка, то, визирнувши у вікно, аж скрикнула від здивування: «...Дивися, скільки пташок на твоєму шипшиновому куці. Він увесь у червоному намісті» [7, с. 47]. На це Мирослава задумано відповіла: «Цього року він особливо рясний. Старий, а цвіте. Взимку роздарує птахам червоні коралі» [7, с. 47]. І це знову виявилось символічним, бо саме в цей день через стільки років приїхав її коханий Іржик із Ярмілою, зайшов на подвір'я і також враз «зупинився біля куца» [7, с. 47], «на мить заляк, а потім похапцем почав зривати червоне шипшинове намисто, вкладаючи у ліву долоню» [7, с. 47]. Коли чоловік, тримаючи в руці ягоди шипшини, від хвилювання пошепки покликав її на ім'я, то «цей шепіт, цей погляд

виринув, наче блискавка, мов той далекий грім з її незабутньої юності; розчахнув її навпіл, як ту яблуньку в грозовий полудень» [7, с. 48].

Отже, цій новелі шипшиновий куц можна характеризувати як *наскрізну* художню деталь, яка у тексті має матеріально виражену уявну сутність, а у підтексті є символом збереження рідного дому, кохання, роду, викликаючи цілий ряд теплих, щемких емоцій та асоціацій, замінюючи собою цілу гаму почуттів, рис характеристики героїні, щось глибоке й вічне, що важко передати словами. Будучи за обсягом *мікрообразом*, така деталь у конкретному творі за смисловим навантаженням являє собою *мегаобраз*. Таких вагомих художніх деталей у текстах творів Ірини досить багато. Завдяки їм її проза має своє неповторне «обличчя».

ЛІТЕРАТУРА

1. Авксентьєва Г., Лісогор Т. Функціонування терміна «художня деталь» у літературознавстві. *Південь України: Етноісторичний, мовний, культурний та релігійний виміри*. Одеса: «ВМВ», 2013, С. 3-7.
2. Ємець О., Захарчук А. Значення художньої деталі як фактора поетичності прози в оповіданнях американських і канадських письменників. *Філологічні науки. Науковий журнал Полтавського національного педагогічного університету імені В. Г. Короленка*. 2020. № 33. С. 20-24.
3. Калько В. Семантика українських паремій. *Studia Ukrainika Posnaniensia*, 2019, VII/1, С. 133-141.
4. Літературознавчий словник-довідник / за ред. Р. Т. Гром'як, Ю. І. Ковалів, В. І. Теремко. Київ: ВЦ «Академія», 2007.
5. Манойлова О. Художній предмет як наукова проблема: історія та перспективи. *Слово і Час*. 2009. № 6, С. 83-90.
6. Паламар С. До проблеми художньої деталі (літературознавчий аспект). *Українська література в ЗОШ*. 2005. № 3. С. 15-17.
7. Савка І. Шипшинове намисто. Львів: Видавництво Старого Лева, 2016. 158 с.

GAMING TECHNOLOGIES: A TOOL FOR CULTIVATING COGNITIVE ENGAGEMENT IN ENGLISH LANGUAGE LESSONS

Budz I. F.

*Candidate of Pedagogical Sciences, Associate Professor,
Head of Romano-Germanic Philology Department
Private Higher Education Establishment "Academician Stepan Demianchuk
International University of Economics and Humanities"*

Popovych K. O.

*2-d year Master Degree Student,
History and Philology Faculty
Private Higher Education Establishment "Academician Stepan Demianchuk
International University of Economics and Humanities"*

In recent years, significant changes have taken place in the methodology of teaching foreign languages, primarily concerning the overall strategy of communicative orientation and understanding the practical purpose of learning. Specifically, graduates should possess the ability to communicate orally and in writing in a foreign language and to engage in tasks of interpersonal and intercultural interaction at the B2 level.

Regardless of the innovative technologies implemented in practice, success can only be achieved when the student's interest is engaged during the lesson, fostering skill development and satisfying cognitive needs. Interactive gaming technologies play a role in this, as students consistently feel the need for communication, with games offering opportunities for self-expression, personal revelation, and self-affirmation. Simultaneously, gaming fosters students' self-development and self-education.

By incorporating elements of gaming into English language lessons, the potential for creative activity is heightened, enthusiasm and interest in learning the subject matter are invigorated, accumulated knowledge, skills, and abilities are brought to the forefront, and memory and imagination are developed. Game-based activities during lessons serve various functions, including motivational, communicative, self-realization, diagnostic, corrective, and entertaining purposes.

In the methodology of foreign language teaching, a classification of games has been developed, outlining the role and possibilities of games in the process of teaching various forms of speech activities. However, it is worth noting that didactic (educational) games have gained the most traction in the educational process as a means of developing students' competencies. Researchers highlight the conditions for conducting didactic games in lessons [1, p. 35], as maintaining a balance between play, learning, and conversational activities is crucial.

A balanced approach to using didactic games contributes to the development of cognitive activity in senior students, including fostering activity, interests, needs, motivation, creative skills, physical, and moral qualities [2, p. 12].

Gaming technologies can be applied at any stage of the lesson: at the beginning, to create a comfortable atmosphere and review previously learned material; in the middle or at the end of the lesson, to alleviate tension and fatigue, or when only a few minutes remain before the bell, making it impractical to introduce new material. The pedagogical potential of each game primarily lies in generating students' interest, stimulating their cognitive and linguistic activity focused on reinforcing new lexical material, and fostering a sense of unity.

One of the challenges for students in learning a foreign language is the difficulty in memorizing new words. Language/lexical games help overcome this issue. Such games allow the expansion of vocabulary in a playful manner, avoiding rote memorization. Working with foreign words through gaming technologies addresses several objectives, including enhancing language competence, facilitating faster and deeper material absorption, building a rich and active vocabulary, reducing instances of failing to internalize new vocabulary, and motivating students [3, p. 45].

In ensuring gaming activities during foreign language learning, knowledge from psychology plays a vital role, explaining the mechanism through which games influence

personality development and enabling the selection of appropriate pedagogical methods [1, p. 36].

In conclusion, the use of gaming technologies in foreign language education promotes the cultivation of cognitive activity among students in English language lessons, enhances students' motivation to learn a foreign language, and nurtures leadership qualities.

REFERENCES

1. Житник Б. О. Методичний порадник. *Форми і методи навчання*. Харків: Основа, 2018. 128 с.
2. Кравчина О. С. Активні та інтерактивні методи навчання. Київ: ЦППО АПН України, 2014. 32 с.
3. Остроградський М. В., Блюм І. А. Роздуми про викладання. *Постметодика*. 2014. №2. С.45-48

SOME ASPECTS OF USING ARTIFICIAL INTELLIGENCE IN A LANGUAGE TEACHING PROCESS

Hanna Brdyś

*PhD in Philology, Senior Lecturer and
Associate Professor at the Foreign Languages Centre
Silesian University of Technology*

Natalia Nisanoglu

*PhD in Philology, Associate Professor of
the Department of Romano-Germanic Philology,
Private Higher Education Establishment
“Academician Stepan Demianchuk International
University of Economics and Humanities”*

Teaching methods have undergone major changes over the last several decades. Traditionally, students would use books or dictionaries to translate text or they would ask a teacher about the meanings of words, phrases, and expressions. When computers entered a class, the machines revolutionized the processes of working with a text, facilitated its understanding, and allowed students to work more efficiently. Recently, a great deal of emphasis has been laid on Artificial Intelligence (AI) applications that are used by educators with the aim “to explore the potential pedagogical opportunities” [2, p. 2]. Moreover, some researchers claim that without integrating AI into language education it will not maintain competitiveness [1]. The main focus of this short study is to point to a few basic issues that arise from the use of AI in the future classroom.

Common ways to do grammar exercises, translate texts, and prepare a speech on a topic require a lot of work. Furthermore, they are time-consuming tasks. Unless students have the keys to grammar exercises, or consult their teacher later, they are uncertain

about the correct answers. With the aid of AI, learners can instantly verify their answers and receive a prompt explanation of why they are incorrect. Translating words and idiomatic expressions usually requires consulting dictionaries, apart from diligence and imagination. Nowadays, there are programs designed to translate texts which allow for quick conversion and make the texts easily understandable for the students.

It is worth noting that a method of discussion or dialogue on particular subjects has also undergone a significant transformation. Students in a standard classroom had to work hard to gather information from paper sources. They had to prepare for a class ahead of time using material from books or magazines. Very often it was an exhaustive and tedious job. Students now find it easier to collect the necessary information and data. By checking World Wide Web pages on computers, tablets, and Smartphones, they can receive instant answers to their queries. Artificial Intelligence is even more advantageous in this regard and offers more sophisticated prospects. AI programs can deliver ideas, and answers, instantly correct errors in statements, and provide straightaway clues on how to proceed during the discussion. Currently, there are a variety of language learning applications that were developed on Artificial Intelligence and can be used in an English classroom or for doing assignments at home efficiently. For instance, Google Translate can be a great service for translating words or texts in written form and verbally. However, it is not the best option for students who learn languages including English professionally since the tool does not produce an accurate translation, and does not convey nuances or implicit meaning.

Another tool that can be used in education is GPTchat. It is considered to be a powerful tool for both educators and students. For example, creating different types of grammatical and lexical tasks, and helping with correcting students' written works can be beneficial for teachers. The last function mentioned above can be advantageous for English learners, too. Using the tool as a so-called artificial interlocutor, you can provide a piece of information depending on an inquiry. In terms of learning, one can receive detailed answers or explanations on any aspect of knowledge. Moreover, students can improve their English grammar or writing skills with the help of GPTchat and the results can be checked and analyzed by a virtual instructor.

To sum up, there are a few questions that we should answer before fully implementing AI tools in the process of language teaching. In a standard class, a teacher has always been the most important person, entirely in charge of the educational process. What will happen in case an artificial intelligence machine in the form of an android replaces a human? Are we going to lose control over teaching procedures and activities? Moreover, will students become dependent on the new tools and will they completely rely on them, refusing to think or create? We must now decide on the course of action to ensure that students will play an active role in the class. Otherwise, they will become dependent on the machine programs and algorithms.

Given the obvious advantages of using AI in an English language classroom, there are still ethical implications and challenges we will face soon. These are serious issues that open up a fascinating area for further discussion of how we fully benefit from AI.

REFERENCES

1. Pikhart M. Intelligent information processing for language education: The use of artificial intelligence in language learning apps. *Procedia Computer Science*. Volume 176, 2020. P. 1412-1419.
<https://doi.org/10.1016/j.procs.2020.09.151>.
2. Zawacki-Richter, O., Marín, V.I., Bond, M. *et al.* Systematic review of research on artificial intelligence applications in higher education – where are the educators? *International Journal of Educational Technology in Higher Education* **16**, 39 (2019).
<https://doi.org/10.1186/s41239-019-0171-0>

FEATURES OF SECONDARY SCHOOL STUDENTS' VOCABULARY ENRICHMENT IN ENGLISH LESSONS

Kochmar D. A.

*PhD in Pedagogical Sciences, Associate Professor,
Head of the Foreign Languages Department;*

Sheresh D. I.

*the 2nd year master degree student of the Faculty of History and Philology
Private Higher Education Establishment
«Academician Stepan Demianchuk International
University of Economics and Humanities»*

The search for effective ways of learning foreign vocabulary remains relevant, since the process of mastering verbal material is burdened with certain difficulties. As a result, the majority of secondary school graduates master a small number of words and make a large number of lexical errors in speech, the analysis of which suggests that the main reason for their occurrence is the insufficient level of formation of automatisms for learning vocabulary. Students concentrate on how to say, not what to say.

When considering the content of forming students' lexical competence, one should not forget about the pedagogical and developmental value of studying foreign language lexical material. Considering this provision, the study of lexical material should be organically connected with the development of students' effective learning skills (both at the linguistic and sociocultural level), as well as the development of students' heuristic skills, the importance of which is emphasized by the experts of the European Council on Language Education [1, c. 59]. We mean the development of the student's ability to apply other competencies for actions in a particular educational situation (based on observations, assumptions about the meaning of the observed, analysis, generalization, memorization, etc.).

Unfortunately, too little attention is paid to the stage of teaching lexical knowledge in modern schools. Lexical units are usually semanticized by means of translation, as this is the most economical way of conveying the meaning of words. Thus, not having received the appropriate result at the level of lexical knowledge, teachers immediately begin to form skills and even develop speaking skills [1, c. 154].

During oral speech, insufficient knowledge of vocabulary does not allow students to focus on the content of the statement, forcing them to think about language means and the principles of their functioning. Students make language mistakes that lead to misunderstandings and make it difficult to use language as a means of communication.

The communication of lexical knowledge should ensure their conscious perception by students, that is, it contains an analysis of both the constituent word, its etymology, grammatical paradigm, as well as the rules of conjugation, functioning in speech, etc. [3, c. 221].

When studying the reasons for the success of learning a foreign language at school, psychological and physiological factors are taken as the starting point, since the subject of the learning process is the student. Thus, it is impossible to organize the teaching of a foreign language without taking into account the age-related physiological, mental and individual psychological characteristics of students of grades 5-7, without taking into account the nature of the abilities and skills of communication in a foreign language, as well as the experience of students in their native language, without solving the leading individual tasks (mental).

The degree to which the main principles of general didactics (visibility, strength of acquired knowledge, consciousness, activity, and scientific knowledge) and methodical principles of foreign language learning (taking into account the native language, communication skills, and online learning for all types of language activities) are implemented in language and lexical exercises is important to consider when choosing language and lexical games and exercises. In the modern methodology, we talk about the integrated teaching of language activity, since in a foreign language lesson you cannot teach only listening, only reading, writing or speaking. This rule is especially important in conditions of rapid fatigue of students, when monotonous exercises are automatically rejected, and the nature of classes must be constantly changed.

Determining the age and psychological characteristics of secondary school students (increasing the stability of attention, long-term memory, development of memory processes, research activity, heuristic thinking, activity, initiative, development of self-confidence) made it possible to highlight the requirements for socio-cultural exercises and work in class.

Having studied the features of enriching the active vocabulary of 5-7 grades students in English lessons, we came to the conclusion about the expediency of using game exercises and tasks, as they contribute to better assimilation of lexical material and motivate students to study.

The use of game exercises is effective at the middle stage of learning. By choosing exercises that contribute to their learning, we have developed a specific method of expanding students' lexical competence. The lexical exercises, proposed during our research, are rather effective. It was proven in experimental testing, because as a result of experimental training, the quality of dialogues increased by 59% and 61%, respectively, and the quantity of demonstratives increased by 62% and 64%, respectively. In view of the above mentioned results, the work in the context of the research problem was really effective, which makes it possible to use it in foreign language lessons at secondary school.

LITERATURE

1. All-European Recommendations on language education: study, teaching, evaluation / scientific director of the Ukrainian edition, doctor ped. Sciences, Professor S. Yu. Nikolayeva. Kyiv: Lenvit, 2003. 273 p.
2. Ptushka A. Difficulties in the formation of English lexical competence. *Foreign languages*. 2018. No. 5. P.154-159.
3. Stoyko S.V. Characteristics of lexical competence. *Bulletin of the Chernihiv National Pedagogical University*. 2018. No. 5. P.220-224.

СЕМАНТИКА І ФУНКЦІЇ СУРЯДНИХ КОМПОНЕНТІВ ДИСКУРСУ ВОРОЖОСТІ В СУЧАСНИХ МЕДІЙНИХ ТЕКСТАХ

Алексєва С. Г.

старший викладач кафедри української мови

Українського державного університету імені Михайла Драгоманова

Усі сурядні компоненти виділено за наявністю в них формально-граматичних засобів сурядного зв'язку (сполучники сурядності та інтонація) і диференційовано за принципами організації (синтаксичний паралелізм та вторинний зв'язок). «Синтаксичний паралелізм – це таке становище компонентів синтаксичної структури, коли її члени не залежать одне від одного і характеризуються спільними лініями синтаксичних зв'язків» [1, с. 23]. За таким принципом функціонують однорідні, різнорідні і пояснювальні компоненти, що утворюють ряди із «зовнішніми і внутрішніми зв'язками паралельних членів» [1, с. 23]. Це однорівневі сурядні компоненти, розташовані «у єдиному лінійному просторі» [2, с. 246]. Приєднувальні компоненти побудовані за принципами вторинного зв'язку і становлять дворівневу одиницю, у якій підрядні словоформи поєднані сурядними сполучниками.

Однорідні, різнорідні, пояснювальні, приєднувальні сурядні компоненти в масмедійних засобах характеризуються певною взаємодією лексичної і граматичної семантики та здатністю передавати сконденсований зміст через еліптичні конструкції для створення дискурсу ворожості та шляхів її подолання.

На семантичному рівні однофункційні й різнофункційні члени речення із семою подібності, як складники однорідних, різнорідних, пояснювальних сурядних компонентів, додатково синонімізуються в контексті і виступають цілісним поняттям, об'єднаним загальною емоційною спрямованістю висловлювання. Наприклад, однорідні сурядні компоненти: *Організаційна некомпетентність й злочинні дії орків та їхніх прислужників У Херсонській області загаяють Херсонщину у все глибшу гуманітарну кризу («Прямий», 20.05.22); Ані придушення свобод у самій Росії, ані агресія щодо сусідніх країн і навіть проведення спецоперацій у західних державах не могли вплинути на цю політику; У Росії не вірили в те, що Захід може вдатися до блокування «Північного потоку-2», чи відключення від SWIFT, чи накладення санкцій на рідних Путіна; Стимування і діалог стали основоположними принципами в політиці НАТО щодо Росії після розв'язаної агресії проти України з 2014*

(Інформаційний спротив, 20.05.22); різні сурядні компоненти: *Вирішальна битва у війні з Росією: коли і де очікувати великого контрнаступу ЗСУ* (ТСН, 16.03.23); *Воєнні злочини Росії на Херсонщині: хто і як встановлюватиме факти убивств, катувань та звалтувань* (Радіо Свобода, 19.04.23); пояснювальні сурядні компоненти: *Окупація Криму, військова агресія на Донбасі, провокаційні дії Росії із затягування вирішення конфлікту (обстріли, паспортизація, блокування виїзду громадян до України тощо) – усе це не залишилося поміченим на Заході* (Інформаційний спротив, 20.05.22).

Різні сурядні компоненти виявляють лексико-семантичну або логіко-семантичну, неповну, однобічну однорідність і визначаються як однорядні, але не однорідні [3, с. 29 – 30]. Додатковими показниками семантичної подібності та контекстуальної синонімізації різних сурядних компонентів можуть виступати зовнішні лексичні елементи: *Радник Резникова про F-16: наразі формується конфігурація: хто, чого, скільки і коли передасть* (Ліга. Новини, 21.08.23); *Україна сама визначить, де і коли закінчиться війна з РФ. Український народ і українська влада самі визначать параметри своєї перемоги... Україна визначатиме, що, де і коли закінчиться* (ZAXID.NET, 20.05.22); а в пояснювальних сурядних компонентах – узагальнювальні одиниці.

Приєднувальні сурядні компоненти з власне приєднувальною або допустово-обмежувальною семантикою функціонують як такі, що виникають ніби спонтанно після головної думки і надають висловлюванню особливих емоційно-експресивних відтінків: *Зрештою, ЄС, США вдавалися до санкцій, але із зацікавленням і досить дозвано; Росія ніколи не вірила в санкції, бо вважала, що ЄС і США надто охочі до співпраці з нею, а тому санкції хоч і будуть, але тимчасові* (Інформаційний спротив, 20.05.22).

Своєрідна тавтологія, уживання однакових лексем в однорідних сурядних компонентах, що виконують різні синтаксичні функції, наголошує на істотних ознаках явища, посилює емоційний вплив висловлювання: *Тиран, деспот і гнобитель завжди буде тираном, деспотом та гнобителем* (Україна.pl, 25.03.23).

У медіатекстах дискурсу ворожості однорідні і різні сурядні компоненти часто виступають у ролі заголовків через здатність у стислій, згорнутій формі акумулювати основну інформацію й експресивно відображати весь зміст повідомлюваного: *Залужний: українські військові не приймуть жодних перемовин чи компромісів* (Українська правда, 20.01.23); *«Танкова коаліція»: хто і скільки танків обіцяє Україні* (Голос Америки, 25.01.23).

Сурядні компоненти, як результат компресії структури складного речення, виявляють у дискурсі ворожості сучасних медіа ряд структурно-семантичних та функційних особливостей, які ілюструють, «що сурядність характеризує досить нерівнорядну площину граматичних явищ і відзначає багатомірність синтаксичних категорійних значень» [2, с. 245], а також на рівні висловлювання беруть участь у формуванні його змісту та комунікативної мети.

ЛІТЕРАТУРА

1. Загнітко А. П. Український синтаксис (науково-теоретичний і навчально-практичний комплекс). Ч. II: Навчальний посібник. А. П. Загнітко. Київ: ІЗМН, 1996. 240 с.
2. Мірченко М. В. Структура синтаксичних категорій: монографія. Луцьк: Ред.-вид. відд. «Вежа» Волин. держ. ун-ту ім. Лесі Українки, 2001. 340 с.
3. Мойсієнко А. К. Сучасна українська літературна мова. Синтаксис простого ускладненого речення: навч. посіб. для студ. вищ. навч. закл. Київ: ДП Вид. Дім «Персонал», 2009. 208 с.

УДОСКОНАЛЕННЯ ПРАВОПИСНОЇ ГРАМОТНОСТІ ПІД ЧАС ВИВЧЕННЯ КУРСУ «УКРАЇНЬСЬКА МОВА ЗА ПРОФЕСІЙНИМ СПРЯМУВАННЯМ»

Антончук О. М.

*кандидат педагогічних наук, доцент, доцент кафедри стилістики та
культури української мови
Рівненського державного гуманітарного університету*

Навчально-пізнавальна діяльність студентів нефілологічних спеціальностей розгортається у двох сферах: обраної ними спеціальності і української мови, точніше, у сфері її наукового й офіційно-ділового стилів, тобто, комунікативної компетенції, включаючи мовну і предметну (професійну), що має формуватися в українськомовному контексті. При цьому зіштовхуються дві великі групи стратегій: стратегії, пов'язані з успішним ходом навчального процесу з оволодіння майбутньою спеціальністю, і стратегії, що забезпечують засвоєння і користування українською мовою [1].

Правописна компетенція та особливості її становлення, формування є актуальною проблемою і лінгводидактики, і мовознавства, адже йдеться про інтелектуальну здатність людини до передачі мови на письмі засобами графіки. Користуватись письмом – не вроджене вміння людини (на відміну від мовлення), адже письмо є вторинним засобом передачі інформації. Правописна компетенція сформувала здатність людини не тільки писати відповідно до засвоєних правил, а й розуміти написане.

Системними компонентами професійної компетенції фахівця є три сфери: мотиваційна, предметно-практична, саморегуляції. Серед підвидів предметно-практичної є комунікативна компетенція, що передбачає сформованість відповідних умінь і якостей фахівця, які сприяють ефективній взаємодії з іншими суб'єктами виробничого процесу та здатність вирішувати продуктивні завдання у процесі спілкування та міжособистісної взаємодії. Комунікативна компетенція базується на знаннях та чуттєвому досвіді, що дають змогу орієнтуватися у ситуаціях професійного спілкування, розуміти мотиви, інтенції, стратегії поведінки людини [4, с. 85].

Робота над удосконаленням культури мови студентів проводиться з урахуванням двох аспектів: підвищення загальномовної культури майбутніх спеціалістів та їх фахової мовної культури. На заняттях основна увага зосереджується на різних

видах словникової роботи, що допомагає збагатити словник студентів термінологічною, фаховою лексикою, навчити вільно орієнтуватися і правильно використовувати словниковий запас української мови залежно від сфери й мети спілкування. Опрацьовуючи термінологічну, фахову та інші групи лексики, студенти удосконалюють правопис, вимову і визначають стилістичні функції аналізованих слів, що сприяє підвищенню рівня загальномовної і фахової мовної культури майбутніх спеціалістів.

Незважаючи на те, що студенти нефілологічного профілю у вивченні гуманітарних наук, зокрема й української мови, мають певні досягнення, у засвоєнні навчального матеріалу ці студенти можуть мати низку труднощів: добре пам'ятають правила мови, але утруднюються застосувати їх на практиці, в мовленнєвому спілкуванні; відтворюють мовний матеріал, однак дати аналіз прочитаному, виділити головне, узагальнити, застосувати в творчих умовах ці знання неспроможні.

Під час опрацювання кожної теми на практичних заняття було звернуто увагу студентів на правописні аспекти розвитку професійного мовлення, відпрацювання вмій роботи з різними за жанрами науковими та діловими текстами за фахом в усному та писемному мовленні, підвищення загальнофахової обізнаності, користування довідково-бібліографічним апаратом наукової літератури.

Велике зацікавлення викликає у студентів підготовка наукових повідомлень відповідно до тематики практичних занять, їх обговорення в аудиторії. Наведемо приклади окремих тем: «Літера г в українській мові», «Числівник у професійному мовленні», «Особливості вживання іменників у професійному мовленні», «Велика і мала літера у назвах документів, законодавчих актів, атрибутів держави», «Особливості відмінювання іменників II відміни», «Правописні проблеми в українській науковій термінології», «Мовний «антиетикет» сучасного студента» [5].

На жаль, мовленнєва безпорадність, невміння написати елементарний текст «чомусь перестали сприйматись як пляма на службовому мундирі» [2, с. 4]. Мовленнєва культура досягає розвитку там, де «носіям національної літературної мови не байдуже, як вони говорять і пишуть, як сприймають їхню мову в різних суспільних середовищах, а також у контексті інших мов» [2, с. 9].

Більшість орфографічних помилок виникає внаслідок розходжень у дотриманні літературних норм в усному мовленні і на письмі. Тому слід наполегливо дбати про підвищення мовленнєвої культури студентів, домагатися єдиного орфоепічного й орфографічного режиму в закладах освіти [3, с. 29].

Другокурсники пропонують так впливати на правописну грамотність: організувати конференції, тематичні лекції, презентації, флеш-моби, соціологічні опитування, вікторини, конкурси, майстер-класи, рольові ігри, театралізовані заняття, дискусії, тематичні вечори, бесіди, «уроки грамотності» у позанавчальний час, зустрічі з цікавими особистостями, читацькі гуртки, олімпіади з грошовою винагородою, писати загальноуніверситетські диктанти; важливою є зацікавленість учасників; збільшити загальну кількість годин на вивчення української мови;

виправлення помилок один одного; більше спілкуватися, читати, виконувати письмові завдання, тести.

Отже, на наш погляд, дисципліна «Українська мова за професійним спрямуванням» має бути інтегрованою і включати знання з майбутнього фаху студента та необхідну й достатню термінознавчу і суто лінгвістичну інформацію, зокрема з культури мови і мовлення.

ЛІТЕРАТУРА

1. Дроздова І. П. Актуальні проблеми методики аудиторних і поза аудиторних занять із розвитку українського професійного мовлення студентів-нефілологів. *Наукові записки Національного університету «Острозька академія». Серія «Психологія і педагогіка»*. Острог: Вид-во Нац. ун-ту «Острозька академія», 2014. Вип. 29. С. 77-81.
2. Культура української мови. С. Я. Єрмоленко, Н. Я. Дзюбишина-Мельник, К. В. Ленець та ін.; за ред. В. М. Русанівського. Київ: Либідь. 1990. 304 с.
3. Хом'як І. М. Характер орфографічних утруднень, викликаних мовленнєвим середовищем. *Наукові записки Національного університету «Острозька академія». Серія «Психологія і педагогіка»*. Острог: Вид-во Нац. ун-ту «Острозька академія». 2014. Вип. 29. С. 26-29.
4. Цимбал С. В. Синергетичний та акмеологічний аспекти формування професійної компетентності студентів. *Наук.-метод. зб. Кол. авт. Київ. 2005. Вип. 40. С. 80-90.*
5. Шевчук С. В., Клименко І. В. Українська мова за професійним спрямуванням : підручник. 3-тє вид., виправ. і доповнен. Київ : Алерта. 2013. 696 с.

МІСЬКИЙ ТЕКСТ РОМАНУ М. ГРИМИЧ «ФРІДА»

Горбач Н. В.

*кандидат філологічних наук, доцент,
доцент кафедри української літератури
Запорізький національний університет*

У сучасній українській літературі, що позначена особливим тяжінням до урбаністичної проблематики, закономірно зумовленим асимілятивними процесами сільської культури й переважанням культури міста, витворюється міський текст мультикультурного міста. Враховуючи множинність визначень, текст розуміємо як «структурно цілісну та семантично завершену авторську працю, що становить зв'язну послідовність знаків» [3, с. 465]. Знаки, семантично організовані приналежністю до феномену міста, творять міський текст або текст міста.

Компонентами міського тексту є художньо інтерпретовані топонімічні, топографічні, ландшафтні, архітектурні, соціальні, культурні, кліматичні та інші реалії, довершені предметами матеріального світу і образами людей, які реалізуються в просторі – від центру до периферії, і часі – через ретроспекцію та перспекцію.

Головне завдання міського тексту – отримання цілісного художнього образу міста з урахуванням не лише його зовнішнього вигляду, а і внутрішньої суті, атмосфери, тому він формує як образ міста, так і образ міської свідомості.

Поряд із топографічно не конкретизованими або збірними образами міст у творах українських авторів постала низка локальних міських текстів. Найпопулярнішим міським текстом в українській літературі є львівський текст. Поряд із ним активно творяться й інші тексти: київський, харківський, івано-франківський, тернопільський, рівненський тощо.

Вивчення міського тексту і його локальних виявів як літературознавчої проблеми представлене у вітчизняних дослідженнях С. Андрусів, О. Бровко, І. Вихор, Т. Возняка, А. Головачової, О. Гусейнової, Л. Лавринович, В. Левицького, Л. Оляндер, Я. Поліщука, Т. Тимошенко, О. Харлан, Ю. Черкашиної, М. Штогрин та ін. Проте твір М. Гримич «Фріда» ще не був об'єктом літературознавчого аналізу під заданим кутом зору, що й зумовило нашу увагу до нього.

У романі М. Гримич постає простір Бердичева, переплетіння в якому української, польської, єврейської, вірменської культур створило унікальну мультикультурну ауру міста та позначилося на ментальності його жителів. За словами авторки, яка в дитинстві жила в київському письменницькому будинку РОЛІТ, розташованому неподалік від єврейського базару, про Бердичів вона чула задовго до того, як почала писати роман: «Старий єврей дядя Ося часто повторював, що в Бердичеві завжди все найкраще і, по суті, Євбаз був як Бердичів в мініатюрі» [2]. Така оцінка містечка, загалом, є небезпідставною з історичної точки зору: Бердичів уже в XVIII ст. стає центром адміністративно-господарського та духовно-культурного життя краю. На його території діють 10 щорічних ярмарків, що за товарооборотом не поступалися Лейпцизьким, кілька банків [4]. «Волинський Єрусалим», «польський Париж» – так називали місто в XIX ст.

Перепідпорядкування Бердичева в середині XIX ст. з Волинської до Київської губернії, в якій він опиняється на периферії, призводить до занепаду міста і його поступового зникнення з виру суспільно-політичного життя. В. Єршов, аналізуючи міф міста в польськомовній мемуаристиці Правобережжя, зазначив, що його складниками в цей час стають «невпорядкованість, безпам'ятність і, нарешті, спонтанність та заплутаність. Бердичів постає як місто з невизначеною приналежністю, без адміністративної прив'язки, об'єкти якого кочують самі по собі, з розмитим вектором руху, без власної символіки» [1, с. 371].

М. Гримич у романі «Фріда» фіксує перехідність від довоєнної до повоєнної картини світу Бердичева. Після Другої світової війни, коли єврейське населення міста було майже повністю знищене (у гетто вижило близько двох десятків чоловіків з понад 30 тисяч осіб), місто втратило своє значення осередку єврейського національно-культурного життя. Втілюючи трагедію єврейської частини населення в історії Берти Соломонівни та її прийомної доньки і онуки, письменниця міфологізує образ міста. Моделлю повоєнного мультикультурного простору стає будинок на вулиці Торгова, 4: «Це був не будинок. Це було міфологічне світове древо з трьома ярусами – піднебесним, земним і підземним. На верхньому ярусі жили його святі – Кушнір Мойсей Давидович, Рафік Варданян – директор Бердичівського ринку, Берта Соломонівна – відома в широких торговельних колах Бердичева, Бессарабки і Подолу комісiонщиця, Жевуські – люди хоч і без певного роду занять, проте дуже заможні та авторитетні.

На земному ярусі мешкали земні люди – військово-освітянсько-чиновницькі різночинці Соболеви, Альперовичі і Ковалі... А підземний ярус був найтаємничішим, найзагадковішим ... де витали різні духи...» [1, с. 15].

У будинку на Торговій, 4 всі разом святкують єврейський новий рік, Михайла, а далі – «Миколая, католицький Святвечір, католицьке Різдво, наш Новий рік, православний Святвечір, православне Різдво» [1, с. 138]. Промовистим показником міжкультурної взаємодії стають густативи: «Принесли хто що міг. Накривала на стіл тітка Катря – два графинчики каламутної самогонки, варена картопля зі смаженою цибулькою. Пані Ірена зробила свої фірмові голубці з тертою бульбою, тобто картоплею і шкварками. Берта Соломонівна зробила „меєр-цимес“ – така солодка морква з ізюмом. Мойсей Давидович узагалі розщедрився, виніс тараньку, мовляв, це йому клієнт натурою заплатив. А на десерт тітка Катря винесла „півників“ – льодяники на паличці» [1, с. 44].

Химерний дім, ізольований від решти світу, стає символом міста, життя в якому також протікає за власними законами: «Це був єдиний цілісний організм, власний світ, ізольований від решти світу, така собі маленька держава в державі, паралельний вимір, у якому все відбувалося геть не так, як за аркою – життя текло тут за власними законами та правилами» [1, с. 138].

Саме в цьому будинку колись жила головна героїня роману Ірина, яка повернувшись туди після тривалої перерви, повертається до себе самої – Фріди. Вихована єврейкою Бертою Соломонівною, народжена українкою Галею від вірменина Рубена Варганяна, Фріда наприкінці твору, мов міфологічне дерево, відчуває в собі силу і мудрість різних народів: «Її снилися класичні архетипальні сни. Ось вона стоїть на високій горі, і є водночас деревом і розп'яттям» [1, с. 177].

Інакшість міста і його мешканців особливо виразно підкреслюється в записях радянського офіцера Соболева. Колишній сибіряк, що став після війни начальником паспортного столу в Бердичеві, констатує ідеологічну аморфність міста, яке сторониться радянського трибу життя, закоріненість мешканців у свої архаїчні, ніби столітньої давнини, звичаї і порядки, «буржуазні» приватновласницькі інстинкти: «Дивна річ – як у будь-якому українському містечку після війни, – руйнація і, я б сказав, бардак, але народ ворушиться, метушиться, щось тягне, будує, чисто як мурашва в зруйнованому мурашнику, зовсім не так, як у наших сибірських містечках і селах: хоч злидні непроглядні, але життя йде розмірено, тихо, спокійно, нікому нічого не треба, ніхто нікуди не поспішає. І народ тут чомусь заможніший, хоча голодує так само, як уся наша велика Батьківщина, але, попри величезну руїну, тут є старі запаси – у людей водяться (бачив на базарі) старі речі довоєнних і навіть дореволюційних часів. Я поки що не розумію цих людей, але спостерігаю за ними з цікавістю» [1, с. 138].

Отже, для функціонування міського тексту необхідне існування в свідомості людей пов'язаного з ним спільного культурного коду, що виникає на основі цілісного урбаністичного простору міста, одночасно індивідуального і закріпленого типологічно. Текст міста, якого вже не існує в тому вигляді, в якому воно існувало, М. Гримич упорядковує за допомогою моделі, в центрі якої перебуває будинок-дерево. Бердичів одночасно наділяється характеристиками

втраченого раю, тугою за незворотністю часу і провінційною замкненістю, уособленою в будинку без вікон назовні.

ЛІТЕРАТУРА

- 1.Гримич М. Фріда : роман. Київ : Дуліби, 2012. 188 с.
- 2.Доманський О. Перша презентація нового роману Марини Гримич пройшла в Бердичеві. URL: <https://cutt.ly/3UjLHYz> (дата звернення: 19.07.2023)
- 3.Літературознавча енциклопедія: у 2 т. / автор-уклад. Ю. Ковалів. Київ : ВЦ «Академія», 2007. Т. 2. 624 с.
- 4.Пасічник А. З історії єврейської громади міста Бердичева. *Матеріали міжнародної науково-практичної конференції «Євреї в Україні: історія і сучасність»* : збірник наукових праць. Житомир : Вид-во ЖДУ ім. І. Франка, 2009. С. 131-136.

СИСТЕМА ВПРАВ І ЗАВДАНЬ ЯК ЗАСІБ ФОРМУВАННЯ МЕХАНІЗМІВ ІНШОМОВНОГО СПІЛКУВАННЯ УЧНІВ 7-9 КЛАСІВ ГІМНАЗІЇ

Горошкін І. О.

*кандидат педагогічних наук,
старший науковий співробітник відділу
навчання іноземних мов
Інституту педагогіки НАПН України*

Реалізація компетентнісного підходу до навчання іноземної мови орієнтує на розвиток особистості здобувачів освіти, формування в них ключових компетентностей, особистісних якостей, ціннісного ставлення до іноземної мови як засобу спілкування і здобування знань у полікультурному соціумі. Завдання кожного уроку полягає в підготовці учнів до іншомовного спілкування. Урок іноземної мови сьогодні – це демонстрування значних можливостей, які надає людині мова, це щоденна практика застосування іноземної мови як потужного засобу комунікації.

Провідним засобом формування механізмів іншомовного спілкування є побудова ефективної системи вправ і завдань, значення якої полягає насамперед у тому, що вона забезпечує як організацію формування механізмів іншомовного спілкування, так і організацію освітнього процесу. Науковці (О. Гальченко, С. Ніколаєва, Т. Пахомова, Т. Полонська, В. Редько та ін.) стверджують, що якість виконання вправ значною мірою впливає на успіх оволодіння різними видами мовленнєвої діяльності. Оскільки навчання іноземних мов має діяльнісний характер, вправи можна вважати засобом засвоєння мовного матеріалу й водночас засобом оволодіння різними видами мовленнєвої діяльності, адже під час їх виконання учнів залучають до слухання, читання, говоріння або письма.

Поняття «система» передбачає множинність взаємопов'язаних елементів, з'єднаних певним чином для досягнення певної мети.

Вивчення літератури з проблеми дослідження уможливило висновок, що система вправ і завдань – це комплекс необхідних видів і типів вправ та завдань, спрямованих

на формування механізмів іншомовного спілкування й розроблених з урахуванням умов навчання, психологічних особливостей здобувачів освітнього процесу.

Уже понад 100 років не втрачають актуальності положення німецького методиста Б. Еггерта про логічний узаємозв'язок системи вправ з метою й завданнями навчання та іншими об'єктивними й суб'єктивними чинниками (мовний матеріал, рівень сформованості мовленнєвих умінь і навичок), що мають місце в освітньому процесі.

У методиці навчання іноземних мов розроблено різноманітні системи вправ і завдань, що враховують різні критерії, як-от етапи процесу оволодіння іншомовної діяльності, розвитку мови і мовлення, підготовленості-непідготовленості мовлення тощо. За способом виконання вправи можуть бути усними і писемними, за місцем виконання – класними і домашніми.

Сьогодні важливо розробити систему вправ і завдань, що враховує вимоги оновленого Державного стандарту базової середньої освіти, чинних модельних програм з іноземних мов й забезпечує ефективність формування механізмів іншомовного спілкування учнів.

Схарактеризуємо докладніше систему вправ, спрямовану на навчання основних видів мовленнєвої діяльності. Залежно від типу мовленнєвої діяльності виокремлюють кілька систем вправ для навчання аудіювання, говоріння (діалогічного, монологічного мовлення), читання, письма.

Крім того, кожна система вправ має свої підсистеми. Наприклад, система вправ для навчання аудіювання має дві підсистеми: 1) вправи для формування мовленнєвих навичок аудіювання; 2) вправи для розвитку вмінь аудіювання.

У процесі навчання діалогічного мовлення науковці виокремлюють чотири групи вправ. Перша група – вправи для навчання швидко й адекватно реагувати на репліку вчителя (вправи на реплікування: умовно-комунікативні, рецептивно-репродуктивні та репродуктивні вправи на імітацію зразка мовлення (ЗМ), підстановку у ЗМ, трансформацію ЗМ, відповіді на запитання, повідомлення / запит інформації, спонукання до дії, тощо. Друга група вправ спрямована на самостійне застосування учнями діалогічних єдностей. До цієї групи відносять умовно-комунікативні, рецептивно-репродуктивні та репродуктивні вправи на імітацію зразка мовлення (ЗМ), підстановку у ЗМ, трансформацію ЗМ, відповіді на запитання, повідомлення/запит інформації, спонукання до дії тощо [1, с. 49–50].

Для навчання монологічного мовлення учнів здебільшого застосовують три групи вправ, що корелюються з етапами формування вмінь монологічного мовлення. Перша група спрямована на об'єднання засвоєних раніше взірців мовлення фразового рівня у висловлення понадфразового рівня, друга – на побудову мікромонологів, третя – на створення текстового монологічного висловлення.

Навчання учнів читання іншомовних текстів передбачає систему відповідних вправ, до яких уналежнюють: вправи на розвиток графемно-фонемних зв'язків; вправи з техніки читання ізольованих слів та словосполучень; вправи на прогнозування форми слова; вправи на розвиток навичок синтагматичного

членування речень та їх інтонаційного оформлення; вправи на розширення поля читання та швидкості сприймання навчального тексту [с. 58].

У процесі навчання учнів 7-9 класів письма доцільно застосовувати вправи, спрямовані на написання текстів різних жанрів, зокрема листа, стислої автобіографії (CV), анотації, оголошення тощо.

Система вправ і завдань має забезпечити добір вправ, що відповідають характерові того чи того вміння, установлення послідовності вправ, методично правильний добір матеріалу, систематичність певних вправ.

ЛІТЕРАТУРА

1. Пахомова Т. О., Гальченко О. Ю. Методика навчання іноземних мов. Навчально-методичний посібник для студентів освітнього ступеня «бакалавр» напряму підготовки «Мова і література (англійська)». Запоріжжя: Кругозір. 2015. 164 с.

ШКІЛЬНИЙ АНАЛІЗ ЕПІЧНОГО ТВОРУ: ДО ПОСТАНОВКИ ПРОБЛЕМИ

Гричаник Н. І.

*кандидат педагогічних наук, доцент, старший викладач кафедри української мови, літератури та методики навчання
Глухівський національний педагогічний університет
імені Олександра Довженка*

Особливу роль у створенні міцної основи для творчої самореалізації й інтелектуально-культурного розвитку особистості відіграють шкільні курси світової та української літератури, на яких відбувається залучення молоді до багатств світової культури, духовне й моральне зростання особистості, естетичне виховання, розвиток художнього смаку.

У Концепції літературної освіти чітко зазначено, що «вивчення літератури в школі має ґрунтуватися на дидактичних, літературознавчих та методичних принципах», серед яких одне з основних місць відведено принципу шкільного аналізу, який базується на літературознавчій концепції, але не копіює її.

У шкільній практиці вчителі-словесники під час опрацювання епічного твору дотримуються певних особливостей аналізу епічних текстів, враховують вікові особливості здобувачів освіти та рівень їхньої літературної підготовки. На перших етапах увага зосереджується на розвитку сюжету, вчинках персонажів, оскільки, простежуючи розвиток дії у часі і просторі, учні вчать давати оцінку життєвим явищам. Не менш важливим є вміння виходити за рамки сюжетної основи, уловлювати авторський підтекст, який захований за фасадом дій. Сюжетну канву збагнути не важко, але не завжди вони можуть усвідомити зв'язок сюжету з позасюжетними елементами, простежити вираження ідеї твору. Тому вивчення епічного твору повинно будуватися так, щоб учні розуміли тісний зв'язок усіх його компонентів, бачили логічну доцільність у загальній

композиційній побудові, простежували послідовність вимальовування людських характерів [3, с.55].

Методисти-науковці і методисти-практики вважають, що важливу роль у вивченні епічного твору відіграє правильна організація роботи з текстом. Тобто, на їх думку, вивчення художнього твору у школі – незалежно від обсягу і змісту – має ділитися на ряд основних етапів. Професор Л. Мірошніченко розробила доцільну класифікацію поетапності вивчення художнього твору:

5-6 клас – 1) підготовка до сприйняття, 2) читання твору з коментарем, 3) словникова робота, 4) бесіда за змістом прочитаного, 5) близький до тексту переказ, 6) використання окремих результатів аналізу, 7) підсумкове заняття, 8) творчі усні та письмові роботи.

7-8 клас – 1) підготовка до сприйняття твору, 2) читання твору, 3) словникова робота, 4) бесіда за змістом прочитаного, 5) використання елементів аналізу, 6) підсумкове заняття, 7) творчі усні та письмові роботи.

9-11 клас – 1) підготовка до сприйняття твору, 2) читання твору, 3) підготовка до аналізу, 4) аналіз твору, 5) підсумки, 6) творчі усні та письмові роботи. Учитель може творчо опрацювати запропонований варіант, вносячи власні зміни. Головне не втратити внутрішню логіку вивчення епічного як єдиного компоненту твору [2, с. 280].

Щоб цікаво й доступно ввести учнів до художнього світу письменника та його творіння, допомогти осягнути внутрішню сутність твору, збагатити уяву про нього як про ідейно-естетичне ціле вчитель мусить оволодіти різними шляхами аналізу літературно-художнього твору. Літературознавчий аналіз виконує при цьому роль методологічної основи, оскільки в основу шкільного аналізу покладено: 1) структуру й елементи змістової організації твору (тема, проблема, фабула, характер, пафос, ідея); 2) структуру й елементи внутрішньої форми твору (система образів, сюжет); 3) зовнішню форму твору (художньо-мовленнева організація твору, композиція). Обираючи шлях аналізу художнього твору, необхідно враховувати такі чинники:

- особливості тексту (його обсяг, зміст, виховну спрямованість тощо);
- наскільки глибоко й різнобічно учні відчули та зрозуміли твір;
- рівень залучення літературознавчого матеріалу;
- якість перекладу.

Традиційна методика визначає три шляхи аналізу художнього твору: за розвитком дій, «слідом за автором»; пообразний; проблемно-тематичний.

Аналіз «слідом за автором» може використовуватися в будь-якому класі. Доцільно використовувати його, коли твір невеликий за обсягом. Попередньо вчитель ділить текст на логічно завершені змістові частини і складає систему запитань до кожної з них. При вивченні епічних творів та при застосуванні даного шляху аналізу важливо, щоб учні навчилися бачити за образами і картинами автора. Авторська позиція в епічних творах виражається або безпосередньо, або у прихованій формі. Письменник може говорити з читачем від імені оповідача, літературного героя, а іноді позиція оповідача збігається з авторською лише

частково. Отже, учнів слід вчити робити висновки про авторську позицію на основі загального звучання твору.

Пообразний шлях аналізу використовується у школі найчастіше. Словесник має звертати основну увагу на образи героїв, через які розкривається ідейний зміст художнього твору. Варто підкреслити, що саме під час пообразного аналізу тексту необхідно учням звертатися до художнього твору. Запитання, правильно сформульовані вчителем, стимулюють їх глибше проникати в текст, зацікавитися ним і перечитувати ті місця, які вони, можливо б, пропустили при самостійному прочитанні.

Звернення до пообразного шляху аналізу при вивченні епічного твору буде ефективним, якщо через систему образів можна розглядати всі інші компоненти аналізу в єдності змісту та форми.

Поряд з названими шляхами у школі використовується і проблемно-тематичний шлях аналізу епічного твору, який проводиться у такій послідовності: 1) визначення теми художнього твору; 2) оголошення вже визначених проблем; 3) пошук авторських шляхів вираження.

Названий шлях аналізу доцільно застосовувати у добре підготовленому класі, тому що він вимагає не тільки знання тексту, а й уміння узагальнювати факти, логічно думати, аргументувати відповідь, зіставляти різні точки зору на певну проблему. Під час такого аналізу здобувачі освіти самі отримують знання, а вчитель лише організовує пошук і стежить за його напрямом. До цієї роботи важливо залучити всі компоненти художнього твору, що сприяють визначенню напрямів вирішення проблеми, оцінці вартості його змісту і форми, розумінню твору в цілому.

Формулюючи проблемні запитання, важливо звернути увагу на те, щоб вони були зрозумілі для здобувачів освіти, відповідали їхнім віковим особливостям, викликали зацікавленість, спонукали до пошукової роботи, мали чітко висловлену перспективність, можливість виходу на інші, важливіші питання, що охоплюють більший обсяг літературного матеріалу [2, с. 215].

Отже, названі шляхи аналізу дають змогу вчителю не просто повідомляти знання в готовому вигляді, а вводити школярів у лабораторію самостійного відкриття, вказувати шляхи пошуку істини.

Суспільно-історичні зміни та актуальні завдання сучасної школи викликають потребу переглянути традиційні методики аналізу епічного твору. Сучасні вчителі і методисти, спираючись на відповідні наукові розробки, прагнуть побудувати освітній процес так, щоб здобувач освіти і читав художні твори, і вмів їх аналізувати. Тому поряд з традиційними шляхами аналізу йде вивчення методистами інших можливих шляхів аналізу – філологічного, композиційного, стилістичного, лінгвістичного, системно-структурного, компаративного тощо [1, с. 12].

Отже, правильно організований і проведений шкільний аналіз епічних творів буде максимально сприяти активній пізнавальній роботі учнів на уроці, глибокому засвоєнню тексту, оволодінню різними засобами читання, що істотно

впливатиме на якість їхньої літературної освіти, розвиток інтелектуальної сфери і підвищення культури читання.

ЛІТЕРАТУРА

1. Марко В. Вічна таїна слова (шляхи аналізу художнього твору в середній школі) // ...І вічна таїна слова: Аналіз великого епічного твору: Посібник для вчителя / В. П. Марко, Г. Д. Клочек, В. Є. Панченко та інші. К.: Рад. школа, 1990. С. 5-20.
2. Мірошниченко Л. Ф. Методика викладання світової літератури в середніх навчальних закладах. Підручник. К.: Видавничий Дім «Слово», 2010. 432 с.
3. Ситченко А. Л. Навчально-технологічна концепція літературного аналізу. К., 2004. 110 с.

ФОРМУВАННЯ ЧИТАЦЬКОЇ ГРАМОТНОСТІ СТУДЕНТІВ-ІНОЗЕМЦІВ ЯК ЛІНГВОДИДАКТИЧНА ПРОБЛЕМА

Грубий Л. І

*здобувач третього (освітньо-наукового) рівня вищої освіти
Приватного вищого навчального закладу
«Міжнародний економіко-гуманітарний університет
імені академіка Степана Дем'янчука»*

Одним із важливих видів мовленнєвої діяльності є читання, що спрямоване на здобування інформації із письмово зафіксованого тексту. Як зазначають фахівці з методики навчання української мови як іноземної (З. Бакум, І. Дроздова, Л. Субота, М. Цуркан, Г. Швець та ін.), читання виконує важливу роль у процесі соціалізації іноземних студентів, які здобувають освіту в українських вишах, адже читання є засобом освітньої та інформаційної діяльності, практичного оволодіння українською мовою, розширення соціокультурних відомостей, потужним інструментом самоосвіти.

Як переконає практика, у системі роботи зі студентами-іноземцями навчання читання посідає особливе місце на підготовчому етапі, оскільки допомагає задовольнити інформаційно-пізнавальні потреби. Спочатку студенти співвідносять букви і звуки, прочитують уголос перші склади, слова, словосполучення, речення. Читання вголос сприяє формуванню в здобувачів освіти орфоепічних умінь і навичок, допомагає опанувати акцентологічні норми української мови, що традиційно викликають в іноземців певні труднощі. Опанувавши правильну вимову слів, особливості інтонуювання речень, студенти пришвидшують темп, а викладачі пропонують їм поєднати читання вголос і читання мовчки залежно від комунікативної мети, індивідуальних особливостей студентів.

На базовому рівні до 20 % аудиторного часу й 40 % самостійної роботи студенти мають читати. Це змінює підходи до організації читання. Значно розширюється й жанровий репертуар текстів, їх обсяг, тематика. Однак на заняттях з української мови як іноземної студенти, як правило, працюють зі спеціально дібраними й методично адаптованими текстами, у житті ж їм доводиться стикатися з іншими (різні види документів, довідкові видання,

реклама, інструкція, допис, коментар тощо), причому як із одиничними, так і з множинними й змішаними, цілісними (суцільними) й перерваними (несуцільними) текстами, у процесі читання яких почасти виникають інформаційні й кодові бар'єри. До того ж різні види текстів (розклад потягів на вокзалі, квиток, інструкція, рецепт тощо) потребують застосування різних видів читання, адже ефективність пошуку й здобування інформації значною мірою залежить від вибору виду читання – вибіркове, переглядове, пошукове.

Важливим складником професійної підготовки іноземних студентів є тексти наукового стилю, що є засобом здобування навчальної інформації. Прикметною ознакою таких текстів є їхня абстрактність, точність, стандартизація висловлення, а також значна кількість термінів певної галузі, наявність складних синтаксичних конструкцій, що почасти ускладнює сприймання. Студенти ж мають тексти зрозуміти, осмислити, а певну частину інформації запам'ятати. З цього випливає, що читання стає засобом навчання інших видів мовленнєвої діяльності (студент самостійно опрацьовує за підручником чи ішим джерелом інформацію, згодом застосовує її під час відповідей, написання письмових робіт, тобто працює в режимах: читання – говоріння, читання - письмо).

У цьому контексті особливої активності набуває необхідність формування в іноземних студентів читацької грамотності. Останнім часом означене поняття використовують не як синонім начитаності й гарної техніки читання. Ідеться про вміння працювати з інформацією.

У Національному звіті за результатами міжнародного дослідження з якості освіти PISA – 2018 читацьку грамотність визначено як «здатність учня/студента сприймати, аналізувати, використовувати й оцінювати письмовий текст задля досягнення певних цілей, розширювати свої знання й читацький потенціал, а також посилювати свою готовність брати участь у житті суспільства» [1, с. 34].

З наведеного визначення випливає, що читацька грамотність передбачає сформованість двох груп умінь: 1) здобувати інформацію з друкованого чи записаного тексту, аналізувати її, будувати на її основі судження; 2) будувати висновки та давати об'єктивну оцінку прочитаному на основі особистого досвіду. Остання група умінь передбачає сформованість критичного мислення, емоційного інтелекту студентів. Тож формування читацької грамотності передбачає і розвиток і цих складників.

Під читацькою грамотністю іноземних студентів розуміємо особистісну якість, що містить здатність розуміти, осмислювати, застосовувати писемні тексти для досягнення певних цілей.

Вивчення літератури з проблеми дослідження, спостереження зо освітнім процесом переконують, що ефективним шляхом формування читацької грамотності іноземних студентів є оволодіння різними видами читання відповідно до поставлених завдань і цільової настанови читача. Особливе значення має навчання іноземних студентів зрілого читання, а саме такий вид читання застосовують у процесі вивчення текстів за фахом. Як стверджує Л.Субота, «зріле читання передбачає самостійне читання про себе, вміння орієнтуватися в тексті, знаходити та виокремлювати необхідну інформацію з невідомого тексту. Зріле

читання залежить від рівня оволодіння технікою читання та ґрунтується, головним чином, на засвоєних знаннях, уміннях і навичках із читання, одержаних іноземними студентами на підготовчому етапі, що забезпечують плавний перехід до навчання у ЗВО на поглибленому етапі. При цьому значна увагу приділяють виразності усного мовлення, техніці та швидкості читання» [2, с. 216-217].

Отже, формування читацької грамотності іноземних студентів передбачає ознайомлення їх із різними видами й техніками читання, формування в здобувачів освіти критичного мислення, емоційного інтелекту.

ЛІТЕРАТУРА

1. Національний звіт за результатами міжнародного дослідження якості освіти PISA-2018 / [кол. авт.: М. Мазорчук (осн. авт.), Т. Вакуленко, В. Терещенко, Г. Бичко, К. Шумова, С. Раков, В. Горох та ін.]. Київ : УЦОЯО, 2019. 439 с.
2. Субота Л.А. Формування зрілого читання іноземних студентів фармацевтичних спеціальностей у процесі вивчення текстів за фахом. Modern philological research: a combination of innovative and traditional approaches: Conference Proceedings// International Scientific-Practical Conference (April 27-28, 2018). Tbilisi: Baltija Publishing. Pp. 215-218.

ПОРІВНЯЛЬНИЙ АСПЕКТ СЕМАНТИЧНИХ ОСОБЛИВОСТЕЙ ФРАЗЕОЛОГІЧНИХ ОДИНИЦЬ В УКРАЇНСЬКІЙ ТА АНГЛІЙСЬКІЙ МОВАХ

Данильчук В. Р.

*кандидат історичних наук, доцент,
доцент кафедри методики викладання
та змісту освіти Рівненського ОІППО*

Саприкіна О. П.

*старший викладач кафедри методики викладання
та змісту освіти Рівненського ОІППО*

Фразеологічні одиниці у контексті тієї чи іншої культури, володіючи образним емоційно-експресивним характером, є одними із найважливіших мовних засобів, що забезпечують виразність і красу мови. Саме у фразеологізмах знаходять відображення історія народу, своєрідність його культури і побуту, транслюються поведінкові настанови з покоління в покоління.

У науковому розумінні фразеологізми є високо інформативними одиницями мови, що цікаві не лише як засіб спілкування, а й як засіб пізнання національного характеру народу, проникнення у систему його цінностей. Вивчення означених одиниць важливе для дослідження зв'язку історії, культури народу з його мовою та трансляції культурної інформації, що яскраво виявляється саме на фразеологічному рівні.

На сьогодні неабиякої актуальності набуло питання порівняльного вивчення системи фразеологічних одиниць різних мов. Це пояснюється розвитком міжкультурних контактів, вивченням універсальних і специфічних характеристик

поведінки і спілкування різних народів, визначенням тих культурних цінностей, які є основою комунікативної діяльності. Науково-технічний прогрес, що охоплює нові сфери життя, міжнародне співробітництво в різних галузях призводять до небувалого розвитку контактів як між державами, так і між різномовними громадами людей. У зв'язку з цим питання відтворення комунікативної функції мови того чи іншого народу набуває особливої ваги, адже міжкультурна комунікація не може успішно здійснюватися без знання означених особливостей. Крім того, досконале вивчення мови, враховуючи фразеологічні одиниці як її невід'ємну одиницю, сприятиме поглибленню й розширенню мовних та культурних контактів між народами.

Загалом фразеологія – досить молода галузь мовознавства, розвиток якої бере свій початок з другої половини ХХ століття. Поняття «фразеологія» походить від грецького *phrasis* – «вираз» та *logos* – «вчення». У науковий обіг термін «фразеологізм» вперше ввів швейцарський мовознавець Ш. Баллі. Щодо поняття «фразеологічна одиниця», то його запровадив В. В. Виноградов, запропонувавши ґрунтовну класифікацію означених мовних одиниць. Крім того, у мовознавчій науці також живаються терміни «стійке словосполучення», «стійкий зворот», «стійка фраза» та «ідіома», що властива, зокрема, дослідженням у галузі англійського мовознавства.

Отже, поняття "фразеологічна одиниця" трактується як одна із мовних універсалій, особливий знак мови, що характеризується своєю стійкістю (сталістю форми), метафоричністю, переносним значенням та експресивним поєднанням слів.

Володіння англійською мовою не може бути досконалим без вивчення такого розділу мовознавства як фразеологія, адже фразеологічні одиниці є носіями закодованої інформації, що може сформувати портрет певної нації. Зіставляючи фразеологічні одиниці англійської та української мов можна стверджувати, що за наявності певної і закономірної різниці у фразеології цих народів, є і багато спільного, що вимагає певних фонових знань від учасників комунікації.

У той час як в українській мові використовується термін «фразеологізм», за англійським закріпилася назва «ідіома» – *idiom*. Це усталені вирази, слова, які не можна перекласти окремо, оскільки в такому випадку початкове значення виразу не зрозуміти. В англійській мові ідіоми використовуються задля створення нових слів, адже словниковий запас англійської мови не є дуже великим. В українській мові використані ідіоми можна легко замінити синонімами, а загалом використання ідіом можна пояснити бажанням автора урізноманітнити мову та зробити висловлювання персонажів більш наближеними до типових розмовних.

Із точки зору порівняння досліджуваних одиниць, варто зазначити, що до складу англійських ідіом зазвичай найчастіше входять прийменники та прислівники, тоді як до складу українських – іменники та дієслова. Крім того, цікавим видається порівняльне вивчення семантичних груп фразеологізмів. Концептуально фразеологізми, що базуються на тих чи інших видах діяльності, природно відображають географічні та історичні умови розвитку народу. Так, Англія – острівна країна з м'яким вологим кліматом, що залежить від моря і морської

професії, тож маринізми та фразеологізми, у яких використовується погодна лексика, займають у мові важливе місце. Приміром, фразеологізм *indian summer* ніяк не відповідає подовженню а *summer of an Indian*, оскільки він означає або «бабине літо, золоту осінь», або «розквіт, другу молодість». Особливість фразеологізму полягає в тому, що він пояснюється іншими лексичними засобами, поза тими, що входять до його структури.

Етноніми у фразеології – теж складова географічного положення та історичних зв'язків країни. Розглянемо деякі з них: *to carry coals to Newcastle* – дозити вугілля в Ньюкасл (Ньюкасл – центр вугільної промисловості в Англії). В країнській мові означений фразеологізм може мати відповідник гриби (дрова) до лісу возити; *when Greek meets Greek then comes the tug of war* – наскочила коса на камінь, наскочив чорт на біса; *when in Rome, do as the Romans do* – із вовками жити – по вовчому вити.

Зоосемічні та ботанічні елементи також певною мірою різняться. Розглянемо детальніше, які образи використовуються в англійській мові: *hawk will not pick out hawk's eyes* (собака собаці хвоста не відкусить, ворон ворону ока не виклює); *when the cat's away the mice will play* (кіт з хати – миші на стіл); *take the bull by the horns* (брати бика за роги); *proud as a peacock* (пихатий як індик); *a cat in gloves catches no mice* (сидячи на печі, не спечеш калачі); *every dog has his day* (буде й на нашій вулиці свято).

Приміром, англійський вислів *till the cows come home* передати українською можна так: коли рак свисне, як риби забалакають, як горобці занявкують, як у курки зуби виростуть, як півень знесеться, як свиня на небо подивиться. У часи, коли створювалася дана приказка, побут англійця був тісно пов'язаний із тваринництвом. Однією із можливих етимологій даної паремії може бути той факт, що коли корів відводили на пасовище, то їх повернення до дому очікували лише наступного ранку. Інший варіант в тому, що дана приказка може бути шотландського походження. У Шотландському Гайленді худоба могла пастися на пустирях місяцями, допоки нестача трави не змусувала її восени повертатися до та почав використовувати даний вираз у переносному значенні. В означеному варіанті використані часткові лексичні еквіваленти щодо англійського фразеологізму, спостерігається збіг за значенням, стилістичною спрямованістю, різниця полягає лише в образності: в англійській – корова, в українській – рак, риби, горобці, курка, півень, свиня. Крім того, можна й помітити деякі відмінності і в семантичній спрямованості. Так, в англійській мові приказка позначає дуже довгий проміжок часу, а в українських еквівалентах – значення чогось неможливого щодо часу.

Досить багато фразеологізмів в обох мовах виникли на основі певного історичного факту, наприклад, «*to dine with Duke Humphrey* - залишитися без обіду». Якось боржники в Лондоні ховалися від своїх кредиторів у Соборі святого Павла, де, серед інших, знаходиться і гробниця герцога Гамфрі; на запитання, де він буде обідати, боржник відповідав, що обідатиме з герцогом, тобто ніде.

Порівнюючи англійські соматичні фразеологізми з українськими, спостерігаємо, що значна їх кількість має відповідники в українській мові, хоча

далеко не всі. Ось, скажімо, фразеологізми зі словом heart дуже часто відповідають українським зі словом душа: at heart in reality; fundamentally; basically (в душі) break someone's heart to cause someone great disappointment or sorrow, as to disappoint in love (розбити серце); affirm one's integrity (їй-богу).

У порівняльних фразеологізмах англійської та української мов основа для порівняння теж зазвичай не співпадає: as black as a cinder (a crow, crow's wing, as a raven, as coal, as ink, as jet, as soot, as the ace of spades) – чорний як смола, сажа; sober as a judge – тверезий як скельце; good as gold – золото, а не...; fresh as a daisy – свіжа як квіточка.

Особливу проблему викликає переклад фразеологізмів, адже більшість із них не можна перекласти дослівно. У багатьох випадках фразеологічні одиниці мають чітко виражене національне забарвлення, у зв'язку з чим зазвичай не мають абсолютних відповідників у іншій мові. Складність перекладу ідіом полягає в тому, що перекладач повинен уміти їх розпізнати і підшукати відповідний український варіант. Безперечно, найкращий спосіб перекладати фразеологізм фразеологізмом. Це можливо тоді, коли англійська та українська мови запозичили фразеологічний зворот з інших мов (найчастіше класичних), приміром, *strike while the iron is hot* (куй залізо, поки гаряче).

Отже, для передачі символічного значення фразеологізмів необхідне глибоке розуміння самобутності мови. У ході перекладу важливо звернути увагу на те, чи доречно загалом використання того чи іншого фразеологізму. Якщо він недоречний в означеному контексті, найкращим способом перекладу буде описовий, тобто відмова від перекладу фразеологізмом. Безперечно, фразеологізми є яскравими ілюстраціями ментальних особливостей їх носіїв, одним із найбагатших ресурсів інформації, культурним кодом носія мови та світобачення народу.

ЛІТЕРАТУРА

1. Береза Т. А. Сучасний англо-український словник живої мови. Львів : Апріорі, 2012. 400 с.
2. Зінченко Г. Є. Англійські прислів'я та їхні українські відповідники. Київ : Арій, 2018. 112 с.
3. Англоукраїнський фразеологічний словник / Уклад. К. Т. Баранцев. 2е вид., випр. К. : Знання, КОО, 2005. 1056 с.
4. Багнюк Анатолій. Символи українства. Художньоінформаційний довідник. Анатолій Багнюк. Тернопіль: Новий колір, 2008. 828 с.
5. Приходько А. М. Концепти і концептосистеми в когнітивнодискурсивній парадигмі лінгвістики. Монографія. А. М. Приходько. Запоріжжя: Прем'єр, 2008. 332 с.
6. Клименко А. Ідіоми в Англійській мові (Idioms) : вебсайт. URL: <http://englishprofi.com.ua/%D0%BC%D0%B0%D1%82%D0%B5%D1%80%D1%96%D0%B0%D0%BB%D0%B8/idioms/> (дата звернення: 01.12.2020 р.).
7. Словник фразеологізмів української мови. Уклад. : В. М. Білоноженко та ін. К. : Наук. думка, 2003. 1104 с. (Словники України).
8. Удовиченко Г. М. Фразеологічний словник української мови. Київ : Вища школа, 1984. Т. 1 : А-М, 304 с. Т. 2 : Н-Я, 384 с.
9. Семашко Т.Ф. Особливості семантики та функціонування слів-кологративів в українській фразеології : автореф. дис. ... канд. філол. наук: 10.02.01. Київ, 2008. 27 с. URL: <http://enpuir.npu.edu.ua:8080/123456789/501> (дата звернення: 15.03.2020).

10. Фразеологія: знакові величини. Навчальний посібник для студентів факультетів іноземних мов. Я. А. Баран, М. І. Зимозря, О. М. Білоус, І. М. Зимозря]. Вінниця : Нова Книга, 2008. 256 с.

ШЛЯХИ ФОРМУВАННЯ КРЕАТИВНОСТІ МОВНОЇ ОСОБИСТОСТІ В МЕЖАХ КУРСУ «УКРАЇНСЬКА МОВА (ЗА ПРОФЕСІЙНИМ СПРЯМУВАННЯМ)» У ТЕХНІЧНИХ ЗВО

Дзюба М. М.

кандидат філологічних наук, доцент,

доцент кафедри журналістики та українознавства

Національний університет водного господарства та природокористування

У сучасній гуманітаристиці термін *мовна особистість* став загальнонауковим: ним оперують дослідники мовознавства, психолінгвістики, лінгводидактики, культурології, педагогіки, психології, соціології, соціолінгвістики, філософії тощо.

Незважаючи на те, що поняття мовної особистості у сучасній науці (зокрема мовознавчій і лінгводидактичній) окреслено досить виразно (роботи Ф.Бацевича, А.Загнітка, Т.Грубої, Л.Мацько, Л.Струганець, С.Ярмоленко та ін.), тема формування креативності мовця залишається актуальною.

В українському науково-освітньому просторі хрестоматійним стало трактування мовної особистості як носія мови, «який не лише володіє сумою лінгвістичних знань (знає поняття й відповідні правила) чи репродукує мовну діяльність, а й має навички активної роботи зі словом. Підвалини мовної особистості – пробудження індивідуальної мовотворчості, таке засвоєння мови, яке забезпечує вільне самовираження особистості у різних сферах людського спілкування» [1, 29]. Зрозуміло, що професійна сфера, як жодна інша, потребує ґрунтованого у спілкуванні фахівця, адже мова в сучасному світі є одним із основних інструментів професійної діяльності.

Вища школа може зробити багато для формування мовної особистості, бо вона є саме тим простором, де відбувається активний комунікативний процес у період становлення майбутнього фахівця.

Виховання національно свідомої мовної особистості, яка бездоганно володіє фаховою термінологією, новими комп'ютерно-лінгвістичними технологіями, здатна пропонувати творчі ідеї, набувати комунікативного досвіду, що сприяє розвитку креативних здібностей та спонукає до самореалізації фахівців, активізує пізнавальні інтереси – основні завдання курсу „Українська мова (за професійним спрямуванням)” у технічному ЗВО.

Неодмінна умова реалізації цих завдань – інноваційний та пізнавальний за змістом навчальний процес, у якому створено можливості активізації резервів кожного його учасника. Розвивати інтелектуальні, творчі здібності студентів, активізувати їхню мисленнєву й мовленнєву діяльність, виробляти вміння й навички ефективного спілкування, тобто формувати основу фахового іміджу

представника відповідної професії, покликані насамперед профільна орієнтація та комунікативна спрямованість завдань.

Значні перспективи в процес формування мовної креативності майбутніх фахівців внесло впровадження сучасних інформаційно-комунікаційних технологій у навчальному середовищі ЗВО: з'явилися широкі можливості системного використання мережних ресурсів у процесі навчально-виховної і наукової діяльності – під час лекцій, практичних занять, у процесі самостійної та науково-пошукової роботи.

Як показує практика викладання, використання інформаційно-комунікаційних технологій на практичних заняттях з проблем термінології та під час самостійної й науково-дослідницької роботи студентів – дієвий засіб формування креативності мовної особистості.

«Українська мова (за професійним спрямуванням)» комплексно вивчає й узагальнює всі рівні термінологічної системи, з якою доведеться зіткнутися фахівцеві у своїй професійній діяльності, формує вміння розрізняти процеси термінологізації, детермінологізації, транстермінологізації, з'ясовувати способи творення термінів (словотвірний, синтаксичний, вторинна номінація, запозичення), класифікувати терміни за словотвірними моделями української мови (кореневі, похідні, складні, терміни-словосполучення, абревіатури), відтворювати науково-технічні тексти рідною або іноземними мовами, використовуючи в процесі перекладання різні види лексичних трансформацій (додавання, вилучення, заміни, конкретизація, генералізація, антонімічний переклад тощо), редагувати науково-технічні тексти після комп'ютерного перекладу (Більше про це тут: [2]).

Прикладом такої методичної розробки може слугувати система пізнавальних, тренувальних і творчодослідницьких вправ, які мають на меті формування термінологічної компетентності студентів нефілологічних спеціальностей ЗВО, зокрема розв'язання проблемних ситуацій, які вимагають пошуку термінографічних джерел, їх оцінки, перекладу і зіставлення українських наукових термінів з відповідниками інших мов. Напр.: 1) проаналізуйте можливості інформаційної системи Українського національного лінгвістичного корпусу (<http://lcorp.ulif.org.ua/LSlist>), порівняйте її з національними корпусами інших мов (з чеським національним корпусом <https://ucnk.ff.cuni.cz/cs/>, корпусом словенської мови http://bos.zrc-sazu.si/s_beseda.html, польським корпусом <http://nkjp.pl/>, британським національним корпусом <http://www.natcorp.ox.ac.uk/>). Прокоментуйте отримані результати; 2) на основі аналізу інформаційних систем національних лінгвістичних корпусів текстів доведіть, що вони є важливим мережним ресурсом. Чи можна використовувати такі корпуси як еталони для оцінки термінологічності конкретних лексичних одиниць? Відповідь обґрунтуйте.

Такі види робіт із застосування ефективної методики, здатної зацікавити достатньо складним процесом роботи з науковою термінологією, спонукають щоразу творчо підходити до їх виконання.

Одна з ефективних форм роботи, що формує мовленнєві навички майбутнього фахівця, – рольова гра, яка передбачає моделювання функцій структур (організацій, трудових колективів тощо) та дій їхніх працівників, спрямованих на пошуки

найкращого варіанта розв'язання певної проблеми або ситуації. Актуальність ділової гри в тому, що вона дає змогу учасникам продемонструвати свої можливості, навчитися займати активну позицію, забезпечує природний перехід студента з навчальної діяльності на професійну, а відтак – продукувати цікаві незвичні ідеї, оригінально презентувати текстовий матеріал.

Типові ділові ігри на заняттях з мови – моделювання активних ситуацій: ділової телефонної розмови (напр., *діалог завідувача відділу підприємства або установи, якого цікавить дата проведення науково-практичного семінару з проблем екології міста, і працівника управління екологічної безпеки*), приймання відвідувачів (*діалог перспективного молодого фахівця, випускника університету, який претендує на заміщення вакантної посади, і керівника фірми (роботодавця)*), наради (*робота в групах, де обговорюється проблема реорганізації малого підприємства з переліком питань, які треба розв'язати*).

Виявити різні позиції з певної проблеми або суперечливого питання дає нагоду дискусія (напр., на тему „*Запозичення в мові: норма чи недолік*”). Толерантність спілкування обумовлюють заздалегідь виголошені правила культури ведення дискусії: говорити по черзі, а не всім одночасно; не перебивати того, хто говорить; критикувати ідеї, а не особу, що їх висловила; поважати всі висловлені думки; не змінювати тему дискусії; намагатися заохочувати до участі в дискусії інших. Такий вид роботи спонукає висловлювати нестандартні ідеї, створюючи педагогічні умови для формування креативної мовної особистості. Кожен студент унаслідок розв'язання ситуації набуває індивідуального пізнавального та життєвого досвіду, удосконалює мовну і професійну компетентності, розвиває креативність, отримує можливості для самореалізації й самовдосконалення.

Метод „Мікрофон” залучає всіх студентів до мовленнєвої діяльності, даючи змогу (і потребу) кожному сказати щось швидко, по черзі, відповідаючи на запитання або висловлюючи свою думку чи позицію (напр., на тему „*Ставлення до фемінітивів*”).

Якісна попередня підготовка виступів на заняття з теми «Мистецтво презентації» спонукає організації ретельної і творчої роботи кожного студента над своїм мовленням.

Методично грамотно дібраний дидактичний матеріал, застосування сучасних інформаційно-комунікаційних технологій, продумане поєднання форм і методів навчання здатні сформувати нове покоління українців – креативних конкурентоспроможних фахівців з високим рівнем загальної і мовної культури, здатних в професійній діяльності продукувати цікаві незвичні ідеї, оригінально презентувати текстовий матеріал.

ЛІТЕРАТУРА

1. Єрмоленко, С. Я., Мацько, Л. І. Навчально-виховна концепція вивчення української (державної) мови. *Дивослово: Українська мова й література в навчальних закладах*. 1994. № 7. С. 28–33.

2.Дзюба М. М., Малевич Л. Д. Використання мережних ресурсів для формування термінологічної компетентності студентів нефілологічних спеціальностей. *Інформаційні технології і засоби навчання*, 2020, том 76, № 2. С. 137-151. DOI: <https://doi.org/10.33407/itlt.v76i2.2603>

УКРАЇНСЬКИЙ МЕЙНСТРИМ У НОВІТНЬОМУ ЄВРОПЕЙСЬКОМУ ПРОСТОРІ: МОВНО-КУЛЬТУРНИЙ І НАУКОВО-ОСВІТНІЙ ВЕКТОРИ

Дудко І. В.

*кандидат філологічних наук, доцент,
професор кафедри української мови Українського державного університету
імені Михайла Драгоманова*

Гальона Н. П.

*кандидат філологічних наук, доцент,
професор кафедри української мови Українського державного університету
імені Михайла Драгоманова*

Від 24 лютого 2022 року триває масштабна війна росії проти України. Проте це не просто сукупність дій, спрямованих на захоплення чужих територій, природних, енергетичних та людських ресурсів. Це прагнення хворої, ненажерливої ідеології організаторів і реалізаторів злочину, а також збочених прихильників цієї війни знищити одну з найдавніших, найславетніших, найстійкіших націй – українську.

Фактично весь світ продемонстрував свою беззаперечну прихильність до України та її народу, простягнувши руку допомоги як у фінансовому, воєнновійськовому плані, так і власне гуманітарному. Питання миру в світі, стабілізації ситуації, що склалася, врегулювання багатьох політичних, ідеологічних, економічних, культурних тощо проблем, допомога Україні, дії, спрямовані на власне її порятунок, – усе це набуло характеру потужного українського мейнстріму в новітньому європейському просторі, важливими векторами якого можна виокремити мовно-культурний і науково-освітній.

Європейські країни, зокрема Німеччина та Велика Британія, мобілізуються на підтримку людей, які тікають від війни в Україні й потребують тимчасового притулку. Ці країни надають українцям гуманітарну допомогу та цивільний захист. Інтелектуальна еліта України стала об'єктом посиленої допомоги з боку різних європейських організацій, інституцій тощо. Наприклад, німецька служба академічних обмінів DAAD запустила вебсайт Національного академічного контактного центру для України. Ця платформа містить інформацію та пропозиції підтримки для українських студентів і науковців. Фонд академічних обмінів DAAD звернувся до німецького уряду з проханням надати 80 мільйонів євро на рік для стипендій студентам та науковцям з України [1].

Баварський академічний центр Центральної, Східної та Південно-Східної Європи BAUNOST через Координаційний офіс з питань України підтримує

викладачів, науковців та керівників на адміністративних посадах у вищих навчальних закладах України, які вимушені були покинути Україну через війну, у пошуку менторів/наставників для стажування в одному з баварських університетів, а також пропонує різноманітні програми стажування [2].

На сайтах багатьох університетів, зокрема славістичних факультетів, з'являються вакансії викладачів української мови як іноземної.

Нині близько 213 тис. дітей-біженців із України зараховані до загальноосвітніх та професійно-технічних шкіл Німеччини. Для нашої молоді Німеччина пропонує декілька варіантів отримання професійної освіти після школи, один із яких – вища [3]. Німеччина покриває фінансові потреби вишів, тому навчання у державних навчальних закладах німецькою мовою є безкоштовним. Уряд, громадські та інші благодійні організації допомагають студентам, які вступили чи перевелися до університетів Німеччини з України. Наприклад, кредит-позика BAföG на освіту, що регулюється Федеральним законом про допомогу в навчанні, донедавна надавали лише громадянам Німеччини, зараз вона доступна і для українських студентів. Крім того, для української молоді стала доступною і студентська програма загальнонаціонального рівня, зокрема наші юні громадяни можуть претендувати на Державну стипендію Німеччини (Deutschlandstipendium) [4].

Посилено організацію науково-освітніх, культурно-просвітницьких заходів із участю українських представників. Наприклад, 18-19 липня 2023 року в Мюнхені проходила Міжнародна освітня конференція «Українсько-німецькі розмови про освіту», ініційована мюнхенською освітньою установою «Schlau Schule». Завдяки спільним зусиллям Міністерства освіти і науки України, Міністерства освіти і культури Баварії, Генерального консульства України в Мюнхені, українських та німецьких педагогів, експертів, журналістів було продовжено міжнаціональний освітній діалог в умовах нових викликів [5]. А вже 12-13 жовтня 2023 року в Єні відбудеться Міждисциплінарна конференція «Розвиток українознавства: Україна в наукових дослідженнях і викладанні слов'янських літератур і культурології, слов'янського мовознавства в діалозі з історією Східної Європи». Конференція організована дослідницьким мережевим проектом «EUTIME» (EUV Франкфурт/О., Потсдамський університет, Форум трансрегіональних студій, Берлін), Центром польських студій Олександра Брюкнера (Галле-Єна) та Мережею українських студій (Єна) [6].

Особливе місце посіла Україна й на 74-ому Франкфуртському книжковому ярмарку, що відбувся 19-23 жовтня 2022. Програма ярмарку була сфокусована на обговоренні глобальних викликів цього року, але найбільшу увагу було приділено війні росії проти України. Українську програму організували Goethe-Institut в Україні та Український інститут книги. На ярмарку був представлений Український стенд. Стенд працював під гаслом «Наполегливість існування» [7].

Чимала увага й пересічних громадян Німеччини до України. Німці зацікавилися українською мовою. Якщо донедавна дехто прагнув вчити російську мову, проте тепер це бажання у багатьох швидко згаснуло. На особливо популярних у Німеччині курсах іноземних мов у народних університетах Volkshochschule (VHS) – а їх у Німеччині 870 – зараз у тренді українська мова [8].

Значуща роль і Великої Британії у допомозі Україні та українцям. Особлива роль її гуманітарного складника.

Зaproваджена програма IB (International Baccalaureate) у підготовці українських учнів до вступу в університети 50 країн світу, зокрема й Великої Британії, передбачає вивчення рідної (української) мови та літератури протягом року (3 години на тиждень з підсумковою атестацією в кінці року). І якщо ще кілька років тому замість української у школах та коледжах за цією програмою як рідну викладали російську, зокрема й через брак учителів, то минулого року до викладання залучали українських викладачів та вчителів. Так, в Імпінгтонському коледжі (передмістя Кембриджа) минулого року за цією програмою навчалося близько 2 десятків учнів з України. 3-поміж них – двоє учнів з Криму, які на момент початку курсу не володіли українською мовою. Українські вчителі проходили співбесіду та давали відкритий урок на тему «Поетичні техніки в українській поезії» [9].

Вивчення української мови у Великій Британії не було актуальним ще 2 роки тому. Зараз на сайтах пошуку роботи з'являються оголошення про роботу для вчителів української мови, які можуть проводити уроки не лише для українських дітей, а й для англійців, які надали притулок українцям або уклали з ними шлюб.

Велика Британія, поряд з багатьма іншими країнами, влітку 2022 та 2023 року надала можливість українським учням складати НМТ в кількох університетах Лондона. До роботи було залучено українських викладачів, які працювали під час основної та додаткової сесій. Так, лише в аудиторіях Міддлсекського університету (Лондон) 2022 року пройшли тестування близько 400 українських випускників.

Водночас українці мають можливість запозичити позитивний досвід і традиції британців, зокрема в подоланні мовної агресії. Мовлення українців у Великій Британії зазнає впливу в аспекті толерантної мови. Приклад британців у розпізнаванні мікроагресії та подоланні її в мовленні стає актуальним і для українців, які виявляють в українській мові лексичні та граматичні засоби толерантної мови та частіше застосовують їх у спілкуванні.

Тимчасово переміщені особи з України у Великій Британії відчувають значну моральну підтримку представників місцевих рад, церкви, волонтерів. Це зумовлено передусім послідовною політикою останніх десятиліть, спрямованою на толерантне ставлення до кожного члена «розмаїтого», мультикультурного суспільства. Культурне розмаїття (diversity) тут зараховують до так званих британських цінностей (British values) і вважають позитивною рисою суспільства, що дає значні переваги в сім'ї, на робочому місці і в різних спільнотах. У Західній Англії, зокрема, для українців створено умови, коли вони мають можливість двічі на тиждень спілкуватися в хабі між собою та з представниками української діаспори, розповідати британцям про Україну та її традиції. Засобом ідентифікації українців завжди стає українська мова, а спілкування російською категорично уникають, незважаючи на те, що багато хто приїхав зі східних та південних регіонів, зокрема й з окупованих.

Українців щиро підтримують у проведенні культурних заходів. Англійці, які надали притулок українцям, зазвичай долучаються до організації заходів,

одягають подаровані вишиванки, танцюють українські танці та куштують українські страви. У приватних бесідах активно виявляють зацікавленість життям в Україні, хоча до війни багато хто не уявляв навіть її розташування на карті. Так, у містечку Нейлзі (Бристоль) українці, що виїхали через війну, разом із волонтером-українкою та членами української діаспори до Дня вишиванки організували показ українського народного одягу. Було продемонстровано понад 100 одиниць одягу різних часів та регіонів України. Показ супроводжував коментар про історію та традиції українців та демонстрація портретів Т. Шевченка, І. Франка, Лесі Українки та ін. Українська діаспора показала унікальні вишиванки, зокрема й столітньої давнини, які були зібрані за останні 30 років під час експедицій в села України. Показ мав великий успіх, і англійці запропонували провести його і в інших містах. У листопаді 2023 буде проведено вже третій такий показ [10].

Увесь прогресивний світ став на захист України, щоденно надає неоціненну допомогу українському народові. Цілком зрозуміло, що будь-яка антилюдська ідея, без сумніву, ні за яких обставин не буде втілена. Україна перемаже! Український народ нездоланний!

ЛІТЕРАТУРА

1. <https://www.daad-ukraine.org/uk/>
2. <https://www.uni-regensburg.de/bayhost/english-1/bayhost/ukraine/koordinationsstelle-ukraine/koordinaciinii-ofis-v-ukrajini/index.html>
3. <https://laruhelptukraine.com/uk/info/majbutnye-navchannya-dlya-ditej-bizhencziv-shho-perebuyayut-u-nimechchini/>
4. <https://osvita.in.net/abroad/131>
5. <https://mon.gov.ua/ua/news/vidbulasya-mizhnarodna-osvitnya-konferenciya-ukrayinsko-nimecki-rozmovi-pro-osvitu>
6. <https://www.ukr.uni-jena.de/conference?fbclid=IwAR08pOfwnYrTG3p1EVC8i81N9kcKxraQQphzdNo1raM09lhjO8TazFHNVM>
7. <https://suspilne.media/304982-ukraina-stala-neoficijnim-pocesnim-gostem-na-frankfurtskomu-knizkovomu-armarku-2022/>
8. <https://www.dw.com/uk/chomu-dedali-bilshe-nimtsiv-vyvchajut-ukrainsku-movu/a-61683916>
9. <https://www.impingtoninternational.org.uk/>
10. <https://www.bbc.co.uk/news/uk-england-wiltshire-65637612>

ОСОБЛИВОСТІ ВПРОВАДЖЕННЯ ЗДОРОВ'ЯЗБЕРЕЖУВАЛЬНИХ ТЕХНОЛОГІЙ В ПОЧАТКОВІЙ ШКОЛІ

Кирилович О. Ф.

*старший викладач кафедри теорії
та методики початкової освіти*

*Приватного вищого навчального закладу
«Міжнародний економіко-гуманітарний
університет імена академіка Степана Дем'янчука»*

У сучасному світі відбувається швидкий розвиток технологій, що зумовлює зміни у способі життя молодого покоління. Запобігання захворюванням, фізична активність, психологічний комфорт та збалансоване харчування мають стати ключовими компонентами здорового способу життя. У цьому аспекті розуміння та впровадження здоров'язбережувальних технологій в освітній процес початкової школи набуває особливої уваги.

Дослідниця І. Усатова визначає поняття «здоров'язбережувальна технологія» як цілеспрямовану й валеологічно аргументовану систему педагогічних заходів, що мають на меті збереження, зміцнення й підвищення рівня здоров'я суб'єктів освітнього процесу, формування культури здорового та безпечного способу життя учнів, розвитку інтересу до активної рухової (фізкультурної) діяльності [2]. Використання здоров'язбережувальних технологій в початковій школі є способом підтримки фізичного, психологічного та соціального розвитку дітей з раннього віку.

Аналіз класифікацій наявних здоров'язбережувальних технологій дає можливість виокремити такі типи:

- здоров'язберігаючі – технології, що створюють безпечні умови для перебування, навчання та праці в школі та ті, що вирішують завдання раціональної організації виховного процесу (з урахуванням вікових, статевих, індивідуальних особливостей та гігієнічних норм), відповідність навчального та фізичного навантажень можливостям дитини;

- оздоровчі – технології, спрямовані на вирішення завдань зміцнення фізичного здоров'я учнів, підвищення потенціалу (ресурсів) здоров'я: фізична підготовка, фізіотерапія, ароматерапія, загартування, гімнастика, масаж, фітотерапія, музична терапія;

- технології навчання здоров'ю – гігієнічне навчання, формування життєвих навичок (керування емоціями, вирішення конфліктів тощо), профілактика травматизму та зловживання психоактивними речовинами, статеве виховання. Ці технології реалізуються завдяки включенню відповідних тем до предметів загальнонавчального циклу, введення до варіативної частини навчального плану нових предметів, організації факультативного навчання та додаткової освіти;

- виховання культури здоров'я – виховання в учнів особистісних якостей, які сприяють збереженню та зміцненню здоров'я, формуванню уявлень про здоров'я як цінність, посиленню мотивації на ведення здорового способу життя, підвищенню відповідальності за особисте здоров'я, здоров'я родини [3].

Способами використання здоров'язбережувальних технологій у початковій школі є:

- інтеграція фізичної активності в навчання: вчителі можуть використовувати ігрові елементи під час уроків для стимулювання рухової активності дітей, наприклад, математичні завдання можна поєднувати з фізичними вправами, які допомагають зберігати інтерес до навчання та сприяють розвитку моторики;

- організація спортивних заходів та змагань: шкільні спортивні заходи, які об'єднують учнів у спортивних командних змаганнях, сприяють фізичній активності;

- використання мультимедійних засобів: інтерактивні дошки, комп'ютери, планшети дозволяють дітям активно залучатися до навчання. Так, за допомогою

візуальних матеріалів та спеціалізованих додатків можна навчати дітей основам здорового харчування, правилам особистої гігієни та іншим аспектам здоров'я;

– співпраця з батьками: важливим елементом використання здоров'язбережувальних технологій є співпраця з батьками, шляхом залучення до спільних заходів, які сприяють здоровому способу життя.

Переваги інтеграції здоров'язбережувальних технологій:

– допомагають забезпечити гармонійний розвиток учнів, враховуючи їхні фізичні, психологічні та соціальні потреби;

– надають учням практичні навички, які можуть бути використані в повсякденному житті, сприяючи формуванню здорового способу життя;

– сприяють психологічному комфорту здобувачів освіти, забезпечуючи підтримку емоційного стану;

– спонукають учнів аналізувати і оцінювати різні аспекти свого здоров'я та способу життя, розвиваючи критичне мислення;

– здійснюють позитивний вплив на навчання;

– формують ціннісні орієнтації на здоровий спосіб життя.

Отже, впровадження здоров'язбережувальних технологій в початковій школі вимагає індивідуального підходу, дотримання принципу доступності та зацікавленості здобувачів освіти. На нашу думку, нині важливо об'єднати традиційні педагогічні технології з інноваційними, такими як мультимедійні матеріали, інтерактивні платформи та ігрові елементи, що дозволить зробити навчання цікавим та ефективним. Здоров'язбережувальні технології у початковій школі сприяють гармонійному розвитку дітей та формуванню навичок, які будуть корисні протягом усього життя.

ЛІТЕРАТУРА

1. Ващенко О., Свириденко С. Готовність вчителя до використання здоров'язбережувальних технологій у навчально-виховному процесі. *Основи здоров'я та фізична культура*. 2006. №8. С. 1-6.

2. Усатова І. А. Формування готовності майбутніх учителів фізичної культури до реалізації здоров'язбережувальних у спеціальних медичних групах: навч.-метод. посіб. Черкаси: Видавець Чабаненко Ю. А., 2014. 128 с.

ОСОБЛИВОСТІ ПІДВИЩЕННЯ КВАЛІФІКАЦІЇ ДЛЯ ВИКЛАДАЧІВ АНГЛІЙСЬКОЇ МОВИ

Кириченко Т.О.

кандидат економічних наук, доцент,

доцент кафедри іноземних мов

Сумський національний аграрний університет

Навчання – це процес, який ніколи не закінчується. Ця фраза завжди була особливо актуальною для викладачів англійської мови, оскільки англійська мова

постійно розвивається, і викладачі повинні забезпечувати свою компетентність та ефективність у навчанні. Одним із ключових методів досягнення цієї мети є підвищення кваліфікації [2]. Основні особливості цього процесу та важливість постійного самовдосконалення для викладачів англійської мови варто розглянути в таких аспектах:

- Актуалізація методик навчання
- Покращення знань та рівня мови
- Спеціалізована підготовка
- Використання мультимедійних засобів
- Самовдосконалення та рефлексія
- Адаптація до потреб студентів
- Співпраця та обмін досвідом
- Оцінка та сертифікація

В світі освіти з'являються нові методики та технології і викладачам необхідно бути в курсі останніх тенденцій. Підвищення кваліфікації допомагає викладачам оновити свої підходи до навчання, інтегрувати в заняття нові технології, розширювати свій методичний арсенал та зростати як фахівці.

Викладачі англійської мови повинні бути прикладами та джерелом мотивації для своїх студентів, тому підвищення кваліфікації включає в себе насамперед покращення власного рівня англійської мови. Вивчення нових слів, фраз, а також закріплення граматичних знань допомагають викладачам ефективно спілкуватися та викладати мову.

В залежності від аудиторії та мети навчання, викладачі можуть потребувати спеціалізованої підготовки. Ті, хто спеціалізується на бізнес-англійській мові, викладанні фахових предметів англійською мовою, викладанні іноземної мови за професійним спрямуванням, можуть вивчати специфічні терміни та комунікативні навички для корпоративного середовища.

Сучасні технології дозволяють використовувати мультимедійні засоби для більш ефективного навчання. Підвищення кваліфікації надає викладачам знання та навички використання інтерактивних дошок, відеоуроків, онлайн-ресурсів та інших інструментів для залучення студентів та вдосконалення викладання англійської мови.

Підвищення кваліфікації - це не лише зовнішні курси та навчальні заходи. Важливим є процес самоосвіти, вміння аналізувати власний досвід. Викладачі повинні вміти самокритично оцінювати свою роботу, виявляти слабкі сторони та працювати над ними.

Кожен навчальний клас унікальний, і викладач повинен бути готовий адаптувати свої методи та матеріали до потреб конкретних студентів. Підвищення кваліфікації надає інструменти для роботи з різними типами учнів, включаючи тих, у кого є особливі потреби.

Участь у семінарах, конференціях та обміні досвідом з іншими викладачами англійської мови може бути вельми корисною. Це дозволяє викладачам вчитися від колег, ділитися своїм досвідом і отримувати нові ідеї для навчання[1].

Після завершення процесу підвищення кваліфікації важливо отримати відповідні сертифікати та оцінки. Це допомагає визнати зусилля викладача та підтвердити його професійну компетентність перед студентами, колегами та адміністрацією навчального закладу.

Концептуальні зміни, що відбуваються в галузі освіти, потребують постійного вдосконалення фахової майстерності педагогічних працівників у цілому й вчителів іноземних мов зокрема, які мають нагальну потребу підвищувати свій фаховий рівень через участь у міжнародних проєктах, програмах та курсах . Отримання міжнародних сертифікатів (дипломів) CELTA, TKT (Cambridge) вчителям загальноосвітніх навчальних закладів, є підставою для зарахування годин фахової підготовки під час проходження планових курсів в інституті післядипломної педагогічної освіти [4]. Нажаль, на сьогоднішній день такі норми не прописані для викладачів вищої школи. Як показує багаторічний досвід, рівень практичної освіти в Україні не зовсім такий, як хотілося б, тож не дивно, що навколо все більше розмов про CELTA – одну з найпопулярніших міжнародних кваліфікацій для викладачів англійської. CELTA. Кожен викладач, який має сертифікат про проходження принаймні одного з курсів (CELTA, DELTA), може претендувати на кращі умови роботи та бути більш конкурентним на закордонному й українському ринках праці [3].

Підвищення кваліфікації є невід'ємною частиною професійного росту для викладачів англійської мови. Воно допомагає забезпечити якісне навчання, розвивати власний потенціал і залишатися в тренді з новими методами та технологіями. Цей процес не лише корисний для викладачів, але також призводить до покращення якості навчання та розвитку мовної освіти в цілому.

ЛІТЕРАТУРА

1. Cambridge English webinar for teachers режим доступу: <https://www.cambridgeenglish.org/teaching-english/resources-for-teachers/webinars/>
2. Go Global: Національна програма вивчення та популяризації іноземних мов (National Foreign Language Learning and Promotion Initiative) [Електронний ресурс]. 2015. Режим доступу: http://osvitacv.com/uploads/go_global.pdf
3. Сучасний викладач англійської мови: можливості для розвитку. Освіта ua, 2022. Режим доступу: <https://osvita.ua/school/87458/>
4. Щодо вдосконалення фахової майстерності вчителів іноземних мов. Лист МОН № 1/9-495 від 26.09.14 року. Режим доступу: https://osvita.ua/legislation/Ser_osv/42946/

ПОЕТИКА ЗАГОЛОВКІВ ПОВІСТЕЙ ІВАНА САДОВОГО

Клейменова Т. В.

*кандидат філологічних наук, старший викладач кафедри української мови,
літератури та методики навчання
Глухівський національний педагогічний університет
імені Олександра Довженка*

Іван Садовий (1890-1954) – найбільш уживаний літературний псевдонім Івана Федоровича Федорака, педагога й письменника, уродженця с. Іллінці Снятинського району Івано-Франківської області, депортованого в 1947 р. радянською владою. Творчість митця, заборонена в радянські часи, у незалежній Україні повернулася з небуття в наукове осмислення й читацький вжиток.

Повістева проза Івана Садового представлена творами «Безіменні плугатарі» (1935), «Танок смерті» (1937) і «Весняний гамір» (рік видання – 2003), що об'єднані спільною тематикою – життя й діяльність народних учителів Галичини в довоєнний час і добу Першої світової війни.

Аналіз ідейно-художньої своєрідності творчості митця неможливий без з'ясування питання поетики заголовків його повістей. Назва твору, що являє собою мінімальний текст, є ключем до його інтерпретації.

Першим надрукованим окремим виданням твором Івана Садового стала соціально-психологічна повість «Безіменні плугатарі». У ній автор відобразив самовіддану працю й нележку долю галицьких педагогів початку ХХ ст. Ідейно-тематичним спрямуванням, сюжетними перипетіями повість зіставна з творами вчительської тематики І. Франка, учителів-письменників Б. Грінченка, Степана Васильченка, Д. Макогона, М. Колцуняк, І. Филипчака, Уляни Кравченко та ін.

У заголовку твору в алегорично-символічному збірному образі «безіменних плугатарів» узагальнена вчительська інтелігенція, яка в концепції письменника-педагога була покликана служити справі національного розвитку, просвіти селянства, відродженню, збереженню української культури. Плуг - символ копіткої праці [1, с. 458]. Відповідно, плугатарі – ті, що йдуть за плугом, у творі Івана Садового – віддані своїй справі народні вчителі, а безіменні, бо не потребують за свою клопітку працю визнання й слави.

За Л. Ясінчуком, «народний учитель – це дійсно культурницький плугатар. Він перший розорював неужитки й перелоги, заціплюючи в народі зерна культури, стягаючи за те все на себе нехть і злобу сліпців і вдячність зрячих» [3, с. 100]. Саме це зображено в повісті Івана Садового. Його герої-вчителі Несторович і Луговий є українськими патріотами, виразниками ідейних засад автора. Уже в назві твору простежується мотив вчительської самовідданості, розкритий у тексті у відповідних сюжетних ситуаціях і на рівні характеротворення протагоністів, у їхній поведінці, висловлюваннях. Увіразнює заголовок й ідею твору – заклик до єднання національно свідомої інтелігенції з народом, формування типу вчителя-патріота й громадського діяча, здатного до протистояння задушливій атмосфері безправ'я, до нелегкої праці на просвітянській ниві як шляху до національно-культурного поступу народу.

У наступній повісті «Танок смерті» знайшли втілення роздуми Івана Садового про життя покутського села під час Першої світової війни, його досвід педагогічної і громадської праці у воєнних умовах. Автор створив образ учителя на тлі сповненої трагізму воєнної дійсності, акцентував увагу на посиленні вимог до його особистості в екстремальних умовах. Учитель у повісті постає людиною незламної вдачі, яка гідно несе тягар буття, зберігає національну свідомість і не втрачає морального обличчя.

У цьому творі знайшла мистецьке опосередкування філософська екзистенційна проблематика: сенсу життя, межової ситуації вибору, страждань людини у ворожому середовищі (у воєнних умовах), перебування в «межовій ситуації», що частково віддзеркалилося і в назві твору.

«Танок смерті» – це метафорично-символічна багатозначна назва, що готує читача до сприйняття відображених у творі екстремальних умов (перебування на межі життя і смерті) і жахливих подій воєнного часу (кровопролиття, гвалтувань, страт, убивств), є віддзеркаленням трагічних доль тих, кого «закрутив страшний вихор війни», хто став свідком і жертвою кривавого лихоліття, однак намагався вижити в руйнівній стихії, і водночас – долі всієї багатостраждальної України.

Окрім назви, слово «танок» Іван Садовий уводить у текст лише в кульмінації твору, найменувавши ним бій австро-угорської і російської армій, який призвів до руйнування цілого села, смертей і каліцтва багатьох його мешканців. «Музикою» до цього танку є «ревіння гармат», «клекіт скорострільів», «чокіт крісів». Образ «танку смерті» знаменує стихію війни, яка не пощадить нікого, може у будь-який час захопити й знищити кожного. Отже, цим заголовком письменник окреслив есхатологічну жорстку схему руйнівної сили війни, що перетворює життя людини на постійне очікування смерті, кінця власної екзистенції.

Гуманіст за світоглядом, письменник, вірогідно, вірив у перемогу морально-етичних цінностей, адже не змодлював у повісті з таким промовистим заголовком трагічну розв'язку. У фіналі твору головний персонаж учитель Ворон вижив у «танку смерті» і, відчуваючи своїм обов'язком боротися за національне життя рідного народу, вступив у ряди Січових стрільців.

Мистецькі інтерференції вчительської теми продовжила створена в 1938 р. повість Івана Садового «Весняний гамір», яка свого часу так і не була надрукована. Уперше повість була видана 2003 р. разом із іншими творами письменника в київських видавництвах «Веселка» та імені Олени Теліги. Повість, створена письменником-педагогом, характеризується реалістичним відображенням учительських буднів і повсякденних турбот про майбутнє сільської молоді, містить, як і попередні твори, компоненти автобіографізму й біографізму.

Головний герой твору, як і в повістях «Безіменні плугатарі», «Танок смерті», – народний учитель. Сюжет твору розгортається хронологічно послідовною лінією життя й педагогічної та громадської діяльності Василя Теребейка як представника вчительської інтелігенції Покуття передвоєнного часу й періоду Першої світової війни.

Образ весняного гамору, введений у назву повісті, є символічним, асоціюється з порою першої молодості, що є також часом змужніння, твердої життєвої школи, яку проходить герой твору разом зі своїм поколінням молоді української інтелігенції, спочатку учнями вчительської семінарії, а згодом солдатами австрійської армії, і де він загартується для подальшої самовідданої праці громадського діяча й педагога. Минущу пору юності, у яку Теребейко радів життю й сумував разом із вірними товаришами, герой постійно згадуватиме, відчувши себе самотнім на селі: «Цей весняний гамір, гамір першої молодості, Теребейко любив

і тому не раз так тужить за ним на перших своїх учительських посадах...» [2, с. 157].

Отже, заголовки повістей Івана Садового є не лише елементом номінації, а й виконують специфічні функції. Вони є ключем до інтерпретації творів, усвідомлення ідей, мотивів. Через символічні образи в заголовках автор маркує головну тему, зокрема, самовідданої праці вчительської інтелігенції, і власну інтерпретацію образів-персонажів («Безіменні плугатарі»), налаштовує читача на сприйняття подій, як-от: відтворення жорсткої схеми руйнівної сили війни, картин кровопролиття, трагічних дол людей («Танок смерті»), зображення пори змужніння молодого вчителя («Весняний гамір»). У назвах повістей відбилася авторська оцінка зображуваного.

ЛІТЕРАТУРА

1. Жайворонок В. В. Знаки української етнокультури : словник-довідник. К. : Довіра, 2006. 703 с.
2. Садовий І. Ф. Безіменні плугатарі: повісті, п'єси, упоряд. та передм. Т. І. Виноградника. К. : Веселка. Видавництво імені Олени Теліги, 2003. 591 с.
3. Ясінчук Л. Народний учитель у новій повісті. *Рідна школа*. Львів, 1935. Ч. 7. Рік IV. 1 квітня. С. 100-101.

УЖИВАННЯ В МЕДІАТЕКСТАХ ДІЄСЛІВ НА ПОЗНАЧЕННЯ ВЗАЄМОДІЇ, ПОВ'ЯЗАНОЇ З ВОРОЖІСТЮ: НА ЗАМІТКУ РЕДАКТОРОВІ

Конєєва О. О.

*старший викладач кафедри української мови
факультету української філології та літературної творчості
імені Андрія Малишка*

Українського державного університету імені Михайла Драгоманова

Взаємодія є основою спілкування в суспільстві, адже люди постійно контактують задля вирішення різноманітних проблем і задоволення потреб, які виникають у житті. Під взаємодією (інтерацією) розуміють «вплив однієї реалії (тіла, елементарної частинки, біологічної істоти, людини, співтовариства) на іншу реалію, що змінює їхню динамічну поведінку» [1]. Важливим проявом цього процесу є міжособистісна взаємодія, яка є віддзеркаленням як індивідуальних якостей людини, так і засвоєних особистістю норм і цінностей суспільства. Почуття, які виникають у процесі міжособистісної взаємодії, залежать від причин і мети інтерації та можуть бути такими, що зближують і об'єднують людей, а також такими, які роз'єднують, призводячи до виникнення конфліктів і ворожості [2, с. 148-149]. Одним із різновидів такої конфліктної взаємодії є війна, що являє собою організовану боротьбу між двома націями, класами за допомогою засобів збройного насилля [3, с. 63]. Під час війни між сторонами виникає агресія, яка має різну природу, адже одна держава здійснює протиправне застосування збройної сили, а інша – захищає свій суверенітет і територіальну цілісність.

Така ворожа взаємодія виникла у зв'язку з війною росії проти України, а особливо після повномасштабного вторгнення в лютому 2022 року. В українських медіа воєнного часу автори дописів уживають різні дієслова на позначення ворожої взаємодії, учасниками якої мимоволі стали Сили оборони й увесь народ України: *воювати, провоювати, боротися, сперечатися, посперечатися, конфліктувати, бити, битися*. Коли журналіст описує в медіа події, пов'язані з російсько-українською війною, то, використовуючи наведені дієслівні лексеми, має на увазі не те, що дві сили беруть участь у збройному конфлікті одна проти одної, дотримуючись норм права, а те, що росія здійснила неспровокований акт збройної агресії проти України, яка змушена захищати свою територію, народ, незалежність. Центр стратегічних комунікацій та інформаційної безпеки разом з Інститутом масової інформації після повномасштабного вторгнення розробили словник термінології щодо війни рф проти України. У рекомендаціях зазначено, що правильно вживати формулювання «російсько-українська війна», адже саме цей термін називає події відповідно до реального стану речей, а не маскує війну росії проти України, вважаючи, що це якийсь конфлікт, у якому Україна також винна [5]. Тому хоча у взаємодії, названій дієсловами із семантикою ворожості, беруть участь два актанти, лише один із них, який представляє сторону держави-терориста, є таким, який здійснює злочин агресії, а другий актант виявляє ворожість у відповідь на цілеспрямоване застосування насильства проти суверенної держави, якою є Україна.

Найчастіше в медіатекстах періоду повномасштабної війни росії проти України вживають різні форми дієслова взаємної дії *воювати* у першому й третьому лексико-семантичних варіантах (1. з ким, проти кого і без дод., заст. кого. Вести війну. [...]. 3. З ким, проти кого і заст. на кого, перен. Бути в стані напруженої неприязні або війни; ворогувати [4]) й спільнокореневі дієслівні лексеми, які містять у своїй семантичній структурі імпліцитну сему «ворожість»: *воювати, воює, воюємо, воюють, воювали, воюватиму, воюватимемо, будуть воювати воювали б, воюючи, провоювали*. Наприклад: Україна **воюює** з дуже потужним противником, у якого багато зброї, багато людей і набагато більший мобілізаційний потенціал (УНІАН); Сьогодні ми **воювали б** за Варшаву, а не за Бахмут («Європейська правда»); У стані війни, коли ми **воюємо** з неслабкою, скажімо так, країною, потрібно забути про свої рейтинги і працювати в інтересах військових («Українська правда»); Вони зі мною **провоювали** до середини квітня, а потім я їх відпустив додому («Бабель»); Реально неможливо, **воюючи** з таким ворогом,десь не втрачати контроль («Букви»); Але суть одна й та сама. Перевиховати дітей, аби потім вони **воювали** проти України (LB.ua); Мабуть, саме така позиція головних союзників і викликала відомий сарказм президента Зеленського, а також резонансне інтерв'ю главома Залужного про те, що ЗСУ будуть **воювати** до перемоги хоч НАТОвською зброєю, хоч українською, хоч трофейною (Цензор.НЕТ).

ЛІТЕРАТУРА

1. Взаємодія. В. С. Лук'янець. *Енциклопедія Сучасної України* [Електронний ресурс] / Редкол.: І. М. Дзуба, А. І. Жуковський, М. Г. Железняк [та ін.]; НАН України. НТШ. Київ, Інститут енциклопедичних досліджень НАН України, 2005. – URL: <https://esu.com.ua/article-33901> (дата звернення 19.08.2023).
2. Жмайло І. М. Міжособистісні взаємини як соціально-психологічна проблема. *Проблеми сучасної психології*. Збірник наукових праць Кам'янець-Подільського національного університету імені Івана Огієнка, Інституту психології імені Г. С. Костюка НАПН України. Кам'янець-Подільський. 2013. Вип. 22. С. 146-156.
3. Петрінко В. С. Конфліктологія: курс лекцій, енциклопедія, програма, таблиці. Навчальний посібник. Ужгород : Видавництво УжНУ «Говерла», 2020. 360 с.
4. Словник української мови [Текст]: у 20 т. / НАН України, Укр. мов.-інформ. фонд. Київ : Наукова думка. 2012. 1119 с. Т. 3. URL: <https://services.ulif.org.ua/expl/entry/search/%D1%81%D0%BB%D0%BE%D0%B2%D0%BE>.
5. Стратком та ІМІ розробили словник термінології щодо війни РФ проти України. – URL: <https://imi.org.ua/advices/stratkom-ta-imi-rozrobily-slovyk-terminologiyi-shhodo-vijny-rf-protu-ukrayiny-i52172> (дата звернення 23.08.2023).

ФОРМУВАННЯ ДОСЛІДНИЦЬКОЇ КОМПЕТЕНТНОСТІ НА УРОКАХ АНГЛІЙСЬКОЇ МОВИ В НАУКОВОМУ ЛІЦЕЇ

Ланкіна В. В.

*здобувачка третього (освітньо-наукового) рівня вищої освіти
Приватного вищого навчального закладу
«Міжнародний економіко-гуманітарний університет
імені академіка Степана Дем'янука»*

З реформою освіти «Нова Українська Школа» з'явилося багато викликів та питань як для педагогічних працівників, так і для здобувачів освіти та їх батьків. Сучасні школи змінюють свій статус з гімназій на ліцеї та навпаки. У ліцеях повинне бути реалізоване багатопрофільне навчання, де профіль обиратимуть здобувачі освіти. І хоча реалізація Концепції Нової Української школи стосується на даний момент здобувачів освіти 5-6 та пілотних 7-х класів, зміни у підході до навчання стосуються учнів усіх класів.

Випускник Нової Української Школи, згідно Концепції – це усебічно розвинена, здатна до критичного мислення особистість; патріот з активною позицією, який діє згідно з морально-етичними принципами і здатний приймати відповідальні рішення, поважає гідність і права людини; інноватор, здатний змінювати навколишній світ, розвивати економіку за принципами сталого розвитку, конкурувати на ринку праці, учитися впродовж життя [1, с.6]. Інноватор-випускник Нової Української Школи передбачає здатність здобувача освіти до дослідницької діяльності, вміння спостерігати, аналізувати та робити висновки, проводити експериментальну роботу. Для того, щоб виховати такого випускника необхідно формувати

дослідницьку компетентність під час освітнього процесу, починаючи з молодших класів.

У Концепції також наголошується, що важливим для учнів є не просто отримання знань, а вміння ними користуватися. Для успішної самореалізації у житті, навчанні та праці, згідно «Рекомендацій Європейського Парламенту та Ради Європи щодо формування ключових компетентностей освіти впродовж життя» (18.12.2006), виділено 10 ключових компетентностей нової української школи. Формування дослідницької компетентності на уроках англійської мови включає в себе, насамперед, формування таких компетентностей, як:

1. *Спілкування іноземними мовами.* Уміння належно розуміти висловлене іноземною мовою, усно і письмово висловлювати і тлумачити поняття, думки, почуття, факти та погляди (через слухання, говоріння, читання і письмо) у широкому діапазоні соціальних і культурних контекстів. Уміння посередницької діяльності та міжкультурного спілкування.

2. *Інформаційно-цифрова компетентність.* Передбачає впевнене, а водночас критичне застосування інформаційно комунікаційних технологій (ІКТ) для створення, пошуку, обробки, обміну інформацією на роботі, в публічному просторі та приватному спілкуванні. Інформаційна й медіа-грамотність, основи програмування, алгоритмічне мислення, робота з базами даних, навички безпеки в інтернеті та кібербезпеці. Розуміння етики роботи з інформацією (авторське право, інтелектуальна власність тощо).

3. *Основні компетентності у природничих науках і технологіях.* Наукове розуміння природи і сучасних технологій, а також здатність застосовувати його в практичній діяльності. Уміння застосовувати науковий метод, спостерігати, аналізувати, формувати гіпотези, збирати дані, проводити експерименти, аналізувати результати [1, с.11].

Такий навчальний заклад як науковий ліцей, насамперед проводить освітню діяльність згідно Законів України «Про освіту», «Про повну загальну середню освіту», Наказу Міністерства освіти і науки України від 16.10.2019

№ 1303 «Про затвердження Стандарту спеціалізованої освіти наукового спрямування», Постанови Кабінету Міністрів України від 22.05.2019 № 438 «Про затвердження Положення про науковий ліцей та науковий ліцей-інтернат» (зі змінами, Постанова Кабінету Міністрів України № 664 від 30.06.2021).

Положення про науковий ліцей наголошує на важливості залучення учнів до наукової, навчально-дослідницької, дослідницько-експериментальної, конструкторської, винахідницької, пошукової діяльності.

У Стандарті спеціалізованої освіти наукового спрямування зазначено, що «Спеціалізована освіта наукового спрямування здійснюється шляхом організації дослідно-орієнтованого навчання, основним складником якого є дослідницька діяльність здобувачів освіти» [3, с.2].

Питання формування дослідницької компетентності здобувачів освіти наукового ліцею є недослідженим, що можна пояснити малою кількістю такого типу закладів та вимогами, щодо їх існування, визначеними в Положенні про науковий ліцей. Дослідження формування дослідницької компетентності

взагальному розглядалося та вивчалось такими вченими, як В. В. Вербицький, М. С. Головань, О. С. Гринюк, Л. А. Покась, П. Мороз, І. Мороз та інші. З аналізу тлумачень поняття "дослідницька компетентність", які були представлені в наукових працях зазначених вище вчених, можна зробити висновок, що ця компетентність передусім пов'язана з організацією та реалізацією дослідницької діяльності. Якщо розглядати хронологічні рамки проведення дослідницької роботи, то можна стверджувати, що ця робота вимагає значної кількості часу та зазвичай здійснюється поза освітнім процесом.

Окрема увага у Стандарті спеціалізованої освіти наукового спрямування приділяється вимогам до дослідницької компетентності учнів згідно віковим категоріям. Так, за вимогами до результатів дослідно-орієнтованого навчання здобувачів освіти за суспільно-гуманітарним профілем, визначених у Додатку 3 до Стандарту спеціалізованої освіти наукового спрямування, вимоги визначаються згідно:

1. Здійснення дослідно-експериментальної діяльності, пов'язаної з розв'язанням дослідницьких навчальних завдань з використанням технологій суспільно-гуманітарних досліджень.

2. Створення проєктів, пов'язаних із дослідно-експериментальною та пошуковою діяльністю.

Відповідно до першого пункту - здійснення дослідно-експериментальної діяльності, пов'язаної з розв'язанням дослідницьких навчальних завдань з використанням технологій суспільно-гуманітарних досліджень, учні 10-11 (12) класів повинні вміти оцінювати, співвідносити об'єкти дослідження та методи, що застосовуються до дослідження, здійснювати інтерпретацію та аналіз отриманих результатів досліджень, визначати суспільно-гуманітарну проблему, пропонувати шляхи її розв'язання, визначати критерії оцінки ефективності запропонованого розв'язання дослідницького навчального завдання, здійснювати різні види досліджень суспільно-гуманітарних об'єктів, явищ закономірностей, розробляти опитувальник і план опитування відповідно до його мети, досліджувати тексти відповідно до профілю навчання.

У пункті 2 - Створення проєктів, пов'язаних із дослідно-експериментальною та пошуковою діяльністю, зазначені такі вимоги, як: вміння самостійно планувати перебіг проєкту і його результат за наданим алгоритмом, здійснювати короткострокові та довгострокові (річні) проєкти, самостійно виконує проєкти за наданою методикою чи алгоритмами, визначати, які дослідження необхідно провести для досягнення результату проєкту, обґрунтовано відбирати інформацію і засоби для виконання проєктів, пропонувати власні ідеї щодо створення проєктів, визначати критерії оцінювання продукту проєкту, аргументовано визначати засоби візуалізації результатів проєктів та переконливо їх презентувати, оцінювати практичне значення результатів проєкту щодо можливостей їх реалізації у суспільному житті [3].

Згідно проведеного аналізу, можна зробити наступний висновок, щодо формування дослідницької компетентності на уроках англійської мови учнів

10–11 класів наукових ліцеїв:

1. Дослідницька діяльність поєднує в собі дослідно-експериментальну та проектну діяльність.

2. Формування дослідницької компетентності повинне здійснюватися під час освітнього процесу, саме на уроці, а не в позаурочній діяльності.

3. Вміння до дослідницької діяльності повинні розвиватися та формуватися з 5-6 класів та в допрофільній освіті – 7-9 класи.

4. У 10-11 (12) класах здобувачі освіти повинні мати вже сформовані вміння, щоб здійснювати дослідницьку діяльність під час написання наукових робіт та проектної роботи.

5. Для ефективної та результативної наукової, навчально-дослідницької, дослідницько-експериментальної, конструкторської, винахідницької, пошукової діяльності учні повинні вміти користуватися сучасними інтернет-технологіями та інтернет-ресурсами.

Формування дослідницької компетентності учнів старших класів таких закладів спеціалізованої освіти, як науковий ліцей є темою, яка потребує додаткового вивчення через її обмежену дослідженість та вимагає глибшого аналізу, а також розроблення алгоритму дій введення дослідницької діяльності на уроках.

ЛІТЕРАТУРА

1. Нова українська школа. Концептуальні засади реформування середньої школи/ Міністерство освіти і науки України. 2016. 40 с.

2. Про затвердження Положення про науковий ліцей: Кабінет міністрів України від 30.06.2021 №664. URL: <https://zakon.rada.gov.ua/laws/show/en/438-2019-%D0%BF#Text> (дата звернення: 14.08.2023).

3. Про затвердження Стандарту спеціалізованої освіти наукового спрямування: Міністерство освіти і науки України від 16.10.2019 № 1303. URL: <https://zakon.rada.gov.ua/rada/show/v1303729-19#Text> (дата звернення: 15.08.2023).

УКРАЇНСЬКІ ЕРГОНИМИ В КОНТЕКСТІ ДЕРЖАВНОЇ ПОЛІТИКИ ТА МОВНОГО СТАНДАРТУ

Макарець Ю. С.

кандидат філологічних наук, доцент,

доцент кафедри української мови

Український державний університет імені Михайла Драгоманова

На тлі індустріалізації, ускладнення організаційної структури суспільства та посилення підприємницької активності населення протягом XX і в XXI ст. триває активне зростання кількості й розмаїття ергонімів – власних назв установ, закладів, організацій, підприємств, об'єднань громадян тощо. У мовознавстві ж цю групу онімів тільки починають детально й комплексно досліджувати. Серед українців цю групу онімів уже аналізували О. Белей, Ю. Дідур, О. Карпенко, Н. Кутуза, Н. Лесовець, О. Сидоренко, С. Шестакова та ін., зосереджуючись на

регіональному, структурно-семантичному та функційному вимірах. Мета нашого дослідження – окреслити динаміку української ергонімії в контексті сучасної державної політики та її стан з погляду відповідності мовним нормам.

Особливості ергонімів визначені рівнем соціально-економічного розвитку суспільства та панівною ідеологією. Ці номінативи мають не тільки власне лінгвальний, а й юридичний та іміджевий виміри, тому вплив на них державної політики й громадських настроїв є потужним, що збільшує необхідність і міру втручання державних регуляторів у процес номінації. Український державний регулятор формулює вимоги до написання найменувань юридичних осіб, визначаючи неможливість повторення назв, заборону на використання певних слів і абrevіатур або ж їх обов'язковість, а також регламентуючи використання символів та розділових знаків [Про затвердження Вимог до написання]. Ці норми стосуються формальних аспектів і мотивовані потребою уникнути юридичної плутанини при обліку суб'єктів права. У межах, встановлених регулятором, суб'єкт вільний у виборі назви, яка має стати частиною його іміджу – зовнішнього образу, що викликати бажану реакцію в цільовій аудиторії. Жодної лінгвістичної експертизи обраного ергоніма в українському законодавстві не передбачено: його відповідність мовним нормам залишається сферою відповідальності називача.

На динаміку ергонімів останнього десятиліття суттєвий вплив мала політика декомунізації (хоча й значно менший, ніж на ойконіми та урбаноніми). Закон України «Про засудження комуністичного та націонал-соціалістичного (нацистського) тоталітарних режимів та заборону використання їх символіки» (2015) передбачає, що центральний орган виконавчої влади, що реалізує державну політику з питань державної реєстрації юридичних осіб, об'єднань громадян, громадських спілок та інших громадських формувань має ухвалити рішення про відповідність найменування юридичної особи або громадського формування вимогам закону і, якщо назва порушує норми, а процес її декомунізації не розпочався, діяльність відповідного суб'єкта має бути припинена в судовому порядку. Певні зрушення відбулися: змінена частина ергонімів, до яких входили прізвища радянських діячів (*Сумське Науково-виробниче об'єднання ім. Фрунзе* → *Сумське машинобудівне науково-виробниче об'єднання завод «Ленінська кузня»* → *завод «Кузня на Рибальському»*, *Дніпропетровський металургійний завод ім. Петровського* → *Дніпровський металургійний завод*), та тих, що містили комуністичні або радянські символи й ідеологеми (*завод «Червона Зірка»* → *завод «Ельворті»*, *завод «Комсомолец»* → *завод «Лубнимаш»*, *Кузнецовське міське комунальне підприємство* → *Вараштепловодоканал*). Однак цей процес так і не мав логічного завершення, передбаченого правовими нормами, що зрештою залишило економічну реальність України в колоніальному вимірі, не змінивши асоціативних зв'язків із радянським минулим. В окремих випадках, якщо заходи з декомунізації назви не були проведені, регулятор справді припиняв існування юридичної особи через суд, як, наприклад, у випадку *Виробничо-комерційного підприємства «Серп і молот»*. Однак чимало ергонімів досі суперечать чинному законодавству про декомунізацію, особливо в галузях важкої промисловості, оборонно-промислового комплексу, сільського та житлово-комунального господарства: *Завод імені В.О.*

Малишева, Хімічне казенне об'єднання імені Г.І. Петровського, ДАХК «Артем», ДП «Артемсіль», ДНВП «Об'єднання Комунар», ПрАТ «Кашиперівський Бурякорадгосп», ФГ «Пам'ять Леніна», ЖБК «45 років Жовтня», СВК «Рибколгосп ім. 40 років Жовтня», Хімфармзавод «Червона Зірка». Залишилися без змін і ті одиниці, що містять відтопонімні компоненти, мотиватори яких були змінені в ході декомунізації, адже необхідність їх зміни не прописана в законі (**Кіровоградське** обласне об'єднання сільськогосподарського рибного господарства «**Кіровоградрибгосп**», **Дніпродзержинський** завод залізобетонних виробів, **Кіровоградський** завод вагодоозуючого обладнання). Регулятор також не аналізував і достатність проведеного заходу, тому зміна деяких ергонімів була суто формальною (наприклад, **Маріупольський металургійний комбінат імені Ілліча** «перейменували» на честь іншого Ілліча – **Зота Ілліча Некрасова**, тобто назва залишилася без змін, через що в медіа він отримав назву **завод-не-того-Ілліча**). Можна було би припустити, що менший розмах і скромніші результати декомунізації ергонімів порівняно з ойконімами та урбанонімами пов'язані з тим, що велика частина ергонімів стосується приватного сектору економіки і зачіпає приватні інтереси, а тому зрушити справу тут державі важче, але не відбулася декомунізація і назв певної частини підприємств державної власності, що свідчить про неспроможність державного регулятора виконати свої функції та контролювати дотримання правових норм.

Дерусифікації ергонімів почалася після 24 лютого 2022 р. під тиском настроїв громадськості і перш за все у зв'язку з іміджевими ризиками для юридичних осіб. Якщо під час декомунізації вони шукали способи залишити відомий виразно радянський брендонім або зробити тільки косметичні зміни (як у випадку бренду «Советское шампанское», яке «Київський завод шампанських вин» все ж змушений був змінити, обравши слово-покруч «Советовское»), то дерусифікація охопила й ті одиниці, зміни яких правова норма не вимагала. Відбувалися перейменування у сферах, що орієнтовані на масового споживача. Наприклад, змінили назву деякі заклади культури (**Національний академічний театр російської драми імені Лесі Українки** → **Національний академічний театр імені Лесі Українки**, **Харківський академічний російський драматичний театр імені Пушкіна** → **Харківський академічний драматичний театр**), виробники напоїв і харчових продуктів, які, усуваючи маркери країн-агресорів (**Виноробню князя Трубецького** → **Stoic Winery**), змінювали мову, якою репрезентував себе бренд (**ТОВ «Біла Береза»** → **ТОВ «Біла Береза»**, **ТОВ «Водний мир»** → **ТОВ «Водний світ»**). Подекуди змінювався брендонім не самого виробника, а окремих його продуктів («Київхліб» перейменував хліб «**Білоруський**» на «**Отаманський**», «**Переяслав-Молпродукт**» сир «**російський**» – на «**Український**», у «**Ятрань**» змінили назву ковбаси «**московська**» на «**Київська**», а в «**Пан Ковбаско**» – на «**Бандерівська**») [Симоненко].

Та тенденція до дерусифікації хоч і помітна, але не глобальна. Крім того, не охопила вона суржикізованих одиниць, яких в українській ергонімії чимало: **ПП «Камінодом»**, **ПП «Кофеманія»**, **ТОВ «Стройсервіс Основа»**, **ПП «Ліс Строй Снаб»**, **ЗАТ «Строймеханізація»**. Не спонукала і до дотримання норм правопису,

зокрема щодо написання слів іншомовного походження (ТОВ «Дісконт», ТОВ «ДТЕК Трейдінг», ТОВ «САВ-Дистрибьюшн», ПП «Голівуд») й афіксоїдів (ТОВ «Авто-Гранд», ПрАТ «Агро-Пульс», АТ «Мега-Гарант, ТОВ «Еко Міст»), уніфікованого написання частин *трейд, транс, бізнес* (ТОВ «Гепард Транс», ТОВ «Вікторія-Транс», ТОВ «Кернел-Трейд», ТОВ «ВОГ Трейд Ресурс», ТОВ «Бізнес Консалтинг Груп», ПП «Бізнес-Експерт») та слова Україна як вказівки на регіональну належність підрозділу (ПзІІ «Тойота-Україна», ТОВ «Порше Україна»). Залишається хаотичним написання ергонімів окремо та через дефіс і використання в неоднослівних назвах великої літери.

Українська ергонімія досі потребує узгодження із чинним українським законодавством. Попри роки війни вона зберігає імена і символи радянського комуністичного режиму та маркери країни-агресора, а мовна девіантність навіть юридично нормативних назв свідчить про нагальну необхідність не тільки стимулювання державного регулятора до виконання покладених на нього функцій, а й встановлення поряд з обов'язковою юридичною й лінгвістичною експертизи назви на етапі реєстрації юридичної особи або об'єднання громадян.

ЛІТЕРАТУРА

1. Про затвердження Вимог до написання найменування юридичної особи, її відокремленого підрозділу, громадського формування, що не має статусу юридичної особи, крім організації профспілки: Наказ Міністерства юстиції України від 5 березня 2012р. № 368/5. Офіційний вісник України. 2012. №20.
2. Симоненко К. Дерусифікація товарів у продуктовому рітейлі. *RAU.UA*. URL: <https://rau.ua/novyni/netreba-zakaz-ua-derusifikacija/> (дата звернення 17.07.2023).
3. YouControl: онлайн-сервіс перевірки компаній: вебсайт. URL: <https://youcontrol.com.ua/> (дата звернення 17.07.2023).

РОЗВИТОК СТІЙКОЇ МОТИВАЦІЇ ДО ПРОФЕСІЙНОЇ ДІЯЛЬНОСТІ У МАЙБУТНІХ УЧИТЕЛІВ ІНОЗЕМНОЇ МОВИ

Мамчур С. А.

кандидат педагогічних наук, доцент кафедри іноземних мов, Уманський державний педагогічний університет імені Павла Тичини

Початок третього тисячоліття висуває нові вимоги до вчителя іноземної мови, котрий повинен мати належну академічну підготовку, вміти працювати інноваційно, бути здатним до формування в учнів духовних та морально-етичних цінностей, знання і шанобливого ставлення насамперед до рідної української мови і до мови іншого народу. Важливим аспектом фахової підготовки вчителя у ЗВО є вироблення стійкої позитивної мотивації студентів до формування особистісних професійно-ціннісних орієнтацій.

Найважливішим складником мотиваційної сфери людини є мотив. На думку І. Кучеренко, мотив – це «внутрішнє усвідомлене спонукання до навчальної діяльності, що поєднується з інтересом до майбутньої роботи [3, с. 85]». У науковій літературі виділяють різні види мотивів. Частково їх можна звести до

двох великих груп: екстринсивні (зовнішні) та інтринсивні (внутрішні, процесуальні). Саме внутрішні мотиви безпосередньо пов'язані з процесом навчальної діяльності. За твердженням С. Занюка, «внутрішньою (процесуальною) мотивацією називають зумовленість поведінки факторами, безпосередньо не пов'язаними з впливом середовища й фізіологічними потребами організму. Процесуально-мотивована поведінка здійснюється заради себе самої, вона супроводжується почуттям радості, задоволенням від власної справи» [2, с. 98-99].

Навчання – це окремий вид діяльності, відповідно і навчальна мотивація є окремим видом мотивації особистості. В організації навчально-виховного процесу під час підготовки майбутнього вчителя іноземної мови важливу роль відіграє мотивація як рушійна сила поведінки людини: її спрямованість, характер, емоції, здібності, діяльність і цінності. Мотивація – це сукупність складних, багаторівневих неоднорідних спонукань, що зумовлюють той чи інший вчинок, рішення, позицію, дію. Вивчення особистісної мотивації включає в себе потреби, мотиви, інтереси, ідеали, прагнення, настановлення, емоції, норми, цінності. Мотивація у навчально-педагогічному процесі – це система природних, соціальних і особистісних чинників, що спонукають до виконання вимог і рекомендацій викладача, активне включення у процес навчання, до зусиль, необхідних для подолання труднощів, реалізації власних здібностей, особистісного самовизначення, вибору життєво-суспільної цінності та громадянської позиції, визначення шляхів самовдосконалення й саморозвитку. І цінності при цьому виступають основою формування і розвитку професійно-ціннісних орієнтацій студента, мотивують діяльність і поведінку, усвідомлення ним загальнолюдських ідеалів та цінностей педагогічної діяльності.

Безсумнівно, що створення позитивної мотивації у майбутніх учителів іноземної мови до професійної діяльності – це процес особистісно орієнтований, спрямований на мотиваційну сферу поведінки молодої людини, проникненням у внутрішній план її дій. Сформованість особистості вчителя іноземної мови є результатом функціонування в умовах педагогічної діяльності, яка визначає його загальну спрямованість, мотивацію, цілі, завдання, особливості фахової діяльності. Важливу роль відіграють професійно-ціннісні орієнтації майбутнього фахівця, а саме: суспільна значущість та престижність праці вчителя, її творчий характер, широке коло спілкування, любов до дітей, постійна необхідність у самоосвіті. У життєвому самовизначенні людина вибудовує певну систему смислів, смислове поле або внутрішній смисловий простір. Два процеси – осмислення (наділення цінностей сутністю) та усвідомлення (формування сутностей у цінності), поєднуючись, утворюють простір суб'єктивності людини.

У практиці застосовуються різноманітні способи діагностування мотивів навчання – анкети, спостереження за студентами, співбесіди та ін. Як наука, так і практика засвідчують, що студенти схильні до самопізнання, самоаналізу та самовдосконалення, тому в них доцільно розвивати інтелектуальну саморегуляцію, усвідомлене управління своїми діями, системою суспільних цінностей, функціональними станами. Без професійного втручання педагога-викладача ці явища розвиваються стихійно, що суперечить управлінським

функціям дидактичного процесу. У зв'язку з цим навчальна діяльність студентів організовується таким чином, щоб вони виконували вмотивовані дії з навчальним матеріалом для вирішення фахово орієнтованих комунікативних завдань, співвіднесених з ієрархією особистісних цінностей, спрямованих на досягнення життєдіяльнісних цілей та намірів згідно з вимогами до професії майбутнього вчителя.

Важливу роль у процесі мотивації відіграє пізнавальний інтерес, який є однією з головних умов ефективності навчання та його організаційних форм. Вчені (В. Галузяк, М. Сметанський, В. Шахов) переконливо виділяють такі педагогічні умови успішного формування пізнавального інтересу: залучення студентів до самостійного пошуку і набуття нових знань; різноманітна навчально-виховна діяльність; яскравість та емоційність навчального матеріалу, створення творчої взаємодії учасників для обговорення певної цінності; інтерес до навчальної діяльності студентів має підкріплюватись постійними перевітками й оцінюваннями [1, с. 108].

Зазначимо, що соціально-культурні потреби, духовний світ студента, його життєві інтереси, цінності, мотиви – це підґрунтя, яке визначає безпосереднє осмислення дійсності, професійну спрямованість вивчення дисциплін соціально-гуманітарного циклу з метою формування професійно-ціннісних орієнтацій майбутніх учителів іноземної мови.

ЛІТЕРАТУРА:

1. Галузяк В., Сметанський В., Шахов В. Педагогіка. Вінниця. 2006. 400 с.
2. Занюк С. Психологія мотивації: навч. посіб. Київ. 2002. 304 с.
3. Кучеренко І. Теоретичні і методичні засади сучасного уроку української мови : монографія. Умань. 2014. 410 с.

ГОЛОДОМОР ЯК СУБТЕМА В УКРАЇНСЬКІЙ ЛІТЕРАТУРІ

Ніколаєнко В. М.

*кандидат філологічних наук, доцент,
доцент кафедри української літератури
Запорізького національного університету*

В українській історичній літературі однією з актуальних тем є тема Голодомору, яка в силу об'єктивних обставин належно не була артикульована свого часу. Однак сказати, що трагедію нації, яка припала на 1932–1933 роки, митці ігнорували, не можна. Адже твори української бібліотеки про Великий голод (роман У. Самчука “Марія”, оповідання О. Любченка “Кострига” (1933), поема Ю. Клена “Прокляті роки” (1937), О. Коржа “Степова доля” (1940), І. Качуровського “Село в безодні” (1960), М. Руденка “Хрест” (1976), Н. Баклай “Лубни” (2008); оповіданнями Н. Ауски “Голодоморня” (1993), Р. Наваковича “Остання Паска” (2013); повістями Т. Осьмачки “План до двору” (1950), О. Мак “Камінь під косою” (1973), А. Дімарова “На коні і під конем” (1973), Є. Гуцала “Сльози Божої Матері” (1990);

романами В. Барки “Жовтий князь” (1961), В. Гроссмана “Все тече” (1963), В. Бедзика “Гіпсова лялька” (1989), В. Захарченка “Довгі присмерки” (2002), Л. Кононовича “Тема для медитації” (2005), Р. Рижки “Лани людоджерів” (2008), О. Мотиля “Солодкий сніг” (2013), Н. Доляк “Чорна” засвідчують інтерес мистецького середовища до рецепції цієї теми. Тож репрезентація її в художній літературі постає не лише у різнородових і різножанрових творах, а й рівнорівнево: на рівні теми, що пронизує весь твір, так і на рівні субтеми, котра є елементом теми, що працює на реалізацію тощо.

Предметом нашої уваги буде субтема Голодомору, яка є важливим аспектом цілісного наукового осмислення теми вбивства голодом у 1932–1933 роках у художній літературі, котра так само є складником дискурсів про геноцид і пам’ять.

У романі П. Загребельного «Тисячолітній Миколай», з яким читач мав змогу ознайомитися лише через три роки після написання, історія Голодомору постає субтемою, оскільки часовий діапазон твору охоплює десять століть (від часів князя Володимира до 90-х рр. ХХ ст.) і репрезентує сім часових кіл, одним із яких є період 1932–1933 рр., котрими проходить головний герой твору, щоразу воскресаючи в новій соціальній іпостасі, але під одним і тим же ім’ям – Микола.

Реалізація субтеми відбувається в 2 етапи: відтворення Голодомору 1930-х рр., котрий головний герой пережив у дитинстві, та осмислення його через призму голоду як явища взагалі й голоду 1947-го зокрема. Перший етап – це картина дитячих вражень і відчуттів, які з часом втратили гостроту під впливом пережитих випробувань (Друга світова війна) й радянської ідеології. Другий – художнє свідчення осмислення глибинності й тривалості трагічних віх в історії краю: «Матері наші звикли до голоду, бо народилися в ньому і жили в постійному очікуванні» [2, с. 54]. Страшні у своїй відвертості думки професора Черкаса про голод, котрий руйнує село, й нищівні суспільні процеси як у культурній, так і економічній сферах, що ведуть до тотального контролю з боку держави – нової форми національної кабали, яка починається з селянства [2, с. 71–80], не лише жахають головного героя, а й змушують переосмислити своє бачення історії нації і власної родини.

Реалії життя українських селян за часів Другої світової є основним предметом художньої обсервації Є. Гуцала в збірці «Співуча колиска з верболозу», яка маючи підзаголовок «окупаційні фрески», засвідчує насамперед свою жанрову специфіку, що, з одного боку, формує «чуттєво-емоційне сприйняття окупаційної реальності, а з іншого – вказує на множинність її картин» [1, с. 174]. Говорячи про людське буття, яке за своєю суттю дуальне: добро і зло невід’ємні його складники, Є. Гуцало відвертий у розмові з читачем про трагічне ХХ століття, події першої третини якого не менш страшні, ніж середини 40-х рр.. І саме у зв’язку з художньою обсервацією війни через призму дитячого сприйняття йдеться й про Голодомор (новели «Поминки», «Прокіп Дудка забалакав»), для якого обрано форму звинувачення.

Так, Корній Потуга («Поминки») зібравши переважно дружин тих, хто розкуркулював і реквізував хліб у його сім'ї, аби пом'янути близьких, розказати про смерть матері й сестри і нагадати (чи й уточнити деталі) про власну трагедію, до якої були причетні родичі поминальниць:

А твій Данило, – до тітки Степаниди каже, – і батька помагає тримати, і матір допитується... Мовляв, у чому хочеш признатися.

– Я того Данила не боронила і не бороню. Дідько з ним, з тим Данилом. А тільки ж хто виказав пашницю, закопану в садку? Сама Катерина й виказала! Хіба це не правда?

– Знаю, що правда. Тільки яка правда? Виказала, щоб порятувати батька, бо вони вже душили його. А Трохим хоч прибитий, а вже того щупа до рук пірвав, уже всадив батькові в крижі. Що зоставалося матері? Виказала пшеницю. Але ні пшениці, ні батька. Все забрали! Батька в холодний погріб під сільрадою, а пшеницю на воза... [1].

Прокіп Дудка (фреска «Прокіп Дудка забалакав»), відчуючи наближення до земної межі, прощаючись із односельцями, нагадує їм про розкрадене життя свого роду під час колективізації та Голодомору, «каже всім правду... Ту правду, що таїв так довго за душею...» [1].

Отже, й обрані для аналізу твори, й ті, що фігурували на рівні згадки, є свідченням інтересу до теми Голодомору, рецепція якого постає по-різному, але дуже часто далеко не у магістральному, а у допоміжному форматі, що не менш значущо допомагає розкрити страшну історію духовного перекроювання України 1932–1933 років радянською владою та його наслідків.

ЛІТЕРАТУРА

1. Гуцало Є. Співуча колиска з верболозу. URL: <https://www.ukrlib.com.ua/books/printit.php?tid=10357&page=17> [12.08.2023]
2. Загребельний П. Тисячолітній Миколай : роман. Харків : Folio, 2004. Ч. 2. 461 с.
3. Ніколаєнко В. «Філія пекла на землі»: Голодомор у романі С. Талан «Розколоте небо». *Діалог мов – діалог культур. Україна і світ* : зб. матеріалів X Міжнародної Інтернет-конференції з україністики. Мюнхен : Open Publishing LMU, 2021. С. 341-356.

ІНФОРМАЦІЙНО-КОМУНІКАЦІЙНІ ТЕХНОЛОГІЇ У ЛІТЕРАТУРОЗНАВЧІЙ ПІДГОТОВЦІ МАЙБУТНІХ УЧИТЕЛІВ УКРАЇНСЬКОЇ МОВИ І ЛІТЕРАТУРИ

Овдійчук Л. М.

кандидат педагогічних наук

доцент, професор кафедри української мови та літератури,

завідувач кафедри української мови та літератури,

Приватного вищого навчального закладу

«Міжнародний економіко-гуманітарний університет

імені академіка Степана Дем'янука»

Актуальність теми. Фахова підготовка майбутніх учителів української мови та літератури потребує коригування з огляду на виклики сьогочасся. Це стосується і змістового аспекта освітніх навчальних компонентів, а також форм, методів, технологій викладання й учіння. Пріоритет нині за інформаційно-комунікаційними технологіями, які допомагають в організації процесу навчання в онлайн та офлайн форматах

Вклад основного матеріалу. Оновлення освітніх професійних програм, навчальних планів, упровадження індивідуальних траєкторій навчання відбувається у зв'язку з реформуванням усіх рівнів вищої освіти. У Приватному вищому навчальному закладі "Міжнародний економіко-гуманітарний університет імені академіка Степана Дем'янчука" освітні професійні програми та навчальні плани приведені у відповідність до сучасних вимог і передбачають формування загальних і предметних компетентностей та відповідних результатів навчання. «Компетентнісно-орієнтована освіта спрямована на те, щоб відповідати особистим, соціальним, професійним та культурним потребам сучасного суспільства. За такого спрямування відбувається перехід від традиційного підходу, в центрі якого знаходиться викладання, до освіти, орієнтованої на навчання, де центром навчального процесу є студенти». [1, с. 13]

В освітньо-професійній програмі для здобувачів першого рівня вищої освіти спеціальності Середня освіта 014 Українська мова і література серед загальних компетентностей (ЗК-4) виокремлена така: «Здатність орієнтуватися в інформаційному просторі, здійснювати пошук, аналіз та обробку інформації з різних джерел, ефективно використовувати цифрові ресурси та технології в освітньому процесі». [4, с.3] Відповідно у програмних результатах навчання (РН9) зафіксовано, що студент «застосовує сучасні інформаційно-комунікаційні та цифрові технології у професійній діяльності». [4, с. 8].

Отже, у процесі фахової підготовки бакалаври повинні засвоїти знання, вміння і навички використання ІКТ, які сприятимуть впевненій адаптації у діджиталізованому суспільстві загалом, і зокрема, в освітньому просторі.

Виклики, які спричинила повномасштабна військова агресія Росії, спонукали заклади вищої освіти прискорено опановувати інформаційно-комунікаційні технології, оскільки виникла нагальна необхідність онлайн-навчання. Доступність та демократичність ІКТ відзначено у «Цифровій адженді України – 2020». Йдеться про «рівні можливості доступу до послуг, інформації та знань, що надаються на основі інформаційно-комунікаційних технологій (ІКТ)» [5].

Авторкою цього дослідження накопичено значний досвід із використання інформаційно-комунікаційних технологій під час викладання дисциплін літературознавчого циклу для студентів спеціальності Середня освіта 014. (українська мова і література).

Хмарні технології, система MOODLE, платформа MEET дають можливість навчати майбутніх учителів української мови та літератури й одночасно формувати у них інформаційно-комунікаційну компетентність. За період роботи було сформовано авторську медіатеку, яка вміщує підбірку мультимедійних презентацій «Письменник як особистість» на GOOGL-диску, змістом яких є

фрагменти з першоджерельних матеріалів (листи, спогади про письменника, мемуари самого митця, щоденникові записи). Словесна інформація підсилена візуалізацією: це портрети, фото письменника, дружини, дітей, друзів, а також епізодів, на яких зафіксовано події, захоплення, сфера діяльності тощо, фотодокументи. Такі мультимедійні презентації використовуються на лекціях та практичних заняттях з історико-літературних курсів незалежно від форми навчання: очної чи онлайн. Студенти можуть самостійно переглянути презентацію, оскільки мають доступ через відповідні покликання, й опрацьовують матеріал за допомогою відповідного «Алгоритму перегляду». [2] Цей алгоритм теж має інтернетадресу і слугує допоміжним орієнтиром у процесі перегляду слайдів. Окрім того на GOOLE-диску розміщені завдання у GOOLE-формі, основана мета яких – проконтролювати рівень засвоєння знань та набутих умінь і навичок у процесі опрацювання конкретних тем або змістових модулів з дисциплін літературознавчого циклу. Зручність використання новітніх засобів була позитивно сприйнята й оцінена студентами, особливо під час онлайн-навчання та у процесі виконання самостійних та індивідуальних завдань.

Важливою альтернативою онлайн та офлайн-навчання є дистанційне навчання. У 2010 році у МЕРУ було встановлено програму MOODLE як платформу для контролю якості знань: проведення екзаменів та заліків у формі електронного тестування з усіх дисциплін. Проте ця програма розширилася у напрямі розробки дистанційних курсів. На сьогодні в університеті функціонує відділ дистанційної освіти з сайтом дистанційного навчання.

Авторка тез розробила дистанційні історико- та теоретико-літературні курси: «Фольклор», «Дитяча література», «Теорія і практика контекстного аналізу художнього твору», «Літературне краєзнавство». До наповнення дисциплін належать такі важливі структурні елементи: робоча навчальна програма, силабус, теоретичний матеріал, розроблені практичні заняття, завдання для самостійної та індивідуальної роботи. Всі ці складові представлені у формі мультимедійних презентацій. Тестові завдання різних типів є у програмі MOODLE і як альтернатива запропоновано завдання у GOOLE-формі. Для прикладу – залікове завдання з дисципліни «Літературне краєзнавство». [3] Така система роботи дозволяє студентам самостійно опрацьовувати будь-який курс у зручний час, перебуваючи навіть за кордоном.

Висновки. Таким чином, використання інформаційно-комунікаційних технологій у літературознавчій освіті майбутніх учителів української мови і літератури допомагає організувати ефективне онлайн та дистанційне навчання, забезпечує успішне виконання самостійних та індивідуальних завдань, а також сприяє формуванню у здобувачів і здобувачок інформаційно-комунікаційної компетентності та відповідних результатів навчання.

ЛІТЕРАТУРА

1. Компетентнісний підхід у вищій освіті: світовий досвід. Укладачі: Антонюк Л.Л., Василькова Н.В. та ін.. Київ: КНАУ. 2016. 62 с.

2. Овдійчук Л. М. Алгоритм перегляду мультимедійних презентацій «Письменник як особистість». URL: <http://surl.li/ggtgr> (дата звернення: 04.09.2023).
3. Овдійчук Л. М. Залікове завдання з курсу «Літературне краєзнавство». URL: <https://forms.gle/VWujEVdxqRVkZbWk8> (дата звернення: 04.09.2023).
4. Освітня професійна програма Середня освіта (Українська мова та література). 2023. URL: <http://surl.li/ktktr> (дата звернення: 04.09.2023).
5. Цифрова адженда України – 2020 («Цифровий порядок денний») – 2020. Концептуальні засади (версія 1.0). Першочергові сфери, ініціативи, проекти «цифровізації» України до 2020 року. URL: <https://uccr.org.ua/uploads/files/58e78ee3c3922.pdf>. (дата звернення: 04.09.2023).

РЕАЛІЗАЦІЯ КОМУНІКАТИВНО-ДІЯЛЬНІСНОГО ПІДХОДУ ДО НАВЧАННЯ УКРАЇНСЬКОЇ МОВИ МАЙБУТНІХ ЮРИСТІВ: ЛІНГВОДИДАКТИЧНИЙ АСПЕКТ

Рибин С. С.

*здобувач третього (освітньо-наукового) рівня вищої освіти
Приватного вищого навчального закладу
«Міжнародний економіко-гуманітарний університет
імені академіка Степана Дем'ячука»*

Груба Т. Л.

*доктор педагогічних наук, професор,
декан історико-філологічного факультету,
професор кафедри української мови та літератури
Приватного вищого навчального закладу
«Міжнародний економіко-гуманітарний університет
імені академіка Степана Дем'ячука»*

Сучасна методика навчання української мови в закладах вищої освіти зорієнтована на формування в майбутніх фахівців умінь комунікативно доцільного застосування мовних одиниць різних рівнів у різноманітних життєвих і професійних ситуаціях. Навчання української мови за професійним спрямуванням майбутніх юристів має бути спрямоване на збагачення словникового запасу студентів, засвоєння термінологічної лексики, здобування комунікативного досвіду, формування культури мовлення, стійких умінь працювати з довідковими, лексикографічними виданнями. Перед викладачами української мови за професійним спрямуванням стоїть важливе завдання – забезпечити ефективне оволодіння українською мовою майбутніх юристів. Це зумовлює оновлення лінгводидактичного інструментарію, розроблення підходів, принципів, методів, прийомів, засобів ефективного опанування української мови. З огляду на це закономірним стає утвердження комунікативно-діяльнісного підходу як важливого чинника в оволодінні українською мовою майбутніх юристів, що передбачає навчання ефективного послуговування українською мовою в процесі професійної діяльності.

Водночас практика засвідчує: на заняттях з української мови за професійним спілкуванням студенти здебільшого працюють з готовими мовними одиницями різних рівнів, передовсім різними видами документів, що не забезпечує формування в них стійких умінь самостійно програмувати ефективне українськомовне спілкування та не сприяє збагаченню словникового запасу та розвиткові лінгвокреативності. Засвоєння слів, окремих фраз, оволодіння є міцним підґрунтям комунікативної діяльності, проте не може забезпечити повноцінного застосування її, оскільки реальні життєві ситуації не передбачають повторення текстів заяв, розписок чи інших документів, складання діалогів за зразком, уставляння в текст пропущених слів тощо. Це зумовлює застосування в освітньому процесі вправ і завдань, що наближають змодельовані на заняттях штучні умови спілкування до життєвих і професійно зорієнтованих ситуацій.

Усі сфери діяльності пронизує комунікація людини, оскільки лише в спілкуванні з іншими людьми вона може існувати в суспільстві. Людина може опинитися в різноманітних комунікативних ситуаціях, у кожному конкретному випадку доводиться обирати певний варіант комунікативної поведінки відповідно до умов спілкування, традицій, життєвого досвіду, інтелектуального рівня. Отже, комунікація зумовлена сутністю людини й впливає з необхідності її взаємодії з іншими людьми. У цьому контексті визначальним для організації освітнього процесу є *комунікативно-діяльнісний підхід*, що забезпечує створення системи вправ і завдань, спрямованих на засвоєння студентами-майбутніми юристами української мови в її комунікативній функції.

Комунікативно-діяльнісний підхід до навчання української мови майбутніх юристів реалізується шляхом взаємопов'язаного та цілеспрямованого вдосконалення усіх видів мовленнєвої діяльності, формування комунікативної, компетентності й передбачає широке застосування інтерактивних методів навчання, полімодальних засобів навчання, оптимальне поєднання індивідуальної, фронтальної, групової форм організації освітнього процесу.

Оскільки компетентності не можна сформувати відразу або ж отримати готовими, формування їх відбувається в процесі різних видів діяльності – пізнавальної, комунікативної, текстотвірної, творчої, тому викладач має забезпечити ефективну організацію всіх видів діяльності, створюючи відповідні умови й допомагаючи в процесі пошуку шляхів розв'язання тієї чи тієї проблеми.

Вивчення спеціальної літератури засвідчує, що комунікативно-діяльнісний підхід ґрунтується на таких складниках освітнього процесу, як мотиваційно-цільовий, змістовий, операційний, рефлексійно-оцінний.

Мотиваційно-цільовий складник передбачає формулювання особистих цілей кожним студентом під час вивчення тієї чи тієї теми заняття, тобто забезпечує визначення особистісного смислу навчання української мови за професійним спрямуванням.

Змістовий складник взаємопов'язаний із іншими, оскільки спрямований на відбір комунікативно значущих тем навчальної дисципліни. Викладач має відібрати лише той матеріал, який забезпечить досягнення поставлених цілей в оптимальний для студентів спосіб. У цьому випадку необхідно враховувати

типологічні характеристики здобувачів освіти, їхні мотиви. Уже в запропонованому до заняття списку літератури доцільно закласти різні джерела, що дадуть змогу студентам опрацювати мовний матеріал, поданий у різний спосіб. У цьому випадку майбутні юристи зможуть самостійно обрати найбільш прийнятне для себе джерело інформації. Зазначимо, що для підвищення мотивації до навчання доцільно враховувати орієнтування навчального матеріалу на розв'язання професійних і життєво значущих завдань, адже в цьому випадку здобувачі освіти бачать можливості застосування навчального матеріалу за межами занять. Інтеграція змісту навчання української мови та інших професійних дисциплін уможливить опору на знання, вміння й навички, здобуті під час їх опанування, сприяючи формуванню метапредметних умінь.

Операційний складник забезпечує розвиток суб'єктності здобувачів освіти, а також визначає послідовність видів роботи з тим чи тим навчальним матеріалом, зміну видів діяльності на занятті, що забезпечить активність студентів, а не пасивне перебування в аудиторії. Рефлексійно-оцінний – усвідомлення кожним студентом динаміки формування комунікативної компетентності.

Отже, комунікативно-діяльнісний підхід є засадничим у процесі навчання української мови майбутніх юристів.

ЛІТЕРАТУРА

1. Українська мова за професійним спрямуванням: навч. посіб. [для студ. вищ. навч. закл.]. С. О. Караман, О. А. Копусь [та ін.] ; за ред. С. О. Карамана, О. А. Копусь. К.: Літера ЛТД, 2013. 544 с.

ЗАРОДЖЕННЯ ЖАНРОВИХ ФОРМ РОЛЬОВОЇ ПОЕЗІЇ В ЗАРУБІЖНІЙ ЛІТЕРАТУРІ

Саркісова І. А.

*кандидат філологічних наук, доцент,
доцент кафедри української мови і літератури
Приватного вищого навчального закладу
«Міжнародний економіко-гуманітарний університет
імені академіка Степана Дем'ячука»*

В античну епоху рольовий елемент авторської поетичної свідомості найбільш відчутно виявив себе у жанрах пасторальної поезії (з образами пастуха або пастушки у ролі суб'єктів поетичного мовлення) та епітафії (поетичного тексту, побудованого у формі вислову померлої особи).

Фольклорні пісні сіцилійських пастухів вперше отримали літературне оформлення у буколіках (пасторальна поезія – історично більш пізній, але синонімічний термін, який відноситься вже до епохи Відродження) давньогрецького поета Феокріта (бл. 305-240 рр. до н. е.). Жанровими різновидами буколічної поезії були ідилія та еклога – поетичні сценки з життя пастухів, які початково майже не розрізнялись. Пізніше різниця між жанрами стала полягати у їхній суб'єктній організації: якщо

еклога – це переважно мовлення суб'єктно не ідентифікованого оповідача, яке поєднує діалоги персонажів – пастухів та пастушок, то ідилія – ліричний монолог, безпосередньо організований від особи пасторального персонажа.

Діалогічні розмовні інтенції характеризують і жанр античної епітафії. Витоки рольового статусу ліричних епітафій слід вбачати у ритуально-фольклорній традиції їхнього словесного оформлення.

Поширеною в практиці античних рольових епітафій стала й така її форма, у якій з'являється умовний адресат, а саме – подорожній, якого у тексті твору змальовано як такого, що спілкується з померлими або пам'ятником, спорудженим на їхній могилі, як, наприклад, у епітафіях С. Кеоського «Коріфнянам, що загинули на Саламіні», «Лев на гробі Леоніда в Фермопілах», «Епітафія (напис на могилі) бідняка».

Розвиток пасторальних рольових традицій був продовжений і в середньовічній літературі, зокрема, поезії вагантів, щоправда, у формі вже пародійного діалогу персонажів їхніх творів, як, наприклад, у анонімній поезії «Пастораль І», у якій діалог уявних пастуха і пастушки побудовано не на сповненому ліричних відчуттів освідченні у коханні, а на комічному «голосінні» пастушки, що задля порятунку вівці, на яку напав хижий вовк, готова віддати своє серце будь-кому з числа тих, хто зважиться на її порятунок.

У поезії вагантів чи не вперше в історії європейської поезії було використано форму рольової статевої інверсії – анонімної поезії, написаної чоловіком від імені жінки у іронічній, пародійній формі – «Розповідь жінки», «Плач покинутої», «Скарги черниці».

У генологічній площині розвитку середньовічної рольової лірики особливу увагу привертає організований у формі розмови жанр «сперечання», у якому актуалізовано діалог двох або й більше рольових персонажів. Історичні витоки цього жанру сходять до античної фольклорно-обрядової поезії. В XII ст. традиції цього жанру були продовжені у старофранцузькій тенсоні, наприклад, у поетичній «суперечці» між двома поетами – Гіраутом де Борнейль і Ліньяре (графом Рамбаутом д'Ауренга) про переваги «простого» (trobar clar) і «складного» (trobar clus) поетичного стилів.

В європейській літературі XVII–XVIII ст. простежуються тенденції розвитку рольової поезії, притаманні й для попередніх її історичних етапів. Рольова поезія XVII–XVIII ст. розвивається головним чином у напрямі поступової й усе більш чітко усвідомлюваної диференціації рольової й автопсихологічної форм суб'єктного вияву автора у його творі. Більш урізноманітненим стає як перелік рольових типів персонажів, так і жанровий репертуар рольової поезії. Одним із найбільш вживаних залишається жанр рольової епітафії античного типу, у якому померлі звертаються до перехожого, як-от у поезії А. Гріфіуса «Мертвий говорить зі своєї могили».

У XVII ст. рольова персонажна іпостаса проникає й до суб'єктної сфери такого консервативного щодо подібних експериментів жанру, як ода – «Анакреонтична ода від особи Марії Магдаліни» Й. Клая. Іншим зразком рольового твору одичного типу є поезія П. Флемінга «Похвальба піхотинця», у якій жанрові ознаки

оди комічно інтерпретовано їхнім сполученням з жанровими інтенціями розмовної сфери спілкування.

Цікавим різновидом рольової поезії XVII–XVIII ст. є і твори, яким надано форми драматургічної сценки – «Солдатські любовні та п'яні пісні» Я. Я. Стартера та «Луштин танцює гавот із п'ятьма відчуттями» С. Колумбуса. Обидва твори побудовано у вигляді полілогу із ремарково означеними суб'єктами рольового мовлення. У поезії Я. Я. Стартера свій погляд на особливості любовних стосунків чоловіка і жінки по черзі висловлюють підігріті алкоголем іспанські, італійські, французькі, англійські, німецькі, нідерландські та вояки інших національностей. У поезії С. Колумбуса відтворено драматизований полілог відчуттєвої сфери людини, у якому кожен з п'яти її рецепторів – Зоровий, Слуховий, Смаковий, Нюховий, Дотиковий – по черзі описують те, що відрізняє саме їхній спосіб світосприйняття.

Усталені в епоху літературного традиціоналізму жанрові форми рольової поезії в наступний індивідуально-творчий період художнього поступу, який розпочався на межі XVIII–XIX ст., отримали подальший розвиток, тенденції якого були спрямовані на суттєве розширення як її тематичного, так і власне жанрового репертуару, а також ускладнення та урізноманітнення форм вияву у ній суб'єктних іпостас рольового авторського «я».

ЛІТЕРАТУРА

1. Мегела І. П., Левко О. В. Давньогрецька класична лірика. Антологія. Київ: Арістей, 2006. 400 с.
2. Поезія вагантів. Переклад Мирона Борецького та Андрія Содомори. Львів: Світ, 2007. 264 с.

СТРУКТУРНО-СЕМАНТИЧНІ ОСОБЛИВОСТІ ПЕРЕКЛАДУ НАУКОВО-ТЕХНІЧНИХ ТЕРМІНІВ В АНГЛІЙСЬКІЙ МОВІ

Скребкова М. А.

*доцент кафедри іноземних мов
Приватного вищого навчального закладу
«Міжнародний економіко-гуманітарний університет
імені академіка Степана Дем'янука»*

Утворення сучасної термінології англійської мови починається з часів Джеффри Чосера. У своїй праці «Treatise on the astrolabe» Джеффри Чосер уперше вжив терміни *declination, ecliptic, latitude, longitude, meridian, zodiac* у тому значенні, в якому вони використовуються дотепер. Він також ввів до вжитку, крім грецьких і латинських, арабські терміни *nadir, zenith, azimuth*.

Сучасний переклад термінології здійснюється різними прийомами, а саме за допомогою таких міжмовних трансформацій як: лексичні, лексико-семантичні та лексико-граматичні. Завдання перекладача полягає у вірному виборі того чи того прийому в процесі перекладу, щоб якнайточніше передати значення

використовуваного терміна. В теорії та практиці перекладу науково-технічних термінів учені виокремлюють такі прийоми.

1) Лексичні прийоми перекладу термінів.

Одним з найпростіших прийомів перекладу терміна є прийом транскодування. Транскодування – це побуквенна чи пофонемна передача вихідної лексичної одиниці за допомогою алфавіту мови перекладу. Цей прийом є рідким виключенням в практиці технічного перекладу (наприклад, *laser* – *лазер*, *diode* – *діод*). Під час перекладу способом транслітерації не слід забувати й про «фальшивих друзів перекладача» (таких, як *contribution*, *data*, *instance*, *stimulation*, etc.), транслітераційний спосіб перекладу яких призводить до грубих викривлень смислу.

Терміни також підлягають іншому лексичному прийому перекладу – калькуванню – передачі не звукового, а комбінаторного складу слова, коли складові частини слова (морфеми) чи фрази (лексеми) відтворюються відповідними елементами мови перекладу. Такий прийом застосовується при перекладі складних за своєю структурою термінів. Наприклад: *a standard key-combination* – *стандартна комбінація клавіш*, *format rose wimpiv* – *wind rose format*.

Також переклад термінів можливий шляхом опису значення. Такий прийом застосовується в перекладі новітніх авторських термінів-неологізмів, які подаються зазвичай в лапках. Наприклад: *Today we are all members of many global «non-place» communities.* – *Сьогодні ми всі є членами багатьох глобальних спільнот, що не прив'язані до якоїсь певної території.*

У випадку, коли словник не дає точного еквівалента тому чи іншому терміну, або ж коли застосування калькування, транслітерації чи описового перекладу недоречне, можливими також є інші прийоми перекладу.

До інших трансформаційних прийомів, що застосовуються при перекладі термінів можна віднести: конкретизацію та генералізацію.

2) Конкретизація – процес, під час якого словесна одиниця узагальненого номінативного змісту передається в мові перекладу більш конкретизованою лексемою. В українській мові необхідно робити заміну слова чи словосполучення, що мають більш широкий спектр значень, еквівалентом, який конкретизує значення згідно контексту або стилістичних вимог. Наприклад, поняття *досліджувати* може відноситися до різних ситуативних умов, і в значній мірі упорядковується контекстом; в англійській мові цьому поняттю будуть відповідати різні більш вузькі за значенням одиниці, в залежності від контексту:

- *to explore* – *досліджувати місцевість* (порівн. *to explore the environment*);
- *to investigate* – *досліджувати ринок* (порівн. *to investigate the market*);
- *to research into* – *досліджувати явище* (порівн. *to research into the classical literature*).

3) При перекладі термінів також можливим є застосування прийому генералізації. Генералізація вихідного значення має місце в тих випадках, коли міра інформаційної упорядкованості вихідної одиниці вища за міру

упорядкованості одиниці, що відповідає їй за змістом в мові перекладу. Наприклад: *щілинний фільтр – edge-type filter*.

Деякі інші трансформаційні прийоми перекладу термінів використовуються у тих випадках, коли значення того чи того терміну для української мови є новим. Для прикладу можна взяти англійські тексти з різних вузькопрофесійних сфер людської діяльності.

Скажімо, в англійському тексті з оптичної інтерферометрії є терміни, переклад яких не зареєстровані галузевими англо-українськими словниками. Наприклад, термін *field time of the camera*. Відразу спадає на думку те, що найважчим при перекладі даного словосполучення є значення слова *field*. Тим не менше, зрозумівши, що мова йде про роботу камери з отримання сигналів від об'єкту, який фотографується, можна зробити висновок, що *field time* – це *час, протягом якого камера отримує сигнал від об'єкта, час зйомки*. В цілому для перекладу терміну *field time of the camera* краще за все підходить наявний в українській мові вираз *такт камери*. Збереження змісту при перекладі цього терміну буде означати, що перекладач скористається прийомом логічної синонімії.

4) Також можна перекладати терміни, скориставшись прийомом експлікації. Експлікація – коли лексична одиниця мови оригіналу замінюється словом (словосполученням), яке передає його значення. Наприклад термін *localized filter*, який в даному контексті – контексті з оптичної інтерферометрії перекласти як *локалізований фільтр* чи *місцевий фільтр* неможливо через правила сполучуваності слів в українській мові. Цей термін довелося б перекласти як *фільтр, який працює в рамках кожної точки*.

5) Компресія – більш компактне викладення думок завдяки випущенню зайвих елементів та позамовного контексту. Наприклад: *перехід від одного виду зношення до іншого – wear transition*.

6) Інверсія – це зворотній порядок слів, який використовується для привернення уваги до конкретних елементів. Наприклад: *spring-engaged piston – поршень, притиснутий (до дисків) пружинами*.

Узагальнюючи різноманітні погляди вчених, можна стверджувати, що:

- термін – однозначний;
- термін не має конотативних значень;
- термін позбавлений синонімів;

– незалежно від тексту термін перекладається терміном – повним та абсолютним еквівалентом, і тому згідно одноголосній думці багатьох спеціалістів, відноситься до числа одиниць, які не ускладнюють роботу перекладача.

Чому ж тоді іноді буває досить складно знайти точний відповідник тому чи іншому терміну в тій чи тій галузі науки та техніки?

По-перше, лише в ідеалі термін є однозначним і не має синонімів та конотацій. А по-друге, навіть у цьому випадку говорити про його повний переклад «термін – терміном» можна лише тоді, коли елементи термінології стосуються номінацій, співвіднесених з науковим стилем мовлення.

Але переклад терміна далеко не завжди є простою заміною слова мови оригіналу словом в мові перекладу. Перекладати терміни було б легко та просто, якби наукова література мала монопольне право на їх використання, або ж якби кожен термін дійсно мав термінологічний еквівалент в будь-якій іншій мові. Але в реальній перекладацькій практиці подібна ситуація майже недосяжна.

ЛІТЕРАТУРА

1. Карабан В. І. Переклад англійської наукової і технічної літератури: навчальний посібник. Вінниця. Видавництво «Нова Книга», 2001. 303 с.
2. Коваленко А. Я. Науково-технічний переклад. Навчальний посібник для шкіл з поглибленим вивченням англійської мови, ліцеїв, гімназій, коледжів. Тернопіль: Видавництво Карп'юка, 2001. 284 с.
3. Скребкова-Пабат М. А. Практикум з теорії та практики перекладу: навчальний посібник. Львів: «Новий світ – 2000», 2016. 482 с.
4. Скребкова-Пабат М. А. Технічний переклад: елементи теорії та практики [навчальний посібник]. Львів: «Новий світ – 2000», 2012. 204 с.

РИСИ НЕОКЛАСИЦИЗМУ В ПОЕМІ ЮРІЯ КЛЕНА «ПРОКЛЯТІ РОКИ»

Смирнов О. В.

*здобувач третього (освітньо-наукового) рівня вищої освіти
Запорізький національний університет*

Ліро-епос про Голодомор відзначається строкатістю стильових тенденцій, зумовленою різними «темпоральними координатами» творів і соціальним бекграундом авторів. Тож при дослідженні текстів цієї тематичної групи важливо враховувати специфіку художнього напрямку, адже вона впливає на авторську позицію у трактуванні подій Великого голоду. Так, у поемі «У РА НА» Ю. Тарнавського помітна, здавалося б, парадоксальна щодо реалій 1932–1933 рр. постмодерна іронія, «вістря» якої спрямоване на винуватців трагедії. М. Руденко в поемі «Хрест» часто звертається до неоромантичної естетики, внаслідок чого події Великого голоду проєктуються крізь призму концепції двоєвіття й виступають каталізатором для ідеалістичних змін у характері героїв. Метамодерний «нахил» поєму «Голодомор» Н. Виноградської сприяє показу подій 1932–1933 рр. в аспекті взаємодії різних часових площин, акцентуючи на глибині завданої шкоди, котра «вкоренилася» на рівні психологічних патернів нації.

У контексті ліро-епічних творів про Великий голод важливе місце посідає поема «Прокляті роки» Юрія Клена, що написана під впливом неокласичної мистецької парадигми, якій властива увага до раціоналізму, цінування високої та зваженої думки, логіки, лаконічності вислову й формальної «стрункості» тексту. Ці художні параметри дозволяють письменнику вибудувати «інтелектуальну», більш-менш об'єктивну картину реалій Голодомору у творі, котра є цінним матеріалом для дослідження впливу естетики напрямку на специфіку авторської позиції.

Темою роботи є аналіз стильових особливостей поеми Юрія Клена «Прокляті роки». Об'єкт дослідження – означений твір, а предмет – компонентни неокласицистичної естетики в ньому. Поезію Юрія Клена вивчали В. Просалова, В. Сарапин, Д. Чижевський та ін. «Прокляті роки» фігурували у студіях П. Іванишина (національний дискурс крізь призму герменевтики), О. Лучук (природа художніх взаємодій у контексті творчості митця), М. Ткачук (особливості нарації, побудови сюжету й функціонування ліричного героя) та ін. І. Качуровський у статті «Творчість Юрія Клена на тлі українського парнасізму» окреслив стильову належність «Проклятих років». Утім, риси неокласицизму та їх вплив на відображення реалій 1932–1933 рр. у поемі ще не перебували в полі зору науковців, чим зумовлена наукова новизна розвідки. Мета роботи – означити роль елементів неокласики у формуванні авторського погляду на події Голодомору в тексті.

Будь-який художній напрям детермінується, перш за все, типом світорецепції – комплексом авторських установок свідомості, крізь призму яких відбувається сублімація біографічного матеріалу в універсум твору. Стосовно бачення дійсності в неокласицистичній парадигмі Ю. Шевельов писав, що «поет ... домагається сприймати світ об'єктивно ... намагаючись за змінним і рухливим упіймати й відтворити сталу, супокійну, вічну суть» [2, с. 99].

У «Проклятих роках» принцип «увічнення миті» в мистецькому слові знаходить вияв у відображенні Голодомору через стоїчний імператив про невідворотність фатуму: «*Fatum immutabile*». Ліричний герой у ролі спостерігача фіксує тогочасні реалії та узагальнює їх: «У ті роки великої руїни / Такий рясний, нечуваний врожай / Послав Господь нещасній Україні ... І знову доля в грі мінливо-змінній ... Все кинула на пожуру і поталу / Та реготом безгучним реготала» [1, с. 15]. Письменник досягає властивої неокласицизму «статичності» художнього світу, адже в такому циклічному хронотопі будь-яка подія є лише логічним виявом повторюваної схеми (типові персонажі, типові обставини), непорушної за жодних умов.

За аналогічним принципом моделюється уявлення про психологічне буття людини під час Великого голоду. Юрій Клен приділяє значну увагу внутрішньому світові особистості, проте не вдається до сентиментальних міркувань, котрі не іманентні цій стильовій течії. Ліричний суб'єкт твору не байдужий до страждань народу, але його хвилює не стільки одинична емоція, скільки узагальнений пласт ментальної реальності. У голодних муках українців 1932–1933 рр. він бачить безсилість особистості проти циклічних катастроф: війн, геноцидів, катаклізмів тощо. Текстова «Я» констатує, що «жорна історії», котрі приводяться в рух агресивними системами, не «почують» волянь про допомогу в контексті масштабних конфліктів і зрушень: «В той рік познищувано всі собаки / І повиловлювано всіх котів. / Та це пусте... це тільки шум і накип / На поверхні схвильованих часів» [1, с. 16].

Вищеописаній світоглядній парадигмі підпорядковується інтенціональний інструментарій поеми – формальний шар її універсуму.

З одного боку, Юрій Клен виражає своє сприйняття реалій 1932–1933 рр. через ретельно дібрані й «відшліфовані» алегорії, де простежується систематичне вживання запозичень і декоративних, іноді ліричних, епітетів із метою інтенсифікації змісту означуваних лексем. Зокрема, події Голодомору він характеризує як

«скажену гру фантасмагорій» [1, с. 16] і макабричний (смертельний) танець: «Так піймана гачком нехитра риба / На мотузку, протягнутім між зябр, / Танцює те, що зветься *danse macabre*» [1, с. 5]. Непередбачуваність цих реалій подає описово: «Не слало небо нам тривожних знаків, / Нам хвіст комети жаром не пашів» [1, с. 16]. Замовчування Великого голоду поет називає «мертвою тишею летаргічною» [1, с. 16], де «спливали ночі ... як дні магічні» [1, с. 16]. А факт незафіксованості трагедії в широких суспільних колах через ідеологічний тиск і, як наслідок, безкарність винуватців розкриває так: «Клекоче нам розпечене нутро. / Хто вичерпає нам шоломом горе ... Або який архангел винозорий / З свого крила позичить нам перо ... Щоб ... записали на блакитнім тлі, / Де літери горіли б нам у млі» [1, с. 16].

З іншого боку, митець часто апелює і до типізації, розказуючи про Великий голод прямолінійно, автологіями, уривчастими картинами людських страждань, кожна з яких репрезентує фрагмент дійсності 1932–1933 рр. Ліричний герой (він же – автодієгетичний наратор) звертає увагу читача: «Натуживши охлялі рештки сил, / Ті трупи, що недавно поховали, / Викопували потай із могил. / Одежу з них ... здирали ... складали падлю до барил ... витоплювали з мертвих сало» [1, с. 16]. У поемі ці, здавалося б, натуралістичні вкраплення, виконують роль суто неокласицистичних складників, адже вони використовуються не для художнього зображення біологічної природи людини в усіх її виявах, а з метою демонстрації узагальнень страшно́ї доби, котру автор і визначає в назві – «Прокляті роки» (міжвоєнний період ХХ ст.).

Тож «книжність, кабінетність, підкреслена читаність і вченість» [2, с. 100–101] неокласицизму Юрія Клена в аналізованому творі балансується елементами моторошно́ї «живої» реальності, у чому, власне, і полягає специфіка митецької реплікації подій Голодомору у творі. Обравши поему як один із високих, відповідно до теорії неокласиків, жанрів, де вважалося неприйнятним відображення буденності, письменник уміло типізував дійсність, зберіг генологічну чистоту й не переважав текст абстрактними розмислами, відірваними від жахливої історичної правди. Ліричний герой «Проклятих років» порівнює надмірну вивищеність і «сухість» при описі подібних до Великого голоду ситуацій із низьким у неокласицистичній парадигмі жанром байки, котрий не відповідає його поетичним устремлінням: «Я не хотів вас байкою втішати, / Якою тишимося на дозвіллі: / У саме серце думав я влучати / Рядком, напоєним огнем і біллю» [1, с. 13].

Свої поетичні шукання в поемі Юрій Клен оформлює в октавах, написаних п'ятистопним ямбом: «Які багряні й грізні епопеї / Нащадкам міг би геній розгорнути, / Якби писав він кровію своєю» [1, с. 17] (∞ / ∞_ / ∞_ / ∞ / ∞_ / ∞ // ∞_ / ∞_ / ∞_ / ∞ / ∞ // ∞ / ∞_ / ∞_ / ∞ / ∞_ / ∞). І хоча ритмічний малюк твору доволі стриманий, але «карбований» ямб увиразнює «важкість» змісту повістування. У зв'язку із цим, текст продукує концентровані враження й заглиблює читача в атмосферу часу.

Отже, потужний песимістичний стрижень поеми Юрія Клена «Прокляті роки» демонструє виразне неокласицистичне «забарвлення». Ліричний суб'єкт твору прагне «побачити» в голодних муках людини 1932–1933 рр. одвічні закономірності

перебігу історичних катаклізмів. Митець художньо відтворює події Великого голоду строкатим, однак стилістично цілісним інструментарієм, тримає установку на достовірність зображуваної дійсності та послуговується традиційною від часів Відродження строфою.

ЛІТЕРАТУРА

1. Бурггардт О. Е. Прокляті роки. Львів: Краків, 1943. 40 с.
2. Шевельов Ю. В. Не для дітей. Літературно-критичні статті і есеї. Нью-Йорк: ПРОЛОГ, 1964. 415 с.

ГРАФІЧНІ ЗАСОБИ ВИРАЖЕННЯ ЕМОЦІЙ У РОМАНІ Ш. БРОНТЕ «ДЖЕЙН ЕЙР»

Соколовська Г. В.

*здобувачка другого (магістерського) рівня вищої освіти
Дрогобицького державного педагогічного університету
імені Івана Франка*

Сирко І. М.

*науковий керівник – кандидат філологічних наук, доцент
Дрогобицького державного педагогічного університету
імені Івана Франка*

Одним із різновидів мови (усної чи писемної) є текст, який завжди впливає на читача, викликає у нього певні емоції. Вивчення мовних засобів, що виражають ці емоції, є важливою і актуальною дослідницькою проблемою, адже з'ясувавши ціль використання письменником конкретних емотивних мовних одиниць, «можна з'ясувати способи його підсвідомого впливу на розум та емоції читача, виявити особливості та специфіку особистого стилю автора та його психіки» [3, с. 58]. Емоції можна передати невербально (жестами чи мімікою) та вербально (мовними засобами). До останніх належать лексичні, лексико-стилістичні, графічні та граматичні засоби вираження емоцій.

Розгляньмо графічні засоби вираження емоцій, репрезентовані у творі Ш. Бронте «Джейн Ейр». Для початку слід зазначити, що обрані нами для аналізу мовні засоби не є ключовими елементами тексту. Вони розглядаються лише як «своєрідні маркери тих мовних одиниць, які, крім експліцитного змісту, несуть ще й імпліцитний» [3, с. 58]. Серед основних графічних засобів вираження емоцій в аналізованому романі (жирний шрифт, розрядка, курсив, велика / мала літери) найчастіше простежуємо *капіталізацію* та *дефісацію*.

Аналіз емотивно-маркованих контекстів засвідчив, що письменниця використовує *капіталізацію* у різних частинах мови, проте найбільш часто капіталізуються іменники, займенники або модальні слова. Схвильованість та обурення головної героїні демонструє капіталізація слів *TRUTH* та *YOU* в епізоді розмови Джейн Ейр

з Міс Під: *How dare I, Mrs. Reed? How dare I? Because it is the TRUTH! ... I will tell anybody who asks me questions, this exact tale. People think you a good woman, but you are bad, hard-hearted. YOU are deceitful!* [4, с. 74]. Як бачимо, в наведеному уривку капіталізація додатково демонструє негативне ставлення головної героїні до своєї співрозмовниці та до конкретної ситуації.

Відомо, що «графічно виділені ділянки тексту завжди привертають увагу адресата незвичністю свого оформлення» [2, с. 163]. У такий спосіб графіка сприяє виокремленню важливих елементів, оскільки акцентує саме те, що повинно бути помічено. Так, у наступній ілюстрації графічно виділеним за допомогою капіталізації є слово *WILL*: «*What! you WILL go?*» «*I am cold, sir*» «*Cold? Yes, – and standing in a pool! Go, then, Jane; go!*» *But he still retained my hand, and I could not free it* [4, с. 185]. У словах Едварда Рочестера звучить жаль і розчарування з приводу того, що Джейн залишає його. Додатковий прагматичний смисл, закладений у капіталізацію слова *WILL*, сприяє передачі сили емоцій героя.

Наступна ілюстрація демонструє посилення емотивного ефекту цілого мікроконтексту. Тут написання слів великими літерами чітко передає емоцію злості: *His lips and cheeks turned white – quite white. «I SHOULD KILL YOU – I AM KILLING YOU?»* [4, с. 97]. Як бачимо, зазначену емоцію письменника передає не словом, а цілим реченням, що вказує на вищий ступінь роздратування Джона на пропозицію Джейн залишитися лише друзями. Капіталізація, як спосіб оформлення інформації, потужно підвищує емотивність повідомлення.

Як слушно зауважує А. Палійчук, «на початковому етапі рецепції, графічні засоби привертають увагу читача до форми написання. Таким чином, форма стає значущою і, взаємодіючи зі значенням графічно виділеної лексичної одиниці, семантично ускладнює її» [1, с. 93]. Ця обставина дає підстави стверджувати, що прийом графічної образності слушно вважають важливими засобами підвищення емотивності тексту. До таких прийомів зараховуємо і *deficaiçiu* (поділ слів на частини). У тексті роману знаходимо такі її приклади: «*Then you ARE going to be married, sir?*» «*Ex-act-ly – pre-cise-ly: with your usual acuteness, you have hit the nail straight on the head*» «*Soon, sir?*» [4, с. 209]. У цьому фрагменті дефісація демонструє здивування Джейн від здогадки про майбутнє одруження Рочестера.

Для передачі додаткового прагматичного смислу Ш. Бронте часто використовує також традиційні засоби експресивної пунктуації: знаки питання, знаки оклику та ін. Такі графічні прийоми відображають, актуалізують її авторську оцінку. Епізодично підсилюють емоційність висловлювання і такі засоби збільшення емотивності як еліптичні речення та риторичні питання. Розглянемо приклад з роману «Джейн Ейр», у якому значне емоційне напруження простежується через ряд згаданих графічних засобів: «*What! What!*» *he cried. «Did she say that to me? Did you hear her, Eliza and Georgiana? Won't I tell mama? but first...»* [4, с. 58]. Ціле висловлювання загалом виражає крайнє обурення персонажа.

Цікавим для аналізу вважаємо наступний мікроконтекст, що є прикладом того, як емоції впливають на можливість / неможливість висловити думку: «*You... are not a servant at the hall, of course. You are...*» – *He stopped, ran his eye over my dress,*

which, as usual, was quite simple: a black merino cloak, a black beaver bonnet; neither of them half fine enough for a lady's-maid. He seemed puzzled to decide what I was...[4, с. 300]. Захопленому емоціями головному героєві бракує слів, він не може їх підібрати, губиться. Для виділення емотивно важливих елементів Ш. Бронте використовує такий популярний і продуктивний засіб, як три крапки, за допомогою яких вдало омовлює настрій, фізичний чи емоційний стан героя, моделює відповідну тональність тексту.

У підсумку зазначимо, що графічні засоби у творі Ш. Бронте «Джейн Ейр» зосереджують увагу читача на підтексті та підкреслюють емоційний стан героїв.

ЛІТЕРАТУРА

- 1.Палійчук А. Л. Наративний код інтимізації (на матеріалі англomовного художнього дискурсу): дис. ... канд. філол. наук. Луцьк, 2011. 253 с.
- 2.Сирко І. М. Графічні засоби інтимізації щоденникового тексту. *Молодий вчений: науковий журнал*. № 3.1 (55.1), 2018. С. 161-165.
- 3.Степанюк М. П. Графічні та граматичні засоби вираження емоцій у романах Ш. Бронте й Е. Бронте. *Науковий вісник Східноєвропейського нац. ун-ту імені Лесі Українки. Р. І: Когнітивна лінгвістика*. № 5, 2014. С. 57-60.
- 4.Bronte Ch. Jane Eyre. N. Y.: Penguin Group, 1982. 462 p.

ВАЛЕНТНІСТЬ ДІЄСЛІВ НА ПОЗНАЧЕННЯ ПРОЦЕСІВ ПРИРОДИ В ХУДОЖНЬОМУ ТА ПУБЛІЦИСТИЧНОМУ СТИЛЯХ

Сулима О. П.

*кандидат філологічних наук, доцент,
доцент кафедри української мови*

Український державний університет імені Михайла Драгоманова

Поняття «валентність» є одним з основних питань сучасної лінгвістики, оскільки вона виявляє системний характер мовних одиниць різних рівнів, виявлювана, однак, найяскравіше в межах дієслівної лексики.

«Семантико-синтаксична валентність ... категоріальна одиниця, яка відображає той факт, що ознакові слова як єдині носії валентності (маємо на увазі насамперед дієслова) вимагають певних контекстних партнерів (іменників) із відповідними семантичними ознаками і виключають інших контекстних партнерів з іншими семантичними ознаками» [2, с. 9]. Попри те, що дослідники визначають дієслово як головний виразник валентності й, відповідно, основний структурний компонент речення, частину дієслів, що не передбачає залежних актантів, вчені традиційно називають невалентними (нуль-валентними, безособовими) [3]. Їхньою специфікою є те, що вони не актуалізують залежного суб'єкта або об'єкта і можуть функціонувати в реченні самостійно. Традиційно в безособових дієсловах на позначення процесів природи виділяють імпліцитний суб'єкт *воно* (як в інших індоєвропейських мовах: німецьке *Es regnet* чи англійське *It rains – Дощить*), що мислиться, проте не актуалізований та не виражений лексичною одиницею. Відсутність суб'єкта та

довільність, неспрямованість процесу зумовлюють відсутність відкритих валентних позицій у конструкціях з дієсловами, що позначають процеси природи, зокрема й метеорологічні.

Однак у спеціалізованих дослідженнях наголошують на тому, що природа постійно змінюється, один процес переходить в інший і цей рух не припиняється ні на мить [1]. При цьому часто різні природні явища значної тривалості чи інтенсивного вияву можуть спричинити надзвичайні ситуації. Саме тому дієслівні лексеми тематичної групи метеорологічних процесів актуалізують у мовців облігаторні компоненти, що уточнюють структуру висловлювання в аспекті локалізації або темпоральної характеристики, що особливо знаходить відображення в публіцистичних текстах.

До метеорологічних явищ, що можуть перейти в надзвичайні ситуації, зараховують ті, що пов'язані з рухом повітря в атмосфері; високими і низькими температурами; випаданням чи відсутністю опадів; відкладенням льоду і налипанням мокрого снігу; утворенням ожеледі на дорогах; туманом тощо. У текстах публіцистичного стилю, переважно замітках про погоду або повідомленнях про надзвичайні ситуації, дієслова, що позначають відповідні природні явища, актуалізують залежні темпоративи та локативи або й одночасно поширювачі часової та просторової семантики: *Доцитиме лише в кількох областях: прогноз погоди на 26 серпня* (з сайту <https://glavcom.ua/>); *30 серпня на заході України доцитиме* (з сайту <https://lb.ua/>). Семантика часових обставин актуалізує вказівку на дату очікуваного явища або на його тривалість: *Сніжитиме ще кілька днів...* *Сніжитиме ще два дні, обіцяють синоптики* (з сайту <https://vsn.ua/>). Локативні компоненти уточнюють місце поширення того чи того явища: *До четверга в Україні сніжитиме. Вдень місяцями з дощем* (з сайту <https://lb.ua/>). В останньому прикладі обставинний компонент з *дощем* акцентує також на суміжності двох різних природних процесів.

Дієслова, що мають сему високої інтенсивності, як-от *заливати, засипати, замітати*, можуть вимагати також об'єкт, на який поширюване природне явище: *Київ засипало снігом* (з сайту <https://bigkyiv.com.ua/>); казутив: *Каліфорнію заливає дощами через тропічний шторм* (з сайту <https://www.ukrinform.ua/>), що є інформативно важливим, або спосіб дії: *Хурделити почало ще від обіду у понеділок, 3 квітня, увечері замітало все сильніше* (з сайту <https://vsn.ua/>); *Добряче захурделило* (з Фейсбуку).

Слід зауважити, що на сучасному етапі поширення інформації відбувається в різних соціальних мережах, а це призводить до зростання метафоризованого вживання дієслів, наприклад у конструкції *Ось так «накрпало»* (з Інстаграму) дієслово вжито на позначення інтенсивного дощу, що зумовив zalивання вулиць Києва. Своєрідним візуальним поширювачем міри та ступеня вияву процесуальної ознаки є відео- чи фотопідтвердження.

У текстах художнього стилю дієслова зі значенням інтенсивного вияву природних явищ або повного охоплення предмета вимагають залежного об'єкта: *Дідова оселя снігом прикрита; мороз малі віконця позамуровував; двері замело, забило* (Панас Мирний); *В одну мить пришикнуло ніч сколихнув скажений*

поривний вітер, захурделило снігом (Ю. Збанацький); *Засипало криниченьку Та й жовтим піском* (з нар. пісні). Частотним є поєднання дієслів на позначення природних явищ різної інтенсивності з прислівником *уже*, що вказує на остаточне здійснення чи настання цього явища: *Уже смеркалося... Уже накрапає* (В. Дрозд). Специфікою таких конструкцій є переважна форма теперішнього часу як констатація процесу. Часом дієслова з цією семою поширювані й локативами, темпоративами чи способовими обставинами: *Перед різдвяними святами вдарили морози. Замело, завихрило надворі* (М. Олійник). Проте особливістю художніх текстів є поєднання з дієсловами на позначення метеорологічних явищ різних за семантикою обставинних компонентів, особливо в метафоризованому вживанні: *І знову завихрилось в'южно і сніжно*. (Л. Первомайський); *На планеті Земля завихрилося руйнівними буревіями. І в природі, і майже в кожному народі* (Є Дудар).

Отже, дієслова на позначення метеорологічних процесів природи вимагають обставинних поширювачів, що уточнюють дієслівну семантику в аспекті часу, місця, способу або причини. Лексеми, що позначають вищий рівень інтенсивності процесу або повного охоплення предмета, вимагають, крім обставин, також залежного об'єктного актанта.

ЛІТЕРАТУРА

1. Добровольський В. В. Екологічні знання : навч. посіб. Київ: Професіонал, 2005. 299 с.
2. Масицька Т. Є. Граматична структура дієслівної валентності. Луцьк: Ред.-вид. відд. Волин. держ. ун-ту ім. Лесі Українки, 1998. 208 с.
3. Tesnière L. *Éléments de syntaxe structurale*. Paris: Klincksieck, 1959. 699 s.

І. НЕЧУЙ-ЛЕВИЦЬКИЙ ПРО ГРЕКІВ В УКРАЇНІ: ІМАГОЛОГІЧНИЙ АСПЕКТ

Тхорук Р. Л.

*кандидат філологічних наук, доцент, кафедра української літератури,
Рівненський державний гуманітарний університет*

Літературознавці здебільшого відзначають політично-ідеологічний вимір змісту роману «Над Чорним морем», полеміку із соціалістом-космополітом М. Драгомановим, апологетику українофільства (народовства), удар і конфлікт консервативного старшого покоління й більш радикального молодого (Н. Бернадська). Все ж той факт, що обидва головних характери – Віктор Комашко й Надежда Мурашкова – представляють нащадків греків або по матері чи по батькові, як на мене, варте уваги й тлумачення. Адже, передусім, моделюється процес формування української політичної нації, який став фактом української політичної історії у випадку хлопоманства. Просто йдеться про авторський художній варіант іншої пропозиції.

Як зазначає М. Гарнавський, у дев'яності роки письменник працював над кількома роботами, усі з яких у різних спосіб відбивали його кишиневські та

одеські враження [5, с. 62]. Додам, що певним чином названі тексти містять розмірковування на грецьку тему: якщо не у формі презентації персонажа грека («Над Чорним морем», «Афонський пройдисвіт»), то зіставлень із грецькою античною культурою («Українські гумористи та штукарі»), або ж аналізом її здобутків. Дослідник пише про кишиневську «особисту» географію, рясно вписану насамперед у текст художніх творів цього періоду.

З погляду ідеологічних смислів розлогі українські пейзажі та ландшафтні описи роману виписують емоційний стан персонажів, які перебувають між закритим простором помешкань (а також світських норм, накинутих церемоній, модних форматів гуртків) та стихією моря, степу, узбережжя, саду (власної національної природи, поклику плоти). Все ж у моделюванні ключем для розуміння текстуальної стратегії виписування проблематики національного може стати характеристика етнотипу степового українця, яку узагальнив І. Нечуй-Левицький, розказуючи про майстерного гумориста із Полтавщини: «Антін Радивилівський – це тип нервового українця, яких у нас чимало трапляється по селах. В кожній жилі цього цупкого, еластичного організму б'є й ворухиться джерело самої живої натури. /.../ Він тип нервово-ворушливого надзвичайно жвавого українця. Цей тип виглядів, викохав, вигодував широкий сухий, вольний степ, потайний, небезпечний, повний бродячого народу, дикої татарви, повний потаємних пригод та притичин, як те синє вольне море викохало сміливих піратів норманців /.../. Українець цього типу жиливий, нервовий, прудкий, проворний, говорючий, красномовний, навіть трохи крикливий і лепетливий, мов провансалець, або араб, цей син далекого Сходу» [3, с. 389-390]. Маркери етнотипу такі: нервовість, жвавість, запал, красномовність, балакучість. Отож, авторська позиція полягає у «впізнаванні» свого, прийнятті іно-національного як рівного, навіть у захопленні ним. Ці ж маркери стають деталями як портрету, так і характеристик греків та грекинь повісті «Над Чорним морем», а то й розгортаються у сюжетні сцени наративу за їх участі (красномовний Арістід Селаброс, церемонна Зоя Полікарповна, нервові Віктор Комашко та Надежда Мурашкова). І врешті – саме греки виведені у романі головними ідеалізованими героями.

І. Нечуй-Левицький описує етнотип через зв'язок із природою півдня України – степом та морем. Письменник опирається на вироблену ним теорію про залежність національного характеру від географії. «Словом сказати, все, що захоплює етнографічна границя української народности, все се повинно бути і конечно буде матеріалом для реальної української літератури, не викидаючи й чужоземців іншої національности, бо їх уже багато напхалось на Україну. Вони вже давно живуть між нами і нажили собі такий світогляд, котрий їх одрізняє од їх таки земляків, що живуть у себе дома, між своїм народом /.../, -- пише він у статті «Сьогочасне літературне прямування» [4, с. 72].

Все ж суперечливість цього твердження явна, адже степ у першій цитаті представлений як місце, де панує віковичне змішування етносів. На мою думку, має значення письменникове переконання про об'єднувчу силу землі, яка задає і підживлює рухливість та змінюваність тілесно-фізичних основ психіки. Отож,

маємо своєрідну апологетику хлопоманства-народництва. Тому такі важливі у романі «Над Чорним морем» спогади Віктора Комашка про дитинство на Дністровському лимані («зріс в степах, любив українську мову» [3, с. 131]). За логікою автора море і степ визначають вибір національності персонажем. Стиснута версія такого вчинку представлена завдяки постаті грека Мавродіна: «Його батько був грек, а мати українка. Він вмів говорити по-українській, зріс серед українського народу й звик до його. Як народовець він присвятив себе на службу українському народові. «Не заводить же мені Греції над Азовським морем! Буду працювати серед того народу, серед якого живу», -- говорив він Комашкові. І він пристав до українців» [3, с. 132].

Все ж чинник природи автор роману робить не основним, усуває із поверхні оповіді на периферію, бо перед нами урбаністичний текст (Кишинів, Одеса), і природа (море чи степ) займають місце освоєного простору. Тому автор акцентує на «строкатості», «пістрявості», «мішанині», яка виявляється наскрізною характеристикою не тільки зовнішності, а й світогляду чи поведіння – ідентичності загалом («В човнах дримали смугляві греки в рябих, синіх та червоних куртках, обшитих шнурками усякого кольору» [3, с. 244]). «Селаброс був палкий, як присок, ще й до того дуже опришкуватий на вдачу», -- пише автор [3, с. 146]. Вказівка на «опришкуватість» стосується багатьох персонажів, але наразі містить в собі протиставлення й ідеальній в персонажах цього роману «стриманості», «потаємності», й етнічній «хитруватості» власне греків, таким чином описує ще й змішування, трансформацію національного характеру під впливом української природи.

Грецький світ роману втиснутий І. Нечуєм-Левицьким у міфологічний (ідеологізований) простір, який визначається присутністю «одвічних» історичних ворогів українства: польського і російського. Тим-то поруч із «Комашками й Мурашками» у романі з'являються одіозні – майже гротескні й карикатурні – деспотичні мачуха Сані Навроцької, вихована на польську шляхтянку-аристократку, та дідич Бородавкін, росіянин. Їх кривні нащадки вирости нестримні до втіх, байдужі до інших, отож, і до політики. Ширші культурні інтереси героїв, або їх відсутність, представлені такими, що проявляються і «просвічують» у ситуаціях фліртів та інтриг, любовного суперництва, дискусій та суперечок – власне, у побутовому антуражі, звичному й комфортному для фантазії І. Нечуя-Левицького. Ідеальних людей цього світу бачимо здебільшого такими, що вміють стримати, погамувати свій гнів та роздрознення – вони панують над собою, конструюють своє життя.

Безсумнівно, І. Нечуй-Левицький працює із стереотипом, моделюючи імідж грека й гречанки. Центральне місце займає уявлення про «класичну красу» (ставний/а, чорнявий/а, різьблений профіль обличчя), практичність, хитруватість, запальність, нестриманість («грубуватий, як усі сини півдня» [3, с. 150]), що, по суті, є свідченням дикості, низької культури). Причому на імаго-позицію впливає добре ознайомлення автора із античною культурою (згадки про Улісса, Платона й Арістотеля, метафора ожилої статуї). Український класик здебільшого опирається на зіставлення міфологічних систем та культурних практик, як

свідчать нариси «Українські гумористи й шукарі», «Світогляд українського народу», створюючи варіанти репрезентації грецького та утвердження українського коштом грецького (що відзначали також Л. Грицик [1], Т. Мейзерська [2]).

Авторські текстуальні стратегії працюють через характерологію головних героїв – українізованих греків Комашка й Мавродіна; сюжет зміни переконань із космополітизму на націоналізм Сонею Навроцькою; протиставленню контрверсії ідеального у долях греків Селаброса й Мурашкової; а також завдяки побутовим акцентам на «вписуванні» стереотипів українського у характерологію персонажів іншої національності.

ЛІТЕРАТУРА

- 1.Грицик Л. Орієнтальний дискурс І. Нечуй-Левицького. *Літературознавчі студії*. 2019. Вип. 57. С. 57-69.
- 2.Мейзерська Т. Re-presens. Відлуння Сходу в українській літературі XIX ст. Одеса : Астропринт, 2009. 156 с.
- 3.Нечуй-Левицький І. Над Чорним морем. Нечуй-Левицький І. Зібрання творів : У 10 т. Київ : Наукова думка, 1966. Т. 5. С. 100-314.
- 4.Нечуй-Левицький І. Українство на літературних позах з Московщиною : Культурологічні трактати. Упорядник М. Чернописький. Львів : Каменяр, 1998. 256 с.
- 5.Тарнавський М. Нечуваний Нечуй : Реалізм в українській літературі. Переклад з англ. Я. Стріха. Київ: Лаурис; Торонто : Наукове т-во ім. Тараса Шевченка в Канаді, 2018. 288 с.

ЖАНРОВА СПЕЦИФІКА І СТРУКТУРНО-СЕМАНТИЧНА ОРГАНІЗАЦІЯ УКРАЇНСЬКИХ ТА АНГЛО-ШОТЛАНДСЬКИХ НАРОДНИХ ПІСЕНЬ

Фігура С. В.

*здобувачка другого (магістерського) рівня вищої освіти
студентка Дрогобицького державного педагогічного університету
імені Івана Франка*

Сирко І. М.

*науковий керівник – кандидат філологічних наук, доцент
Дрогобицького державного педагогічного університету
імені Івана Франка*

В українській лінгвістичній науці і національна, й англо-шотландська фольклорна пісня уже неодноразово були об'єктом дослідження, однак окремі питання їх жанрової генетики та структурно-семантичної організації ще потребують детального розгляду. До таких проблемних, актуальних сьогодні належить і порівняльно зіставна характеристика вказаних національних творів, що вияскувала б спільне та відмінне у їх походженні та художньому розвитку.

І хоч вирізнення пісні як жанру в українській фольклористиці має поважний вік, однак жоден з найважливіших аспектів цього питання (генезис, дефініція, класифікація, місце в національній системі жанрів, специфіка відображення

дійсності та ін.) не досяг того рівня вивченості, який би задовольнив науку на сучасному етапі розвитку. Така оцінка повною мірою стосується ступеня вивченості обох аналізованих національних жанрів.

Розгляньмо трактування генетики й жанрового оформлення української народної пісні, в образно-художній системі якої дослідники виявляють яскраві рефлекси народних звичаїв, обрядів тощо. Згадаймо, наприклад, характерне формульне звертання до *землі* як стихії, що насажує силою, зміцнює, допомагає: *Ой не маю вітця-неньки./ То припаду до земельки./ – Земле моя праведная./ Поможі, бо пропадаю; Пустив він свого коника на попасанне./ А сам припав к сирій землі на спочиванне; Ой упав чумака, упав та й лежить./ Ніхто його не считає, що в його болить./ Іскину жуван, надіну кожух./ Припадаю к сирій землі, чи зводиться дух.* Закладена у ці рядки семантика співвідноситься з міфоритуальним значенням качання по землі у жниварських обрядах: «У ряду різноманітних повір'їв і обрядів, що вказують на давню повагу до землі, що доходило до обожнення її, як це було у древності, наприклад, у греків, видається збережений досі у багатьох народів звичай валятися по землі з метою отримання сили, здоров'я» [2, с. 281].

Певні концептуальні перегуки теорії походження жанру спостерігаємо й щодо англійської пісні. Так, В. В. Жимолостнова стверджує, що на її формування «безпосередній вплив [...] мала хороводна пісня *shout* – найбільш розповсюджена форма середньовічної лірики (особливо у країнах, де найбільш повно збереглися дохристиянські традиції)» [1, с. 122].

У масиві англо-кельтської фольклорної пісні виокремлюємо кілька концептуальних сюжетно-тематичних груп: *епіко-історичні* (репрезентують найдавніший пласт народної творчості, що спирається на правдиві історичні події; напр., до цієї групи належать сюжети про прикордонні сутички англійців та шотландців); *лірико-драматичні* або ж *романтичні* (абсолютизують кохання, оспівуючи його як найвищий зміст людського життя) та *розбійницькі* (передусім це цикл творів про Робіна Гуда). Менш численними є виокремлені сюжетно-тематичні групи *побутових* та *гумористичних пісень*.

В корпусі української ліричної епіки спостерігаємо виразні аналогії (з незначними розбіжностями) тематичного групування: у загальному масиві виокремлюються групи пісень *історичних, побутових, про кохання та дошлюбні взаємини* і т. ін. Із вказаною вище групою *розбійницьких* англо-шотландських пісень корелюють вказані С. В. Мишаничем карпатські пісні про опришків [2, с. 6].

Очевидно, слід відзначити таку диференційну особливість англо-шотландської фольклорної пісні, як наявність творів із фантастичними елементами («Вірний сокіл», «Леді й коваль», «Клятва вірності», «Демон-коханець» тощо). Вони виконують домінуючу сюжетно-моделювальну функцію (наприклад, відводять тематичну лінію кохання на другий план) або ж окреслюють одну з сюжетних ліній. В українській народній пісні відповідний фактор фантастичності теж присутній – на цьому при аналізі пісенних сюжетів «Штефан-воевода», «Тройзілля», «Невістка-тополя», «Сестра-отруйниця», наголошує С. В. Мишанич. Він умотивовано стверджує, що у системі їх художніх засобів «велику питому вагу

має фантастика, багата символіка, паралелізми, метафоричність» [2, с. 6].

І в давньоанглійській, і в українській пісні кульмінаційною точкою оповіді часто стає загибель героя, що зумовлено загальним моралізаторським спрямуванням жанру. Ліричний герой часто проявляє себе у силі духу й силі почуття – цю тенденцію спостерігаємо на прикладі пісень про кохання як в англо-кельтській, так і в українській народній творчості. Стрижневим ідеалом їх показу стає не сила героїчного характеру, а інтенсивність вияву почуття.

Показовою спільною рисою порівнюваних творів є епізодичне (в англо-кельтських піснях цей аспект простежується виразніше) акцентування на соціальній нерівності закоханих. Специфіка пісень зобов'язує їх творців до постулювання істини вищості кохання над соціальною упередженістю. Родичі, які стають на заваді щастю закоханих, змальовуються у непривабливих тонах (пор.: англ. пісню «Джордж Кемпбел» та українські пісні циклу «Ярина»).

Виразні паралелі у художньо-образній системі порівнюваних пісень виявляємо також на рівні поетичного осмислення універсалії простору, який завжди є національно маркованим, репрезентує звичні реалії навколишнього ландшафту: *сад, річка (Дунай, море), поле, луг, ліс* і т. ін. для українців; *дім, шлях, ліс, озеро*, іноді *берег моря* для творців англо-шотландської пісні. Крім того, в українській пісенності активно експлуатуються мотиви сакрального простору, конкретні точки якого співвідносяться з ініціаційними переходами, пор.: *перейти міст / перепливати річку / подолати гору / піти за море* – перейти в інший світ. При цьому зауважимо, що символ *море* має різну семантичну наповненість: в українській символіці – це образ води, водної стихії як межі між світами, тоді як в англійській може вживатися і в автологічному ракурсі.

Простір давньоанглійської пісні містить у собі всю територію давніх англійських графств. Доволі часто використовуються конкретні назви міст, річок або місцевості, особливо при описанні бойових дій. Натомість в українській пісні конкретизація топонімічних мовних знаків, які б прив'язували дію до реального місця, спостерігається дуже рідко. Якщо в англо-шотландській пісні іноді визначається назва місцевості, звідки походять сторони конфлікту, чи місце походження героя (пор. епіко-історичні пісні про прикордонні конфлікти, де зазвичай назва маркує місце подій), то для української народної творчості ця риса не властива взагалі. Топоніми на зразок *у Києві на Подолі, в Царгороді* є радше засобом орнаментальності.

Порівняння організації англо-шотландських та українських народних пісень також свідчить про ряд спільних і диференційних рис. Так, англо-шотландській традиції притаманна фрагментарна форма оповіді, що починається без вступу, із опису самої дії. Тенденція до фрагментарності часто зумовлює перескакування з одного епізоду на інший. Цілісність розповіді досягається шляхом епічних або варіаційних повторів та рефренів. В українській народній пісні оповідь більш послідовна й логічна, здебільшого починається типовими формульними зачинами (*Ой з-за гори, з-за лиману...; Ой у полі дві тополі...; Понад садом, садом...* і т. ін.)

Водночас виразною спільною рисою української та англо-шотландської пісенної архітекtonіки є трикратність художньої репрезентації подій: Пор.: *Не*

hadna gone a mile, a mile, A mile but barely three; А на першій на горі..., А на другій на горі.., А на третій на горі...; Де матінка плаче, там Дунай розлився;/ Де плаче сестриця, там слізок криниця;/ Де плаче миленька, там земля сухенька і т. ін.).

Крім показових формульних повторів на рівні тропеїчних засобів, зустрічаються ампліфікаційні повтори, спрямовані на інтенсифікацію художнього значення як окремих складників, так і пісенного тексту в цілому. Так, наприклад, повтор дієслів не тільки забезпечує динамічність, емоційність поетичної мови, але й фокусує увагу на конкретній дії. Пор.: *And when you come to the castle, / Light on the bush of ash, / And sit you there and sing our loves, / As she comes from the mass; Ой лети, лети, мій коню...; Понад садом, садом... тощо.*

Помітні паралелі на рівні окремих структурних фрагментів пісень, як-от зачини, рефрени, паралелізми і т. ін. Показовим для них є активне використання фіто-, орніто-, зоо- та астральних символів.

Підсумовуючи викладені міркування щодо жанрової та структурно-семантичної організації українських та англо-шотландських народних пісень відзначаємо цілий ряд спільних типологічних ознак як на рівні семантики, так і в аспекті текстової архітекτονіки.

ЛІТЕРАТУРА

1. Жимолостнова В. В. Концепція особистості у жанрі англо-кельтської фольклорної балади. *Історія музичного мистецтва і культури*. Київ, 2001. С. 121-129.
2. 3 гір Карпатських. Українські народні пісні. Упоряд. С.В. Мишанича. Ужгород: Карпати, 1981. 464 с.
3. Shippley T. Old English Verse. Third Edition. Hutchinson, 1999. 210 p.
4. The Very Best Scottish Songs & Ballads. Waltons Publisher, 2004. 170 p.

НАВЧАЛЬНА ДИСЦИПЛІНА «ДИДАКТИЧНА ТЕКСТОЛОГІЯ» В СИСТЕМІ ПІДГОТОВКИ ВЧИТЕЛЯ-ФІЛОЛОГА

Шульжук Н. В.

кандидат філологічних наук,

*завідувач кафедри стилістики та культури української мови
Рівненського державного гуманітарного університету*

Постановка проблеми. Спілкування – базова потреба людини в соціумі. Тому яскрава ознака сучасного гуманітарного наукового знання, спрямованого на практичні потреби суспільства, – активізація мовленнєзнавчих дисциплін, які, інтегруючи здобутки традиційної системної лінгвістики та таких її новітніх галузей, як комунікативна лінгвістика, психолінгвістика, прагмалінгвістика, соціолінгвістика, лінгвістична конфліктологія, лінгвокультурологія, еколінгвістика, дискурсологія та ін., зорієнтовані на ефективність комунікативної взаємодії мовців. Це по-перше.

По-друге, яскраво виражена у ХХІ столітті персоніфікація особистості, суттєво вплинула на характер спілкування носіїв мови в суспільстві, сім'ї, а також у

навчальних інституціях. З-поміж найпомітніших наслідків цього процесу – розширення сфер спілкування, перевага короточасних мовленнєвих контактів, домінування накопичення інформації над її обговоренням, збільшення частки емоційної та безініціативної комунікації. Такі тенденції призводять до ускладнення спілкування між членами суспільства, у зв'язку з чим зростає небезпека конфліктів у всіх сферах їх життєдіяльності, і під час навчально-комунікативної взаємодії зокрема. Це спонукало науковців до зміщення акцентів зі знаннєвого освітнього результату на діяльнісний, що уможливило формування мовної особистості, яка виявляє здатність до адекватної комунікативної поведінки. Інакше кажучи, знання з української мови стають інструментом для розв'язання життєвих проблем, засобом особистісного розвитку і соціалізації учнів.

Аналіз останніх досліджень і публікацій. Вище визначена проблема в освітньо-професійній програмі, що забезпечує підготовку вчителя-філолога, активізує навчальні дисципліни, які перемикають увагу здобувачів вищої освіти із системно-структурної організації мови (лінгвоцентризму) на її функціонування в конкретних актах комунікації (антропоцентризм) та уможливають зв'язок мовної системи із потребами носія мови, з його соціальним та індивідуальним досвідом. Найбільш виразно цей зв'язок представлений у працях Ю. Караулова, В. Карасика, С. Єрмоленко, Л. Мацько, Ф. Бацевича, Л. Струганець, В. Жайворонка, Л. Лисиченко та ін., які переконливо доводять, що у вихованні рис мовної особистості та формуванні її життєвої стратегії принциповою є інтеграція мовної освіти, мовного виховання, мовної культури та мовленнєвої поведінки.

Це спонукало мовознавців до вивчення поліфункційної і багатопланової природи тексту як мовного, комунікативного та культурного феномена, який українські мовознавці витлумачують у контексті широкого (наприклад, Л. Вороновська [3]) та вузького (наприклад, Л. Приблуда [7]) підходів. Нам імпонує діалогічна інтерпретація тексту О. Селіванової [8], що дозволяє розглядати його як знаковий посередник комунікативної ситуації (дискурсу). Таке розуміння тексту визначила «гуманізація мовознавства» [6], що призвела до активізації лінгвістичного експансіонізму («запозичення теоретичного доробку, поняттєвого апарату та методів інших наук» [2, с. 47]) та поняття «дискурс». Текст інтерпретують як складник дискурсу, який містить компоненти, що піддаються «смісловому і комунікативно-прагматичному дешифруванню» [3, с. 155], як «мовленнєву діяльність у певній комунікативній сфері» [5, с. 17]. Тому й у науково-дидактичній літературі натрапляємо на активно вживане поняття «навчальний дискурс», який Н. Баландіна витлумачує як навчальний процес, що відбувається на основі навчального тексту й генерується ним [1]. Дослідниця слушно зауважує, що поняття «навчальний дискурс» не є даниною термінологічній моді, це об'єктивна потреба новітньої лінгводидактики, яка, послуговуючись ним, наголошує на «динамічному характері освітнього процесу» [1, с. 89].

Через посередництво навчальних текстів та інших знакових комплексів у контексті навчально-педагогічної ситуації (сфери організованого навчання) відбувається соціально-комунікативна подія, суть якої – взаємодія вчителя й учнів. Таку подію прийнято називати навчально-педагогічним дискурсом (НПД).

Його призначення – побудувати у процесі організованого навчання когнітивно-комунікативний простір, у якому представлені три суб'єкти знань з відповідними тезаурусами, – автори підручника, вчитель та учень [4].

Виникають запитання: у який спосіб побудувати цей простір і чи дозволяють студентів-філологів ефективно розв'язувати визначені проблеми класичні академічні дисципліни лінгвістичного циклу та традиційний курс методики навчання української мови у ЗЗСО? Очевидно, що ні. Тому в освітньо-професійній програмі підготовки вчителя-філолога доречним видається навчальна дисципліна «Дидактична текстологія», покликана на основі системно-структурного мовознавства та глибокого аналізу теоретичних і практичних здобутків провідних лінгвістичних та лінводидактичних парадигм сформулювати педагогічну концепцію навчання української мови у ЗЗСО на комунікативно-прагматичних засадах.

Мета повідомлення – схарактеризувати зміст навчальної дисципліни «Дидактична текстологія» у контексті підготовки вчителя-філолога.

Виклад основного матеріалу. Визначений компонент освітньо-професійної програми «Середня освіта. Українська мова і література» магістерського рівня вищої освіти в обсязі чотирьох кредитів входить до циклу професійної підготовки. Він дозволяє навчити магістрантів формулювати навчальну проблему (завдання) та створювати умови для її успішного розв'язання, укласти навчально-наукові тексти, добирати дидактичні для системи вправ і завдань, методично правильно структурувати та корегувати конwersаційні, за допомогою яких учитель та учні здійснюють фатичне спілкування – встановлюють та розмикають контакт, виражають емоції, спонукають до певних дій, оцінюють їх.

Параметри НПД як конкретної мовленнєвої ситуації визначають комунікативні стратегії, якими послуговується вчитель і які відображають соціальні зразки прийнятих у суспільстві ланцюжків дій, дозволяючи педагогові ефективно здійснювати професійну діяльність. Тому під час вивчення «Дидактичної текстології» майбутні вчителі-філологи усебічно аналізують основні макростратегії (епістемічні, або пізнавальні), які забезпечують репродуктивну діяльність учнів, втілену за допомогою нормативно-репрезентативних стратегій, та ініціюють діалогічну і креативну через посередництво проектних стратегій, а також допоміжні метадискурсні мікростратегії, що експлікують різноманітні аспекти навчальної взаємодії, та комунікативно-прагматичні, що регулюють міжособистісні стосунки учасників НПД і спрямовані на створення сприятливого психологічного мікроклімату. Магістранти обговорюють специфіку реалізації цих стратегій в авторитарному і конвергентному (діалогічному) типах дискурсу.

Оскільки у педагогіці комунікативні стратегії пов'язують із методами навчання, то студентів на практичних заняттях з дисципліни «Дидактична текстологія» вчать обирати оптимальні для досягнення мети традиційні та новітні методи і прийоми продуктивного навчання української мови.

Якщо у курсі «Стилістика української мови» здобувачі вищої освіти здійснюють загальну характеристику наукового мовлення, то «Дидактична текстологія» орієнтує їх на вміння застосовувати ефективні прийоми адаптації

наукового тексту, перетворюючи його у відповідний мовленнєвий жанр учителя на уроці, укладати полікодові науково-навчальні тексти та добирати дидактичні із національно-прецедентними феноменами. Інакше кажучи, предметом вивчення «Дидактичної текстології» є НПД, ключова категорія якого – педагогічна взаємодія, що визначає мотивацію навчальної діяльності учнів, результат освітнього процесу та особливості породження/інтерпретації навчального або конwersаційного текстів. Одиницею членування такого дискурсу є комунікативна подія – мовленнєві дії адресанта (вчителя) й адресата (учня), спрямовані на досягнення спільної комунікативної мети. Матеріальним же втіленням комунікативних подій у НПД є текст, тому у змісті вказаної дисципліни презентована інформація про текстово-дискурсні категорії (див., напр., праці О. Селіванової [8, с. 191–192]) та категорії власне навчального тексту, що стали предметом вивчення науковців останнім часом, – полікодовість і парафрастичність. Остання особливо актуальна у НПД, оскільки модифікацію (розширення, конденсацію, спрощення, ускладнення) вихідного тексту в парафразі визначає прагматична установка.

Результатом парафразування стають вторинні тексти, які виникають у результаті аналітико-синтетичної обробки первинних і слугують для зберігання, накопичення, переробки та вдосконалення первинної інформації. В основу вторинних текстів покладено процедури згортання і розгортання, що корелюють із двома взаємопов'язаними мисленнєво-мовленнєвими процесами – сприйняттям та відтворенням мовленнєвого повідомлення. Під час сприйняття тексту відбувається його згортання у певний «смісловий згусток» (інваріант), який під час репродукції розгортається у нову текстову форму (варіанти). Зауважимо, що адресант навчально-педагогічної комунікації – комунікативний лідер, який продукує доступні для сприйняття навчальні тексти та відіграє пріоритетну соціальну і психологічну роль у спілкуванні з адресатом (учнем), мета якого – декодувати ці навчальні тексти, видобути з них «текстовий зміст» і створити власний мовленнєвий продукт.

У НПД нерідко виникає потреба у спеціальних засобах-регуляторах, що ліквідують наслідки комунікативних невдач та гармонізують навчально-педагогічну комунікацію, – метакомунікативах. Їх семантико-прагматичні властивості стають основою структурованої знакової програми дій учнів.

Учасники НПД мають різний рівень володіння предметною галуззю і системою понять, тому завдання вчителя – забезпечити сумісність тезаурусів автора підручника й учня. У зв'язку з цим у курсі «Дидактична текстологія» передбачена інформація про прийоми адаптації наукового тексту та вертикальну (її об'єктом є зміст текстів, що взаємодіють) і горизонтальну (формування спільних для кількох дисциплін понять) інтеграцію у НПД.

Поступова втрата актуальності традиційного (лінійного) тексту у НПД та розширення можливостей інтернет-простору у ньому активізували гіпертекстові технології у навчанні мови. Тому «Дидактична текстологія» пропонує магістрантам обговорення переваг гіпертекстової організації НПД та додаткових можливостей мережевої взаємодії учителя-філолога з учнями.

Ефективність НПД визначає чимало чинників, з-поміж яких – індивідуально-творчий потенціал вчителя-словесника, що детермінує важливий компонент його творчої методичної діяльності – імпровізацію. Тому у змісті дисципліни «Дидактична текстологія» педагогічна імпровізація представлена не як випадковий експромт, а як результат нагромадженого вчителем досвіду і свідомого пошуку шляхів розв’язання проблем, що уможливають органічне втілення первісного педагогічного задуму у змінених обставинах навчальної діяльності.

Зміни у спілкуванні членів соціуму внаслідок персоніфікації особистості помітно ускладнили їх комунікативну взаємодію, у зв’язку з цим виникла необхідність формування комунікативної грамотності мовця, який виявляє здатність адекватно застосовувати норми й правила безконфліктного спілкування у конкретній комунікативній ситуації. Ця теза набуває актуальності і у контексті навчально-педагогічної комунікативної взаємодії, де текст – і результат діяльності автора (автора підручника, вчителя й учня), і матеріал для діяльності інтерпретатора (адресата). Тому поліфункційна і багатопланова природа тексту як мовного, комунікативного та культурного феномена у складі НПД стає предметом вивчення мовленнєзнавчих дисциплін, з-поміж яких актуальною є «Дидактична текстологія». Вона в освітньо-професійній програмі підготовки вчителя-філолога покликана на основі системно-структурного мовознавства та глибокого аналізу теоретичних і практичних здобутків пріоритетних лінгвістичних та лінводидактичних парадигм сформувати у вчителів-філологів педагогічну концепцію навчання української мови у ЗЗСО на комунікативно-прагматичних засадах.

ЛІТЕРАТУРА

- 1.Баландіна Н. Навчальний текст: проблема визначення, типологія, функції. *Філологічні науки*. 2013. № 14. С. 88-94.
- 2.Воробйова О. П. Лінгвістика: шляхи, які ми обираємо. *Україна і світ: діалог мов та культур: тези міжнар. наук.-практ. конф.* Київ : Вид. центр КНЛУ, 2012. С. 47–48.
- 3.Вороновська Л. Г. Універсальні та специфічні особливості визначення ознак художнього дискурсу. *Теоретична і дидактична філологія*. Переяслав-Хмельницький, 2015. Вип. 20. С. 155-166.
- 4.Габідуліна А. Р. Навчально-педагогічний дискурс як лінгвістичний феномен. *Мовознавство*. 2009. № 6. С. 70-78.
- 5.Дворжецька М. П. Фонетика англійської мови : фоностилістика і риторика мовленнєвої комунікації : посіб. для студентів філологічних спеціальностей закладів вищої освіти. Вінниця : Нова книга, 2005. 240 с.
- 6.Кочерган М. П. Стан і перспективи сучасного мовознавства. *Вісник Київського лінгвістичного університету*. 2003. № 1. С. 5-18.
- 7.Приблуда Л. М. До проблеми визначення статусу художнього дискурсу. *Теоретична і дидактична філологія* : зб. наук. пр. Переяслав Хмельницький, 2013. Вип. 16. С. 295-301.
8. Селиванова Е. А. Основы лингвистической теории текста и коммуникации: монограф. учеб. пособие. Київ : Фитосоцицентр, 2002. 336 с.

РОЛЬ МОВИ В СУЧАСНОМУ УКРАЇНСЬКОМУ СОЦІУМІ

Шумейко О. А.

*кандидат філологічних наук, доцент,
доцент кафедри культурології Національний юридичний університет
імені Ярослава Мудрого*

Створена зусиллями багатьох поколінь, пройшовши тривалий тернистий шлях, сучасна українська мова є багатовіковим надбанням українського народу. Мова також виступає основним комунікаційним засобом людини і безпосередньо пов'язана з мисленням. Мислення не може існувати без мови, як не може бути і мови без мислення. Саме за допомогою мислення людина пізнає довкілля, відбувається усвідомлення суспільних та природних законів. Пізнавальна та мисленнєва діяльність людини можливі лише на основі мовного матеріалу (слів, словосполучень, речень). Завдяки мові все набуте попередніми поколіннями слугує фундаментом для подальшого розвитку особистості, суспільства та людства в цілому.

Саме з мови починаються свідомість та самоідентифікація особи, а самоусвідомлення особистості починається з оволодіння нею рідною мовою. Генетичним кодом, що пов'язує покоління, є мова. Національний характер особистості також визначає мова. Мислення, свідомість та самоідентифікація особистості базуються на основі рідної мови.

У суспільстві мова виконує основні три функції: функцію спілкування, інформаційну функцію та функцію впливу. У щоденному спілкуванні ми реалізуємо себе, і найповніше, найглибше цей процес виявляється у володінні мовою. Мова є універсальним засобом вираження внутрішнього світу особистості, її ерудованості, обізнаності, грамотності тощо. Чим досконаліше людина володіє мовою, тим виразніше, повніше постає перед іншими членами суспільства як особистість. Без мови немає народності, саме рідна мова найкраще відбиває в собі думки й почуття окремої людини та суспільства в цілому. Водночас мова є одним із основних факторів самоорганізації суспільства і невід'ємною ознакою таких спільнот як народність та нація. Адже в мові, в її історії, в її розвитку та становленні позначилися перші ознаки вияву самостійного духовного життя народу.

Мова, як один із видів людської діяльності, є складником загальної культури особистості. Завдяки мові зберігаються культурні цінності, зокрема, у лексиці, граматиці, ідіомах, фольклорі тощо. Мова як могутнє знаряддя суспільства, формуючи людський потік в етнос, утворює націю саме за допомогою збереження та передання культури, традиції, суспільної свідомості певного мовного колективу.

Кожен складник будь-якої діяльності обумовлюється певною думкою та її основним носієм, зокрема, мовою. Без мови не може існувати будь-який людський колектив, виробництво, трудова діяльність, творча праця тощо. Обмін думками, життєвим досвідом здійснюється в процесі мовлення. В основі

мовлення лежить не просто певний потік думок, а й змістовне та граматичне їх оформлення, логічне та послідовне їх вираження. Важливе значення має правильний вибір та правильне використання мовних засобів у висловленні думки, що залежить від мети, обставин та змісту висловлювання. В основі правильного мовлення лежить дотримання ustalених мовних норм сучасної української літературної мови, а також свідоме, цілеспрямоване, майстерне використання різноманітних мовних засобів залежно від умов та ситуації спілкування. Мовлення має бути не тільки правильним, а й лексично багатим, синтаксично різноманітним. Для цього потрібно активно і постійно працювати над розвитком та вдосконаленням свого мовлення: усно та письмово висловлювати свої думки; працювати над аналізом свого та чужого мовлення; шукати найкращі та найдоцільніші варіанти вираження думки; постійно поповнювати свій словниковий запас; стежити за змінами, що відбуваються в правописі.

В умовах сьогодення в центрі наукової уваги філологів продовжують перебувати питання мови, мовлення, культури спілкування. У галузі державного управління й мовознавства науковці акцентують на необхідності визначення оптимальної мовленнєвої поведінки в конкретній ситуації, наголошують на важливості дотримання культури спілкування (культури мови та культури мовлення) в професійній діяльності будь-якого фахівця. Безумовно, якість культури спілкування, сформованість комунікативних умінь є показником освіченості, ерудованості, рівня культурного розвитку і морального клімату конкретної особи та суспільства.

На сьогодні особливо актуальною і важливою для суспільства постала проблема щодо вільного володіння українською мовою, у першу чергу для тих, хто використовує її в повсякденній професійній діяльності. У цьому випадку мова вживається не лише як основний засіб фахового спілкування, але й як приклад свідомо чи несвідомо засвоєний, що сприймається суспільством. Ми стали свідками значних змін щодо функціонування мови в умовах сьогодення. Це викликано певними особливостями, що характерні для сучасної української мови початку ХХІ століття. Варто звернути увагу на те, що значно збільшився склад учасників масової комунікації (за віком, освітою, службовим становищем; за політичною, релігійною чи партійною приналежністю тощо); практично відсутня офіційна цензура, через що мовлення стало більш відкритим, довірливим та невимушеним; у спілкуванні переважає спонтанне та заздалегідь не підготовлене мовлення. Тому досить часто трапляються грубі помилки щодо застосування мовних засобів у практичній діяльності.

Важливим засобом багатоманітного та різноспрямованого впливу на слухача є переконливе та правильне мовлення. В основі такого мовлення лежать знання рідної мови, її походження, етимологія слова, шляхів запозичення, фахової термінології, розуміння головних тенденцій розвитку української мови на сучасному етапі, унормоване володіння мовою, а саме вільне послуговування всім лексичним багатством, дотримання всіх норм спілкування, застосування набутих знань на практиці, доречне поєднання вербальних та невербальних засобів

спілкування. Незалежно від сфери діяльності будь-яка особа повинна мати такий рівень знань з мови, який би визначав загальний рівень розвитку її свідомості, самосвідомості, та визначав достатній рівень в оволодінні професійними знаннями з метою вмілого подальшого їх застосування в практичній діяльності.

Йдеться передусім про знання мови на всіх її рівнях, а також про наявність навичок та вмінь швидко та доречно, залежно від обставин спілкування, вживати різноманітні засоби мови та вміти стилістично правильно їх використовувати. Чим вищим буде рівень володіння мовою, тим ефективніше особа буде виконувати покладені на неї обов'язки.

Робота щодо постійного вдосконалення знань з мови викликає повагу і, без сумніву, дає позитивні результати. Існує безліч шляхів такого вдосконалення, а цей процес триває все життя.

ЛІТЕРАТУРА

1. Черемська О. С. Формування мовної і комунікативної компетенцій мовної особистості у вищій школі. *Вища школа*. 2010. №12. С. 63-72.
2. Ковалевська Т. Ю. Основи ефективної комунікації. Одеса: Фенікс, 2008. 140 с.

ЖУРНАЛІСТИКА І РОЗВИТОК СОЦІАЛЬНИХ КОМУНІКАЦІЙ

КНИГА МИКОЛИ ТИМОШИКА «МАТЕРИН ЗАПОВІТ У РУШНИКУ 1933-ГО» В КОНТЕКСТІ СУЧАСНОЇ МЕДІАОСВІТИ

Галич В. М.

*доктор філологічних наук, професор,
професор кафедри соціальних комунікацій
Приватного вищого навчального закладу
«Міжнародний економіко-гуманітарний університет
імені академіка Степана Дем'янчука»*

Видана у 2022 році книга Миколи Тимошика «Материн заповіт у рушнику 1933-го» [3], відомого в Україні та за її межами журналістикознавця, теоретика видавничої справи та редагування й громадського діяча, не залишила байдужими до неї як прихильників наукового та публіцистичного доробку автора, так і пересічних читачів. Її унікальність у високопрофесійному художньому та технічному оформленні, жанровій специфіці, співзвучності видання суспільним настроям, оригінальній структурі змісту, літературній майстерності автора.

Предмет дослідження визначають питання методики використання книги Миколи Тимошика «Материн заповіт у рушнику 1933-го» в освітньо-педагогічному процесі підготовки журналіста та видавця у вищому закладі освіти.

Виховний та освітній потенціал книжки – величезний. Кожна деталь її змісту і форми випромінює загальну концепцію: подати не просто біографічну канву життя автора та систематизований бібліографічний показник його публікацій із нагоди 65-річчя, на що вказується у підзаголовку видання, а пристрасно й емоційно відтворити історію свого громадянського особистісного сходження, яка б послужила ілюстрацією до сторінок буття України другої половини ХХ та поч. ХХІ ст. Через опис своєї багатогранної діяльності як журналіста, керівника у книговидавничій сфері та університетського викладача Микола Тимошик прагне сформувати «портрет» медійника новітнього часу, наділеного любов'ю до свободи та совістю, що на кін розвою власного чину ставить справедливість та патріотизм. Народжена із самого серця автора назва книжки «Материн заповіт у рушнику 1933-го» розкривається в зворушливій історії родинної реліквії Тимошиків – «рушника із червоно-чорних мережив чернігівського орнаменту на білому домотканому полотні» [3, с.19], вишитого бабусею, у якій мама загорнула документи, що засвідчують багаторічні пошуки правди про загибель на Соловках розкуркуленого її батька, щоб захистити чесне ім'я свого роду. У запізній знахідці оповідач «прочитав» мамин заповіт «бути готовим до праці чесної, але тяжкої й часто невдячної; хай там що стояти за правду; не принижуватися перед зверхнім хамом; за будь-яких обставин життя не втрачати власної гідності, завжди пам'ятати, хто ти і звідки вийшов; нічим не огудити й не згнатьбити коріння свого роду, його мову й звичаї...» (с.19).

Обрані моральні принципи, сформовані в «заповіті» своєї мами, Микола Степанович сповідував протягом усього свого життя: і в юності, під час навчання в школі та університеті, де плекав любов до друкованого слова й книги, стимулював бажання писати самому й не стояти осторонь злободенних проблем, і в професійній діяльності у сферах журналістики, видавничої справи та редагування, і стійко витримує й нині в царині науки й медіаосвіти. Навіть у структурі видання автор виявляє непокірність уже усталеним тенденціям хвалебних од в адресу ювіляра, вирішив, як і належить журналісту, просто, доступно та систематизовано подати факти свого життя, через які проглядається й історія буття українства на межі тисячоліть, і наше непросте сьогодення, і прогнозування майбутнього. У кожному розділі й підрозділі книжки («Мое життя», «Коріння роду», «Данина – моя любов і печаль», «П'ять інтерв'ю про головне», «Мої книги», «Чин ученого, журналіста, особистості», «Бібліографічний показник», «Публікації в друкованих та мережевих виданнях», «Науково-педагогічна діяльність», «Публікації про Миколу Тимошика») викладається сутність життєвого, творчого, політичного кредо автора, розкриваються його символи віри, засади світогляду та переконань.

Жанрова специфіка книги Миколи Тимошика теж підпорядкована її концепції. Зміст реалізується на переплетенні різних жанрів: науково-публіцистичних (стаття, бібліографічні описи, рецензія, нарис, інтерв'ю, звернення), літературно-художніх (оповідання, новела) та документалістики (спогади, щоденники). Саме така специфіка авторської оповіді захоплює читача, спонукає його до щирого та разом з тим – інтелектуального діалогу з автором, минулою добою та сьогоденням.

Багато цікавих фактів з життя Миколи Тимошики, обрамлених його емоційними коментарями в книзі «Материн заповіт у рушнику 1933-го», набирають ознак задокументованих фактів історії української журналістики та видавничої справи й журналістської освіти. Актуальний науково-педагогічний потенціал змісту видання та високий громадянський пафос наративу дає нам право говорити про широкі можливості використання його в навчанні та вихованні майбутніх журналістів, видавців та редакторів. Почерпнуті із цієї книги яскраві приклади й ілюстрації допоможуть викладачам у викладанні курсів «Основи журналістики», «Теорія та методика журналістської творчості», «Історія української журналістики», «Видавнича справа та редагування» та ін. осучаснити та розширити практичну складову навчання, адаптувати його до потреб галузі, залучити студентів до активної дискусії з питань якості освіти та особливостей професії медійника, його духовних орієнтирів [1, 2], яскраві зразки яких подав Микола Тимошик. Крім того, його книга заохочує й інших визначних учених активно ділитися своїм досвідом розвою осібного чину в житті та суспільно вагомії професії.

ЛІТЕРАТУРА

1. Журналістська освіта в Україні: чи працює система? Друге дослідження якості журналістської освіти. К. : Детектор Медіа, 2018. 72 с.

2. Михайлин І. Л. Журналістська освіта і наука: підручник. Суми: Університетська книга, 2009. 336 с.

3. Тимошик М. С. Материн заповіт у рушнику 1933-го: Автобіографічна канва життя. Бібліографічний показник із нагоди 65-річчя. Наукове видання. К.: Наша культура і наука, 2022. 592 с.

COLLABORATION OF HEIs OF UKRAINE AND GREAT BRITAIN IN A TIME OF WAR

Ian Gadd

*Professor in English Literature, Head of Development for European Projects,
Bath Spa University*

Alina Lavreniuk

*Head of the International-Project Department,
Teacher of the Department of Romano-Germanic Philology,
Private Higher Education Establishment
“Academician Stepan Demianchuk International
University of Economics and Humanities”*

Viktoriya Zolyak

*PhD in Social Communications, Dean of the Faculty of Journalism, Associate
Professor of the Department of Social Communications,
Private Higher Education Establishment
“Academician Stepan Demianchuk International
University of Economics and Humanities”*

Bath Spa University (United Kingdom) has been building partnerships and friendships in Ukraine for many years. The University has learned much about Ukraine’s history, culture, and language, and has come to appreciate the depth and sincerity of the Ukrainian people’s commitment to democratic values and a peaceful, sustainable future for their country. The brutal invasion by Russia last year has brought such heartbreak and sorrow, but it has also demonstrated Ukraine’s extraordinary strength, resilience, and bravery in the face of unwarranted aggression.

Bath Spa University and Academician Stepan Demianchuk International university of Economics and Humanities have been working together since 2018. The first joint project was *DESTIN: Journalism Education for Democracy in Ukraine: Developing Standards, Integrity and Professionalism*, a Capacity Building project funded by Erasmus+ which involved 20 partners, including 10 Ukrainian universities.

DESTIN Project

The DESTIN project (2018–22) aimed to transform the environment for journalism in Ukraine by working with university departments, employers, and other key stakeholders to ensure that higher education programmes better matched the needs of

students, the media sector, and democratic society more generally. The project explicitly aligned with the goals of the Bologna process as it aimed to make Ukraine's higher education system for journalism more compatible with European norms, to strengthen the relevant quality assurance mechanisms, to increase the international opportunities for students and staff, and to improve employability for journalism graduates.

Following the launch of the project in November 2018, the project partners gathered at Bath Spa University (Bath, UK) to meet, discuss the project goals and activities, and to share insights about journalism in Ukraine and the EU. International University of Economics and Humanities representatives were in attendance. Later in 2019, project participants met in Kyiv at the Taras Shevchenko National University of Kyiv for a reporting conference attended to learn about best practice in curriculum development and how to adapt of European pedagogical models for journalism and media education in Ukraine.

International University of Economics and Humanities were also among the representatives who participated in international 'field trips' to learn about best practice at two leading EU journalism schools, Linnaeus University (Kalmar, Sweden) and Adam Mickiewicz University (Poznan, Poland). In December 2019 project participants from the Ukrainian universities met in Kyiv at the Taras Shevchenko National University of Kyiv for a curriculum development training workshop led by EU partners.

It is testament to the strength and resilience of the DESTIN partners, especially those in Ukraine, that despite the twin horrors of a global pandemic and a brutal invasion the project nonetheless completed nearly everything that it set out to do in 2018, and even, in certain ways, went beyond the original goals. It took a year longer than planned but its achievements are remarkable by any measure. Most notably, it designed *and* launched 20 new and revised BA and MA journalism and media degree programmes across Ukraine, meaning that hundreds of students have already benefitted from the project: in 2021/22, 601 BA and 255 MA students enrolled in programmes that DESTIN had directly shaped; in 2022/23, 494 BA and 244 MA students enrolled. In addition, the project launched seventeen online 'media literacy' courses aimed at the Ukrainian public; published 'National Methodological Guidelines' for BA and MA Journalism programmes that have been shared by the Ministry of Education and Science with universities across Ukraine; created the Ukrainian Forum for Educators in Media and Journalism; and developed a dual-diploma Polish-Ukrainian MA programme in journalism, launched in September 2022. The project website, <https://www.destin-project.info/en/> provides a wealth of material and resources related to the DESTIN project.

Twining Project

In June 2022 Bath Spa University and International University of Economics and Humanities joined together in a 'Twin for Hope' partnership, supported by Universities UK and Cormack Consultancy. The 'Twin for Hope' initiative aims to ensure that Ukraine's universities not only survive but emerge stronger from the war, allowing them to play a critical role in post-war reconstruction. The similar histories, characteristics, and ambitions of the two universities made them ideal partners and the partnership has allowed them to learn from each other, to plan new and exciting projects and activities

together, and to strengthen ties of friendship and cooperation through the development of academic, cultural and personal exchange.

В основі проєкту закладено дух солідарності, освіти та співчуття, які підкріплюються довгостроковими амбіціями з боку обох партнерів. Колектив Університету Бат Спа переслідує інтереси в сфері освіти, гуманітарних наук та бізнесі, що вилилися у прагнення зміцнення дослідницького та інноваційного потенціалу нашого університету через стратегічну підтримку та проведення спільних досліджень у різних наукових сферах. Планується запуск навчання дослідницьким навичкам для викладачів МEGУ та програми підготовки лідерів. Громадська робота Музею миру в ході реалізації проєкту буде посилена для покращення добробуту дітей та молоді, в тому числі й через активну громадську роботу.

Most notably, this included the awarding of funding from Research England and UK Research and Innovation to support a project, “I Vote for Peace: Collaboration and Compassion in a Time of War.” This project, which began in April 2023, will produce an agreed collaborative research and innovation strategy and action plan, co-authored research papers, training workshops for Ukrainian researchers, and a leadership and resilience training programme. It also supports International University of Economics and Humanities’s Museum of Peace, by providing much needed equipment as well as contributing to the ‘I vote for Peace’ public reading event on 28 April 2023. These readings, mostly by students, acknowledged the pain of what Ukraine has experienced over the past year, and included contributions from many international partners, including Bath Spa University: overall, twenty foreign partners from 13 countries expressed their support and condolences to the Ukrainian people who are defending their independence in the fight against the Russian occupier, and more than 250 students from 29 secondary schools in Ukraine and 13 representatives of foreign students sent their essays and poems to participate.

2023 marks the 30th anniversary of the founding of Academician Stepan Demianchuk International University of Economics and Humanities, and staff and students at Bath Spa University are proud to stand in solidarity and support with their friends and colleagues at the International University of Economics and Humanities, and across Ukraine as a whole.

REFERENCES

- 1.Gadd, I., McDonald, R. and Keane, A. (2021) ‘Improving Journalism and Media Training in Ukraine through a Values-based Approach: the DESTIN Story’, Європейські цінності в українській освіті: виклики та перспективи / European Values in Ukrainian Education: Challenges and Frontiers. Lviv: Liha-Press.
- 2.Memorandum of Understanding. British Council and Ministry of Education and Science of Ukraine. Access at: https://mon.gov.ua/storage/app/media/mizh_narodna/mou-bc-moes-ukraine-dec2015.pdf.
- 3.Journalism Education for Democracy in Ukraine: Developing Standards, Integrity and Professionalism. Access at: <https://www.destin-project.info/en/>.

4. Agreement between the Government of Ukraine and the Government of United Kingdom of Great Britain and Northern Ireland on Cooperation in Education, Science and Culture. Access at: https://zakon.rada.gov.ua/laws/show/826_003?lang=en#Text.
5. International Cooperation of the Faculty of Journalism of Academician Stepan Demianchuk International University of Economics and Humanities. Access at: <https://www.megu.edu.ua/uk/zhurnalistiki/myznarodna-dialnist>.
6. Law of Ukraine "On Higher Education". Access at: <https://zakon.rada.gov.ua/laws/show/1556-18#Text>.
7. European Parliament. Higher Education: Access at: <https://www.europarl.europa.eu/factsheets/en/sheet/140/higher-education>.
8. Law of Great Britain on Higher Education. Access at: <https://www.legislation.gov.uk/ukpga/2017/29/enacted>.
9. Bath Spa University partners with Ukrainian university to support post-war recovery. Access at: <https://www.fenews.co.uk/education/bath-spa-university-partners-with-ukrainian-university-to-support-post-war-recovery/>.
10. Signing ceremony confirms 71 'twinning' partnerships now in place between UK and Ukrainian universities. Access at: <https://www.universitiesuk.ac.uk/what-we-do/creating-voice-our-members/media-releases/signing-ceremony-confirms-71-twinning>.

PARTICIPATION AND POSITIONALITY IN THE POSTDIGITAL SCIENCE AND EDUCATION RESEARCH COMMUNITY

Petar Jandrić

PhD, Professor at the University of Applied Sciences in Zagreb, Croatia, Visiting Professor at Bath Spa University, UK, Editor in Chief of the Springer Postdigital Science and Education journal

Sarah Hayes

PhD in Sociology, Professor of Education and Research Lead, School of Education, Bath Spa University

In this short paper we introduce a global, interdisciplinary body of research and impact that is critically examining information systems, data and technologies as they intersect with all aspects of human life. This research has developed since the launch of the Springer Postdigital Science and Education (PDSE) journal in 2018, therefore we invite you to celebrate with the editorial team the last 5 years of diverse, critical contributions to PDSE and to think about how your own research might connect with this context and community.

Firstly, we will focus on how the establishing of the journal and a later book series has been at the centre of growing an active worldwide cross-disciplinary research community where both collective participation and individual positionalities have flourished. At the same time, we explain how the term 'postdigital' is a flawed but useful concept, with no universal definition, that has worked very well as a critical focal point for growing a substantial body of knowledge and inclusive research activity. Whilst we cannot reference every article or book chapter that has helped to grow PDSE, we will

share some broad themes and examples that will enable you to consider how your own field of activity links with this welcoming community of scholars.

Academic work can be challenging and isolating at times, but we believe that PDSE has made enormous strides in demonstrating how solidarity can be built across different worldwide institutions and institutional roles as well as across different sectors. Both the positionalities of so many individual authors as well as their collective participation have played their part in ecologically shaping the impact of the Springer PDSE journal so far, along with the book series, and the broader network of collective events that illustrate how publishing can truly be enacted as a globally inclusive postdigital community.

What is 'postdigital' remains widely open for each of us to define in our own context

The birth of the PDSE journal was marked by a collaborative publication written by the editorial team for the *Educational Philosophy and Theory* journal. In this article we acknowledged that 'we are increasingly no longer in a world where digital technology and media is separate, virtual, 'other' to a 'natural' human and social life' a realisation that has inspired the emergence of a new concept - 'the postdigital' (Jandrić, et. al., 2018: 893).

The rapid development of this concept in many directions since 2000 is charted also in a recent discussion of the 'history of the postdigital', where Petar explains why attempting to define the postdigital is not the best idea: 'the philosophical paradox of definition should not paralyze inquiry'. (Jandrić, 2022). Instead, in many other works, authors have tended to focus on a 'postdigital membrane' (Pepperell & Punt, 2000), to reflect on a 'post-digital humanities' (Hall, 2013), or on 'postdigital aesthetics' (Berry & Dieter, 2015). Others have examined the work of the prefix 'post' to consider ways that discourse (language-in-use) shapes how we experience the postdigital (Sinclair and Hayes, 2018). There have been collective articles on developing a 'postdigital dialogue' (Jandrić, et. al., 2019), on the emerging configuration of 'postdigital-biodigital' (Peters, Jandrić & Hayes, 2021) and works to examine 'postdigital positionality', as Sarah has done, to demonstrate how individuals will experience postdigital contexts in unique and diverse ways (Hayes, 2021).

The meaning of 'postdigital participation' has been explored too (by colleagues who also launched a postdigital participation campus¹) to question how contemporary media constellations now shape our participation. As an open access book, the interrelations of the postdigital condition and its relationship to education, with a particular focus on participation, are explored (Weich and Macgilchrist, 2023).

Postdigital themes continually emerge through the articles and book series

Alongside the many journal articles in which authors have discussed different encounters with the postdigital, a PDSE edited book series² covers a wide range of topics within postdigital science and education, including learning and data analytics, digital humanities, digital learning, teaching and assessment, educational technology and

¹ [Postdigital Theory with Sarah Hayes and Petar Jandrić – The Basement \(gei.de\)](#)

² <https://www.springer.com/series/16439>

philosophy of education. This has enabled collective examination of broad postdigital themes, such as: *Postdigital Humans* (Savin-Baden, 2021), *Online Postgraduate Education in a Postdigital World* (Fawns, Aitken & Jones, 2021), *The Epistemology of Deceit in a Postdigital Era* (MacKenzie, Rose & Bhatt, 2021), *Bioinformational Philosophy and Postdigital Knowledge Ecologies* (Peters, Jandrić & Hayes, 2022), *Postdigital Ecopedagogies: Genealogies, Contradictions and Possible Futures* (Jandrić & Ford, 2022), *Postdigital Theologies* (Savin-Baden & Reader, 2022), *Postdigital Research: Genealogies, Challenges, and Future Perspectives* (Jandrić, MacKenzie & Knox, 2023), *Constructing Postdigital Research: Method and Emancipation* (Jandrić, MacKenzie & Knox, 2023), *Human Data Interaction, Disadvantage and Skills in the Community: Enabling Cross-sector Environments for Postdigital Inclusion* (Hayes, Jopling, Connor & Johnson, 2023).

Many publications engaged with information systems, data, technology tend to view the research field as narrowly concerned with the 'effects' of digital media on existing activities in education. Not only does this assume a division between authentic educational practices and the imposition of an external technology it suggests that people experience these effects in similar ways, thus concealing digital injustices, data poverty and positionality (Hayes, 2021, Hayes, et. al, 2023). The PDSE research community contests such divisions in our postdigital lives, particularly in an age of Artificial Intelligence (AI) where the integration of education and technology is now increasingly hard to detect. We look forward to hearing your views and to your participation in the postdigital research community!

REFERENCES

1. Berry, D. M., & Dieter, M. (Eds.). (2015). *Postdigital Aesthetics: Art, Computation and Design*. New York: Palgrave Macmillan
2. Fawns, T., Aitken, G., & Jones, D. (Eds.). (2021). *Online Postgraduate Education in a Postdigital World: Beyond Technology*. Springer Nature.
3. Hall, G. (2013). Towards a Post-digital Humanities: Cultural Analytics and the Computational Turn to Data-driven Scholarship. *American Literature*, 85(4), 781–809. <https://doi.org/10.1215/00029831-2367337>
4. Hayes, S., Jopling, M., Connor, S., & Johnson, M. (Eds.). (2023). *Human Data Interaction, Disadvantage and Skills in the Community: Enabling Cross-sector Environments for Postdigital Inclusion*. Springer Nature.
5. Hayes, S. (2021). *Postdigital Positionality: Developing Powerful Inclusive Narratives for Learning, Teaching, Research and Policy in Higher Education*. Leiden: Brill
6. Jandrić, P., MacKenzie, A., & Knox, J. (2023). *Postdigital Research: Genealogies, Challenges, and Future Perspectives*. Cham: Springer Nature Switzerland.
7. Jandrić, P., MacKenzie, A., & Knox, J. (Eds.). (2023). *Constructing Postdigital Research: Method and Emancipation*. Springer Nature.
8. Jandrić, P., & Ford, D. (2022). *Postdigital Ecopedagogies: Genealogies, Contradictions and Possible Futures*. Cham: Springer. <https://doi.org/10.1007/978-3-030-97262-2>.
9. Jandrić, P. (2022). *History of the Postdigital: Invitation for Feedback*. *Postdigital Science and Education*. <https://doi.org/10.1007/s42438-022-00345-w>
10. Jandrić, P., Ryberg, T., Knox, J., Lacković, N., Hayes, S., Suoranta, J., Smith, M., Stekete, A., Peters, M., McLaren, P., Ford, D. R., Asher, G., McGregor, C., Stewart, G., Williamson, B.

- & Gibbons, A. (2019). Postdigital Dialogue. *Postdigital Science and Education*, 1-27. <https://doi.org/10.1007/s42438-018-0011-x>
11. Jandrić, P., Knox, J., Besley, T., Ryberg, T., Suoranta, J., & Hayes, S. (2018). *Postdigital Science and Education. Educational Philosophy and Theory*. DOI: <https://doi.org/10.1080/00131857.2018.1454000>
12. MacKenzie, A., Rose, J., & Bhatt, I. (Eds.). (2021). *The Epistemology of Deceit in a Postdigital Era: Dupery by Design*. Cham: Springer.
13. Pepperell, R., & Punt, M. (2000). *The Postdigital Membrane: Imagination, Technology and Desire*. Bristol: Intellect.
14. Peters, M. A., Jandrić, P. & Hayes, S. (2021). *Postdigital-biodigital: An Emerging Configuration*, *Educational Philosophy and Theory*, DOI: 10.1080/00131857.2020.1867108
15. Peters, M. A., Jandrić, P., & Hayes, S. (Eds.). (2022). *Bioinformational Philosophy and Postdigital Knowledge Ecologies*. Springer Nature.
16. Savin-Baden, M., & Reader, J. (Eds.). (2022). *Postdigital Theologies: Technology, Belief, and Practice*. Springer Nature.
17. Savin-Baden, M. (Ed.). (2021). *Postdigital Humans: Transitions, Transformations and Transcendence*. Cham: Springer.
18. Sinclair, C., & Hayes, S. (2019). Between the Post and the Com-post: Examining the Postdigital ‘work’ of a Prefix. *Postdigital Science and Education*, 1, 119-131.
19. Weich, A. and Macgilchrist, F. (2023). *Postdigital Participation in Education: How Contemporary Media Constellations Shape Participation*. Palgrave. <https://link.springer.com/book/9783031380518>

JOURNALISTIC AND EDITORIAL ACTIVITY OF OSYP MAKOVEI

Myroniuk V. M.

Candidate of Philology, Associate Professor, Head of the Department of Theory and Methods of Journalistic Creativity at the Academician S. Demianchuk International University of Economics and Humanities

Osyp Makovei was the author of articles, feuilletons, reviews and literary criticism, systematic reviews of the cultural, social, literary and artistic life of Ukraine. His poetry collections *Poetry* (1895), *Journey to Kyiv* (1897), and *Howler* (1910) were of great importance. The writer's talent was manifested in his prose works, in particular, «Zalissia» (1897) and «Yaroshenko» (1905), collections «Our Acquaintances» (1901), «Stories», «Blood Field» (1921), «Squinting Eye» (1923), works on ethnography – «Recruit», «Customs, Rites and Beliefs of the Holy Week in Yavoriv», linguistics – «Three Galician Grammars», history – «Materials for the History of Bukovyna Rus», etc. Systematic reviews of cultural, social, literary and artistic life appeared in the magazines *Zerkalo*, *Literary and Scientific Bulletin*, newspapers *Bukovyna*, *Ruslan*, almanacs, collections, calendars, etc.

The editorial, journalistic, and research work of Osyp Makovei had many peculiarities, but at the same time it was an important part of the development of the all-Ukrainian publishing process. It was positively evaluated by Ivan Franko, Lesya Ukrainka, Mykhailo Kotsiubynskyi, Vasyl Stefanyk, Marko Cheremshyna, F. Pohrebennyk, O. Zasenکو, V. Lesyn, M. Medynska-Kovalchuk, and others. At the same

time, despite the rather broad and diverse range of literary and critical reflections, the issues of Osyp Makovei's literary research and editorial activity remain on the periphery of scientific research.

The aim of the article is to study the interpersonal and creative relations between Osyp Makovei and Marko Cheremshyna through their epistolary heritage.

Describing the editorial, literary-critical, literary-research activities of Osyp Makovei, which played a significant role in the development of the literary process and the all-Ukrainian publishing process of the late nineteenth and early twentieth centuries, he can be confidently called one of the creators of the Ukrainian modern nation and its spirituality. The idea of independent Ukrainian statehood, according to the artist, did not contradict the national interests of other nations, on the contrary, it contributed to their securing. In the worldview of Ukrainian figures who appeared on the pages of Bukovyna, such as Marko Cheremshyna, Les Martovych, Olha Kobylanska, and others, the national idea was also important, as it was seen as the idea of the existence of the Ukrainian people, a determining factor in their mentality, and a criterion for moral and political positions.

The work of Osyp Makovei played an important role in uniting the social and literary forces of Galicia, Bukovyna, and Transcarpathia, in the development of literature on the Ukrainian territory. Life was an important aesthetic code for Osyp Makovei. In his youth, he wrote in his diary that he had to work and live for the people. He adhered to this principle himself, and he taught young writers to share his aesthetic convictions. Like his contemporaries and colleagues – Vasyl Stefanyk, Les Martovych, Marko Cheremshyna – Osyp Makovey was able to depict the phenomena he observed in life in a concise and powerful way. He based many of his works on real or quite plausible facts and events and portrayed them in such a light that, in the end, he gave them the desired artistic and generalised character, a significant socio-political sound. An example of such a work is «Outside the Law» (1908), in which the author presented a story of a poor peasant's ruin, which was common in the conditions of the time, and turned it into a sharp political satire directed against the Austro-Hungarian laws.

Makovey, the editor (following the example of Ivan Franko), took care of young writers and helped Marko Cheremshyna, O. Kobylanska, S. Kovalev, T. Borduliak, E. Yaroshynska, and other authors whose works he published on the pages of Bukovyna. Osyp Makovey worked as its editor from 1895 to 1897. It is known that many works by Taras Shevchenko, Ivan Franko, Marko Vovchok, Yuriy Fedkovych, and a number of translations from Slavic and Western European literature were published here.

The selected correspondence of Marko Cheremshyna with Osyp Makovei seems to be important for the study. In his Autobiography, the writer notes: «Against the literary background, I corresponded with Frank O. Makovei, but all that correspondence disappeared during the World War» [10, p. 349].

In 1896, Makovey published in Bukovyna a story from the Hutsul life of Marko Cheremshyna, «The Leader». The following year, the same newspaper published new works by the writer – the story «Accidental Death» and a cycle of prose poems «Leaves». Makovey harshly criticised the cycle «Leaves», believing that the talented author tried to «fit in» with the modernists of the time, trying to «describe in words such

delicate things as ice flowers», and fell «into excessive, almost unhealthy sensitivity» [2]. The critic strongly stated that he did not like such works and advised Marko Cheremshyna to base his works on real events. On the advice of Osyp Makovei and Ivan Franko, Marko Cheremshyna began to write works about the life and everyday life of the Hutsul peasantry, proving that the theme of the village is not only inexhaustible in terms of plot and thematic possibilities, but also does not limit genre searches, figurative and stylistic possibilities of artistic depiction. The point is the depth of interpretation and relevance of the topic, the height and novelty of the artistic culture of its presentation. Marko Cheremshyna did not hesitate to take the path indicated by Ivan Franko and Osyp Makovei. Later (in 1899), he published the first «samples from Hutsul life» «Saint Nicholas in the Hardening» and «Shall We Give Water» on the pages of the Literary and Scientific Bulletin (Franko was one of the editors of this journal).

Makovei's criticism, along with Franko's advice to return to a true portrayal of reality, played a decisive role in the further development of Marko Cheremshyna as a writer, an outstanding master of short stories from the life of the Hutsul peasantry, who found his true vocation and recognition from the most demanding critics.

An interesting letter was written by Marko Cheremshyna in Vienna on 5 January 1897 to O. Makovey, in which, in addition to a request to publish his works, the writer shared his impressions of what he saw in his native village of Kobaki: «Our domestic misery and poverty depressed me very much. I would be glad to help my relatives in any way; therefore, I worked with them at once» [3, p. 358]. It is known that in a letter dated 24 June 1897 Marko Cheremshyna asked the editorial board to return the article «Humanitarian and educational outlook in the poetry of Taras Shevchenko».

The fact that not everything sent to O. Makovei received his favourable assessment is evidenced by the following lines in one of the letters: «First of all, I express my heartfelt gratitude to you for your previous advice and true impartial condemnation of my first work in the field of poetry since my youth» [3, p.356].

According to the correspondence, the attempt to publish the drama «The Furious», which the author submitted to the regional competition in Galicia, was unsuccessful. He wrote about this in a letter of 1 April 1896 to Osyp Makovei: «I am thinking of sending the «Ruska Besida» to the hands of the «Ruska Besida» [3, p.357]. However, nothing came of the idea to «dress up» the drama «from my box under the roof of my Hutsul brothers» [3, p. 357] – it remained unpublished and the manuscript was not found. It was first published in 1974 with a draft autograph, where only fragments of the drama were preserved.

Marko Cheremshyna continued his correspondence with O. Makovey, which resulted in the publication of his works «Is it worth giving water» (1899), «St. Nicholas in the Hardening» (1899), «Once the Mother Gave Birth», «Fundamentals», «The Thief was Caught» (1900), and others on the pages of the «Literary and Scientific Bulletin» (O. Makovey worked as an editor in this organ on the initiative of Ivan Franko until the spring of 1899). The writer asked O. Makovei to publish his work «Shall We Give Water» not in the section «First Attempts», but in the main section. The author's request was fulfilled: «Do not be angry, please, I am sending you my handwritten «sample of Hutsul life», p. VIII under the title «Shall we give water» with a request for publication

in the «Literary and Scientific Bulletin»... If the praiseworthy editorial board agreed to publish it, I would like to warn you from above not to place it in the section «First Samples» [3, p. 360].

Thus, Osy Makovey's editorial, literary criticism, and literary research activities played a significant role in the development of the all-Ukrainian publishing and literary process of the late nineteenth and early twentieth centuries, in particular in his own life and in the socio-political and literary activities of Pokuttya writers. O. Makovey's correspondence with writers-contemporaries, and especially his numerous journalistic literary-critical and historical-literary works, have a lot of valuable material that helps current researchers to better understand the phenomena of socio-political, literary and general cultural nature.

LITERATURE

1. Medynska-Kovalchuk M. Memories of Makovei: [O. Makovey, Ukrainian realist writer, active public figure]. *Ukrainian word*. 2002. 29 August. 4 September. C.13.
2. Pohrebennyk F. Osy Makovei (critical and biographical essay). K., 1960. 134 c.
3. Cheremshyna Marko. Novels. Dedications to Vasyl Stefanyk. Early works. Translations. Literary and critical speeches. Memoirs. Autobiography. Letters. Kyiv: Nauk. dumka, 1987. 448 c.

РАДІОП'ЄСА ЯК ЗАСІБ ФОРМУВАННЯ СТІЙКОЇ МОВНОЇ ОСОБИСТОСТІ

Бабійчук Т. В.

*кандидат педагогічних наук, викладач-методист
Бердичівського педагогічного фахового коледжу*

П'єса «Бесараб, Бесарабський ринок і дух Довженка» [1] Володимира Даниленка написана 2005-го року. Озвучена на Радіо Свобода театром сатири «Політичний вертеп». Твір особливо актуальний сьогодні, у час кровопролитної війни зі споконвічним ворогом-сатаністом: питання формування в Україні стійкої мовної особистості, безперечно, є питанням життя і смерті Української держави. Ігнорування такого питання, зрештою, стало однією з причин повномасштабного вторгнення ружкава міра в Україну. На наше глибоке переконання, формування українськомовної стійкої особистості найефективніше проходить через знайомство з емоційно сильним, цікавим і доступним для конкретної навчальної аудиторії художнім твором (бажано невеликого обсягу). Студентів необхідно заохочувати до різних видів робіт з неодмінним наступним озвученням останніх.

Юнаки і дівчата 1. повинні відчувати, наскільки універсальною є українська мова, самодостатньою, милозвучною і абсолютно доступною для оволодіння нею; 2. усвідомити ганебність зради мови заради сумнівного комфорту, фальшивого авторитету, досягнення амбітних егоїстичних цілей тощо; 3. зрозуміти, що стійка мовна особистість – це людина сильна духом, яку поважають всюди і яка може витримати будь-які випробування на вірність мові; 4. знати, що формування мовної стійкості – процес довгий і тяжкий, але посилюючий і захопливий, що на

цьому шляху людину чекають нові знайомства з однодумцями, нові перспективи і нові плани.

На заняття української мови твір «Бесараб, Бесарабський ринок і дух Довженка», на наш погляд, має прийти обов'язково. Через месенж / телеграм надсилаємо студентам радіоп'єсу з метою ознайомлення з нею (випереджувальне завдання). Заохочуємо послухати твір разом з родиною, поділитися враженнями від почутого. Молодим людям варто вчитися слухати і чути інших, слід самому говорити зв'язно, аргументовано, грамотно, послуговуючись багатим словником, різними синтаксичними конструкціями.

Питання, що їх ставлять самі студенти після прослуховування радіоп'єси і самі відповідають (орієнтовно): 1. Чому в Україні вільно почуваються ЗМІ, які ведуть рузким язиком шовіністичну пропаганду? Де і що робить СБУ? 2. Чи можна твердити, що кіно поза політикою, як, зрештою, культура в цілому? А що ще не може бути поза політикою? 3. Чи справді в Україні примушували шахтарів Донецька вчити українську мову? Добре це чи погано? Який результат такого поводження з державною мовою на Донеччині бачимо сьогодні? 4. Чому Україна не може бути без української мови? історії України? української культури? українського кіно? української літератури?

Прийом мозкового штурму: Ким є насправді кореспондент Бесараб?

Орієнтовні відповіді: 1. Це нахаба і цинік: він ненавидить Довженка, бо останній творив українське кіно і переконав багатьох українців, що таке кіно може бути одним із кращих у світі. 2. Це безкультурна аморальна особа, яка принижує людей, зокрема старших за віком і шанованих у суспільстві вже навіть своїми панібратськими жаргонними зворотами. Цей кореспондент модної газети так звертається до Довженка: «Ви зробили бальшую глупасть. Ви мене не даганяте. Я люблю піколи, но не до такой же степени. Я не думал, што класік укрАїнскава кіно і літератури окажеца таким наївним человеком. Ну ви, Александр Петрович, блін марской, і дайте». 3. Прізвище цього типа – українське. Отож, певно, перед нами перевертень, який ретельно відробляє юдині срібляники. 4. Це ворог, який, маючи велику читацьку аудиторію, насаджує свої отруйні думки українцям щодо меншовартости останніх.

Метод «Прес»: Олександр Довженко – стійка мовна особистість? (за текстом п'єси). Орієнтовна відповідь: Я вважаю, що Олександр Довженко – стійка мовна особистість, адже герой завжди послуговується літературною українською мовою і свідомо не переходить на чужу. Так, наприклад, Довженко з кореспондентом рузкомовної газети розмовляє своєю рідною мовою, хоча й володіє рузким язиком. Довженко добре знає українську мову, тому не тільки обґрунтовує свої відповіді на примітивні, а насправді хижі питання журналіста-українофоба. Довженко, чоловік розумний, сам ставить логічні питання, які, врешті, сповна оголюють справжнє нутро як шовініста Бесараба, так і його замовників – чужинців, які сьогодні перетворюють Україну навіть не в сировинний придаток московії, а в одну із її (московії) слухняних провінцій. Отже, Олександр Довженко може стати гарним прикладом і для тих, хто розмовляє і думає по-українськи, і для тих, хто має сумнів у самодостатності нашої мови чи спроможности її вивчити.

Прийом «Спонтанні думки вслух»: 1.Україні в есеєр було відведено роль сировинного придатку. Ні про який розвиток національної культури не йшлося. Активно насаджувалася думка, що Україні вистачить і рузкої культури. І що українці не потребують української мови. І взагалі, нащо Україні Україна? Останнє мене настільки вражає, що я не знаходжу переконливої відповіді від найпереконаніших українофобів. 2. Кореспондент однієї з багатотиражних рузкомовних газет України «Сегодня» Денис Бесараб ненавидить усе українське. Його дратує, що ще є слова Україна, українське кіно, українська культура, українська мова. Як можна жити і працювати в країні, яку ненавидиш навіть уві сні?

Оскільки познайомитися з п'єсою «Бесараб, Бесарабський ринок і дух Довженка» Володимира Даниленка сьогодні є проблематично, то подаємо **текст твору** (діалог кореспондента Бесараба з духом Олександра Довженка).

Бесараб: Вот ви билі асनावаложніком укрАінскава кіно. Не чувствуете лі ви угризенія совесті, што зделалі бальшую глупасть: вбілі многім в голаву, што ім нужно свайо кіно.Зачем Україне свайо кіно?

Довженко: А як же без свого кіно? Хіба ми папуаси якісь чи що?

Бесараб: Україна праізводіт самальоти, малочніе і хлебо-булачніе ізделія. Зачем ей свайо кіно?

Довженко: Ви ж споживаете наше молоко і хліб? А є люди, які люблять споживати своє кіно.

Бесараб: Ви вьо-такі меня не даганяете. А тема-то очень прастая. Расія праізводіт кіно. І очень многа. І нам єво хватаєт. Зачем нам тагда свайо кіно?

Довженко: Але навіщо тоді своє кіно Латвії, якщо латишів менше, ніж киян?

Бесараб: Ну, ми же с вамі не латиші. Ми с вамі умніе люди. Зачем нам свайо кіно?

Довженко: У нас же своя культура. А кіно – частина культури. То чого ж його не розвивати?

Бесараб: Но зачем нам свая культура? Разве нам недостаточно таво, што у нас харашо палучаєца: те же хлебо-булачніе ізделія ілі піва.

Довженко: Ну, знаєте...

Бесараб: Ну, харашо, харашо... Допустім.. Иногда ми можем што-нібудь снять для Каннскава фестіваля, напімер. Но еті фільми лутше делать на рузкам язике. Для рузкава зрїтеля. Ведь рузкій ринок значїтельна больше укрАінскава.

Довженко: Але нащо тоді Росія знімає російське кіно, коли китайський ринок ще більший від російського? У Росії сто шїстдесят мільйонів, а в Китаї – один мільярд триста мільйонів.

Бесараб: Нет, ну ви і дайте. Я люблю прїколи, но не до такой же степени. Как ета Расія бес сваєво кіно? Не патріотїчно палучаєца. А што же ми будем сматреть?

Довженко: Мій фільм «Земля».

Бесараб: Кстатї, неплохая ідея. Єслі в Україні і што-то снімать, то лутше, штоб національний кінематограф бил немой.

Довженко: А як же наша гарна співуча мова, яка подобається німцям і навіть китайцям?

Бесараб: Кто би мох падумать, што класік укрАінскава кіно і літератури окажеца такім наївним челавеком. Ну ви, Александр Петровіч, блін марскої, і дайоте. Зачем Україне свій язык, кагда у нас дефіціт бюджета. І вечна абіжени етім языком шахтьори. Ви же войдіте в їх палаженіе. Их пастаянно заставляють ізучать укрАінскій язык. А ані с атчаянія стучат каскамі. Ви слішалі – от Данецка да Кіевскава Бесарабскава ринка слішна.

Довженко: А як же ж Україна?

Бесараб: А зачѐм Україне Україна?

ЛІТЕРАТУРА

І.Даниленко В. У шахту Засядька скотилося сонце [Аудіозапис]; чит. І. Семененко. Київ: Укрмедіа, 2015. 1 год.23 хв. (Сучасна українська драматургія).

ОКРЕМІ ПИТАННЯ ФОРМУВАННЯ ГРОМАДСЬКОЇ ДУМКИ ЗА ДОПОМОГОЮ МЕДІАРЕСУРСІВ

Боровик Л. А.

*кандидат педагогічних наук, доцент,
член-кореспондент Міжнародної кадрової академії,
доцент кафедри теорії і методики журналістської творчості
Приватного вищого навчального закладу
«Міжнародний економіко-гуманітарний університет
імені академіка Степана Дем'ячука»*

Найбільшу роль у формуванні й поширенні громадської думки відіграють медіа. Медіа не тільки інформують, повідомляють новини, але й пропагують певні ідеї, погляди, вчення, політичні програми і беруть участь у соціальному управлінні.

Таким чином, медіа підштовхують людину до певних вчинків, дій шляхом формування громадської думки, вироблення певних соціальних установок, формування переконань [1, с.65].

Медіа є інструментом, за допомогою якого відбувається безпосереднє формування громадської думки, та важелем участі в соціальному управлінні. Медіа володіють маніпулятивно-управлінським потенціалом, медіануючі установки, моделі поведінки та сприйняття дійсності [2, с. 384].

В сучасному світі медіа рахують «великим арбітром», «четвертою гілкою влади». Засоби масової інформації та політична система постійно взаємодіють між собою і функціонують як підсистеми єдиної соціальної системи, а тому і залежні одна від одної [1, с.65]. В умовах інформаційного суспільства медіа служать основним засобом, за допомогою якого політична система отримує вимоги і підтримку.

Владні функції медіа працюють і в зворотному напрямку, здійснюючи тиск на глядачів і слухачів, які відчувають довіру до засобів масової інформації. Ця тенденція, поряд із забезпеченням широкої участі широкого кола населення у політичному процесі, ховає у собі й небезпеки, пов'язані з намаганнями використовувати медіа для маніпулювання суспільною свідомістю.

Отже, через медіа здійснюється звернення до масової аудиторії, на основі отриманої інформації формується громадська думка. Тобто, можна стверджувати, що медіа активно використовується інститутами влади для формування громадської думки і/або для маніпулювання нею [1, с.65].

На основі проведеного дослідження можемо зобразити процес формування громадської думки у такій послідовності (рис.).



Рис. Процес формування громадської думки (розроблено автором) [1, с.67].

З огляду на схему процесу формування громадської думки, необхідно більш детально зупинитися на його складових елементах, зокрема на інформації та інструментах громадської думки.

Так, інформація включає два ключових аспекти: зовнішні (вираження ставлення громадян до суспільно значущих проблем) і внутрішні (соціальний контроль) процеси [1, с.65]. Зовнішні і внутрішні процеси інтенсивного обміну інформацією у свідомості громадян ґрунтуються на осмисленні фактів, подій і явищ і, як результат, трансформуються в систему оцінок, суджень, установок і вчинків.

Інструменти з допомогою яких формується громадська думка: 1) канали офіційної комунікації (газети, журнали, книги, радіо, телебачення, Інтернет, звукозаписи і відеозаписи, відеотексти, телетексти, рекламні щити і панелі, телевізійні, телефонні, комп'ютерні та інші лінії зв'язку, наукова інформація,

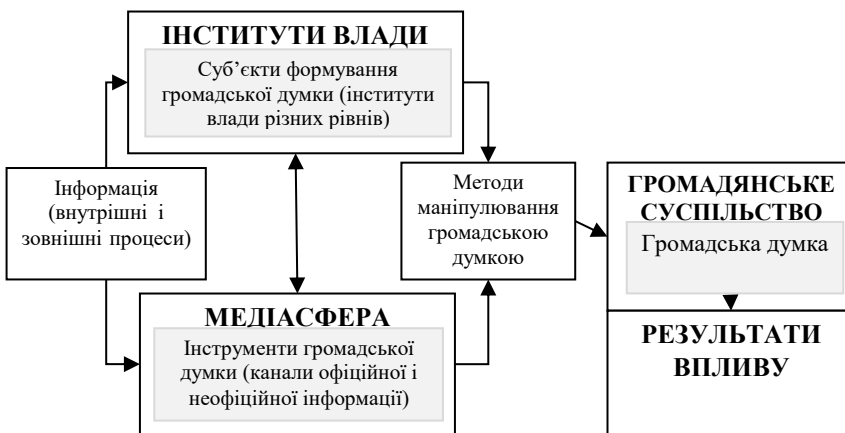
система освіти тощо); 2) канали неофіційної комунікації (чутки, плітки, особистий досвід людей, думки публічних людей) [1, с.67].

ЛІТЕРАТУРА

1. Богуш Л. А. Вплив медіа на формування громадської думки у світі. Вчені записки Таврійського національного університету імені В.І. Вернадського. Серія: Філологія. Журналістика. 2021. Том 32 (71) №1. Ч.3
2. Почепцов Г. Медиа: теория массовых коммуникаций. Київ: Альтерпрес, 2008. 403 с.

ОСОБЛИВОСТІ ПОЗИЦІОНУВАННЯ ГЛЯНЦЕВИХ ВИДАНЬ В ОНЛАЙН СЕРЕДОВИЩІ

Горчикова А. О.

*старший викладач кафедри теорії та методики журналістської творчості
Приватного вищого навчального закладу
«Міжнародний економіко-гуманітарний університет
імені академіка Степана Дем'ячука»*

Хитров О. В.

*викладач кафедри соціальних комунікацій
Приватного вищого навчального закладу
«Міжнародний економіко-гуманітарний університет
імені академіка Степана Дем'ячука»*

Для опису глянцевиx ЗМІ в інтернет-просторі правомірно буде задіяти як ознаки, які є традиційними для певного виду ЗМІ і проявляються в новому середовищі з урахуванням специфіки, так і ознаки, які проявилися як нові, специфічні для даного медійного контенту. Для розкриття особливостей глянцевиx ЗМІ слід використовувати наступну класифікацію, яку активно використовують в роботах сучасні автори. Нами виділено такі показники класифікації:

Самоідентифікація (істотне значення буде грати співвіднесеність у свідомості редакції з поняттям ЗМІ, адже не завжди інформаційні портали ідентифікують себе як такі, при цьому, виконуючи функції засобів масової комунікації). Наявність реєстрації як ЗМІ. Зв'язок з офлайн-ЗМІ. Вихідні дані (засновник, керівник редакції, автор дизайну та ін.). Характер доступу до змісту сайту для читача (платний або безкоштовний). Географія представлених матеріалів. Тематика контенту. Видова та жанрове розмаїття публікацій [3].

Природньо, що подібні класифікаційні ознаки більшою мірою притаманні друкованим ЗМІ, а тому забувати про специфічні риси контенту не доводиться. «Нові медіа повинні бути описані в контексті як властивих їм природних іманентних ознак, властивих всім ЗМІ, так і ряду специфічних ознак, що виділяють їх в окремий вид медіа» [4; с. 69]. На думку дослідників, основними унікальними характеристиками інтернет-ЗМІ, реалізованими виключно в новому

інформаційно-комунікаційному середовищі інтернету, є мультимедійність, гіпертекстуальність та інтерактивність.

Для опису явища гіпертекстуальності зупинимося на наступному визначенні: «Гіпертекст – це перш за все текст і конвергенція, яка аж ніяк не скасовує ні телебачення, ні, тим більше, радіо і ґрунтується на оцифруванні змісту, часто змушує переводити аудіовізуальні програми в текстові для зручного зберігання і користування. Чим складнішими і витонченішими стають нові інформаційно-комунікаційні технології, тим очевидніше значення і велич тексту, який і в цифровому вигляді базується на друкованому вигляді» [5; с. 59].

У конкретному випадку гіпертекст являє собою нелінійну подачу матеріалу, суть якої полягає в розміщенні всередині тексту або окремим вікном (збоку від тексту, внизу матеріалу) спеціальних гіперпосилань, які дозволяють читачеві збільшити свої знання з даної теми і істотно розширюють семантичний пласт самої статті. За допомогою такого способу подачі інформації, виникає враження самостійного її пошуку – користувач може сприймати текст нелінійно, відхиляючись від читання першої статті, або ж, навпаки, після прочитання підшуковуючи додатковий матеріал. Природно, що подібний спосіб поглиблення інформації впливає на читача більше, адже він починає уявляти собі, що вона була отримана самостійно.

Незважаючи на настільки поширену тенденцію до внутрішніх гіперпосилань, поступово групи в соціальних мережах прийдуть до зовнішніх посилань, об'єднавши в собі єдиний простір глобальної мережі. Про це свого часу говорив американський дослідник Джордж Лендоу, який займався вивченням проблем гіпертексту: «Гіпертекст дозволяє створювати децентралізовану систему, точка фокусування якої залежить від читача ... Кожен, хто використовує гіпертекст, робить свій власний інтерес організуючим принципом (або центром) пошуку інформації в кожен момент часу» [9].

Примітно, що, незважаючи на активний розвиток конвергентних ЗМІ, соціальні мережі задіюють не всі їх можливості. Найчастіше це лише розміщення текстових матеріалів або фотографій, які привертають увагу до основних матеріалів, розміщених на сайті. Якщо говорити про процентне співвідношення, то можна виявити, що текстові матеріали займають 60% всіх публікацій, 25 – це фотоматеріали з посиланнями на основні статті на офіційному сайті і 15% – це відео, яке включає в себе як матеріал з сайту, так і сторонній матеріал, який може бути цікавий читачам.

Мультимедійність надання інформації, поєднання в рамках одного матеріалу або однієї теми відразу декількох знакових систем, роблять журналістський твір більш живим, барвистим і інформаційно змістовним, що надає інтернет-ЗМІ додаткові конкурентні переваги, які дозволяють розраховувати на успіх у аудиторії. Однак, як уже зазначалося, мультимедійність на сторінках соціальних мереж задіяна не в повній мірі.

ЛІТЕРАТУРА

- 1.Буданова О. Б. Проблеми формування інформаційного суспільства в Україні. Методологія, теорія та практика соціологічного аналізу сучасного суспільства: Збірник наукових праць. Х.: ХНУ імені В.Н. Каразіна, 2022 №2 с.46-464
- 2.Гарус А. Глобальна криза медіа та нові можливості : стаття. Вокс Україна. 2019. URL: <https://voxukraine.org/globalna-kriza-media-ta-novimozhливosti/> (дата звернення: 06.10.2021).
- 3.Кросмедіа: контент, технології, перспективи: колективна моногр. / за заг. ред. д. н. із соц. ком. В. Е. Шевченко. Інститут журналістики Київського національного університету імені Тараса Шевченка. Київ : Кафедра мультимедійних технологій і медіадизайну Інституту журналістики Київського національного університету імені Тараса Шевченка, 2017. – 234 с. URL: <https://is.gd/8ps9oj> (дата звернення: 28.09.2021).
- 4.Люлько А. О. Порівняльний аналіз становлення та розвитку новітніх медіа в США та Україні. Могилянська Школа Журналістики. Київ, 2008. С.69.
- 5.Медведева К. Засади розвитку інтернет-телебачення в Україні. Інтернетжурналістика як нова форма універсального мультимедіа : зб. тез доп. наук.-практ. конф., м. Миколаїв. 2019. С. 58-60.
- 6.Федоренко В., Чуркіна В. Конвергентність та мультимедійність медіа в XXI столітті. Критичне мислення в епоху токсичного контенту: зб. ст. VIII міжнар. наук.-метод. конф., м. Київ, 2020. С. 34-37.
- 7.Marinho S. P., Tarda L. Challenges and new ways of teaching journalism in times of media convergence // Brazilian journalism research, Vol. 4, No. 2, Semester 2, 2018, - P. 31-32.
- 8.Tim O'Reilly What Is Web 2.0 URL: <http://webtrends.about.com/od/web20/a/what-is-web20.htm> (дата звернення 14.04.2022)
- 9.What Is Social Media Marketing? URL: <http://searchengineland.com/guide/what-is-social-media-marketing> (дата звернення 12.01.2023)

ІДЕОЛОГІЧНИЙ АСПЕКТ РОБОТИ ЛІТЕРАТУРНОГО РЕДАКТОРА: МАНІПУЛЯТИВНИЙ ПОТЕНЦІАЛ МОВНИХ ЗАСОБІВ

Денискіна Г. О.

кандидат філологічних наук, професор,

доцент кафедри стилістики української мови

Українського державного університету імені Михайла Драгоманова

Специфіка професійної діяльності сучасного літературного редактора полягає не лише у бездоганному знанні мовної норми, принципів побудови текстів різних жанрів, стилістичній вправності та чутті слова, але й в умінні розпізнавати маніпулятивні прийоми автора тексту. Кожен автор є свідомим або несвідомим носієм певної ідеології. В.І. Воловик визначає ідеологію як один із структурних елементів практичної свідомості. «Сутність ідеології полягає у тому, що у ній реалізується механізм переведення результатів мисленневої, теоретичної діяльності у практику. Вона виступає ідейною основою практичної діяльності конкретного соціального суб'єкта» [2, с.8]. Літературний редактор не уникне у щоденній роботі зіткнення з ідеологічними феноменами, роль і доречність яких в тексті має осмислити й оцінити. Саме він має визначити, до якої саме маніпулятивної стратегії вдається автор на підтримку власних ідеологічних переконань.

Літературний редактор має розрізняти такі найбільш часто вживані авторами публіцистичних та інформаційних матеріалів маніпулятивні стратегії (за основу узято класифікацію, запропоновану психологом К.М. Васюк) [1, с.18–19]: «вмонтована брехня» – вставлення окремих вигаданих елементів (причетних осіб, вчинених дій тощо) у сюжет цілком реальної події, інформацію про яку можна легко і швидко перевірити; «уникнення деталізації» – узагальнений виклад, відсутність конкретних фактів, які б можна було перевірити, перевага емоційної лексики, зумисна констатація нібито несуттєвості деталей; «прикладні з власного досвіду» – наведення достовірних фактів з власного життя, але при цьому автор вдається до зміщення акцентів або підміни контекстів; «на чорне – біле» (за К.М. Васюк – «контраст») – стратегія, що полягає у констатації під час опису події цілком протилежного тому, що відбувалося в реальності. Наприклад, особа злякалася, а стверджує, що насправді виявила сміливість; «множення та опис несуттєвих деталей та їх гіперболізація» – відбувається шляхом дублювання або зайвої деталізації несуттєвого для того, щоб відвернути увагу від основного факту, значення якого загубиться у кількості наведених подробиць.

Також літературний редактор має розуміти структуру процесу мовного маніпулятивного впливу, котра, на думку О.В. Дяченко, включає: визначення цілей маніпуляції; підготовчий етап (створення умов та переваг); формування стратегії маніпуляції; визначення тактик маніпуляції; вибір конкретних прийомів впливу; підбір мовностилістичних засобів впливу (безпосереднє втілення прийомів маніпуляції в тексті); сприйняття та інтерпретація повідомлення адресатом; запуск механізмів маніпуляції та перлокутивний ефект [3, с.95].

Ідеологічний аспект роботи літературного редактора передбачає вміння розпізнати усі складові структури мовного маніпулятивного впливу, досконале володіння інструментарієм усіх рівнів мови для допомоги авторові у переконанні читачької аудиторії. «Політична спрямованість» роботи редактора не зникає, бо «слова – зброя», тож потреба «ідеологічної грамотності» маркує не лише тоталітарну епоху. Позбавити літературне редагування ідеологічного нашарування, як це свого часу пропонував З. Партико [4, с.14], вочевидь, не можливо: завжди існує замовник (видавець, блогер, інформагентство, канал тощо). Редактор ХХ ст. поєднував політичне, наукове та літературне опрацювання тексту, де політичний аспект не мав півтонів, усі чітко розуміли, кого треба славити і читач вмів «читати між рядків», розуміючи, що цитати генсека – це данина традиції. Редактор ХХІ ст. має бачити в тексті майстерно сплетене автором павутиння численних маніпуляційних тактик і стратегій, метою якого є захопити й утримати увагу читача, змусити його купити товар, захопитися співаком, повірити політику та зневажати його конкурента. Ідеологічний аспект роботи сучасного літературного редактора значно ускладнився, оскільки змінилась система світоглядних координат сучасного суспільства. Маніпулятивний потенціал мовних засобів значно розширився,

виявляючи себе одночасно як на рівні соціальному, так і на рівні психологічному, філософському, естетичному і, безперечно, лінгвістичному. Пропорційно збільшилась і відповідальність літературного редактора, що передбачає високий рівень обізнаності в політиці та історії, внутрішню зрілість особистості, бо результат його діяльності – текст – це духовний продукт, який має вивисувати, навчати, допомагати, спрямовувати і спонукати читача до співтворчості.

ЛІТЕРАТУРА

1. Васюк К. М. Мовні стратегії в продукуванні зумисних неправдивих висловлювань. К. М. Васюк. Теорія і практика сучасної психології: Зб. наук. праць. № 1. Т.1. 2020. С. 17-21
2. Воловик В. І. Ідеологія: сутність і зміст поняття. В. І. Воловик. Ідеологія в сучасному світі: наук.-практ. конференція (19-20 жовтня 2011 р., м. Київ): [матеріали доповідей та виступів] К. : Видавничо-поліграфічний центр «Київський університет», 2011. 223 с.
3. Дяченко О. В. Складові механізми реалізації мовної маніпуляції в політиці. Політичне життя. Політична культура та ідеологія. Вип.2. 2018. С.91-96.
4. Партико З. Загальне редагування: нормативні основи: Навчальний посібник. Л.: Афіша, 2001. 416 с.

ОСОБЛИВОСТІ СТРУКТУРИ ЛОНГРІДУ ЯК ТРЕНДОВОЇ ФОРМИ УКРАЇНСЬКИХ ОНЛАЙН-МЕДІА

Зубарець А. В.

*асистент кафедри соціальних комунікацій
Приватного вищого навчального закладу
«Міжнародний економіко-гуманітарний університет
імені академіка Степана Дем'янчука»*

Ченявська І. В.

*викладач кафедри соціальних комунікацій, медіаменеджер
Приватного вищого навчального закладу
«Міжнародний економіко-гуманітарний університет
імені академіка Степана Дем'янчука»*

Трендовим явищем медійної практики сьогодні є публікації так званої лонг-форми. Журналістський матеріал в Інтернет-просторі трансформується в нові форми. Як зауважує І. Тонких «мультимедіатизація медіа приводить сьогодні до трансформації жанрів». Аналітична стаття, інтерв'ю, репортаж все частіше нагадують розгорнуту історію, яка обов'язково включає в себе мультимедійні елементи [2]. У зв'язку з цим все більше дослідників замість поняття «мультимедійна стаття» вживають терміни «мультимедійна історія» або «лонгвід» [6, с. 99]. Таке явище мігрувало в українську журналістику з американської медійної практики, і є відносно новим типом журналістського контенту. Саме поєднання різних форм аудіовізуального та текстового

компонентів, стає помітною традицією другого десятиліття XXI ст., після появи у 2012 році на сайті «The New York Times» мультимедійного проекту «Snow Fall: The Avalanche at Tunnel Creek» («Снігопад: лавина в проході Крик»).

З появою лонгріда як нового феномену в наукових колах швидко сформувався інтерес навколо його функціонування як сучасного формату інтернет-публікацій. Так у своїх працях С. Шашенко вивчає принципи розробки структури мультимедійних лонгрідів, О. Кирилова вивчає шаблон, структуру «Snow Fall», аналізує перші мультимедійні довгі форми, які були праобразом «лонгріду». У. Лешко досліджує лонгрід та його функціонування як сучасної форми інтернет-медіа, провела типологічний аналіз лонгрідів.

Однак, до сьогодні однозначного трактування терміну «лонгрід» в українському науковому дискурсі поки що немає. Синонімічно близькими поняттям «лонгріда» в українській теорії є «лонгформа», «snow fall», «long story», «пояснювальна журналістика» [2]. Більшість теоретиків і практиків досі не мають однозначної відповідь «лонгрід» - це жанр чи все ж таки форма. На нашу думку «лонгрід» є синтетичним явищем, яке не можна сприймати лише як журналістський жанр, адже можливості каналу передачі інформації впливають і змінюють власне структуру лонгріду [5, с.150]. В межах нашого дослідження ми окреслюємо «лонгрід» як складну структуру і вважаємо, що - це комплекс, який складається безпосередньо з самого тексту, доповненого відео, аудіороликами, презентаціями, інфографікою, фоновою музикою, ілюстраціями (в тому числі інтерактивними), вбудованими цитатами тощо.» [7, с.197].

Перші лонгріди в українському інформаційному просторі з'явилися у 2014 році і були достатньо спрощеного характеру. До лонгріду як до форми вдавалися не часто, адже процес його створення вимагав ресурсів: практичного досвіду з web-дизайну, наявності якісного аудіовізуального контенту (анімації, інтерактивних карт, інфографіки), залучення спеціалістів інших сфер діяльності, достатнього об'єму часу на візуалізацію, аналіз та інтерпретацію даних. Вирізняються перші «лонг форми» своєрідною тематикою: у формі «snow fall», найчастіше висвітлюються резонансні події, феномени, які справді привертають увагу багатотисячної аудиторії. Українські журналісти звертаються до специфічних тем (події на Майдані 2014 року, на Сході України, стихійні лиха, катастрофи, важливі історичні події, соціальна проблематика).

Перші лонгріди українських онлайн-ресурсів умовно можна поділити на дві категорії, перша - матеріал, який складається з аудіо-відео блоків, але який містить в собі мінімальні текстові вкраплення, наприклад, «Небесна сотня» («Українська правда. Життя», 2014), «Найтяжчий рік історії незалежної України» («Insider», 2014). Автори велику увагу приділяють візуальній складовій, яка тут становить 70-80 % від усього контенту цих публікацій.

Або ж - це гіпертекст, в який органічно вплетені фотографії з детальними контекстом, без застосування інших мультимедійних інструментів: лонгрід «Мирослава Гонгадзе» («The Ukrainians», 2014), «Майдан очима Мустафи Найема» («Новий час», 2015), «2014 рік: три дні лютого, які українці не забудуть ніколи» («Укрінформ», 2018) тощо. В онлайн виданнях («Дзеркало тижня», «The

Insider», «Focus.ua», «Новий час».) під лонгріди створено окремі рубрики, де журналісти публікують довгі статті, найбільший акцент в яких зроблено на тексті, але дуже мала мультимедійна складова [1]. Проте, на думку практиків, *великий текст не можна вважати лонгрідом у повному розумінні, якщо він не може бути адекватно проілюстрований*. Тому первісним українським лонгридам притаманна шаблонність, бо журналісти використовують найчастіше текст, фото, рідше відео та інфографіку [3, с.183].

Якщо у 2014 році лонггрід був способом, який допомагав виділитися серед інших медіа, і лише тим, які могли дозволити собі такі проекти, залучаючи величезні ресурси, то згодом на поміч журналістам прийшли онлайн-конструктори (конструктори сайтів, конструктори мультимедійних проєктів), які значно спростили процес створення лонггріду, але з іншого боку це вплинуло на його якість. Адже, на думку практиків, зокрема редактора українського інтернет-видання «Focus.ua» М. Кригель продукт, який роблять дві людини дуже відрізняться від того, що називається лонггрідом у його первісному значенні. Такі спрощені публікації – це лонггрідоподібний жанр, який лише копіює стиль «лонгформи», і мають ці статті «вигляд балконів, які обшили вагонкою».

Лонггрід в українській журналістиці поки що розвивається. Позитивної динаміки зазнали графіка, мультимедійні інструменти, текст і навіть тематика: якщо спершу журналісти висвітлювали лише гостру політичну-соціальну тематику, то сьогодні можна знайти все більше лонггрідів на «лайтову» тему, наприклад, проєкт «Twelve» на сайті інтернет-видання «Focus.ua» (*12 історій про 12 значних людей в українському кіберспорті*), «Найдорожчі аукціоні продажі 2021 року» («Новий час»), «Рекорди премії «Оскар»», «Креативний Великдень: як зробити свято цікавим та оригінальним» (сайт «Уніан»).

Сьогодні можна описати типологічну конструкцію якісного класичного лонггріду українського інтернет-видання:

- влучний заголовок на фоні якісної світлинки або рухливої анімації, виділений цікавим шрифтом та кольором, під яким найчастіше розміщують «лід»;

- текст лонггріду об'ємний, але розбитий цікавими підзаголовками на фрагменти, які детально розкривають суть кожного окремого аспекту конкретної проблеми. Події в тексті, зазвичай, розвиваються не лінійно, сюжет лонггріду не очікуваний;

- обов'язковим елементом є підложка під словесним матеріалом – це якісні фотографії з динамічним сюжетом. Текст розташований поверх візуального оформлення, що додає візуальній глибини історії;

- верстка. Цікавим процес читання роблять ефекти верстки, які використовуються для того аби зробити легшим процес читання такого масиву текстової інформації (ефекти руху сторінки з різною швидкістю під час скролу, ефект вискакування цитат, врізів);

- використання відеоматеріалів або силіок на зовнішні ресурси, які є додатковими джерелами або важливою інформацією (репортажі, документальні кадри, інтерв'ю та ін.)

В українській журналістиці лонгрід лишається найсучаснішим мультимедійним медіа продуктом, який за власне актуальною тематикою фактично, немає терміну придатності. Українські «long story», вражають гарним оформленням, креативним підходом до розкриття обраної теми за останні кілька років лонгріди українських онлайн медіа у своїй подачі, майже нічим не поступаються зарубіжним.

ЛІТЕРАТУРА

1. Піддубний О. «Зараз журналіст має мислити в двох вимірах: вимір традиційний і вимір конвергентний» URL: <https://www.mediakrytyka.info/novi-tehnologii-media/oleksandr-piddubnyy-zaraz-zhurnalist-maye-myslyty-v-dvokh-vymirakh-vymir-tradytsiynyy-i-vymir-konverhentnyy.html> (дата звернення 18.08.23)
2. Кирилова О. Журналістика довгої форми у системі диджитальної медіапрактики. Дніпровський н-ий університет імені О. Гончара, м. Дніпро, 2022, URL: <http://fszmk.dnu.dp.ua/uploads/files> (дата звернення 28.07.23)
3. Лешко У. Лонгрід як форма сучасної мультимедійної журналістики: Вісник Львівського університету. Серія Журналістика. Випуск 48 : Вінниця, 2020. С. 180-188.
4. «Лонгрід – це рушниця, що вистрілює декілька разів», – редактор Focus.ua» URL: <https://ua.ejo-online.eu> (дата звернення 28.07.23)
5. Мацішина І. Структура мультимедійного сторітелінгу (на прикладі лонгріду), Шевченко, В. (Ред.), Кросмедіа: контент, технології, перспективи (колективна монографія), Київ: Інститут журналістики Київського національного університету імені Тараса Шевченка, 2017. 149 с.
6. Тонкіх І. Інтернет-журналістика. Жанри в інтернеті: навч. посіб. Запоріжжя : ЗНТУ, 2017. 13 с.
7. Шашенко С. Комунікаційні аспекти мультимедійних лонгрідів: українська практика. С. Шашенко. Український інформаційний простір. 2019. № 1. С. 197-210.

СТРУКТУРА МЕДІАГРАМОТНОСТІ МАЙБУТНІХ ОФІЦЕРІВ ВІЙСЬКОВО-МОРСЬКИХ СИЛ ЗБРОЙНИХ СИЛ УКРАЇНИ

Кіріакіді О. Ю.

*здобувач третього (освітньо-наукового) рівня вищої освіти
Хмельницький національний університет*

Сьогодні наша держава та суспільство захищають свою незалежність і територіальну цілісність не лише на полі бою, але й в інформаційному середовищі, де російській агресор веде активні щоденні дії від 2014 року. Дезінформація, фейки, інформаційні та психологічні операції, кібератаки, інформаційні атаки гібридного характеру, що одночасно поєднують політичні, військові, економічні, соціальні та інформаційні засоби, а також традиційні, нетрадиційні, терористичні й інші незаконні методи ведення конфлікту, створюють постійні загрози Україні та всьому демократичному світу.

Офіцери військово-морських сил Збройних сил України повинні мати високий рівень медіаграмотності, що визначає актуальність проблеми дослідження.

Медіаграмотність майбутніх офіцерів Військово-морських сил Збройних сил України – це професійно важлива особистісна властивість, що охоплює мотивацію до підвищення свого рівня медіаграмотності, свідоме ставлення і зацікавленість медіатекстами, знання історії та ролі медіа, види інформаційного впливу, вміння здійснювати пошук необхідної інформації, аналізувати медіаповідомлення, оптимально використовувати медіаресурси, протистояти маніпуляціям та дезінформації. Складовими медіаграмотності офіцерів Військово-морських сил Збройних сил України є особистісний, пізнавальний та діяльнісний компоненти.

Значення особистісного компонента медіаграмотності зумовлене тим, що особистісні властивості та мотивація визначають ставлення курсантів до вивчення особливостей медіаграмотності. Майбутній фахівець з високою мотивацією та пізнавальним інтересом має потребу самостійно навчатися, має позитивні інтелектуальні почуття до навчання загалом та вивчення специфіки медіаграмотності зокрема.

Пізнавальний компонент медіаграмотності майбутніх офіцерів Військово-морських сил охоплює знання про види та історію медіа, їх значення у суспільстві, вплив на громадськість [1]. Важливе значення мають знання про особливості сприйняття і створення медіатекстів, можливості новітніх медіа щодо негативного інформаційного впливу.

Діяльнісний компонент медіаграмотності майбутніх офіцерів Військово-морських сил стосується найважливіших умінь і навичок роботи з інформацією та соціальними мережами. Йдеться про вміння збирати, опрацьовувати, зберігати та передавати інформацію з урахуванням пріоритетів професійної діяльності, зіставляти джерела інформації щодо їх достовірності та повноти, розпізнавати прояви маніпулювання інформацією на конкретних прикладах, наводити аргументи щодо надійності джерел і достовірності інформації у медіатекстах [2].

Всі складові медіаграмотності є свідченням медіа-імунітету майбутнього офіцера, здатного протистояти агресивному медіа-середовищу, спроможного обирати потрібну інформацію, оминати інформаційне «сміття», розпізнавати маніпулятивну медіаінформацію, захищатися від потенційно шкідливих інформаційних впливів.

Ключові слова: медіаграмотність, майбутні офіцери, Військово-морські сили Збройних сил України, професійна підготовка, критичне мислення, інформаційний вплив.

ЛІТЕРАТУРА

1. Media and Information Literacy. Curriculum for Teachers URL: <https://unesdoc.unesco.org/ark:/48223/pf0000386080?posInSet=5&queryId=1fa9a0b7-fcb1-4d1d-a192-5195962d48ca> (last accessed: 29.07.2023)
2. Медіаосвіта та медіаграмотність: підручник / ред.-упор. В. Ф. Іванов, О. В. Волошенко; за науковою редакцією В. В. Різуна. Київ: Центр Вільної Преси, 2013. 352 с.

ОСОБЛИВОСТІ НОВИН ІНФОРМАЦІЙНОГО АГЕНТСТВА

Мазаний В. С.

*доцент кафедри соціальних комунікацій
заслужений журналіст України
Приватного вищого навчального закладу
«Міжнародний економіко-гуманітарний
університет імені академіка Степана Дем'янчука»*

В інформаційних агентствах вироблені правила, завдяки дотриманню яких сформовано цінності новини як жанру, мірилом яких є її особливості: оперативність; об'єктивність; актуальність; цікавість; точність, достовірність; зрозумілість; близькість для сприйняття (географічна, психологічна та соціальна).

Названі властивості – це жанроутворюючі ознаки новини.

Визначення новини: новина – це інформаційний жанр, за допомогою якого в усталеній непорушній композиційній формі лаконічно повідомляють про подію, якої раніше не було, даючи відповіді на запитання «Хто?», «Що?», «Де?», «Коли?», «Чому?», «Як?»

Новина інформаційного агентства не може мати лише одну або дві-три властивості. Зазвичай у творі цього жанру сконденсовано більшість із них – саме в комплексі вони стають привабливими для споживача інформації [4; с. 127].

Оперативність – основна особливість новини. Завдання кожного інформаційного агентства – першим повідомити про подію, особливо, коли йдеться про подію резонансну, великої державної ваги. Максимально до секунд скоротити час між тим, що сталося, і моментом виходу новини на сайт інформаційного агентства – ось невідступне прагнення інформаційного агентства.

У новинах інформаційних агентств виключно йдеться про те, що сталося сьогодні, але саме слово «сьогодні» не використовується – ні в заголовках, ні в лідах. Редакційний кодекс Укрінформу, наприклад, передбачає, що така заборона стосується слів «сьогодні», «чора», «на минулому тижні», «нещодавно». Укрінформ своїм кореспондентам рекомендує «прив'язувати» новину, якщо це вкрай необхідно, до певного часу «згадуванням днів тижня».

Ознакою виняткової оперативності в інформаційному агентстві є публікація на сайті «блискавки».

«Бути об'єктивним означає правильно описувати дійсність» [6]. Цим правилом користуються інформаційні агентства, дбаючи в новинах про правдивість фактів, які повідомляють.

Діяльність інформаційних агентств у дотриманні такої вимоги спирається на наукове поняття «об'єктивне» як категорію теорії пізнання.

Коли автор пише, що «найкращий метод вирощування пшениці застосували на півдні країни», то у читача виникає підозра до такого повідомлення: чому журналіст так впевнений, що саме тут найуспішніші аграрії? Тут годилося б послатися на авторитетне джерело, наприклад, на висловлювання міністра

сільського господарства, який точно володіє знаннями про стан підпорядкованої йому галузі і знайомий зі статистичними даними.

Інформаційні агентства досягають високого рівня об'єктивності новин, відокремлюючи факти від думок чи коментарів – «демаркаційною» лінією для цього є другий абзац новини, де вказують спосіб, у який одержано інформацію, та покликання на джерело.

Актуальне з погляду завдань інформаційного агентства – це те, що сьогодні хвилює тисячі, мільйони людей, має значення в масштабі країни загалом чи її значної частини.

Актуальність передусім характеризує місце події як феномену в економічному, соціально-культурному секторах життя серед подібних або аналогічних.

Якщо актуальність зумовлена суспільно-політичними обставинами, то цікавість є фактором, що залежить переважно від особистого сприйняття новини різними людьми.

Сприйняття і розуміння цінності новин у реципієнтів зумовлене індивідуальними психологічними факторами.

Але треба прагнути писати такі новини, щоб після прочитання яких людина вигукнула «Боже мій!»

Переважно інтерес пов'язаний із пригодами, природними катаклізмами, приватним життям видатних спортсменів, акторів, політиків, кризовими ситуаціями тощо. Це можна віднести до загальних проявів цікавості в журналістиці. Є і специфічні, зумовлені соціальним станом тих, хто засвоює новини, їх віком, професією, рівнем освіти, національністю, місцем проживання тощо.

При написанні новини дотримуються такого правила: «Новина повинна відповідати дійсності, зміст інформації та джерело мусять бути такими, щоб їх можна було перевірити» [4; с. 215].

Точність – це базова властивість новини інформаційного агентства.

Журналісти повідомляють факти максимально точно, не спотворюючи їхнього первинного змісту.

Інформаційне агентство забезпечує збалансованість новин, подаючи позиції різних ідентифікованих джерел:

Якщо точку зору однієї з них не можна отримати оперативно, вона подається пізніше. Зваженість – одна із основних рис новин інформаційного агентства. У них також не допускається маніпулювання фактами.

Стандарту балансу думок, точок зору приділяється особлива увага під час моніторингу професійних стандартів журналістики в онлайн-медіа.

Про яку б подію не повідомляв журналіст інформаційного агентства, він повинен висвітлити її так, аби написане було зрозумілим для широкого загалу.

Інформаційні агентства пояснюють нескінченне різноманіття подій.

Популярний виклад новин потрібен для того, щоб відбувся цілковитий комунікаційний обмін між подавачем інформації та її реципієнтом, а, отже,

складні новини слід зробити дохідливими та ілюструвати їх за допомогою прикладів, порівнянь.

Різні рівні близькості сприйняття продиктовані тим, наскільки людині знайома ситуація чи територія, про яку йдеться в новині, наскільки подія близька у психологічному або просторовому плані.

ЛІТЕРАТУРА

1. Вайшенберг Зігфрід. Новинна журналістика: Навчальний посібник. заг. ред. В. Ф. Іванова. К.: Академія Української Преси, 2011. 262 с.
2. Здоровега В. Й. Теорія і методика журналістської творчості: Підручник. 2-ге вид, перероб. і допов. Львів: ПАІС, 2004. С.158.
3. Мазаний В. Біобібліографічний покажчик. В. Мазаний. Волинські обереги, 2023. 628 с.
4. Мазаний В. Журналістика інформаційного агентства: Навчальний посібник. Волинські обереги, 2022. 420 с.
5. Мазаний В. Стан зберігання ядерного палива на Рівненській атомній електростанції перевірила інспекція Міжнародного агентства [Електронний ресурс]. Укрінформ: [сайт]. URL: https://www.ukrinform.ua/rubric-other_news/1568272-stan_zberigannya_yadernogo_paliva_na_rivnenskiy_atomniy_
6. Методологія моніторингу професійних стандартів журналістики. URL: <https://imi.org.ua/monitorings/metodolohiia-monitorynhu-profesiynykh-standartiv-zhurnalistyky-i28318>.
7. Укрінформ: Агентство. Про нас [Електронний ресурс]. URL: https://www.ukrinform.ua/info/about_agency.html. Дата доступу: 10.08. 2023.
8. Укрінформ: Головна [Електронний ресурс]. <https://www.ukrinform.ua/>. Дата доступу 15.08. 2023.
9. УНІАН: Головна. Правила користування сайтом [Електронний ресурс]. Режим доступу: <https://www.unian.ua/static/siterules>. Дата доступу: 16.08.2023.

ІНСТИТУЦІОНАЛЬНА ФОРМА ФУНКЦІОНУВАННЯ ГРОМАДСЬКОЇ ДУМКИ: СОЦІОЛОГІЧНИЙ АСПЕКТ

Пришляк А.

*здобувачка першого (бакалаврського) рівня вищої освіти
спеціальності «Соціальна робота»*

Мітіна С. В.

*кандидат психологічних наук, доцент,
доцент кафедри психології, соціальної роботи та педагогіки
Таврійського національного університету імені В. І. Вернадського*

Наразі Україна перебуває у надскладній соціально-політичній ситуації, що провокує загострення багатьох суспільних проблем. В таких умовах для суспільства та держави важливим є утримання громадськості в стані, що дозволить ефективно протистояти критичним ситуаціям, а, отже, дієве сформоване громадянське суспільство відіграє одну із вирішальних ролей сьогодення.

Існують різні наукові підходи щодо осмислення ідеї громадянського суспільства, в яких воно представлено як «організм», «тип суспільства», «суспільний лад» чи

«соціальна система». Об'єднує науковців те, що це суспільство вільних громадян, а держава присутня як сторона, що з ним взаємодіє [2].

Соціологи нині послуговуються системними уявленнями про громадську думку як сучасний феномен суспільного буття. Широко використовується аналіз процесів зародження, формування та функціонування громадської думки політологами, а розширення кругозору про особливості соціологічного вимірювання громадської думки та її використання в процесі ухвалення управлінських рішень вже давно стало звичним як для практиків, та і для теоретиків суспільних наук. Проте, кожен напрям використовує свій аспект функціонування громадської думки.

Так, аналіз процесу комунікації суспільства в соціальній психології істотно відрізняється від розгляду його в інших науках – інформатиці, політології, соціології, журналістиці. Для соціального психолога процес комунікації – це не механічна трансляція інформації від передавача приймачеві, а стосунки між двома суб'єктами, які однаково активно беруть участь у формуванні інформаційного потоку. Громадську думку розглядають як особливий стан суспільної свідомості, що виражає домінантне відношення, позицію з приводу актуальних суспільно значимих питань [1]. Соціологічне дослідження натомість – як науковий спосіб ідентифікації громадської думки.

Громадська думка – один із визначальних чинників громадянського суспільства, а інститути громадської думки та демократії – поняття значною мірою взаємозумовлені і тісно взаємопов'язані, ефективний розвиток одного з них обов'язково позитивно відображається на розвитку іншого [6].

Існує тісний зв'язок громадської думки з іншими формами масової свідомості – настроєм, установкою, знаннями тощо. На процес зародження громадської думки досить сильно впливають прийняті конкретним суспільством соціальні норми, традиції, звичаї тощо.

Наразі для України надзвичайно актуально поняття про соціальну ідентифікацію та ідентичність, а суб'єктивний та атрибутивний підходи до ідентифікації громадської думки широко застосовуються як держорганами, так і громадськими організаціями, в тому числі волонтерськими рухами й навіть офіційними підрозділами сектору безпеки.

Можливість реалізації громадською думкою своєї соціальної функції залежить від рівня її інституціоналізації, завдяки якій складається і зберігається соціальна структура між суб'єктами, оскільки соціальна інституція перетворює деяку соціальну дію на впорядковану, тривалу в часі, зорієнтовану на раціональні цілі [5].

Єдиною ланкою між суспільством і державою виступають громадські об'єднання, вони є формою інституціоналізації розмаїтих суспільних інтересів та їх захисту на рівні публічно-правових відносин. З цієї точки зору ступінь поширення ("щільності") громадських об'єднань та рівень участі в них громадян може розглядатися як один з основних показників розвиненості громадянського суспільства [4].

Процес становлення громадянського суспільства дослідники умовно поділяють на декілька основних етапів. Першим є об'єднання суспільства навколо ідей та цінностей, та визнання їх основними у визначенні векторів поведінки, у процесі прийняття тих чи інших рішень.

Наступний етап - інституціоналізація громадянського суспільства. На цьому етапі відбувається створення організацій, осередків, різноманітних рухів, які, власне, здійснюють цілеспрямовану діяльність, зорієнтовану на закріплення у суспільстві ідей та цінностей, визнаних основними на першому етапі. Необхідною умовою другого етапу є проведення діалогу між інститутами громадянського суспільства, налагодження між ними зв'язків як у рамках безпосередньо конкретної держави, так і на міжнародному рівні.

На цьому етапі також відбувається діалог з державою. Остання перед фактом становлення громадських інституцій має визнати наявність у суспільстві потенціалу самоорганізації та окреслити правове поле діяльності таких організацій, адже існування прописаних правових норм надає можливість для більш глибокої і повноцінної взаємодії між громадянським і державним секторами. Коли вказаний процес відбувся, інституційно організовані, поєднані функціональними та комунікативними зв'язками елементи громадянського суспільства готові до вступу у третю фазу. На цьому етапі, в рамках визначеного правового поля, відбувається активна взаємодія громадянського суспільства з державою [3].

Отже, громадська думка в своїй інституціональній формі здатна активно впливати на процес модернізації політичної системи та суспільства в цілому й сприяти поверненню України до мирного життя.

ЛІТЕРАТУРА:

1. Васильченко О. Громадська думка і суспільні настрої: відмінності та спільні риси. Режим доступу: [http://www.sociology.chnu.edu.ua/res/sociology/Chasopys/Vup1\(5\)/28.pdf](http://www.sociology.chnu.edu.ua/res/sociology/Chasopys/Vup1(5)/28.pdf)
2. Горбань, О.В. Поняття громадянського суспільства в контексті сучасного цивілізаційного розвитку. *Науковий часопис Національного педагогічного університету імені М. П. Драгоманова. Серія 7: Релігієзнавство. Культурологія. Філософія* : [зб. наук. праць]. Київ: Вид-во НПУ імені М. П. Драгоманова, 2019. Вип. 41 (54). С. 64-74. Режим доступу: <https://enpuir.npu.edu.ua/bitstream/handle/123456789/27721/Horban.pdf>
3. Гостева О.М. Роль громадських організацій в процесі розбудови громадянського суспільства в Україні. *Державне управління: удосконалення та розвиток*. 2017. № 10. Режим доступу: http://nbuv.gov.ua/UJRN/Duur_2017_10_9
4. Лойко, Л. Типологічне позиціонування національних організацій в інституціональній структурі громадянського суспільства. Режим доступу: <http://dspace.nbuv.gov.ua/bitstream/handle/123456789/8882/5-loyko.pdf>
5. Нельга О.В. Соціологія громадської думки: Навчальний посібник. Харків: Вид-во Шейніної О.В., 2008. 186 с.
6. Слободянюк А.В., Сіденко Ю.В. Громадська думка як соціальний інструмент політичного режиму. Режим доступу: <http://ir.lib.vntu.edu.ua/bitstream/handle/123456789/17749/2334.pdf>

ПРИНЦИП ОПЕРАТИВНОСТІ У НОВИННІЙ ЖУРНАЛІСТИЦІ ТА АЛГОРИТМ СОЦІАЛЬНОЇ МЕРЕЖІ FACEBOOK. КЛЮЧОВІ ДЕФІНІЦІЇ НА ПРИКЛАДІ РІВНЕНСЬКИХ ЗАСОБІВ МАСОВОЇ ІНФОРМАЦІЇ

Смусь А. Г.

*кандидат наук із соціальних комунікацій,
доцент кафедри соціальних комунікацій
Приватного вищого навчального закладу
«Міжнародний економіко-гуманітарний
університет імені академіка Степана Дем'ячука*

Початок 2004-го року ознаменувався появою у Сполучених Штатах Америки соціальної мережі Facebook. Новітня комунікаційна платформа стрімко набрала популярності по всьому світу. В Україні, станом на вересень 2019 року, кількість активних користувачів склала 13 млн. [4]. У 2023-му році згадана соціальна мережа, попри появу альтернативних електронних медіаплатформ, лишається однією з найпопулярніших серед активних користувачів соціальних мереж, лівову частку яких становлять регіональні засоби масової комунікації.

Перехід від традиційної платформи подачі інформації (газета, телерадіоэфір), до конвергентної (створення веб-сайту видання, офіційних сторінок у соціальних мережах), у багатьох ЗМК Рівненської області відбувався поступово. Станом на 2023-й, згідно з нашими дослідженнями, всі регіональні редакції електронних та друкованих ЗМК області мають власні офіційні сторінки у мережі Facebook. Алгоритм, згідно з яким їх використовують рівненські медіа, полягає в оперативному дублюванні коротких інформаційних повідомлень, розміщених на веб-сайтах видання з їх подальшим експортуванням у Facebook на офіційні сторінки власних ЗМК.

Саме оперативне відтворення інформаційного повідомлення регіональними редакціями на власних соціальних платформах з одного боку є закономірним та важливим, адже одним з головних принципів новинної журналістики є оперативність [12]. Водночас робота виключно за таким алгоритмом у соціальних мережах не дає рівненським ЗМК очікуваного ефекту: охоплення публікації, високу статистику від її перегляду, активне коментування підписниками новини, репостингу та збільшення кількості нових користувачів.

На прикладі сторінок мережі Facebook двох регіональних рейтингових видань «Рівне вечірне» (49 тисяч підписників) та «Рівне медіа» (26 тисяч підписників) ми проаналізували розміщення аналогічного інформаційного повідомлення, яке мало місце 3 вересня 2023-го року на Рівненщині: ДТП, в якому постраждало дві сім'ї [2]. Видання «Рівне медіа» оприлюднило дану інформацію на своїй сторінці того ж дня о 19:55 і отримало три вподобайки та один репостинг. Видання «Рівне вечірне» розмістило на своїй сторінці аналогічне повідомлення о 20:53. Показник – 23 вподобайки та три пере поширення [3]. Натомість сама подія мала місце в обідню пору. Поцікавившись причиною розміщення повідомлень у такий час,

отримали інформацію – редакції відштовхувались від найбільш сприятливих для перегляду повідомлення користувачами соціальної мережі часових рамок. Відтак, можемо спостерігати – найактивніше рівненські підписники користуються інформаційними сторінками у вечірню пору доби – з 20:00 по 22:00.

Актуальність даного дослідження полягає у тому, що алгоритм мережі Facebook має індивідуальні налаштування роботи з контентом, з якими рівненські видання змушені рахуватись, аби збільшувати кількість своїх підписників і підвищувати власні рейтинги.

Мережа Facebook бере до уваги такі показники при ранжуванні контенту:

- *Хто це опублікував*: в першу чергу алгоритм показує публікації ваших друзів, адже такі дописи сподобаються користувачеві з більшою ймовірністю.

- *Вподобання та інтереси користувача*: Facebook знає, з яким типом контенту (фотографії, відео, текстові дописи тощо) користувач краще взаємодіє, виходячи з його минулої поведінки. Завдяки цьому у стрічці визначається пріоритетність публікацій.

- *Залученість публікації*: кількість взаємодій із дописом (уподобання, коментарі, поширення) також впливає на ранжування. [7].

Мета нашого дослідження полягає у вивченні алгоритму роботи мережі Facebook з інформаційними повідомленнями на прикладі рівненських ЗМК та пошуку сприятливої моделі роботи з текстом, з врахуванням головних та засадничих принципів новинної журналістики, які лишаються незмінними у роботі з інформацією для всіх без виключення професійних медіа. Головний з яких це принцип оперативності.

Темі видозмін тексту та його новітніх форм застосування в соціальних мережах приділило увагу чимало науковців. Зокрема А. Л. Татаренко [10] досліджує поняття гіпертексту та походження окремих аспектів функціонування термінів. Темі роботи алгоритму Facebook та вивчення сприятливих часових рамок для постигну своє дослідження присвятила Кузнецова А. [9]. Смарт освіту як нову освітню парадигму досліджував Орендарчук Г. О. Комунікативну парадигму суспільного розвитку досліджували О. В. Соснін, А. М. Михненко, Л. В. Литвинова. На детальному аналізі основ журналістської етики за нових умов зупинився Іванов В. Ф.

Вивчення роботи алгоритму соціальних медіа сьогодні є вкрай важливою та актуальною проблемою. Цифровізація інформаційного контенту фактично залучила усі без винятку засоби масової комунікації. Конвергентність редакцій рівненських ЗМК дала можливість охопити своїм контентом нову кількість аудиторії. Головною та ключовою проблемою для усіх ЗМК є не лише можливість збільшення кількості нових підписників, а й утримання їх на своїх цифрових платформах, дотримуючись принципу оперативної подачі інформації. Саме вивчення роботи алгоритму соціальних мереж дає таку можливість.

ЛІТЕРАТУРА

1. Вайшенберг З. Новинна журналістика: Навчальний посібник / За заг. ред. В.Ф.Іванова. К.: Академія української преси, 2004. 262 с. 7.

2. Видання «Рівне вечірне» [Електронний ресурс]. Режим доступу: <https://rivnepost.rv.ua/news/zitknennya-nepodalik-berezhnoho-ditina-zahinula-bahato-travmovanikh-foto>
3. Видання «Рівне медіа» [Електронний ресурс]. Режим доступу: <https://rivne.media/news/vodiy-viizhdzhav-z-uzbichchya-vidomi-detali-smertelnoi-dtp-u-rivnenskomu-rayoni-foto>
4. Вікіпедія. Історія створення мережі Facebook. [Електронний ресурс]. – Режим доступу: <https://uk.m.wikipedia.org/wiki/Facebook>
5. Закон України “Про інформацію” від 01.07.2005р. №2657-ХІІ / Електронний ресурс] Режим доступу: <http://zakon.rada.gov.ua>.
6. Іванов В.Ф., Сердюк В.С. Журналістська етика. К., 2007
7. Найкращий час для постигну у Facebook [Електронний ресурс]. – Режим доступу: <https://web-promo.ua/ua/blog/najkrashij-chas-dlya-postingu-u-facebook-u-2023-roci/#>
8. Почепцов Г. Г. Теорія комунікації : наук. вид. / Г. Г. Почепцов. – К.: Спілка рекламістів України, 2006. – 175 с.
9. Різун В.В. Теорія масової комунікації . - <http://journalib.univ.kiev.ua/lec>.
10. Татаренко А.Л. «Гіпертекст», «гіпертекстуальність», «ергодична література»: походження та окремі аспекти функціонування термінів: [Електронний ресурс]. Алла Татаренко // Доступно з: <http://surl.li/athpe>.
11. Українська інтернет-революція [Електронний ресурс]. Режим доступу: <http://www.youtube.com/watch?v=Gcgt4K7gb4>
12. Фіхтеліус Ерік. Десять заповідей журналістики. Стокгольм, 1999.

ІНФОРМАЦІЙНІ СИСТЕМИ ТА ТЕХНОЛОГІЇ

НОРМАЛІЗАЦІЯ СПОСТЕРЕЖЕНЬ МЕТОДАМИ НЕКЛАСИЧНОЇ ТЕОРІЇ ПОХИБОК

Джунь Й. В.

*доктор фізико-математичних наук, професор,
завідувач кафедри математичного моделювання
Приватного вищого навчального закладу
«Міжнародний економіко-гуманітарний університет
імені академіка Степана Дем'янука»*

В 1809 р. К. Ф. Гаусс опублікував свою роботу по методу найменших квадратів (МНК) – першому у світі способу математичного моделювання і дав йому теоретичне обґрунтування [1]. Але перший тріумф МНК стався дещо раніше 1802 р. і має відношення до «зорі долі» Гаусса – малої планети Церери. Її відкрив італієць Дж. Піаці 01.01.1801 р., але тільки 9 градусів її орбіти були відомі на момент 11.02.1801 р., коли вона зникла в променях Сонця. Вчені Європи готувались до того, щоб відкрити її знову коли вона мала появиться у грудні 1801 р. чи в січні 1802 р. Вчені опублікували прогнози тих ділянок неба де мала появиться Церера. Прогноз Гаусса, розрахований на основі МНК, сильно відрізнявся від інших і дуже розширював область неба де мала появиться зникла планета. В новорічну ніч 1802 р. вчені побачили Цереру в точках неба, передбачених Гауссом. Це відкриття зробило Гаусса знаменитим в усій Європі.

Планета була відкрита на «кінчику пера». Цей успіх приніс Гауссу світову славу та найбільш важливим є те, що новорічна ніч 1802 р., розділила траєкторію розвитку не тільки математики, але і всього людства на дві частини. До новорічної ночі математика грала чисто підрахункову роль, а після цієї ночі математичне моделювання (ММ) стало могутнім засобом пізнання навколишнього світу і розвитку людства. І дійсно ХІХ століття продемонструвало виключну роль ММ в становленні технологій і в цілому в розвитку суспільства. МНК давав особливі можливості для опису, аналізу і в передбаченні розвитку різноманітних явищ. І так продовжувалось з 1802 до 1937 рр., до того часу коли знаменитий кембриджський професор Г. Джеффріс не заявив, що основна гіпотеза МНК про нормальність похибок є неспроможною обсягах вибірок $n > 500$ [2,3,4]. Знадобилась нова теорія ММ. Ця теорія була опублікована в МEGУ у 2015 р. під назвою «Некласична теорія похибок вимірів (НТПВ).

В основу цієї теорії було покладено відкритий Г. Джеффрісом новий універсальний закон похибок, який властивий спостереженням з обсягом $n > 500$.

Для створення цього розподілу Г. Джеффріс скористався розподілом Пірсона VII типу, переформувавши його таким чином, щоб він мав діагональну інформаційну матрицю. Цей новий, відкритий Джеффрісом закон розподілу похибок, має наступну форму цільності ймовірності.

$$f(x) = \frac{c}{\sigma} \left[1 + \frac{0,5}{M} \left(\frac{x-a}{\sigma} \right)^2 \right]^{-m}, \quad (1)$$

де $c = \left[(2m - 1)^{0,5} \cdot B \left(m + \frac{1}{2}, \frac{1}{2} \right) \right]^{-1}$; $B(w, z)$ – бета-функція; $M = (m - 0,5)^3 \cdot m^{-2}$; α, σ – відповідно математичне сподівання і міра розсіювання; m – ключовий параметр, який є мірою ексцесу цього розподілу.

Отримаєм вагову функцію Гаусса [1] для розподілу (1):

$$\frac{f^1(x)}{\varphi_i f(x)} = P(\varphi_i) = \left[\left(\frac{m-0,5}{m} \right)^3 \sigma^2 + \frac{\varphi_i}{2m} \right]^{-1}, \quad (2)$$

де $\varphi_i = x - a$.

Маючи вагову функцію розподілу (1), дуже легко з її допомогою привести Джеффрісові похибки до нормального виду

$$X_{ni} = x_i \sqrt{P}(\varphi_i), \quad (3)$$

де X_{ni} – нормалізовані похибки; $P(\varphi_i)$ – вагова функція, отримана по формулі (2).

Висновки.

1. Як бачимо оператор нормалізації (3) для Джеффрісових похибок є дуже простим і дозволяє ефективно і швидко її проводити.

2. Величезна користь цього оператора полягає в тому, що він дозволяє успішно використовувати існуючі програмні пакети критеріальних процедур, що розроблені на основі закону Гаусса (критерії Стюдента, Аббе, дисперсійний аналіз, тощо).

3. Наявність оператора (3) ліквідує необхідність створення якоїсь нової критеріальної математики, наприклад – на основі розподілу (1).

4. Особливе значення оператора (3) в наш час полягає в тому, що він призначений для використання в сучасних експериментах, обсяги яких внаслідок автоматизації є досить великими і сягають від 500 до 21 365 спостережень [5, 6].

ЛІТЕРАТУРА

1. Gauss C. F. Theoria motus corporum coelestium in sectionibus conicis Solem ambientium. Hamburgi. 1809.
2. Jeffreys H. The Law of Errors and the Combinations of Observations. Philos. Trans. Roy. Soc. London, 1937, ser. A, N 237, pp. 231-271.
3. Jeffreys H. The Law of Errors in the Greenwich Variations of Latitude Observations. Mon. Not. of the RAS. 1939, vol. 99, N 9, pp. 703-709.
4. Jeffreys H. Theory of Probability. Sec. Edition. Oxford. 1940. 468 p.
5. Джунь Й. В. Неклассическая теория погрешностей измерений. Ровно: Естеро, 2015. с. 168.
6. Dzhun I. V. Non-Classical Theory Measurements Errors. USA: Amazon. 2020. - 200 p.

ЗАКОН ПОХИБОК ПІРСОНА-ДЖЕФФРІСА І ЙОГО ЗНАЧЕННЯ ПРИ ОБРОБЦІ ЕКСПЕРИМЕНТІВ BIG\DATE

Джунь Й. В.

*доктор фізико-математичних наук, професор,
завідувач кафедри математичного моделювання
Приватного вищого навчального закладу
«Міжнародний економіко-гуманітарний університет
імені академіка Степана Дем'ячука»*

Прийнята концепція закону розподілу є основоположною при обробці даних. Класична обробка по методу найменших квадратів (МНК) ґрунтується на законі похибок Гаусса і успішно застосовувався, починаючи з 1801-го року аж до появи автоматизованих спостережень, які давали великі обсяги даних, тобто, відносились до експериментів типу Big\Date, похибки яких мають істотно негауссів розподіл.

Вперше це помітили англійські астрономи Хюльме Х. Р. і Сімс Л. С. Т., аналізуючи спостереження на автоматизованому телескопі Куксона [1]. Ці спостереження мали вражаюче великий ексцес. Наприклад, ряд похибок згаданого автоматизованого телескопа, отриманий за період 1932-1936 років, мав ексцес $6,00 \pm 0,06$, тоді як для закону Гаусса ексцес має дорівнювати нулю.

Досконалу математичну форму розподілів похибок із значимим додатнім ексцесом вперше запропонував Кембриджський професор Г. Джеффріс в роботах

[2-4]. Досконалу тому, що це єдиний параметричний розподіл з ексцесом $\varepsilon > 0$, який має діагональну інформаційну матрицю. Цей розподіл Джеффріс отримав на основі розподілу Пірсона VII-типу. Тому відкритий Джеффрісом новий закон похибок з $\varepsilon > 0$ названо розподілом Пірсона-Джеффріса (PJ-розподіл), який має таку щільність імовірності:

$$f(x) = \frac{c}{\sigma} \left[1 + \frac{0,5}{M} \left(\frac{x-a}{\sigma} \right)^2 \right]^{-m}, \quad (1)$$

де $c = \left[(2m - 1)^{0,5} \cdot B \left(m + \frac{1}{2}, \frac{1}{2} \right) \right]^{-1}$; $B(w, z)$ – бета-функція; $M = (m - 0,5)^3 \cdot m^{-2}$; a, σ – математичне сподівання і міра розсіювання розподілу (1); m – головний параметр в (1), що залежить від додатнього ексцесу.

Якщо ми хочемо використати новий закон похибок (1), то він має бути у всіх відношеннях таким же досконалим як і закон Гаусса, тобто:

- бути симетричним;
- регулярним в діапазоні від $-\infty$ до $+\infty$;
- мати незалежні, як у закону Гаусса параметри, що означає вимогу діагональності інформаційної матриці розподілу.

Великою науковою і історичною заслугою Джеффріса є те, що він запропонував новий, бездоганий закон похибок, який задовольняє всі три означені вище вимоги і може успішно використовуватись при обсягах вибірок $n > 500$, характерних для експериментів Big\Date. Та, крім звичайних для закону Гаусса параметрів, розподіл (1) має ще третій ключовий параметр m , залежний від ексцесу і тонко реагуючий на жужання процесу вимірів Big\Date по точності з часом, що і викликає додатній ексцес похибок. Г. Джеффріс пише: «Вирішальним питанням в комбінації спостережень є знання того, чи дійсно розподіли слідує закону Гаусса, якщо це не так, то необхідно застосовувати інші методи, властиві даному закону» [3]. Це заключення виявилось дуже важливим і своєчасним, особливо в XXI столітті, коли внаслідок автоматизації і комп'ютеризації вимірів обсяги вибірок Big\Date значно перевищують встановлену Джеффрісом межу $n > 500$. Саме після цієї межі, як показано в роботах [2-6] при $n > 500$ гіпотеза нормальності похибок є неспроможною. Ця обставина є головною особливістю експериментів Big\Date.

У висновку перерахуємо ті блискучі можливості, які можна реалізувати на основі PJ-розподілу в експериментах Big\Date:

1. Використання (1) дозволяє реалізувати неklasичний МНК при розподілі (1).
2. Отримувати ефективні оцінки зваженої середньої коли обсяги вибірок $n > 500$, тобто, тоді, коли реалізуються експерименти Big\Date.
3. Приводити до стаціонарного вигляду нестаціонарні по дисперсії динамічні ряди.
4. Діагностувати на якість експерименти Big\Date за допомогою параметра m розподілу (1). Експеримент вважається ідеальним якщо m в (1) попадає в межі:

$$3 \leq m \leq 6.$$

Перераховані вище ноу-хау суттєво розширюють арсенал математичних процедур для обробки експериментів BigData і відображають їх позитивну еволюцію.

ЛІТЕРАТУРА

1. Hulme H. R., Syms L. S. T. The Law of Errors and the Combinations of Observations. Mon. Notic. Roy. Astron. Soc., 1939, vol. 99, N 8, pp. 642 – 658.
2. Jeffreys H. The Law of Errors and the Combinations of Observations. Philos. Trans. Roy. Soc. London, 1937, ser. A, N 237, pp. 231-271.
3. Jeffreys H. The Law of Errors in the Greenwich Variations of Latitude Observations. Mon. Not. of the RAS. 1939, vol. 99, N 9, pp. 703-709.
4. Jeffreys H. Theory of Probability. Sec. Edition. Oxford. 1940. 468 p.
5. Джунь И. В. Неклассическая теория погрешностей измерений. Ровно: Естеро, 2015. с. 168.
6. Dzhun I. V. Non-Classical Theory Measurements Errors. USA: Amazon. 2019. - 200 p.

ПОЛІМЕРИ ЯК НОСІЇ ТА ДИНАМІЧНІ СПОЖИВАЧІ КОНФІГУРАЦІЙНОЇ ІНФОРМАЦІЇ

Колупаєв Б. Б.

*доктор фізико-математичних наук, доцент,
професор кафедри інформаційних систем та обчислювальних методів
Приватного вищого навчального закладу
«Міжнародний економіко-гуманітарний
університет імені академіка Степана Дем'янчука»*

XXI століття розпочалося вивченням, за допомогою кібернетичних методів, взаємозв'язку динаміки, кінетики і інформації в полімерних системах. Встановлено, що макромолекули можна трактувати як перетворювачі інформації в енергію та запам'ятовуючі пристрої. Розгляд дисипації енергії макромолекулами привів до створення молекулярної кібернетики на основі якої встановлено, що на них записаний «вічний» текст: молекули полімеру можуть вступати у хімічні реакції з молекулами оточуючого середовища, не втрачаючи при цьому цілісність, та збільшувати число способів динамічного самовпорядкування. Тобто, макромолекули, які вже володіють певним запасом інформації, можуть, шляхом взаємодії, збільшувати його. Це відкриває можливості прогнозувати, аналізувати та напрямлено регулювати технологію виготовлення і модифікації властивостей полімерних систем. При цьому, ступінь

полімеризації, розгалуженість, стереорегулярність макромолекули стають інформаційними, а технологію процесу формування композиту описати, як

$$\dot{X} = F(X, U),$$

що є компактним записом і розв'язком диференціальних рівнянь

$$\frac{dx_i}{dt} = F_i(x_{\overline{1,n}}, U_{\overline{1,n}}), i = \overline{1,n},$$

де вхідні змінні виступають як: сили взаємодії, тиск, напруженість енергетичних та силових полів; об'єкти з параметричним керуванням $U(t)$ – вміст інгредієнту, зміна технологічного тиску та інше. В процесі полімеризації макромолекулярна система набуває здатність до самоускладнення та самовдосконалення, що проявляється в структурній і конфігураційній інформації. Конфігураційна інформація дискретна - вона індивідуальна для кожної макромолекули, оскільки реалізується за рахунок комбінації конкретних первинних положень атомів і груп атомів сегментів, що дозволяє вважати її інформаційним кодом системи. Встановлено, що кожному конфігураційному стану відповідають певні фізико-хімічні і структурно-чутливі характеристики макромолекул. Це дозволяє шляхом еволюційного програмування побудувати технологію хімічного виробництва полімерних матеріалів. За розв'язок поставленого завдання приймається краща програма завдяки якій створена новітня технологія, в якій реалізується теорія однорідних обчислювальних структур [1, с. 315.] При цьому необхідна енергетична та ентропійна взаємодія між елементами структури системи і наявність зворотнього зв'язку у вигляді однакових інтерфейсів, які забезпечують обмін інформацією між ними.

В процесі дослідження отримано три основних рівняння збереження: маси (дифузія), моменту (в'язкість), енергії (теплопровідність) та їх відповідні величини (з розрахунку на одиницю об'єму речовини). Такий підхід дозволив, враховуючи топологію та конфігураційну інформацію полімерних систем, визначити комплекс їх властивостей. Зокрема, результати математичного моделювання процесу перетворення в'язкості у в'язкопружність і пружність композиту показали, що у випадку полівінілхлориду (ПВХ), наповненого нанодисперсним порошком міді (Cu), отриманим в результаті електричного вибуху провідника (ЕВП), в кількості $0 \leq \varphi \leq 5$ об. %, в композиті, який зазнає поздовжньої, поперечної та об'ємної деформації під дією ультразвукової хвилі частотою 0,4 МГц в температурному діапазоні $298\text{K} \leq T \leq 353\text{K}$, відбуваються інформаційно-конфігураційні зміни за рахунок локальної та сегментальної рухливості елементів структури. Показано, що $Re \dot{\sigma} = \frac{\sigma \omega^2 \tau_2^2}{1 + \omega^2 \tau_2^2}$ визначає величину динамічного модуля пружності при деформації зсуву та $Im \dot{\sigma} = \frac{\sigma \omega \tau_2}{1 + \omega^2 \tau_2^2}$ – модуль втрат.

Дисипація енергії, яка характеризується кутом δ механічних втрат, $tg \delta = \frac{Im \dot{\sigma}}{Re \dot{\sigma}} = \frac{1}{\omega \tau_2}$,

де $\tau_2 = \eta_2(K^{-1} + \sigma^{-1})$ - час релаксації; η_2 - в'язкість; K, σ - об'ємний та модуль зсуву, є показником стійкості станів системи. Тут інтерфейсом виступає

інтра- та інtermолекулярна взаємодія, величина якої напрямлено регулюється [2, с.67].

Представлені результати досліджень дозволяють, на рівні загальної теорії дисипативних структур, слугувати основою для розроблення принципу організації узагальненого технологічного процесу створення наповнених, пластифікованих, підданих дії електричних, механічних, радіаційних полів, гетерогенних систем на основі гнучколанцюгових полімерів [1, с. 315].

ЛІТЕРАТУРА

1. Колупаєв Б. Б. Обчислювальні методи фізикохімії процесів переносу. м. Рівне. «Волинські береги». 2023. с. 315.
2. Kolupaev B. B. Functioning of Dissipation of Metal-Nano-Dispersed Polymeric Composite. *Surface Engineering and Applied Electrochemistry*. 2017. v. 53. №1. p. 67-73.

АНАЛІЗ ВИХІДНИХ СИГНАЛІВ ІНЕРЦІАЛЬНОГО ВИМІРЮВАЛЬНОГО МОДУЛЯ INVENSENSE MPU-6050

Рудик А. В.

*доктор технічних наук, професор
Національного університету водного
господарства та природокористування*

Кустовський О. С.

*здобувач третього (освітньо-наукового) рівня вищої освіти
Національного університету водного
господарства та природокористування*

Для розв'язання задачі оцінки переміщення та орієнтації мобільного робота (МР) часто використовуються безплатформні інерціальні навігаційні системи (БІНС), до складу яких найчастіше входять триосьові акселерометри, гіроскопи і за потребою магнітометри.

Використовуючи систему гіроскопів, теоретично можна отримати всі три кути відхилення (крену, тангажу та курсу). Для наземних МР найбільш цікавим є кут повороту навколо вертикальної осі (курсу або ристання). Однак при практичній реалізації з'ясовуються нюанси використання гіроскопів на МР [1].

По-перше, на МР недоцільно встановлювати механічні гіроскопи через їх великі розміри. Тому використовуються мініатюрні гіроскопи, виконані у вигляді мікро-електромеханічних систем (МЕМС), у яких інформативним параметром є кутова швидкість, при цьому необхідно проводити інтегрування або просте сумування (для аналогового або дискретного вихідного сигналу). Тому оцінка повороту навколо осі є наближеною і залежить від частоти дискретизації сигналу [2]:

$$\alpha(t) = \int_0^t \omega(t) dt; \quad \alpha_{i+1} = \alpha_i + \omega_i \Delta t.$$

По-друге, у гіроскопів наявний дрейф нуля, що приводить до зміни кута навіть в статичному положенні. Величина дрейфу залежить від типу гіроскопа [3], а діапазони накопиченої помилки для різних типів сенсорів наведені в [4].

По-третє, інтегрування і обробка даних інерціального сенсора з необхідною для достатньої точності частотою створює високе обчислювальне навантаження, для якого потрібно виділяти окремий мікроконтролер.

При аналізі точнісних характеристик БНС, викликаних похибками гіроскопів, найбільша увага приділяється нестабільності (зміщенню) нуля та невиключеним систематичним похибкам.

Для оцінки зашумленості вихідних сигналів акселерометра і гіроскопа використано середовище MatLab. Зчитування відкаліброваних значень сенсора проводилось протягом 10 хв., після чого всі результати було імпортовано в одномірний масив. В MatLab для обчислення стандартного відхилення елементів масиву використано функцію `std()`. Зашумлені вихідні сигнали відкаліброваних акселерометра і гіроскопа для кожної осі наведені на рис. 1.

Аналізуючи залежності (рис. 1), робимо висновок, що вихідні сигнали за більшістю осей сенсора зміщені відносно нуля. Такі зміщення враховуються при подальших обчисленнях введенням постійних корегуючих коефіцієнтів.

Далі проведено зчитування даних з реєстрів сенсора MPU 6050 з частотою 10 Гц. Показання гіроскопа проінтегровані мікроконтролером для визначення кутових швидкостей відносно трьох осей (результати наведені на рис. 2). На рис. 2, в показано, як відбувається накопичення помилки при інтегруванні показань (так званий дрейф нуля, при цьому сенсор знаходиться в нерухомому стані, а значення кута збільшується з приблизно сталою швидкістю). На рис. 2, а видно, що показання акселерометра зашумлені високочастотною завадою, що приводить до помилок при обчисленні кутів відхилення.

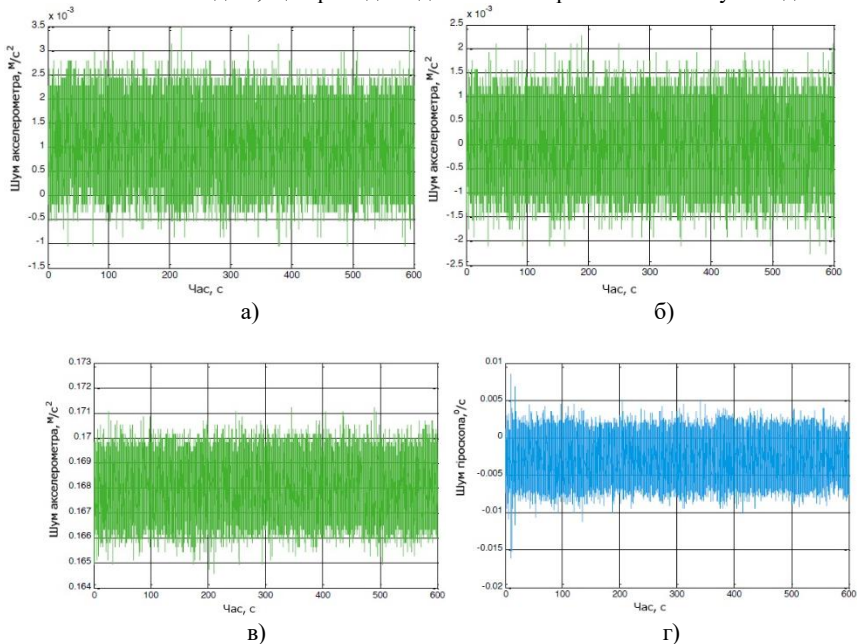



Рис. 1. Шуми вихідних сигналів акселерометра (а – вісь X, б – вісь Y, в – вісь Z) та гіроскопа (г – вісь X, д – вісь Y, е – вісь Z) сенсора MPU 6050



Рис. 2. Показання сенсора MPU 6050 за осями акселерометра (а), за осями гіроскопа (б) та дані про кути повороту при інтегруванні показань гіроскопа (в)

Аналіз залежностей (рис. 1) показує, що вихідні сигнали більшості осей сенсора суттєво зміщені відносно нуля та зашумлені високочастотною завадою. Такі зміщення мають бути враховані при подальших обчисленнях введенням постійних корегуючих коефіцієнтів. Визначення кута при інтегруванні кутової швидкості (рис. 2) є неточним через накопичення помилки (низькочастотний шум), а акселерометр вносить високочастотну заваду. Тому для зменшення впливу шуму необхідно є обробка даних сенсора (акселерометра та гіроскопа) альфа-бета фільтром або фільтром Калмана [5, 6].

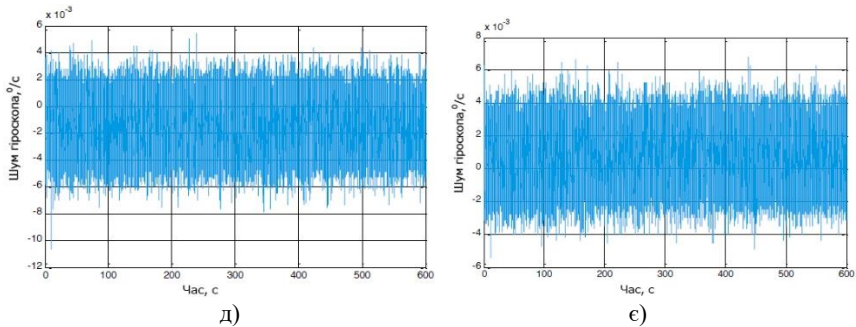
ЛІТЕРАТУРА

1. Рудик А. В. Наукові основи та принципи побудови приладової системи вимірювання прискорення мобільного робота. Монографія. А. В. Рудик, В. П. Квасніков. Харків : Мачулін, 2018. 272 с.

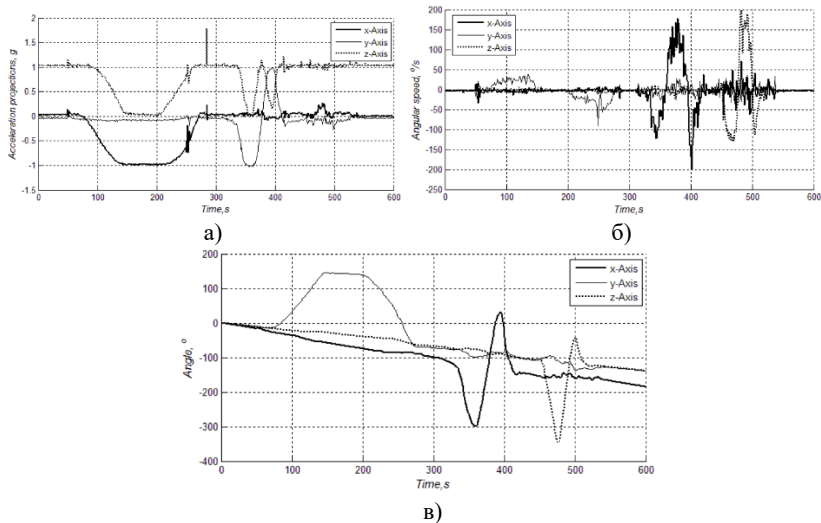
2. Рудик А. В. Методи оцінки просторового положення об'єктів. Інтегровані інтелектуальні робототехнічні комплекси (ІРТК-2016). Матеріали 9-ої міжнародної НПК. Київ: НАУ, 2016. С. 31-33.
3. Рудик А. В. Багатофункціональні сенсори для мобільної робототехніки. Вісник Інженерної академії України. 2016. №1. С. 30-36.
4. Голован А. А. Математические основы навигационных систем. Ч. 1. Математические модели инерциальной навигации. А. А. Голован, Н. А. Парусников. М.: МГУ, 2011. 136 с.
5. Рудик А. В. Використання медіанної та діагностичної фільтрацій в мобільних робототехнічних комплексах для попередньої обробки сигналів. А. В. Рудик. Збірник наукових праць Одеської державної академії технічного регулювання та якості. 2016. № 1 (8). С. 73-78.
6. Рудик А. В. Синтез та моделювання цифрових фільтрів програмними засобами MATLAB. А. В. Рудик. Вимірювальна та обчислювальна техніка в технологічних процесах (Хмельницький). 2017. № 3. С. 87-93.

РЕАЛІЗАЦІЯ ПАРАЛЕЛІЗМУ ПОТОКІВ КОМАНД І ДАНИХ ГРАФІЧНИХ ПРОЦЕСОРІВ

Завальнюк Є. К.

*здобувач третього (освітньо-наукового) рівня вищої освіти
Вінницького національного технічного університету*

Романюк О. Н.

*доктор технічних наук, професор,
завідувач кафедри програмного забезпечення,
Вінницького національного технічного університету*

Вступ. Рендеринг [1, с. 63] є етапом графічного конвеєра, що включає застосування багатьох складних обчислень, зокрема, матричних і векторних операцій. Матричні та векторні операції рендерингу застосовуються для переходу між системами координат, здійснення проєкцій, трансформацій об'єктів, розрахунку моделей відбивної здатності поверхні. Важливою є можливість їх оптимального обчислення. Тому для реалізації трудомістких графічних операцій використовуються спеціальні архітектури графічних процесорів [2] (GPU). Архітектури GPU можуть бути класифіковані за принципом роботи складових процесорів згідно з таксономією Флінна [3].

Мета. Проаналізувати особливості таксономії Флінна та визначити найбільш доцільну організацію роботи процесорів GPU.

Основна частина. Згідно з Майклом Флінном [3] комп'ютерні системи поділяються залежно від кількості одночасно використаних потоків даних та інструкцій.

SISD [3] (single instruction stream, single data stream) – на одному процесорі одна інструкція виконується над одним потоком даних. Є найпростішим типом архітектури комп'ютерної системи, однак є найменш потужним. Типовим прикладом SISD-архітектури є перші одноподібні персональні комп'ютери.

SIMD [3] (single instruction stream, multiple data stream) – на багатьох обчислювальних блоках (ОБ) та ж інструкція виконується над різними потоками даних. Архітектура є доцільною для завдань, що потребують багато векторних і матричних обчислень. Наприклад, SIMD використовується при обробці сигналів і зображень.

Підвидом SIMD є SIMT [4] (single instruction, multiple threads – «одна інструкція, багато потоків»). При використанні SIMT кожен паралельний обчислювальний блок має свою пам'ять і файл реєстру, використовується багатопотоковість.

MISD [3] (multiple instruction stream, single data stream) – на багатьох ОБ різні інструкції виконуються над одним потоком даних. Наприклад, виконується набір математичних операцій над тим же набором даних, здійснюється контроль помилок над даними. Архітектура рідко використовується.

MIMD [3] (multiple instruction stream, multiple data stream) – на автономних ОБ багато інструкцій виконуються над багатьма потоками даних. Архітектура характерна для паралельних, розподілених і високопродуктивних обчислень.

Сучасні GPU Nvidia складаються з великої кількості поточкових мультипроцесорів [4] (багатоядерних процесорів). Наприклад, архітектура GPU Ada Lovelace [5] вміщує 12 кластерів графічної обробки з 12-а поточковими мультипроцесорами.

Потокові мультипроцесори сучасних GPU зазвичай використовують архітектуру SIMT [4]. Написана для GPU програма ділиться на блоки потоків. Кожен блок потоків призначається для обробки на певному поточковому мультипроцесорі GPU. Блоки потоків поділяються на «варпи» [4] по 32 потоки. У межах «варпу» одна інструкція багатопотоково виконується над різними даними (SIMT). Формується черга із «варпів» для обробки на поточковому мультипроцесорі. Якщо інструкція «варпа» чекає отримання даних, то запускається інструкція іншого «варпа». Перемикання між «варпами» забезпечують ефективне використання обчислювальних ресурсів.

Даний підхід є високопродуктивним для обчислення матричних і векторних графічних операцій.

Висновок. Використання у мультипроцесорах GPU парадигми SIMT забезпечує високопродуктивну візуалізацію тривимірних сцен за рахунок застосування багатопотокової обробки спільних інструкцій.

ЛІТЕРАТУРА

1. Романюк О. Н. Комп'ютерна графіка. Навчальний посібник. Вінниця: ВДТУ, 1999. 130 с.
2. Завальнюк С. К., Романюк О. Н., Снігур А. В., Шевчук Р. П. Аналіз сучасних архітектур GPU. Стан, досягнення та перспективи інформаційних систем і технологій. Одеса: ОНТУ, 2023. С. 302 – 303.
3. Computer Architecture | Flynn's taxonomy. GeeksForGeeks: web site. URL: <https://www.geeksforgeeks.org/computer-architecture-flynns-taxonomy/> (accessed on: 28.08.2023).
4. Yousefzadeh-Asl-Miandoab E. How Do GPUs Work? Medium: web site. URL: <https://medium.com/mlearning-ai/how-do-gpus-work-13bb243c17d> (accessed on: 28.08.2023).
5. NVIDIA ADA GPU ARCHITECTURE. Nvidia: web site. URL: <https://images.nvidia.com/aem-dam/Solutions/Data-Center/14/nvidia-ada-gpu-architecture-whitepaper-v2.1.pdf> (accessed on: 28.08.2023).

ОБЧИСЛЕННЯ КОЕФІЦІЄНТА ШОРСТКОСТІ ШЕЗІ ЗА ДОПОМОГОЮ БАГАТОШАРОВИХ ШТУЧНИХ НЕЙРОННИХ МЕРЕЖ

Ходневич Я. В.

*кандидат технічних наук, науковий співробітник,
Інститут телекомунікацій і глобального інформаційного простору
НАН України*

Стефанишин Д. В.

*доктор технічних наук, провідний науковий співробітник,
Інститут телекомунікацій і глобального інформаційного простору
НАН України*

Розглядається задача обчислення коефіцієнта шорсткості Шезі $C = f(x_1, x_2)$ за допомогою повно-зв'язаної багатошарової штучної нейронної мережі (ШНМ) прямого поширення, яка включає вхідний шар даних (x_1, x_2) , два прихованих шари (в яких кількість штучних нейронів однакова) або три прихованих шари, вихідний шар (нормоване значення C). При цьому набори вхідних даних ШНМ включають $x_1 \in \{n, \Delta, S_f, B\}$, $x_2 \in \{h, R\}$, де n – коефіцієнт опору Гоклера-Меннінга, Δ – висота виступів шорсткості, S_f – ухил поверхні води, B – середня ширина потоку та h глибина потоку, R – гідравлічний радіус. Приймається умова, що мультиколінеарністю між параметрами n, Δ, S_f, B, h, R можна знехтувати [1, ст. 12].

Як відомо, для апроксимації неперервних функцій зазвичай використовуються багатошарові ШНМ прямого поширення з нелінійною функцією активації. На практиці для цієї задачі зазвичай використовується один або два прихованих шари штучних нейронів.

В роботі [1, ст. 14-17] для визначення коефіцієнта шорсткості Шезі C використовувалась ШНМ з одним прихованим шаром. Мережа мала 2 входи, 4 нейрони в прихованому шарі та 1 нейрон у вихідному шарі. В нейронах прихованого шару застосовувалася стандартна сигмовидна передавальна функція, вихідний нейрон – лінійний. Навчання мережі здійснюється за допомогою методу зворотного поширення похибки. При використанні цієї мережі були отримані задовільні результати [1, ст. 17-21].

З метою більш широкого дослідження проблеми в межах моделі $C = f(x_1, x_2)$ було розглянуто також варіанти ШНМ з більшою кількістю

штучних нейронів, а саме, з двома та трьома прихованими шарами. Побудова та навчання запропонованих штучних нейронних мереж виконувалася за допомогою інструментів об'єктно-орієнтованої мови програмування Python.

Апробація варіантів багат шарових ШНМ здійснювалася в рамках тестових

задач обчислення коефіцієнта Шезі C з використанням польових даних про гідроморфологічні характеристики рівнинних річок Дніпро біля с. Селище, Десна поблизу м. Чернігів, Прип'ять біля м. Турів [1, ст. 13]. Ці ділянки річок характеризуються прямим земляним руслом з простою формою поперечного перерізу і спокійною течією (число Фруда $Fr \ll 1$). Навчання та випробування ШНМ проводилися в наступних межах зміни гідроморфологічних параметрів:

витрата потоку $Q = 48,8 \div 3665,0 \text{ м}^3/\text{с}$; середня швидкість потоку $V = 0,336 \div$

$0,968 \text{ м/с}$; ухил поверхні води $S_f = 0,000036 \div 0,00016$; середня глибина потоку

$h = 1,0 \div 6,2 \text{ м}$; середня ширина потоку $B = 122,0 \div 611,0 \text{ м}$; коефіцієнт

шорсткості Гоклера-Меннінга $n = 0,027 \div 0,045$; коефіцієнт Шезі $C = 27,0 \div 43,7$. Щоб коректно використовувати ці дані для навчання та тестування ШНМ, їх нормалізували. Числові дані були перетворені таким чином, щоб отримати їх модельні значення в діапазоні від 0 до 1. Зокрема, з метою нормалізації, параметр

B був замінений на коефіцієнт $S_f \cdot B \cdot h^{-1}$. Замість параметрів $V, h, C,$

розглядалися характеристики моделі $V \cdot 10^{-2}, h \cdot 10^{-2}, C \cdot 10^{-2}$. Значення

параметрів S_f та n залишились незміненими.

Вибірки навчальних прикладів склалися з нормованих значень гідроморфологічних параметрів, які були отримані шляхом рівномірної лінійної інтерполяції в околі їх даних натурних спостережень. В тестових прикладах використовувались дані, які не включались до навчальних вибірок.

Результати обчислень коефіцієнта шорсткості Шезі C за допомогою ШНМ прямого поширення з одним, двома та трьома прихованими шарами в рамках запропонованої тестової задачі дозволяють зробити наступні висновки:

1) ускладнення ШНМ має вплив на швидкість виявлення функціонального зв'язку між її вхідним і вихідним шарами, та сприяє тому, що мережа швидше навчається моделювати тренувальні дані (зменшується кількість епох навчання), але вона більш схильна до ефекту перенавчання;

2) для апроксимації неперервної функції $C = f(x_1, x_2)$ цілком достатньо використання повно-зв'язаної нейронної мережі прямого поширення з одним прихованим шаром за умов підбору необхідної кількості нейронів у прихованому шарі та формування якісного набору навчальних даних;

3) в розглянутій задачі кращу апроксимацію коефіцієнта C дозволяє отримати нейронна мережа з двома прихованими шарами; мережа з трьома прихованими шарами найшвидше навчається моделювати тренувальні дані, але при цьому результати обчислення коефіцієнта C порівняно гірше наближаються до очікуваних значень.

ЛІТЕРАТУРА

I. Yaroslav V. Khodnevykh, Dmytro V. Stefanyshyn. Data arrangements to train an artificial neural network within solving the tasks for calculating the Chezy roughness coefficient under uncertainty of parameters determining the hydraulic resistance to flow in river channels. Екологічна безпека та природокористування, 2022, Том 42, № 2, с. 59-85. <https://doi.org/10.32347/2411-4049.2022.2.59-85>

ІННОВАЦІЙНІ АСПЕКТИ РЕАЛІЗАЦІЇ ПРОЄКТІВ ЩОДО СТВОРЕННЯ ДЕРЖАВНИХ ІНФОРМАЦІЙНИХ СИСТЕМ

Александров О. В.,

*кандидат технічних наук, старший науковий співробітник,
начальник науково-дослідного відділу наукового центру
Повітряних Сил Харківського національного університету
Повітряних Сил імені Івана Кожедуба*

Кучеренко Ю. Ф.,

*кандидат технічних наук, старший науковий співробітник,
провідний науковий співробітник наукового центру
Повітряних Сил Харківського національного університету
Повітряних Сил імені Івана Кожедуба*

Романюк А. О.,

*старший науковий співробітник наукового центру
Повітряних Сил Харківського національного університету
Повітряних Сил імені Івана Кожедуба*

В умовах ведення повномасштабної збройної агресії, що здійснює російська федерація проти нашої держави відбувається жорстке протиборство у всіх сферах ведення бойових дій (на землі, у повітрі, на морі), а також у інформаційній сфері, де головними об'єктами інформаційного впливу є інформаційні ресурси, інформаційні об'єкти, а також державні (військові) інформаційні системи різного призначення і в першу чергу системи управління, які автоматизують процеси управління державними структурами та різними організаційно-функціональними групами міністерств і відомств, в тому числі військами Сил оборони України на полі бою і відіграють велику роль у забезпеченні якісної боротьби з агресором.

За таких умов, є необхідність впровадження різноманітних інформаційних систем у всіх сферах діяльності держави з метою забезпечення безперервного процесу управління всіма її складовими елементами на всіх рівнях державного (воєнного) управління. Впровадження різних державних (військових) інформаційних систем пов'язане з реалізацією складних, об'ємних та вартісних проєктів щодо їх створення, тому визначення деяких інноваційних аспектів при виконанні цих проєктів має певне актуальне значення.

Перш ніж визначити мету і напрямки інноваційної діяльності для якісної реалізації процесу виконання проєктів зі створення різних державних інформаційних систем необхідно визначити перелік завдань, що ними будуть виконуватись, та встановити вимоги щодо певних показників забезпечення якості управління підпорядкованими об'єктами управління у довгостроковій перспективі. На цій основі визначити облік перспективної інформаційної системи (системи управління), що створюється та визначити її науково-технічний рівень, який повинен бути кращим за науково-технічний рівень прототипу або інших аналогічних іноземних систем, що застосовуються чи розроблюються на цей час [1, с. 12].

Потім, з метою якісного виконання проєкту створення певної інформаційної системи (проєктна модель якої вже затверджена) та зниження загальної вартості його реалізації, необхідно визначити основні напрямки виконання стратегії ведення інноваційної діяльності при його реалізації. Загалом стратегія інноваційної діяльності щодо створення інформаційних систем повинна бути спрямована на використання і комерціалізацію результатів наукових досліджень і розробок у сфері впровадження інформаційних систем (засобів) та орієнтуватись на випуск конкурентоздатних зразків (засобів) на ринку товарів та послуг і вестися за наступними основними напрямками:

- організаційно-функціональним;
- технологічного забезпечення;
- фінансового забезпечення;
- інформаційного забезпечення.

Інноваційна діяльність в межах організаційно-функціонального напрямку при реалізації проєкту створення інформаційних систем направлена на вдосконалення організації і функціонування системи замовників, розробників, виробників та споживачів інформаційних систем, в процесі їх проєктування, розробки, впровадження та експлуатації, з метою недопущення бюрократичних (волонтаристичних) дій і рішень при їх створенні, а також підвищення рівня взаємодії між даними суб'єктами в процесі реалізації таких складних проєктів.

Інноваційна діяльність в межах технологічного забезпечення якісної реалізації такого складного проєкту направлена на впровадження сукупності принципово нових методів і засобів щодо збору, обробки, зберігання, відображення і закриття (захисту) інформації, що циркулюватиме в інформаційній системі, яка розробляється. Застосування цих методів і засобів повинні базуватись на системних дослідженнях у сфері штучного інтелекту, новітніх інформаційних технологіях щодо розподільного перетворення інформації та обробки багатосередовищної інформації, що дозволить

на більш якісному рівні реалізувати процеси цілеспрямованого комплексного перетворення великих об'ємів різномірної інформації в цих системах.

Інноваційна діяльність в межах фінансового забезпечення виконання проекту направлена на реалізацію проекту мінімальної вартості системи, що розробляється, з урахуванням всіх інших вимог до неї та зниження ризиків можливості невиконання проекту з фінансової сторони, а тому для виконання таких вартісних проектів необхідно проведення оптимізаційних заходів щодо залучення як державних коштів, що виділяються за державними програмами реалізації цих проектів, так і коштів іноземних інвесторів та приватного капіталу, з метою оптимізації витрат при реалізації заходів таких складних і вартісних проектів.

Інноваційна діяльність в межах інформаційного забезпечення реалізації проекту створення інформаційних систем, повинна бути направлена на створення інформаційної інфраструктури, що направлена на забезпечення проектної, науково-технологічної, матеріальної і кадрової підготовки виробництва, впровадження нововведень, аналізу отриманих результатів, а також поточне корегування цих видів діяльності замовників, розробників споживачів, виробників під час реалізації проектів щодо створення інформаційних систем. В процесі реалізації таких важких проектів інформаційного забезпечення потребують усі учасники (суб'єкти), які можуть бути у ролі користувачів відповідних інформаційних баз або генераторами своїх ресурсів і певної інформації [2, с. 169] стосовно проекту створення інформаційних систем на всіх стадіях виконання дій і заходів їх життєвого циклу. Головним чинником успішної реалізації проектів щодо створення таких складних проектів є поширення інформації про необхідність застосування еволюційного підходу і використання спіральної моделі щодо створення таких систем. Також з метою прискорення розробки таких систем необхідний оперативний обмін досвідом між суб'єктами реалізації проектів створення інформаційних систем, а також наявність випереджаючих науково-технічних і виробничо-технологічних наробок в цій галузі, що повинно розглядатись як необхідна умова забезпечення інноваційного розвитку таких систем.

Таким чином, врахування основних напрямків щодо реалізації стратегії ведення інноваційної діяльності при реалізації та управлінні складними та об'ємними проектами зі створення державних інформаційних систем дозволить здійснити впровадження якісних інформаційних систем з відповідним науково-технічним рівнем не гіршим за науково-технічний рівень відомих іноземних систем [3, с. 51], при забезпеченні зниженні витрат матеріальних та фінансових ресурсів.

ЛІТЕРАТУРА

1. Гриб Д. А., Демідов Б. О., Кучеренко Ю. Ф., Хмелевська О. А., Грідіна В. В., Міхальова Л. В. Еволюційний-інноваційний підхід до розробки складних зразків озброєння і військової техніки, до формування і реалізації стратегії розвитку систем озброєння збройних сил держави. *Наука і техніка Повітряних Сил Збройних Сил України*. 2017. № 4(29). С. 11–25.

2. Писаренко Т. В., Кваша Т. К., Березняк Н. В., Прудка О. В. Інформаційне забезпечення інноваційного розвитку: світовий та вітчизняний досвід : монографія. Київ : УкрІНТЕЛ, 2021. 239 с. ISBN 978-966-479-074-8.

3. Кучеренко Ю. Ф., Носик А. М., Камак Д. О., Першина Е. Ю. Концептуальні положення щодо управління проєктом зі створення мережецентричної системи управління військового призначення. *Випробування та сертифікація*. 2023. № 1(1). С. 48–55.

РОЗУМНЕ МІСТО – КОНЦЕПЦІЯ, МОДЕЛІ, ТЕХНОЛОГІЇ, СТАНДАРТИЗАЦІЯ

Ананченко В. В.

здобувач третього (освітньо-наукового) рівня вищої освіти

Приватного вищого навчального закладу

*«Міжнародний економіко-гуманітарний університет
імені академіка Степана Дем'янчука»*

Технологічність міської інфраструктури має базуватися на мобільності; соціальних комунікаціях; хмарних технологіях; великих даних і передбачуваний аналітиці; машинному навчанні та штучному інтелекті; технології забезпечення кібербезпеки; інтернеті речей. Ці технології є наскрізними для всього комплексу технологічних рішень, що розробляються для розумних міст. Його базовими складовими є:

- 1) розумна фізична інфраструктура;
- 2) розумна цифрова інфраструктура;
- 3) цифрові платформи;
- 4) інтегровані цифрові платформи.

Запропонована ідея побудови цифрового двійника, який є точним відображенням реального міста у цифровій реальності й інформація до якого надходить із різних датчиків, систем моніторингу та лічильників ресурсів. Отриманий досвід функціонування можна перевести в реальність, якщо він вдалий. Усе це здійснюватиметься за мінімальних витрат, економії часу та без шкоди для реального міста.

Зроблено висновок, що інформаційно-комунікаційні технології у сфері житлово-комунального господарства забезпечують надійність і безпеку міських систем та ефективність використання ресурсів. Сучасні інформаційні технології розумного міста реалізують перехід до міста, яке управляється даними, що є результатом цифрової трансформації економіки і повсюдного поширення інтернету. Це означає, що в розумному місті наявна не тільки інтелектуалізація, а й цифровізація міського господарства. Наразі комплексний сценарій інтелектуалізації та цифрової трансформації для українських міст не сформований. Усе це стримує розробку ефективних методів створення розумних міст у нашій країні.

Модель розумного міста має ґрунтуватися на таких характеристиках:

- розумна економіка, що забезпечуватиме продуктивність виробництв, нові продукти, сервіси та бізнес моделі, міжнародне співробітництво;
- розумна мобільність, що базується на інтегрованих транспортних системах і нових екологічних видах транспорту;
- розумне середовище проживання, що передбачає економію ресурсів, енергоефективність, використання енергії з відновлюваних джерел, захист навколишнього середовища;
- розумні люди . Населення міста повинно мати доступ до навчання впродовж життя брати участь у громадському житті. Такі містяни мають бути кваліфікованими користувачами ІКТ;
- розумний спосіб життя, забезпечуваний зручним плануванням міста, грамотним споживанням послуг, соціальною взаємодією та здоровим способом життя його мешканців;
- розумне управління, що ґрунтується на розумних сервісах, відкритих даних, залученні гро- мадян до прийняття управлінських рішень.

Метою розумного міста є підвищення його конкурентоспроможності, формування ефективної системи управління міським господарством, створення безпечних і комфортних умов для життя мешканців. Ключовими атрибутами розумного міста є технологічність міської інфраструктури, висока якість управління міськими ресурсами, акцентування на економічній ефективності, в тому числі сервісної складової міського середовища, комфортне і безпечне середовище, орієнтація на людину. Основним інструментом реалізації цього є широке впровадження передових цифрових та інженерних рішень у міській інфраструктурі. З погляду технологій цифрова трансформація міст ґрунтується на кількох мегатренд у сфері ІКТ технологій, а саме: мобільності; соціальних комунікаціях; хмарних технологіях; великих даних і передбачуваний аналітиці; машинному навчанні та штучному інтелекті; технології забезпечення кібербезпеки; інтернеті речей. До технологій розумного міста належать: інтернет речей, технологічна концепція якого дозволяє збирати потрібну інформацію від об'єктів і забезпечувати зворотний зв'язок з ними; інфраструктура передачі даних, що зв'язує додатки з об'єктами міської інфраструктури; системи аналізу даних, що дозволяють отримати з великого обсягу даних необхідну інформацію; система агрегації та уніфікації даних, яка впорядковує і синхронізує великі потоки даних. Перераховані технології є наскрізними для всього комплексу технологічних рішень, що розробляються для розумних міст .

Для збирання й обробки великих даних необхідні такі передумови:

- технологічне оснащення міста – наявність інструментів фіксації та накопичення даних, що забезпечують збирання інформації про різноманітні процеси;
- реалізація принципу відкритості даних – вільний доступ до даних (за потребою – візуалізованих) для користувачів усіх рівнів, що сприяє прозорості процесів;
- забезпечення сумісності даних. Для прийняття рішень потрібні одночасні облік і аналіз декількох потоків інформації на основі впровадження стандартизованих

підходів до збирання, зберігання, обробки, передачі даних, що уможлиблює взаємодію різних секторів міста .

З технологічного погляду сценарій розвитку розумного міста має ґрунтуватися на чотирьох базових складових: розумній фізичній інфраструктурі;

розумній цифровій інфраструктурі, цифрових платформах, інтегрованих цифрових платформах. Розумна фізична інфраструктура об'єднує технологічні рішення за окремими напрямками концептуалізації міського життя: розумний будинок, розумний транспорт, розумна енергетика, управління житлово-комунальним господарством, розумна переробка відходів, розумна система охорони здоров'я та ін.

Технологічні вдосконалення в рамках інфраструктури системи житлово-комунального господарства в режимі реального часу охоплюють:

- впровадження інтелектуального обліку комунальних ресурсів;
- скорочення споживання енергоресурсів;
- впровадження автоматизованого контролю виконання заявок споживачів і усунення аварій;
- впровадження цифрової моделі управління об'єктами комунального господарства;
- впровадження автоматичних систем моніторингу стану будівель, у тому числі шуму, темп ратури, справності ліфтового обладнання, систем протипожежної безпеки і газового обладнання.

Інноваціями для міського середовища є енергоефективне міське освітлення, автоматизований контроль за роботою дорожньої і комунальної техніки, автоматизована система оренди і прокату, публічні Wi-Fi мережі. Розумний міський транспорт формується як результат інтелектуального управління міським громадським транспортом: інтелектуального управління рухом, створенням системи моніторингу стану дорожнього руху, впровадженням системи автоматичної фото-відеофіксації порушень правил дорожнього руху, створенням системи адміністративного міського паркувального простору. В інтелектуальну систему громадської безпеки входять система інтелектуального відеоспостереження, система інформування громадян про виникнення надзвичайних ситуацій, інтелектуальна система контролю справності усіх систем у місцях масового скупчення людей. Інтелектуальні системи екологічної безпеки базуються на автоматизації системи управління поведінки з твердими комунальними відходами, а також на системі онлайн-моніторингу атмосферного повітря та води.

Технологічні рішення в області міського управління є однією з важливих складових розумного міста. Вони автоматизують процеси надання державних міських послуг. Основу розумних систем у цій сфері складають технології електронного документообігу та електронного цифрового підпису, а цифровізація та автоматизація збирання даних забезпечує ефективне (та за необхідності – повторне) використання інформації.

Особливу роль в управлінні розумним містом грають ідентифікаційні технології та технології у галузі фінансових послуг, зокрема податки і збори з використанням технології блокчейн – ланцюжків блоків транзакцій або системи розподілених реєстрів даних). У рамках концепції розумного міста велике значення також

мають технології 3D-друку і 3D-виробництва, що використовуються в таких галузях, як будівництво, виробництво споживчих товарів та охорона здоров'я. Упровадження платформ розумного міста, об'єднання елементів інфраструктури в єдину систему функціонування та управління з одночасним підключенням інженерних пристроїв поширюють можливості управління житлово-комунальним господарством міста.

З розвитком інтернету речей та комп'ютерного моделювання з'явилася можливість створити цифрову версію будь-якого фізичного об'єкта, в тому числі цілого міста з його інфраструктурою. Цифровий двійник – це не статична копія, а динамічна система, основним призначенням якої є проведення експериментів у віртуальному просторі для пошуку оптимальних характеристик її елементів та їх співвідношення й отримання результатів впровадження тих чи інших рішень. Об'єднання технології інтернету речей з цифровим двійником міста сприятиме прийняттю важливих рішень на підставі прогнозу майбутньої ситуації, з огляду на поточний реальний стан елементів міста та його інфраструктури. Як прототип реального міста, цифровий двійник уможливує аналіз життєвих циклів об'єкта, його реакцію на можливі зміни та зовнішні впливи. Це точне відображення у цифровій реальності реального міста, інформація про яке надходить з різного роду датчиків, систем моніторингу та лічильників ресурсів. Цифровий двійник дозволяє проводити передбачувану аналітику, ставити віртуальні досліди, отримувати інформацію та прогнозувати поведінку всього міста або його окремих систем. Цифровий двійник допомагає синхронізувати і зв'язати воедино всі внутрішні структури і характеристики міста: водопостачання, електрифікацію, подачу газу, завантаженість доріг, послуги охорони здоров'я та освіти, екологічний стан, а отже, побачити загальну картину міс та і прискорити процеси обміну інформацією між різними структурами. Отриманий досвід можна перевести в реальність, якщо він вдалий, або відмовитися від нього, якщо він негативний. Усе це здійснюється при мінімальних витратах, за економії часу та без шкоди для реального міста.

Головні плюси цифрового двійника міста:

1. усі зміни здійснюються на стадії моделювання та проектування, тому ймовірність помилки в реальності мінімальна;

2. кількість і обсяг віртуальних випробувань практично не обмежені;

3. прискорюється міжгалузевий обмін даними;

4. швидкість реакції на зміни збільшується в рази, система видає оптимальне рішення за лічені хвилини / години;

5. потреба в реальних випробуваннях практично зникає або значно скорочується.

Цифровий двійник міста – це складна комплексна модель, що впроваджується за етапами. Спочатку визначається міська проблема, яку необхідно вирішити, але це неможливо зробити традиційними способами. На першому етапі формується двійник, який починає збирати й накопичувати інформацію про об'єкт. Далі до цифрового двійника додається штучний інтелект, різні сервіси, двійник зростає і на останньому етапі він розвивається до цільової моделі, яка вже повністю повторює фізичний об'єкт. На її основі вже можна робити аналіз, моніторинг і

управління міським господарством. Отже, управління містом здійснюється на основі даних з використанням штучного інтелекту за такими напрямками:

- єдина міська платформа даних про жителів міста, міську інфраструктуру, системи державного управління та бізнес-середовище;
- вільне використання великих даних міста;
- управління системами безпеки на основі обробки даних, що надходять в режимі реального часу, з використанням технологій штучного інтелекту;
- участь жителів міста у прийнятті рішень через електронні системи голосування на базі технології блокчейн;
- технології 3D-друку в будівельній індустрії;
- упровадження технології інформаційного моделювання.

Цифровий двійник міста забезпечує вирішення питань узгодженості даних, об'єднання розрізаних міських систем у єдиній платформі, розширення числа джерел даних, зв'язаних єдиною аналітикою, підвищення ефективності та швидкості прийняття управлінських рішень, формування нових бізнес-моделей для міста й бізнесу, а також створення нових ринків товарів і послуг, професій та робочих місць.

ЛІТЕРАТУРА

1. Zsuzsanna Tomor, Albert Meijer, Ank Michels (2019) Smart Governance For Sustainable Cities: Findings from a Systematic Literature Review. Journal of Urban Technology. Vol. 26. P. 3–27.
2. Robert G. Hollands Will the real smart city please stand up? (2008) City analysis of urban trends, culture, theory, policy, action. Vol. 12. № 3. P. 303–320.
3. Єршова О. Л., Бажан Л. І. Розумне місто: концепція, моделі, технології, стандартизація. Статистика України. 2020. № 2–3. С. 68–77.
4. Тур О.В. Концепція розумного міста як основа сталого розвитку територій. Східна Європа: економіка, бізнес, управління. 2018. Вип. 4(15). С. 287–289.
5. Smart cities: Digital solutions for a more livable future / J. Woetzel et al. McKinsey Global Institute. 2018. 18 p. URL: <https://www.mckinsey.com/industries/capital-projects-andinfrastructure /our-insights/smart-citiesdigital-solutions-fora-more-livable-future> (дата звернення: 10.01.2022).
6. Aichholzer, G., Kubicek, H., & Torres, L. (2016). Evaluating e-participation: Frameworks, practice, evidence. London, UK : Springer.
7. An unprecedented Global Alliance for Smart City Technology Launched to Counter Rising Tensions. World Economic Forum. URL: <https://www.weforum.org/press/2019/06 /worldeconomic-forum-to-lead-g20-smart-cities-alliance-on-tech nology-governance/> (дата звернення: 10.01.2022).
8. Коломечюк В. Методичні підходи до діагностики формування та забезпечення сталого розвитку розумного міста. Інноваційна економіка. 2021. № 3–4. С. 73–78.

МЕТОДИ ТА ПРОГРАМНІ ЗАСОБИ ОБРОБЛЕННЯ ПОЛІГОНАЛЬНИХ МОДЕЛЕЙ АНІМАЦІЙНИХ ЗОБРАЖЕНЬ

Базалицький М. Р.

*здобувач другого (магістерського) рівня вищої освіти
«Вінницького національного технічного університету»*

Романюк О. Н.
доктор технічних наук,
професор кафедри програмного забезпечення
«Вінницького національного технічного університету»

Павлович М. В.
кандидат економічних наук,
доцент кафедри програмного забезпечення
«Вінницького національного технічного університету»

У сучасному світі існує потреба у швидкій анімації для створення повноцінного віртуального середовища. З метою автоматизації процесу анімації тривимірних персонажів у мультимедійних продуктах та підвищення якості анімаційної поверхні за допомогою заданих координатних точок, важливим є використання підходу, при якому програмний код реалізується через текстовий файл.

Метою роботи є підвищення загальної швидкості роботи з анімаційними зображеннями та точності формування полігональної поверхні.

Анімація руху губ в процесі відтворення мовлення є однією з найскладніших задач в області обробки обличчя в анімації. Це пояснюється тим, що мовлення включає велику кількість можливих комбінацій букв та звуків. Аніматори розбивають всі ці звуки на окремі фонемі, які, у свою чергу, піддаються зміні.

Ці фонемі в деталях розбиваються на різні форми губ, які використовуються для імітації руху губ людини під час мовлення. В залежності від рівня деталізації може бути від 4 до 15 різних видів таких форм губ. На практиці в системі імітації мовлення зазвичай використовують п'ятнадцять різних форм губ людини. Під час розмови людей, приголосні звуки можуть викликати рухи щелепи, які відкривають і закривають її, як це спостерігається у словах "барабан" чи "варан", де щелепа відкривається і закривається декілька разів. [2].



Рис. 1. Форми губ анімації 3D персонажа

Програмне забезпечення візуалізації роботи модулю є 3D-редактор MAYA [1]. Анімація об'єктів відтворюється завдяки вузловим анімаційним точкам, які зв'язані між собою на поверхні тривимірного об'єкту. Вузлова анімаційна точка при відносному зміщенні змушує слідкувати за собою інші сусідні вузлові точки подібно до того, як частинки металу слідкують за магнітом [2].

Також важливим елементом в лицьовій анімації є час анімаційної зміни форми губ де кожний лінгвістичний склад слів відтворює приблизно 4-5 кадрів анімації. При цьому кожне слово додає два кадри паузи, а знаки пунктуації, такі як кома або крапка додають п'ять кадрів паузи [3].

Для реалізації відтворення правильних фонем в мові програмування Python було використано бібліотеку Natural Language Toolkit [4]:

```
def wordbreak(tmp, s):
    print (s)
    s = s.lower()
    if s in arpabet:
        return arpabet[s]
    middle = len(s)/2
    partition = sorted(list(range(len(s))), key=lambda x: (x-middle)**2-x)
    for i in partition:
        pre, suf = (s[:i], s[i:])
        if pre in arpabet and self.wordbreak(suf) is not None:
            return [x+y for x,y in iterprod(arpabet[pre], self.wordbreak(suf))]
    return None.
```

У ній зібрані велика кількість слів на англійській та розбиття їх на окремі фонемні шляхом дерева рішень [4].

Встановлено, що запропонований підхід лицьової анімації дозволяє підвищити загальну швидкість роботи з анімаційними зображеннями на автоматизованому рівні проектування. Також даний підхід підвищує точність анімаційної поверхні під час проектування по заданим поверхневим координатним точкам на 75 %.

ЛІТЕРАТУРА

- 1.Анімація обличчя [Електронний ресурс] // SE7EN.ws. – 2019. – Режим доступу до ресурсу: <https://se7en.ws/licevaya-animaciya-process-sozdaniya-vidy-i-fundament/>
- 2.Форми губ [Електронний ресурс] // iclone7. – 2016. – Режим доступу до ресурсу: <https://www.reallusion.com/iclone/lipsync-animation.html>.
- 3.Lipsync [Електронний ресурс] // вікіпедія. – 2018. – Режим доступу до ресурсу: https://en.wikipedia.org/wiki/Lip_sync.
- 4.Natural Language Toolkit [Електронний ресурс] nltk.org. – 2021. – Режим доступу до ресурсу: <https://www.nltk.org/>

ВПРОВАДЖЕННЯ ІННОВАЦІЙНИХ ЗАХОДІВ ПРИ СТВОРЕННІ ПЕРСПЕКТИВНОГО ОЗБРОЄННЯ І ВІЙСЬКОВОЇ ТЕХНІКИ ПОВІТРЯНИХ СИЛ

Возний О. О.

*начальник науково-дослідного відділу наукового центру
Повітряних Сил Харківського національного університету
Повітряних Сил імені Івана Кожедуба*

Кучеренко Ю. Ф.

*кандидат технічних наук, старший науковий співробітник,
провідний науковий співробітник наукового центру
Повітряних Сил Харківського національного університету
Повітряних Сил імені Івана Кожедуба*

Зараз, коли відбувається повномасштабна збройна агресія російської федерації (рф) проти України, яка характеризується жорстким протистоянням військ на полі бою і веденням активних бойових дій у всіх сферах їх ведення, велика увага приділяється вирішенню питання не тільки застосуванню, але й розробці новітнього озброєння і військової техніки, що повинно здійснюватися на інноваційній основі. За таких умов, є необхідність у висвітлюванні деяких аспектів щодо впровадження інноваційних заходів при створенні новітніх зразків озброєння і військової техніки і особливо для їх застосування в Повітряних Силах (ПС) Збройних Сил (ЗС) України, що має на сьогодні певне актуальне значення.

Складність озброєння та військової техніки (систем управління військами і засобами, різних літальних і безпілотних літальних апаратів, ракетного озброєння, керованих авіаційних бомб та іншої техніки), що використовується і розроблюється в ПС ЗС України вимагає виконання ряду інноваційних заходів при реалізації складних проектів щодо їх створення.

В якості головного напрямку розвитку всієї системи озброєння і військової техніки ПС ЗС України доцільно використовувати шлях еволюційного розвитку з використанням інноваційних підходів при розробці її зразків, як сукупності взаємопов'язаних елементів, що її утворюють, а також врахуванням принципів щодо: необхідності їх створення, що обумовлюється вимогами ведення майбутніх війн; можливістю їх створення, що обумовлюється наявністю і можливістю науково-технічної і виробничо-технологічної спроможності держави щодо реалізації проектів з їх створення; воєнно-економічної доцільності, що обумовлюється загальними витратами на реалізацію відповідної моделі типів та кількості озброєння і військової техніки ПС ЗС України і фінансовою можливістю держави на даний час. При створенні перспективного, складного у технологічному сенсі озброєння і техніки, що буде запроваджуватись в ПС ЗС України, необхідно використовувати еволюційний підхід з виконанням інноваційних заходів, який буде максимально вигідним при модульній структурі побудови зразків, що дозволяє доопрацьовувати нові зразки, що поставляються до частин ПС ЗС України, з доведенням їх якості до більш високого рівня, без втручання в інші модулі даного зразка, що особливо є важливим при створенні новітнього озброєння.

Впровадження інноваційних заходів при створенні і впровадженні перспективних зразків озброєння і військової техніки ПС ЗС України повинно забезпечити досягнення кількох з наступних цілей: підвищення ефективності виконання ПС ЗС України завдань,

що визначені; забезпечення виконання нових завдань як самостійно частинами ПС ЗС України, так і при їх взаємодії з іншими функціональними групами Сил оборони України; забезпечення зниження вартості виконання завдань ПС ЗС України за призначенням [1, с. 12].

Такий підхід щодо розвитку перспективних зразків ПС ЗС України буде сприяти зменшенню ризиків замовника щодо невиконання контрактів, скороченню термінів реалізації проєктів зі створення новітніх зразків та створенню якісних (конкурентоздатних) зразків для ПС ЗС України, а також прискорення інноваційної діяльності в даній галузі.

В сучасних, світових тенденціях швидкої зміни технологічної бази, гостро стоїть питання щодо неможливості технологічного відставання вітчизняного оборонно-промислового комплексу від провідних галузей розвинутих країн світу при створенні перспективних зразків озброєння і військової техніки ПС ЗС України. Тому необхідно впровадження інноваційних заходів для забезпечення збалансованого розвитку науково-технічної, проєктно-конструкторської і виробничо-технологічної бази головних галузей оборонно-промислового комплексу країни.

При створенні перспективного озброєння і військової техніки ПС ЗС України необхідно відмовлятися від каскадної моделі її реалізації і переходити на спіральну модель, в процесі реалізації якої проєктні задачі представляються у вигляді “витків спіралі”, де відповідні зміни, що носять позитивний характер, можливо використовувати у подальших ітераціях, нарощуючи функціональні можливості зразка, що створюється [1, с. 13]. Спіральну модель розробки зразків стала визначальною і увійшла до головного документу МО США, що визначає порядок розробки зразків озброєння і військової техніки як то – інструкція № 5000.02 “Функціонування системи оборонного заказу”.

З метою прискорення розробки перспективних зразків озброєння і військової техніки ПС ЗС України необхідно забезпечити оперативний обмін досвідом між суб’єктами реалізації проєктів створення відповідних зразків в інтересах ПС ЗС України, а також мати у наявності випереджаючі науково-технічні і виробничо-технологічні нароби в цій галузі, що необхідно розглядати як одну з головних умов забезпечення інноваційного розвитку зразків та системи озброєння і військової техніки ПС ЗС України.

Для якісної реалізації проєктів щодо створення конкурентоздатних зразків озброєння і військової техніки ПС ЗС України по відношенню до іноземних аналогічних зразків і перш за все рф необхідно впровадження інноваційних заходів за технологічним, фінансовим, інформаційним їх забезпеченням.

Інноваційна діяльність за напрямком технологічного забезпечення створення перспективних зразків повинна бути направлена на впровадження сукупності принципово нових методів, технологій і засобів щодо: збору, зберігання, відображення і захисту інформації; розпізнавання образів і аналітичної обробки різних потоків інформації; вдосконалення навігаційних систем і методів визначення координат об’єктів; створення роботизованої системи комплексної розвідки і наведення зброї тощо. Це дозволить створювати конкурентоздатні зразки озброєння і військової техніки для ПС ЗС України. Інноваційна діяльність за напрямком фінансового забезпечення створення перспективних зразків, направлена на реалізацію загальної мети щодо забезпечення мінімальної вартості розробки зразка і зниження ризиків можливості невиконання проєкту з фінансової точки зору та здійснення оптимізації витрат створення зразків для ПС ЗС України. Інноваційна діяльність за напрямком інформаційного забезпечення створення перспективних зразків направлена на організацію і вдосконалення інфраструктури, що призначена для забезпечення проєктної, науково-технологічної, матеріальної і кадрової підготовки виробництва, впровадження нововведень, аналізу отриманих результатів [2, с. 169] в процесі створення зразків для ПС ЗС України.

Головною метою впровадження інноваційних заходів при створенні перспективного озброєння і військової техніки ПС ЗС України є забезпечення переваги над відомими іноземними аналогічними зразками у основних їх властивостях і характеристиках, при мінімальних витратах на їх проектування, розробку, впровадження та експлуатацію.

Врахування основних інноваційних напрямків та заходів, що були розглянуті, дозволить здійснити впровадження якісних конкурентоздатних зразків озброєння і військової техніки для ПС ЗС України по відношенню до аналогічних іноземних зразків.

ЛІТЕРАТУРА

1. Гриб Д. А., Демідов Б. О., Кучеренко Ю. Ф., Хмелевська О. А., Грідіна В. В., Міхальова Л. В. Еволюційний-інноваційний підхід до розробки складних зразків озброєння і військової техніки, до формування і реалізації стратегії розвитку систем озброєння збройних сил держави. *Наука і техніка Повітряних Сил Збройних Сил України*. 2017. № 4(29). С. 11–25.
2. Писаренко Т. В., Кваша Т. К., Березняк Н. В., Прудка О. В. Інформаційне забезпечення інноваційного розвитку: світовий та вітчизняний досвід : монографія. Київ : УкрІНТЕЛ, 2021. 239 с. ISBN 978-966-479-074-8.

ПРОБЛЕМАТИКА МОБІЛЬНОГО НАВЧАННЯ

Грисюк А. В.

старший викладач кафедри інформаційних систем та обчислювальних методів

Приватного вищого навчального закладу

*«Міжнародний економіко-гуманітарний університет
імені академіка Степана Дем'ячука»*

З розвитком інформаційних технологій все більшої популярності почали набувати платформи та сервіси для online - навчання. Завдяки сучасним інформаційно-комунікаційним технологіям почало швидко розвиватися мобільне навчання (m-learning), тобто навчання з використанням мобільних гаджетів - смартфонів, планшетів та ноутбуків. Мобільне навчання позиціонує себе як всюди доступне - «навчайся будь-де та будь-коли». Згідно досліджень у 2022 році кількість користувачів смартфонів у світі склала 6,648 мільярда, тобто 83,32% населення світу має смартфон. Загалом кількість людей, які володіють розумними та функціональними телефонами, становить 7,26 мільярда, що становить 91,00% населення світу [1].

Виходячи з досліджень мобільні технології стають все більше зручними та функціональними, їх популярність не викликає сумнівів.

Таке навчання має і деякі особливості, Реа, R. D., та Maldonado, H. узагальнювати сім таких особливостей [2]:

- мобільність;
- малий розмір пристрою;
- обчислювальна потужність;
- різноманітні комунікаційні мережі;
- широкий спектр програм;

- дані синхронні на різних пристроях (одного користувача);
- сенсорні можливості.

Всі вищевказані особливості можуть як розширити так і звузити простір для навчання. Наприклад, маленький розмір пристрою може стати негативним досвідом роботи з блок-схемами. А сенсорні можливості можуть відкрити простір для динамічного навчання чи навчання в грайливій формі.

Очевидно та логічними проблемами мобільного навчання є:

1. Програмне забезпечення - відсутність постійних оновлень, програмні збої та недоступність контенту з тих чи інших причин перешкоджають навчальному процесу.

2. Неправильне використання – в силу недосконалості програмного забезпечення існують великі ризики неправильного використання. Це може трапитися як з вини самого студента, так і з вини розробника програми. Наприклад: при вивченні англійської мови пропонується визначити поточний рівень володіння, як результат може статися помилкова та повести учня по неправильній дорозі до знань.

3. Інтернет – відсутність оффлайн доступу до контенту може стати великою проблемою навчання, багато програм мають тільки онлайн версію.

Додатковою проблематикою мобільного навчання є його впровадження, так як, потрібно перенести всі напрацювання в електронний вигляд, а це в свою чергу вимагає додаткових фінансових затрат та затрат часу. Crescente & Lee зауважує - «Час, необхідний для перетворення наявного контенту в мобільний навчальний контент, слід ретельно оцінити та перевірити на ефективність» [4].

Мобільне навчання розвивається паралельно з електронним та дистанційним навчанням, відмінністю є використання мобільних пристроїв. Навчання проходить незалежно від місця знаходження і відбувається при використанні портативних технологій. Іншими словами, мобільне навчання зменшує обмеження із здобуття освіти по місцю знаходження за допомогою портативних пристроїв.

Мобільний навчання має на увазі використання мобільної технології як окремо, так і спільно з іншими інформаційними та комунікаційними технологіями, для організації навчального процесу незалежно від місця і часу. Навчання може набувати різних форм: за допомогою мобільних пристроїв учні можуть отримувати доступ до освітніх ресурсів, зв'язуватися з іншими користувачами, створювати контент в навчальному класі і за його межами. Мобільне навчання передбачає впровадження заходів, необхідних для досягнення цілей навчання, наприклад ефективного управління шкільними системами, вдосконалення взаємодії між освітніми установами та сім'ями учнів[5].

На даний час гаджети набули такої популярності та почали широко використовуватися, що їх доволі важко ігнорувати, оскільки вони стали частиною нашого повсякденного життя. Але не дивлячись на весь прогрес останніх років мобільне навчання залишається ще на початковому рівні. Це пов'язано з проблематикою подачі матеріалу (дизайну) та оцифровкою освітнього контенту [6].

Для вирішення проблематики програмного забезпечення потрібно оптимізувати подачу контенту в електронному вигляді, стежити за тенденціями ІТ-ринку та оновлювати програмне забезпечення, використовувати кращі практики в розробці інтерфейсу користувача. Потрібно розробляти коректні тест-кейси для забезпечення правильності використання курсів, медіа матеріалу. Також дуже важливо забезпечити правильне структурування навчальних матеріалів, уникаючи конфліктних та перехресних ситуацій у видачі. Персоналізація повинна стояти на одному з перших місць - сьогоденні технології дозволяють це зробити максимально ефективно, тим самим покращивши сам процес навчання. Збереження інформації на пристрої може стати ключовим фактором та відкрити нові горизонти для навчання.

Тому, не дивлячись на всі обмеження та проблеми які постають перед навчальними закладами - мобільне навчання відкриває нові можливості як перед студентами, так і перед викладачами. Поєднання традиційних форм навчання з мобільними технологіями забезпечить досягнення головних цілей студентів.

ЛІТЕРАТУРА:

1. HOW MANY SMARTPHONES ARE IN THE WORLD?, 2022 [Електронний ресурс] / – Режим доступу : <https://www.bankmycell.com/blog/how-many-phones-are-in-the-world>
2. Pea, R. D., & Maldonado, H. (2006). WILD for learning: Interacting through new computing devices anytime, anywhere.
3. Crescente, M. L., & Lee, D. (2011). Critical issues of m-learning: design models, adoption processes, and future trends. Journal of the Chinese institute of industrial engineers, 28(2), 111-123.
4. Wikipedia. Мобільне навчання. [Електронний ресурс] – Режим доступу : – 30 березня 2022. – https://uk.wikipedia.org/wiki/Мобільне_навчання.
5. Five best mLearning guidelines, [Електронний ресурс] – Режим доступу : 27 липня 2022 - <https://www.digits.co.uk/news/mobile-learning-best-practices/>

МЕТОД ПРОЦЕДУРНОГО ТЕКСТУВАННЯ

Романюк О. Н.

*доктор технічних наук, професор, завідувач кафедри ПЗ,
Вінницького національного технічного університету*

Захарчук М. Д.

*здобувач вищої освіти
Вінницького національного технічного університету*

На сьогоднішній день, використання графіки є невід'ємною складовою багатьох технічних завдань та проектів. Одним із ключових аспектів графіки є використання та створення текстур, що має велике значення для досягнення реалістичності та естетичної привабливості візуальних відображень.

Текстура [1-4] – це властивість поверхні об'єкта або матеріалу, яка визначає його візуальний вигляд та відчуття при дотику. Вона обумовлює різноманітні аспекти, такі як шорсткість, малюнок, колір та інші характеристики, які надають об'єкту його унікальність і ідентифікацію. У контексті комп'ютерної графіки, текстури є важливим інструментом для створення реалістичних і візуально привабливих об'єктів та сцен.

Процедурне текстурування є особливо важливим підходом у створенні текстур, оскільки воно дозволяє генерувати текстури алгоритмічно, замість ручного створення або фотографування реальних об'єктів.

Процедурна текстура [2] – це комп'ютерне зображення, створене за допомогою математичного алгоритму, яке можна використовувати для таких завдань. Реалістичні текстурні зображення, створені за допомогою процедурних моделей, зазвичай використовуються для імітації поверхонь певних матеріалів, таких як дерево, камінь і тканина, або поширюються на текстури природних явищ, таких як хмари, пара, дим, вогонь, вода та ландшафти.

Одна з переваг використання процедурної моделі для генерації текстури полягає в тому, що вони можуть генерувати текстури без обмежень у розмірі чи роздільній здатності. Наступною перевагою є можливість ефективно створювати клас пов'язаних текстур, змінюючи набір вхідних параметрів, а не обмежуватися однією фіксованою текстурою. Алгоритм формування двовимірної процедурної текстури наведено на рисунку 1.

Одним з головних методів, які використовуються при формуванні текстури методом процедурного текстурування є “статистичний” шум (noise), що генерується автоматично. Рівень шуму можна змінювати. Він використовується для створення природного переходу кольорів на поверхні, при цьому не має необхідності звертатися до полутонового зображення.

При виборі набору вхідних параметрів важко передбачити вигляд текстури. Незначна зміна значення одного або кількох параметрів може призвести до двох зображень текстури з абсолютно різним виглядом. Навіть досвідченим фахівцям складно контролювати параметри отримання потрібної текстури, не кажучи вже про звичайних користувачів.



Рис. 1 Алгоритм генерації процедурної текстур

Формула обчислення процедурного шуму [3]:

$$noise(x) = (1 - F(x)) * A(x) + F(x) * B(x), \quad (1)$$

де x - координата на шкалі шуму; $F(x)$ - функція переходу між значеннями шуму, зазвичай є плавною функцією; $A(x)$ і $B(x)$ – два сусідні значення шуму, які звільняються з таблиці випадкових чисел.

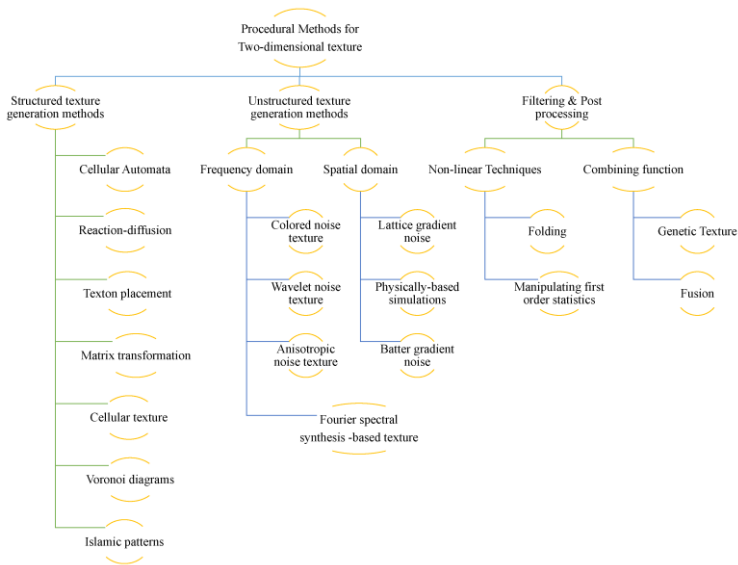
Однак недоліком процедурних текстур є те, що їх потрібно обчислювати за допомогою процесора та шейдерів. Шейдер – це програма, яка містить набір простих операцій, які часто використовуються в графіці тривимірних об'єктів. Ця програма завантажується на графічний прискорювач і безпосередньо контролює роботу графічного процесора.

ЛІТЕРАТУРА

1. Романюк О. Н. Комп'ютерна графіка. Навчальний посібник / О. Н. Романюк — Вінниця: ВДТУ, 2001. — 129 с.
2. Романюк О.Н., Вяткин С.І., Лисенко Є.С. Особливості процедурного текстурування. *Збірник матеріалів Міжнародної науково-практичної Інтернет конференції 9-10 листопада 2020 р.* – Суми/Вінниця : НІКО/ВНТУ, 2020. – 280 с.
3. Hu, F. Hao, Q. Sun, Q. Cao, X. Ma, R. Zhang, T. Yogendra, P. Lu, J. *Cyberphysical System With Virtual Reality for Intelligent Motion Recognition and Training*. IEEE Trans. Syst. Man Cybern. Syst. 2017, 47, 347–363.
4. Романюк О. Н. Підвищення продуктивності текстурування з виконанням процедурних операцій в об'єктному просторі [Текст] / О. Н. Романюк, О. О. Дудник // *Наукові праці*

ДонНТУ. Серія "Інформатика, кібернетика та обчислювальна техніка". - 2016. - № 2 (23). - С. 45-51.

5. Дудник О. Аналіз методів фільтрації текстур [Текст] / О. Дудник, О. Н. Романюк // Міжнародна науково-практична Інтернет-конференція "Молодь в технічних науках: дослідження, проблеми, перспективи", 23-26 квітня 2015 р. Вінниця: ВНТУ, 2015.

РОЗРОБКА КЛІЄНТСЬКОЇ ЧАСТИНИ АДАПТИВНОЇ ТЕСТУВАЛЬНОЇ СИСТЕМИ З ФОТОКОНТРОЛЕМ З ВИКОРИСТАННЯМ ТЕХНОЛОГІЙ JAVASCRIPT/TYPESCRIPT ТА ФРЕЙМБОРКУ ANGULAR

Кирнасюк Є. С.

*здобувач першого (бакалаврського) рівня вищої освіти факультету
інформаційних технологій та комп'ютерної інженерії,
Вінницького національного технічного університету*

Майданюк В. П.

*науковий керівник, кандидат технічних наук,
доцент кафедри програмного забезпечення,
Вінницького національного технічного університету*

Розробка веб застосунків на сьогодні є однією з найпоширеніших сфер у розробці програмного забезпечення. Веб застосунок (іноді веб додаток) – розподілений застосунок, в якому клієнтом виступає браузер, а сервером – веб сервер. Браузер може бути реалізацією так званих тонких клієнтів – логіка застосунку зосереджується на сервері, а функція браузера полягає переважно у зображенні інформації, завантаженої мережею з сервера, і передачі назад даних користувача. Однією з переваг такого підходу є той факт, що клієнти не залежать від конкретної операційної системи користувача, тому веб застосунки є міжплатформовими сервісами. Унаслідок цієї універсальності й відносної простоти розробки веб застосунки стали широко популярними в кінці 1990-х – початку 2000-х років [1].

Істотною перевагою побудови вебзастосунків для підтримки стандартних функцій браузера є те, що функції повинні виконуватися незалежно від операційної системи клієнта. Замість того, щоб писати різні версії для Microsoft Windows, Mac OS X, GNU/Linux й інших операційних систем, застосунок створюється один раз для довільно обраної платформи та на ній розгортається. Проте різна реалізація HTML, CSS, JavaScript DOM й інших специфікацій в браузерах може викликати проблеми при розробці веб застосунків і подальшої підтримки. Крім того, можливість користувача налаштовувати багато параметрів браузера (наприклад, розмір шрифту, кольори, відключення підтримки сценаріїв) може перешкоджати коректній роботі застосунку.

Довгий час прості, неінтерактивні веб-сайти керували територією Інтернету, але це змінювалося і продовжуватиме змінюватися, оскільки ми дивимось у

майбутнє, де Інтернет стане більш інтерактивним та занурювальним середовищем. Оскільки програми стали більш інтерактивними, зростає складність створення таких програм. Щоб впоратися з цією складністю, був створений Angular.

Метою роботи є опис принципів розробки клієнтської частини адаптивної тестуальної системи з фотоконтролем з використанням технологій javascript / typescript та фреймворку Angular.

Об'єктом дослідження є технології створення веб застосунків за допомогою фреймворку Angular.

Предметом дослідження є засоби програмування та побудови клієнтської частини веб застосунку з використанням наступних мов програмування та технологій: Angular, JavaScript, TypeScript.

Головною задачею є показати принципи побудови та побудувати клієнтську частину веб застосунку.

Частина проекту, яка містить в собі реалізацію бізнес-логіки, а саме взаємодію з сервером та базою даних, логіку обрахунків (якщо вони робляються безпосередньо в веб додатку), чи логіку структуризації даних та взаємодії з ними, написана за допомогою фреймворку Angular та мови програмування JavaScript/TypeScript. Схему роботи фреймворку подано на рисунку 1.



Рис. 1 Схему роботи фреймворку Angular

В основі Angular лежить архітектурний шаблон Model-View-Controller (MVC). Метою MVC є розділення логічних одиниць на окремі блоки дій, щоб дати розробникам спосіб логічно розділити відповідальність робочих частин своєї програми.

Шаблон MVC ділить додаток на три частини:

Модель — поводить як рушійна сила програми, де зберігаються всі дані та завантажуються з сервера. Кожного разу, коли користувач взаємодіє з інтерфейсом користувача, що включає дані, вони будуть виходити з моделі.

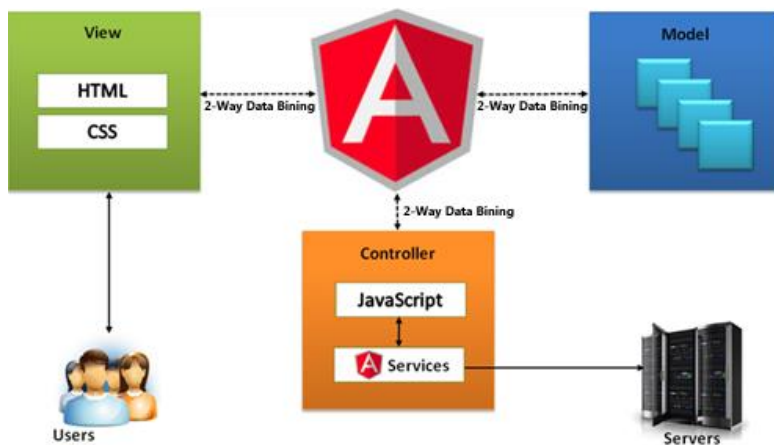
Перегляд — це основний інтерфейс користувача, який бачить і з яким взаємодіє користувач. Він зміниться залежно від поточної моделі програми.

Контролер — ось де знаходиться бізнес-логіка. Це рівень презентації, який виконує різні дії, такі як отримання даних, як представити модель, що відображати тощо. Як звучить назва, він контролює дії програми [2].

Як згадувалося раніше, сила дизайну MVC полягає в його розподілі праці. Кожна з вищезгаданих частин відповідає за одне і лише одне. Модель — це дані, подання — це інтерфейс користувача, а контролер — бізнес-логіка. Кожна з цих частин незалежна одна від одної, що робить код більш модульним, придатним для повторного використання та набагато легшим у догляді для постійно мінливих веб-програм, які існують сьогодні і будуть існувати завтра [3].

На сьогодні існує багато популярних фреймворків та бібліотек для написання веб застосунків, але найпопулярніші з них це: Angular, React та Vue. Всі вони використовують мови програмування JavaScript/TypeScript. React це бібліотека яка немає великого набору вбудованих інструментів, більшість з них потрібно до встановлювати додатково [4], навідмінно від Vue та Angular. Vue це відносно молодий фреймворк, який поєднує у собі якості як React та Angular та має непоганий набір інструментів [5]. Angular має великий набір інструментів для рішення різних задач, чітке архітектурне рішення, хорошу вбудовану взаємодію з сервером та непогану ефективність роботи [2].

Отже, ми розглянули застосування Angular для виконання створення бізнес-логіки, що є базовою для більшості сучасних веб додатків. Проте дана технологія дозволяє реалізувати набагато складніші системи, із тривіальними математичними операціями, взаємодією з базою даних, серверними додатками та навіть мобільними. Тобто Angular є однією з найбільш сильних та інноваційних технологій.

ЛІТЕРАТУРА

1. Інтернет-протал статистичних даних Wikipedia: <https://uk.wikipedia.org/wiki/Вебзастосунок>
2. Офіційна документація фреймворку Angular: <https://angular.io/>
3. Інтернет-спільнота JS розробників InDepthDev: <https://indepth.dev/posts/1134/working-with-dom-in-angular-unexpected-consequences-and-optimization-techniques>
4. Офіційна документація React: <https://reactjs.org/>
5. Офіційна документація Vue: <https://vuejs.org/>

ВАЖЛИВІСТЬ ПОШИРЕННЯ СТАНДАРТУ WEB 3.0 ДЛЯ КРАЩОГО ДОСВІДУ ВИКОРИСТАННЯ ГЛОБАЛЬНОЇ МЕРЕЖІ

Кічак Б. В.

*здобувач першого (бакалаврського) рівня вищої освіти
Національного університету біоресурсів і
природокористування України*

Болбот І. М.

*науковий керівник, доктор технічних наук,
професор кафедри автоматизації та робототехніки
Національного університету біоресурсів і
природокористування України*

У 2023 році людство не може представити існування без інтернету. Він використовується для великого спектру задач, починаючи від щоденних, закінчуючи пошуком інформації про дослідження від інших науковців по дуже спеціалізованій темі. Інтернет є не тільки зручним інструментом, але й критично важливим для розвитку сучасного суспільства, технологій та економіки.

Для того, щоб ми могли відчувати себе в глобальній мережі інтернет більш вільно та бути впевненими, що наші конференційні дані захищені найкращим чином, був винайдений стандарт інтернету «Web 3.0»

«Web 3.0», широко відомий як "Семантична павутина", став наступним кроком розвитку глобальної мережі Інтернет, він почав використовувати передові технології захисту, та парадигми для покращення доступу до інформації, а також обміну її використання. [1]

«Web 3.0» є набагато ефективнішим порівняно з попередньою версією «Web 2.0» завдяки новим технологіям, можна бути впевненішим у захисті даних. Основним нововведенням є включення семантичного штучного інтелекту, завдяки цьому комп'ютери можуть аналізувати дані по технології людських розрахунків. Це все досягається за допомогою спеціальних структурованих метаданих, а також пов'язаних даних і онтологій, які сприяють генерації контекстуально насиченої та правильної інформації. Крім того, технологія «Blockchain» відіграє життєво важливу роль у «Web 3.0», забезпечуючи децентралізовані та безпечні транзакції, право власності на дані та співпрацю без довіри.

На практичному прикладі можна розглянути будь-який статичний веб-сайт, який ми можемо побачити в інтернеті, там розміщена певна інформація, яку ми можемо гортати. Але на цьому сайті можуть бути не враховані наші побажання та коло інтересів, ми не бачимо рекомендації подивитися новини спорту, саме тоді, коли підсвідомо бажаємо це зробити. [2] А за допомогою правильних алгоритмів та обробки великої кількості даних веб-сайт побудований на новій технології можуть автоматично рекомендувати нам потрібні новини, або публікації користувачів на певну тему.

Також, якщо відвідати популярні сайти відеохостинги, або онлайн-кінотеатри, ми можемо побачити рекомендації від сайту, які саме ми хотіли бачити, та починати шукати, ось таке спрощення користувальницького досвіду роботи з інтернет-ресурсами і є правильною роботою алгоритмів, які працюють на основі інформації, яку ми шукали раніше, або яку так і не переглянули.

Інновації, що використовуються у «Web 3.0», можуть змінювати велику кількість галузей. В електронній комерції персоналізовані рекомендації та покращені можливості пошуку покращують досвід користувачів. А у сфері охорони здоров'я сполучні інформаційні системи з даними дозволяють більш точно аналізувати діагнози, наводячи лікарів на правильні методи лікування людей, графік приймання ліків, плани лікування. Розумні міста використовують аналітику даних у режимі реального часу для ефективного управління ресурсами.

Великим проєктом, в якому використовується «Web 3.0» є метасвіт. Без впровадження у нього цієї технології, ми не зможемо представити забезпечення основи для взаємодії між різними платформами віртуальної та доповненої реальності. Це дозволяє безперешкодно передавати грошові активи та інші дані між різними середовищами, сприяючи створенню

цілісного користувацького досвіду. Через те, що «Web 3.0» має чіткий акцент на максимальну децентралізацію усіх процесів, він зможе надати користувачам відчувати свою цифрову ідентичність і захист персональних даних, тим самим підвищуючи безпеку і конфіденційність у метасвіті. [3] Він формує наше майбутнє, і скоріше за все, в ньому цифрова взаємодія стане більш глобальною та без кордонної, породжуючи справді інтегрований і розширений метасвіт.

Авжеж, «Web 3.0» має в собі певні недоліки та складності у реалізації. Складність впровадження семантичних технологій і підтримки настільки конкретних користувацьких метаданих створює перешкоди для широкого впровадження. [4] Побоювання деяких користувачів стосовно конфіденційності виникають через потенціал для збільшення обміну даними та прозорості. Крім того, децентралізований характер «Web 3.0», надаючи переваги у сфері безпеки, також створює проблеми у регулюванні та управлінні цифровим ландшафтом, що потенційно може сприяти незаконній діяльності.

Враховуючи усі переваги та недоліки, «Web 3.0», однозначно він змінить правила в інтернеті, більше контролю перейде до користувачів, сервіси стануть більш децентралізовані, буде розвинена кросплатформність, підв'язка до криптогаманців та інші новітні технології, які рухають нас у майбутнє. Потрібно лише правильно регулювати використання для забезпечення безпеки інших користувачів інтернету, забезпечити захист прав інтелектуальної власності та забезпечити високий рівень захисту. Саме тоді можна буде повноцінно переходити на новітню технологію, а зараз лише активно стежити за нововведеннями та взяти участь у створенні нашого майбутнього.

ЛІТЕРАТУРА

1. Що таке Web 3.0 та чим воно важливо?
2. URL: <https://academy.binance.com/uk/articles/the-evolution-of-the-internet-web-3-0-explained>
3. Що таке Web 3.0 і які недоліки нинішнього інтернету він має намір виправити.
4. URL: <https://www.imena.ua/blog/what-is-web-3-0/>
5. Web 3.0 і блокчейн: куди несеться інтернет і до чого готуватися користувачам
6. URL: <https://www.epravda.com.ua/columns/2022/09/29/692027/>
7. Understanding The Impact Of Web 3.0 On The Future Of Business
8. URL: <https://www.forbes.com/sites/forbestechcouncil/2022/08/17/understanding-the-impact-of-web-3-0-on-the-future-of-business/?sh=79e8fef62f75>

ПРО ПРОБЛЕМУ ІМПОРТУ ПЕРСОНАЛЬНИХ ДАНИХ СТУДЕНТІВ З БАЗИ ДАНИХ ЄДЕБО ДО EDUCATION

Кот В. В.

*кандидат технічних наук, спеціаліст вищої категорії, викладач-методист
Відокремленого структурного підрозділу «Рівненський фаховий коледж Національного
університету біоресурсів і природокористування України»*

Сучасний освітній сектор входить у період інтенсивного розвитку технологій, що супроводжується збільшенням обсягів персональних даних студентів. Впровадження інформаційних технологій у навчальні заклади дало можливість автоматизувати та оптимізувати багато процесів, що сприяє покращенню якості

освіти та підвищенню рівня організації. Однак, існують певні труднощі при імпорті персональних даних студентів з баз даних, таких як Єдиної державної електронної бази освіти (ЄДЕБО) та Education. Імпорт даних може знадобитися якщо навчальних заклад є коледжом і студенти там також здобуваєть повну загальну середню освіту. Як відомо для управління обміну та зберігання даних про освітній процес в Україні використовується ЄДЕБО. Вона виконує роль ключового компонента інформаційної системи освіти і має велике значення для ефективного управління та надання доступу до інформації про студентів, навчальні заклади, педагогічний персонал та інші важливі дані. В ЄДЕБО доступний функціонал по генерації різних документів, зокрема створення дипломів для студентів, які закінчили навчання. Цей функціонал значно спрощує процес виготовлення дипломів і дозволяє швидко та ефективно генерувати ці документи.

Однак, дещо неочікувано, в ЄДЕБО відсутній функціонал по виготовленню свідоцтв про повну загальну середню освіту. Для отримання свідоцтв про освіту використовується інша база даних, Education. Це створює певні проблеми в закладах фахової передвищої освіти, оскільки вся необхідна інформація про студентів міститься в ЄДЕБО, але звідти неможливо замовити виготовлення свідоцтв про освіту. Тому доводиться переносити дані з ЄДЕБО в Education.

У таких обставинах було б доцільно розробити спеціальний механізм експорту даних, щоб забезпечити зручний та автоматизований обмін інформацією між цими базами даних. На щастя, такий механізм вже існує для вивантаження особистих даних студентів з ЄДЕБО у форматі .csv. Проте проблема полягає в тому, що Education не підтримує можливість імпорту даних з .csv. У ньому є можливість імпорту з текстового файлу, але цей формат не має нічого спільного з вивантаженнями у форматі .csv з ЄДЕБО. Він представляє собою набір полів (рядків) даних, розділених символом "|". Наприклад: Петренко|Петро|Петрович|0|15.08.2006|8||556194074|1|3894555555|0|||||0|30.06.2023|||||||||||||1|XM|55557650|0.

Це означає, що при перенесенні даних з ЄДЕБО в Education необхідно виконати процес конвертації, тобто перетворення даних з одного формату в інший. Конвертація даних може бути складним завданням, оскільки формати мають різні структури і організацію. Необхідно враховувати різницю в структурі полів, типах даних, взаємозв'язках та інших параметрах. Більш того з року в рік сама база ЄДЕБО змінюється, наприклад з'являються або вилучаються нові поля з даними. Це треба враховувати при проектуванні конвектора.

Крім того, відмінність у форматах також може створювати проблеми з точністю даних під час конвертації. Наприклад, поля, які мають числовий тип даних у ЄДЕБО, можуть вимагати перетворення або адаптації до відповідного типу даних у форматі Education. Це може вплинути на точність та інтегритет даних під час перенесення.

Для конвертації даних з ЄДЕБО в Education був розроблений спеціальний конвертер рис. 1. Даний ковертер можна завантажити за посиланням

<https://drive.google.com/drive/folders/1JSgAD4wcrmbZNP6M1JFNwwwu2RoQj2Gv?usp=sharing>.



Рис. 1. Головне вікно конвертера

Для відкриття файлу який необхідно конвертувати треба виконати команду "File" (Файл) → "Open" (Відкрити). В діалоговому вікні яке з'явиться вибрати розташування файлу, який потрібно конвертувати, за допомогою діалогового вікна "Open File" (Відкрити файл). Відкритий файл відобразиться в вікні програми. Для налаштування параметрів конвертації необхідно зліва у вікні програми ввести номери необхідних стовпців з яких будуть братися дані, ввести дати видачі свідоцтв та контрольну дату після чого в меню "Parameters" (Параметри) натиснути нопку "Save" (Зберегти) для застосування змін.

Для конвертації файлу необхідно натиснути відповідну функціональну кнопку у вікні програми. Після чого відкриється конвертований файл який можна зберегти у відповідну папку.

Дані з конвертованого файлу можна імпортувати в Education після чого приступити до формуванню пакетів по замовленню свідоцтв про повну загальну середню освіту.

ЛІТЕРАТУРА

1. Інструкція по роботі з ЄДЕБО [Електронний ресурс] – URL: <https://www.infoeurs.gov.ua/edebo/instructions/> (дата звернення: 02.08.2023).
2. Як внести дані і модуль «ДОКУМЕНТИ ПРО ОСВІТУ» та експортувати їх у програму EDUCATION [Електронний ресурс] – URL: https://www.youtube.com/watch?v=QkIXYq9rE-k&ab_channel=%D0%90%D0%BD%D0%B4%D1%80%D0%B5%D0%B9%D0%A0%D1%83%D0%B4%D0%B5%D0%BD%D0%BA%D0%BE (дата звернення: 02.08.2023).

3. Сайт ІВС «Освіта» [Електронний ресурс] – URL: <https://osvita.net/topic/%D0%BF%D1%80%D0%BE-%D0%B4%D0%BE%D0%B4%D0%B0%D1%82%D0%BE%D0%BA/> (дата звернення: 02.08.2023).

ІННОВАЦІЙНІ ДОСЛІДЖЕННЯ ТА ЗАСТОСУВАННЯ МАТЕМАТИЧНИХ МОДЕЛЕЙ ДЛЯ ВИРІШЕННЯ СКЛАДНИХ ПРОБЛЕМ

Кузьменко Д. О.

*здобувачка першого (бакалаврського) рівня вищої освіти
Львівського національного університету імені Івана Франка*

Гриньків Р. В.

*здобувач першого (бакалаврського) рівня вищої освіти
Львівського національного університету імені Івана Франка*

У сучасному світі, повному невизначеності та складних викликів, роль математичних моделей у вирішенні проблем набуває все більшого значення. Нинішні проблеми, такі як зміни клімату, епідеміологічні пандемії та економічна нестабільність, вимагають інноваційних підходів та глибокого розуміння для їх вирішення. Ця конференція присвячена обговоренню ролі математичних моделей у розв'язанні сучасних викликів та їх внеску в розвиток науки та техніки у XXI столітті.

Роль математичних моделей в аналізі кліматичних змін

Математичні моделі грають важливу роль в аналізі та розумінні кліматичних змін. Вони допомагають науковцям уявити, передбачити та оцінити вплив різних факторів на кліматичну систему Землі. Оскільки реальних експериментів з кліматом провести не можна, математичні моделі є ключовим інструментом для вивчення таких складних і нелінійних процесів.

Ці моделі базуються на фізичних законах та величезних об'ємах даних, зібраних від спостережень із різних джерел. Математичні рівняння, що описують тепловий обмін, атмосферний рух, взаємодію сонячної радіації та інші процеси, допомагають створити уявлення про те, як працює кліматична система. [1, ст. 106]

Такі моделі можуть бути різнорівневими: від простих енергетичних балансів до складних тривимірних чисельних симуляцій атмосферних процесів. Вони допомагають науковцям аналізувати різні сценарії розвитку подій, такі як вплив збільшення викидів парникових газів на глобальне потепління. [3, ст. 156]

Також математичні моделі допомагають визначити важливі параметри та фізичні процеси, які впливають на клімат. Вони дозволяють розкрити причинно-наслідкові зв'язки між змінами клімату та різними факторами, такими як забруднення атмосфери, зміни в сонячній активності та інші.

Завдяки математичним моделям, науковці можуть розробляти сценарії майбутнього розвитку клімату, оцінювати можливі ризики та робити рекомендації для управління цими ризиками. Моделі також допомагають

покращувати прогнози кліматичних змін, доповнюючи наявні спостереження і допомагаючи зрозуміти складні взаємозв'язки в кліматичній системі.

У підсумку, роль математичних моделей в аналізі кліматичних змін полягає в тому, щоб надати науковцям інструмент для вивчення та розуміння цих складних процесів. Вони допомагають прогнозувати можливі наслідки та ефективно реагувати на виклики, пов'язані зі змінами клімату.

Математичні моделі в боротьбі з епідеміологічними пандеміями

Математичні моделі є важливим інструментом в аналізі та прогнозуванні епідеміологічних пандемій. Вони допомагають науковцям та органам охорони здоров'я краще зрозуміти динаміку поширення інфекційних хвороб та оцінювати ефективність різних стратегій боротьби з ними. [5, ст. 156]

Математичні моделі враховують такі фактори, як швидкість передачі інфекції, контакт між особами, імунітет населення, а також ефективність вакцинації та інших інтервенцій. Вони можуть бути базовими (на основі простих диференціальних рівнянь) або складними комп'ютерними симуляціями, які враховують численні фактори взаємодії. [7, ст. 1]

Ці моделі дозволяють прогнозувати можливі сценарії розвитку епідемії, такі як кількість заражених, госпіталізованих та летальних випадків. Вони також можуть допомогти визначити, які стратегії (наприклад, карантин, масова вакцинація) будуть найбільш ефективними у мінімізації поширення хвороби. [5, ст. 205]

Математичні моделі є інструментом прийняття рішень для органів охорони здоров'я та урядових органів. Вони допомагають розробляти оптимальні стратегії контролю та управління пандемією. Однак важливо пам'ятати, що моделі базуються на припущеннях та наборі даних, які можуть змінюватись з часом.

Загалом, математичні моделі грають важливу роль в боротьбі з епідеміологічними пандеміями, допомагаючи зрозуміти динаміку поширення хвороб та розробляти ефективні стратегії мінімізації їхнього впливу на суспільство.

Математичні моделі в контексті економіки використовуються для аналізу та прогнозування різних аспектів економічної діяльності. Вони допомагають зрозуміти та вивчати взаємозв'язки між економічними змінними та процесами. Ці моделі можуть бути як простими математичними рівняннями, так і складними комп'ютерними симуляціями. [6, ст. 6]

Математичні моделі в економіці допомагають:

1. Прогнозування економічних тенденцій: Моделі дозволяють вивчати залежності між економічними показниками, що дозволяє прогнозувати розвиток економіки на основі різних сценаріїв.

2. Аналіз впливу факторів: Вони дозволяють оцінювати, які зміни в одній галузі економіки можуть призвести до змін у інших галузях, а також визначати ключові фактори, які впливають на економічний розвиток.

3. Вивчення ризиків і стрес-тестування: Моделі допомагають аналізувати можливі наслідки різних ризиків і стрес-тестів для економіки, що дозволяє розробляти стратегії мінімізації ризиків.

4. Визначення оптимальних стратегій: Вони допомагають визначити оптимальні рішення для досягнення конкретних економічних цілей, таких як зростання ВВП, зменшення безробіття тощо.

5. Оцінка ефективності політик: Математичні моделі допомагають визначити, як різні господарські політики та реформи можуть вплинути на економіку, а також оцінювати, які з них є найбільш ефективними.

У загальному контексті, математичні моделі допомагають створювати аналітичний фреймворк для розуміння складних економічних процесів та прийняття обґрунтованих рішень для забезпечення стабільного та стійкого економічного розвитку.

Математичні моделі – це ключ до інноваційного розвитку та створення стійкого майбутнього.

ЛІТЕРАТУРА

1. «Macroeconomics» by N. Gregory Mankiw
2. «Introductory Econometrics: A Modern Approach» by Jeffrey M. Wooldridge
3. «Dynamic Macroeconomic Theory» by Thomas J. Sargent
4. «Econometric Models, Techniques, and Applications» by Michael D. Intriligator
5. «Climate Change Modeling: An Assessment of the State-of-the-Art» by E. Roe and M. Baker.
6. «Dynamic Stochastic General Equilibrium Models: Assessing Their Properties and Presenting an Application to New Zealand» by O. Lancee and G. C. Lim.
7. «Mathematical Models in Epidemiology» by F. Brauer and C. Castillo-Chavez.

ОПТИМІЗАЦІЯ ПРОГРАМНОГО ЗАБЕЗПЕЧЕННЯ WEB-СЕРВЕРА NGINX

Лотюк Ю. Г.

кандидат педагогічних наук, доцент

Приватного вищого навчального закладу

*«Міжнародний економіко-гуманітарний університет
імені академіка Степана Дем'ячука»*

Web-сервер на відміну від звичайного файлового сервера потребує особливої підтримки, як у вигляді спеціалізованого програмного забезпечення, так і фізичного обладнання. Тому що Web-сервер орієнтований на звернення від браузерів, антивірусів, цифрової побутової техніки IoT. На відміну від файлового сервера, де запити надходять лише від користувачів.

Web-сервер має ефективно працювати в режимі активного навантаження. Під час вибору Web-сервера важливо оцінити сумісність з операційною системою не лише його компонентів, але і програмного забезпечення, щоб сервер працював максимально швидко та безперебійно.

Окрім роботи з Web-сторінками Web-сервер веде статистику запитів, взаємодіє з сервісами електронної пошти, виконує функцію авторизації чи аутентифікації, перевіряє сертифікати безпеки тощо.

Щоб підібрати оптимальне поєднання апаратного та програмного забезпечення, маємо врахувати кількість запитів в одиницю часу, обсяг жорсткого диска для зберігання даних, його фізичний розмір та місце зберігання бази даних [1]. Актуальною є задача правильного вибору та подальшого налаштування Web-сервер для надійної та безперебійної його роботи.

Дослідивши процес обміну інформацією Web-сервера з браузерами, компонентами IoT, гаджетами тощо, та проаналізувавши його, були створені файли конфігурації Web-сервера для зручного, простого у використанні та швидкого обміну даними.

Досліджувався Web-сервер, розгорнутий на базі операційної системи Linux, його налаштування, підключені модулі, задіяні ресурси, налаштування параметрів операційної системи для забезпечення роботи Web-сервера, процес формування відповідей Web-сервером, їх оптимізація, стиснення, підлаштування під пристрій з якого прийшов запит [5].

Сервер Nginx - це спеціалізоване програмне забезпечення, яке керує обробкою запитів користувачів (HTTP-запити від клієнтів мережі – web-браузерів) і генерує відповіді у вигляді HTML-коду, які web-браузери клієнтської сторони інтерпретують у формат Web-сторінок, що легко читаються [3].

На даний момент Web-сервер Nginx є одним з найнадійніших серверних програм завдяки керованій подіями асинхронній архітектурі [2]. Основою Nginx є асинхронні алгоритми. Сервер генерує робочі процеси, завдяки чому йому вдається одночасно обробляти величезну кількість запитів, що надходять. Усі робочі процеси виконуються незалежно один від одного. У межах кожного робочого процесу виконуються робочі з'єднання. Обробка з'єднань відбувається лише в тому випадку, якщо було згенеровано нову подію. Таким чином, маємо тришарову архітектуру Web-сервера: 1. Робочі з'єднання – структурні одиниці робочого процесу; 2. Запити надходять від робочих з'єднань до робочих процесів; 3. Всі дані надходять до головного процесу, що надає кінцеві результати обробки [3].

Nginx - однопотокний сервер, що не генерує процеси для кожного нового з'єднання. Цим обумовлена рівномірність використання ресурсів фізичного сервера (процесор, ОЗП) навіть під час обробки великої кількості запитів.

Продуктивність. Nginx показує високу швидкість обробки підключень статичного контенту. За цим показником він обходить найближчого конкурента Apache вдвічі. Продуктивність при роботі з динамічними сайтами обох програмних продуктів приблизно однакова.

На відміну від Apache швидше відбувається обробка запитів, пов'язаних із статичним контентом. Однак Nginx не містить алгоритмів для самостійної обробки запитів до динамічних даних. Для цього використовується зовнішній процесор, який виконує функції обробки та повертає підсумковий результат Nginx.

Деякою незручністю є відсутність механізму динамічного підключення таких модулів, як шифрування, проксіювання, поштові функції тощо. Це підвищує безпеку, проте знижує гнучкість рішення порівняно з Apache.

Web сервер – це перша ланка в роботі будь-якого Web сайту. Він приймає запит від клієнта, формує відповідь та надсилає його назад клієнту (рис. 1). Коли кількість таких запитів зростає, швидкість роботи Web-сервера буде падати.



Рис.1. Робота Web сервера

Для підвищення ефективності роботи Web-сервера необхідно або провести стиснення запитів, або зменшити кількості запитів.

Усі сучасні браузери підтримують роботу зі стисненням Gzip. Web-сервер стискає вміст відповіді перед відправкою його клієнту, а браузер розпаковує його в момент отримання. Так можна заощадити до 70 % розміру файлу. Для клієнтів це означатиме вищу швидкість роботи Web сайту [5].

Для зменшення кількості запитів на сервер, потрібно мінімізувати кількість зовнішніх запитів зі сторінки, наприклад шляхом склеювання css/js, [5]. У файлі налаштувань mime.types потрібно визначити, який тип передається компресору.

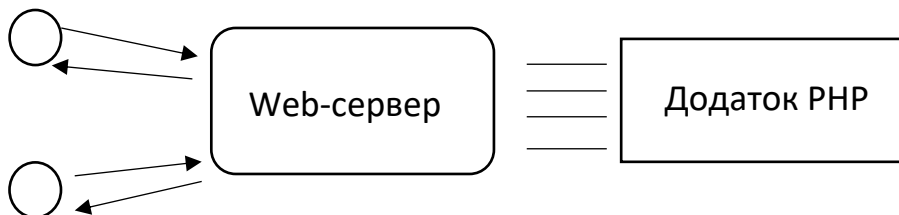
Ефективність роботи Web-сервера підвищуємо шляхом внесення оптимальних параметрів у файл конфігурації nginx.conf, який знаходиться за адресою /usr/local/etc/nginx/nginx.conf.

Серверні процесори фактично являють собою декілька окремих процесорів, пов'язаних дуже швидкою шиною. Вони спільно використовують ресурси і утворюють NUMA (Non-Uniform Memory Access, архітектура з неоднорідним доступом до пам'яті).

Для правильного використання NUMA потрібно розглядати кожен її вузол як окремий сервер.

Для сервера потрібно перевіряти: кількість вузлів; обсяг пам'яті кожного вузла, кількість процесорів на кожному вузлі, відстань між вузлами. На (рис.2) та (рис.3) показано приклад перевірки для процесора ноутбука.

```
[user@fedora ~]$ numactl --hardware
available: 1 nodes (0)
node 0 cpus: 0
node 0 size: 1917 MB
node 0 free: 73 MB
node distances:
node 0
0: 10
[user@fedora ~]$
```

```
[user@fedora ~]$ numastat -n -c

Per-node numastat info (in MBs):
                Node 0 Total
                -----
Numa_Hit         7757  7757
Numa_Miss         0     0
Numa_Foreign      0     0
Interleave_Hit    5     5
Local_Node       7757  7757
Other_Node        0     0
[user@fedora ~]$
```

Рис. 2. Аналіз вузлів NUMA у Linux **Рис. 3.** Перевірка кількості вузлів та обсягу пам'яті у кожному з вузлів

Дослідження проводилися для одиночного Web-сервера. У результаті дослідження створені файли конфігурації Nginx та файли конфігурацій ОС Linux, які забезпечують найбільш ефективну роботу Web-сервера в парі з операційною системою.

Досліджені технічні параметри роботи Web-сервера Nginx для мобільних гаджетів, браузерів та елементів IoT, ці результати використані для збільшення продуктивності сервера.

ЛІТЕРАТУРА

1. Оптимальна конфігурація веб-серверу. Internet publications. URL: <http://www.nas.gov.ua/> (дата звернення: 23.05.2023).
2. Веб-сервер NGINX для Linux. Internet publications. URL: <https://freehost.com.ua/ukr/faq/wiki/chto-takoe-nginx/> (дата звернення: 28.08.2023).
3. Ігорь Грегорченко // Оптимизация Web сервера. Internet publications. URL: <https://highload.today/optimizatsiya-web-servera/> (дата звернення: 28.08.2023).
4. Ігорь Грегорченко // Детальное описание настройки Nginx для оптимальной работы. Internet publications. URL: <https://highload.today/index-php-2009-04-24-nastroyka-nginx/> (дата звернення: 28.08.2023).
5. Макс Матюхин // Оптимизация веб-серверов для повышения пропускной способности и уменьшения задержки. Internet publications. URL: <https://highload.today/optimizatsiya-web-servera/> (дата звернення: 28.0.2023).

АНАЛІЗ І КЛАСИФІКАЦІЯ КВАНТОВИХ МЕРЕЖ ДЛЯ ПОБУДОВИ ІНТЕРНЕТУ

Павлюк Д. Ю.

*здобувач третього (освітньо-наукового) рівня вищої освіти
Державного університету
«Житомирська політехніка»*

Актуальність дослідження в області квантових мереж обумовлена постійним

розвитком квантових технологій та їхньою впливом на інформаційні технології. Сучасний світ потребує ефективних та надійних засобів передачі даних, але водночас, здатних впоратися зі зростаючою кількістю обчислювальних завдань. Відомо, що квантові мережі можуть відкрити нові можливості для досягнення цих цілей. Тому, дослідження аналізу та класифікації квантових мереж для побудови інтернету вирішує завдання розкриття їхнього потенціалу, а також визначення їхніх переваг та обмежень.

Квантовий Інтернет використовує фундаментальні поняття квантової механіки для мереж. Основними атрибутами квантового Інтернету є передові квантові явища та протоколи (такі як квантова суперпозиція та квантова заплутаність, квантова телепортація та вдосконалені методи квантового кодування), безумовна безпека (квантова криптографія) і заплутана структура мережі[2, с. 1; 8, С. 52–63].

Така складна технологія, матиме не менш складну архітектуру, тому далі буде наведено можлива класифікація квантових мереж за трьома основними характеристиками а саме за : типом кубітів, топологією, масштабом. Всю картину класифікації квантових мереж можна переглянути на рисунку 1.



Рис.1. Схема класифікації квантових мереж

«Тип кубітів» - квантові мережі можуть використовувати різні типи кубітів, такі як іони в пастці, оптичні кубіти і супер провідні кубіти. «Іони в пастці» - це один з найперспективніших видів кубітів. Вони можуть бути захоплені в електричному полі і налаштовані на різні квантові стани. Це дозволяє виконувати надійні і точні квантові операції. «Оптичні кубіти» – представляють собою фотони, або кванти світла. Фотони можуть бути використані для виконання квантових операцій, таких як заплітання і квантова телепортація. «Супер провідні кубіти» - представляють собою електрони, які рухаються по супер провідному ланцюжку. Супер провідні кубіти можуть бути використані для виконання квантових операцій, таких як квантовий гейтинг і квантовий вимір[5, с. 16–27; 8, С. 52–63].

«Топологія» – квантові мережі можуть мати різну топологію а саме: лінійні мережі, кільцеві мережі і мережі з повною зв'язністю. «Лінійні мережі» – це

найпростіший тип квантових мереж. Вони складаються з ланцюга кубітів, які з'єднані між собою. Лінійні мережі є простими в реалізації, але вони мають обмежену здатність обробляти інформацію. «Кільцеві мережі» - це більш складний тип квантових мереж, ніж лінійні мережі. Вони складаються з кола кубітів, які з'єднані між собою. Кільцеві мережі мають кращу здатність обробляти інформацію, ніж лінійні мережі, але вони все одно обмежені в масштабі. «Мережі з повною зв'язністю» - це найбільш складний тип квантових мереж. Вони складаються з кубітів, які з'єднані між собою всіма можливими способами. Мережі з повною зв'язністю можуть обробляти інформацію будь-якого розміру, але вони є найскладнішими в реалізації.

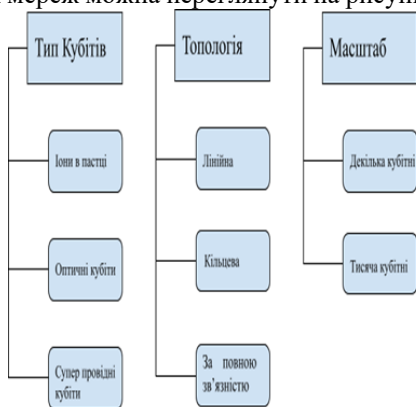
«Масштаб» – квантові мережі можуть бути різної масштабності, від невеликих мереж з декількома кубітами до великих мереж з тисячами кубітів.

«Малі мережі» – це мережі з декількома кубітами можуть використовуватися для виконання простих квантових операцій. «Великі мережі – це мережі з тисячами кубітів можуть використовуватися для вирішення складних проблем.

Найбільш поширеною класифікацією квантових мереж є класифікація за типом кубітів. Квантові мережі, які використовують іони в пастці, є одними з найпередовіших. Іони в пастці можуть бути захоплені в електричному полі і налаштовані на різні квантові стани. Це дозволяє виконувати надійні і точні квантові операції.

Оптичні кубіти є іншим популярним типом кубітів. Оптичні кубіти представляють собою фотони, або кванти світла. Фотони можуть бути використані для виконання квантових операцій, таких як заплітання і квантова телепортація.

Супер провідні кубіти є ще одним типом кубітів. Супер провідні кубіти представляють собою електрони, які рухаються по супер провідному ланцюжку. Супер провідні кубіти можуть бути використані для виконання квантових операцій, таких як квантовий гейтинг і квантовий вимір.

Квантові мережі з різною архітектурою мають свої переваги і недоліки. Лінійні мережі є простими в реалізації, але вони мають обмежену здатність обробляти інформацію. Кільцеві мережі мають кращу здатність обробляти інформацію, ніж лінійні мережі, але вони все одно обмежені в масштабі. Мережі з повною зв'язністю можуть обробляти інформацію будь-якого розміру, але вони є найскладнішими в реалізації.

Квантові мережі з різною шкалою мають різні можливості. Маленькі мережі з декількома кубітами можуть використовуватися для виконання простих квантових операцій натомість тисяча кубітні здатні підтримувати колосальний інформаційний потік.

Аналіз та класифікація різних типів квантових мереж свідчать про їхню потенційну важливість у майбутньому інформаційних технологій. Дослідження розкривають переваги та обмеження кожного типу мереж, а також створюють основу для подальших досліджень з метою оптимізації їхнього функціонування та застосування.

ЛІТЕРАТУРА

1. Fang, K., Zhao, J., Li, X., et al. Quantum NETwork: from theory to practice. *Sci. China Inf.* 2023. Sci. 66, 180509
2. Gyongyosi, Laszlo and Imre, Sandor Advances Quantum Internet. *Association for Computing Machinery*. 2022. № 8. С. 52–63
3. Koudia, S., A. S. Cacciapuoti, K. Simonov and M. Caleffi How Deep the Theory of Quantum Communications Goes: Superadditivity, Superactivation and Causal Activation. *IEEE Communications Surveys & Tutorials*. 2022. № 4. С. 1926-1956
4. M. Caleffi, K. Simonov and A. S. Cacciapuoti, Beyond Shannon Limits: Quantum Communications Through Quantum Paths. *IEEE Journal on Selected Areas in Communications*. 2023. № 8. С. 2707-2724
5. Остапов С.Е., Добровольський Ю.Г. Квантова інформатика та квантові обчислення. *Чернівці ЧНУ*. 2021. 99 с.

РОЛЬ СУЧАСНИХ СИСТЕМ МОНІТОРИНГУ У ПРОТИДІІ ІНФОРМАЦІЙНИМ ЗАГРОЗАМ

Прокопенко О. С.

*доктор філософії, начальник науково-дослідної лабораторії
навчально-наукового центру стратегічних комунікацій
у сфері забезпечення національної безпеки та оборони
Національного університету оборони України*

Лашин Я. О.

*науковий співробітник
навчально-наукового центру стратегічних комунікацій
у сфері забезпечення національної безпеки та оборони
Національного університету оборони України*

Сівоха І. М.

*науковий співробітник
навчально-наукового центру стратегічних комунікацій
у сфері забезпечення національної безпеки та оборони
Національного університету оборони України*

У сучасному світі інформаційний простір став важливим елементом суспільного життя та міжнародних відносин. Зростаюча кількість даних, що поширюються через інтернет та соціальні мережі, призвела до збільшення інформаційних загроз, таких як фейкові новини, кібератаки та інші форми дезінформації. У зв'язку з цим, розробка та застосування сучасних систем моніторингу інформаційного простору стали невід'ємною складовою боротьби з інформаційними загрозами.

Інформаційні загрози можуть мати серйозні наслідки для державної безпеки, суспільства та економіки. Фейкові новини, розповсюджені швидко та масштабно, можуть викликати паніку серед населення, спричинити розкол у суспільстві, вплинути на політичні процеси тощо.

Для ефективної протидії інформаційним загрозам необхідно мати системи моніторингу, які здатні відстежувати, аналізувати та реагувати на негативні

тенденції в інформаційному середовищі. Сучасні системи моніторингу інформаційного простору використовуються для виявлення та аналізу інформації з різних джерел, включаючи соціальні мережі, новинні сайти, форуми та інші. Ці системи дозволяють виявляти незвичні або підозрілі дії в мережі та аналізувати їх для виявлення можливих загроз [1, с. 11–12; 2, с. 175–177].

Одним із головних завдань систем моніторингу інформаційного простору є виявлення фейкових новин та дезінформації. Системи моніторингу використовують технології аналізу текстів та мовлення, що дозволяє виявляти недостовірну, маніпулятивну або шкідливу інформацію.

Також системи моніторингу дозволяють аналізувати активність у соціальних мережах, що є важливим аспектом в протидії фейковим новинам та дезінформації.

Окрім того, системи моніторингу інформаційного простору дозволяють виявляти тенденції та тренди в інформаційному просторі та прогнозувати можливі ризики. Такі можливості дозволяють виявляти та запобігати можливим загрозам, впливаючи на ситуацію заздалегідь [1, с. 13–14; 2, с. 180–182].

Інформаційні системи моніторингу забезпечують збір, аналіз та обробку великого обсягу даних з метою виявлення небажаних активностей та загроз.

Основні технології які використовують системи моніторингу інформаційного простору:

Штучний інтелект (AI) та машинне навчання (ML): Використання AI та ML дозволяє автоматизувати процес виявлення та аналізу небажаних активностей в інформаційному просторі. Системи можуть навчитися розпізнавати патерни та аномалії, що допомагає виявляти загрози швидше та ефективніше.

Біг-дата (Big Data) та аналітика: Завдяки розвитку технологій збирання та збереження великого обсягу даних, стає можливим проводити глибокий аналіз інформації для виявлення складних зв'язків та трендів. Це допомагає виявляти нові загрози та реагувати на них швидше.

Аналіз текстів та мовлення: Системи моніторингу використовують технології аналізу текстів та мовлення, що дозволяє виявляти недостовірну, маніпулятивну або шкідливу інформацію.

Візуалізація даних: Використання візуалізації даних дозволяє користувачам більш зрозуміло та ефективно аналізувати інформацію.

Одним з прикладів використання моніторингу у протидії інформаційним загрозам є використання моніторингу фейків та російської дезінформації в українських онлайн-медіа. Український інформаційний простір зазнає значного впливу дезінформації, особливо в умовах війни. У цьому контексті моніторинг фейків та дезінформації може допомогти виявити та запобігти їх поширенню[3].

Отже, моніторинг інформаційного простору є важливим інструментом для протидії інформаційним загрозам. Використання сучасних систем моніторингу дозволяє збирати, аналізувати та обробляти великі обсяги даних для виявлення небажаних активностей та загроз. Основні технології в цій галузі включають: використання штучного інтелекту, аналітику великих даних та візуалізацію отриманих даних. Ці технології роблять моніторинг інформаційного простору ефективнішим та допомагають виявляти та аналізувати негативні тенденції у

поширенні інформації, що дозволяє забезпечити більшу довіру до інформації та захистити суспільство від можливих наслідків дезінформації та інших інформаційних загроз.

ЛІТЕРАТУРА

1. Любовець Г. В., Король В. Г. Аналіз підходів до моніторингу інформаційного простору в Україні. *Держава та регіони. Серія: Соціальні комунікації*. 2015. №3. С. 10–16. - URL: http://nbuv.gov.ua/UJRN/drsk_2015_3_4 (дата звернення: 19.08.2023).
2. Тищенко В. С., Мужанова Т. М. Дезінформація і фейкові новини: ознаки та методи виявлення в мережі інтернет. Електронне фахове наукове видання «*Кібербезпека: освіта, наука, техніка*» 2022. 2(18), 175–186. <https://doi.org/10.28925/2663-4023.2022.18.175186> (дата звернення: 19.08.2023).
3. Методологія моніторингу фейків та російської дезінформації в українських онлайн-медіа. *Інститут масової інформації*. URL: <https://imi.org.ua/monitorings/metodolohiia-monitorynhu-feyktiv-ta-rosiys-koi-dezinformatsii-v-ukrains-kykh-onlayn-media-i28321> (дата звернення: 19.08.2023).

МОДЕЛЬ УПРАВЛІННЯ ПРОГРАМНИМИ ПРОЕКТАМИ

Рейда О. М.

кандидат технічних наук,

доцент кафедри програмного забезпечення

Вінницького національного технічного університету

Цілі, функції та інструменти проектного менеджменту у сукупності формують модель управління програмним проектом.

Відповідно до визначення Інститутом управління проектами США (Project Management Institute — PMI) управління проектами це методологія організації, планування, управління, координації трудових, фінансових і матеріально-технічних ресурсів впродовж проектного циклу, що спрямована на ефективне досягнення мети проекту.[1]

Розрізняють такі схеми управління проектом: «базова», «розширеного управління», «повного управління».

«Базова» система управління проектом передбачає, що керівником проекту є представник замовника, який не несе фінансової відповідальності за ухвалені рішення. Керівник проекту забезпечує координацію і управління ходом розробки і реалізації проекту.

Характерною рисою системи «розширеного управління» є відповідальність за проект керівника в межах фіксованого бюджету, який забезпечує управління і координацію процесів проекту. Відповідальність покладається на керівника проекту в межах контрактних умов.

Система «повного управління» базується на залученні до управління проектом спеціалізованих груп або компаній, які несуть повну відповідальність перед замовником за виконання проекту.

Основними принципами управління проектами є цілеспрямованість, системність, комплексність, забезпеченість, пріоритетність, економічна безпека заходів, які плануються.

Головною метою управління проектами є рішення задач в найкоротші терміни, з найменшими витратами і максимальної якості. За даними РМІ процес управління проектами складається з 9 функцій:

- 1) управління обсягом проекту;
- 2) управління витратами;
- 3) управління часом;
- 4) управління якістю,
- 5) управління людськими ресурсами;
- 6) управління комунікаціями;
- 7) управління контрактами/постачанням;
- 8) управління ризиком;
- 9) управління проектною інтеграцією.

Ефективність виконання проекту залежить від рішень на кожній стадії. Для декомпозиції проекту на доступні і керовані частини використовується робоча структура проекту - WBS (Work Breakdown Structure). Після формування WBS створюється організаційна структура проекту OBS (Organization Breakdown Structure). OBS визначає відносини між учасниками проекту, їх відповідальність і повноваження в процесі реалізації проекту.[2] Після визначення WBS і OBS проводиться планування термінів виконання проектних робіт, складання сіткових графіків, формування діаграми Ганта для календарного планування. Система контролю домінує на етапі реалізації проекту, встановлює основу для спостереження, оцінки і приведення початкового плану у відповідність зі змінами. Контроль пов'язаний із системами звітності та оцінки. Основним методом оцінки проекту є метод скоригованого бюджету, який дозволяє визначити рівень виконання проектних робіт щодо встановлених термінів, обсягів і затрат.

ЛІТЕРАТУРА

1. Батенко Л. П. Управління проектами: навч. посібник /Л.П. Батенко, О.А. Загородніх, В.В. Ліщинська. – К. КНЕУ, 2005. – 231 с.
2. Микитюк П. П. Управління проектами: Навч. пос. [для студ. вищ. навч. закл.] / П. П. Микитюк – Тернопіль, 2014. – 270 с.

З ДОСВІДУ НАВЧАННЯ СТУДЕНТІВ АВТОМАТИЗОВАНОЇ РОЗРОБКИ ПРИСТРОЇВ НА ОСНОВІ БАЗОВИХ МАТРИЧНИХ КРИСТАЛІВ

Романюк О. Н.

*доктор технічних наук,
професор кафедри програмного забезпечення*

Романюк О. В.

кандидат технічних наук,

доцент кафедри програмного забезпечення

Вінницького національного технічного університету

Перспективний напрямок розробки сучасних пристроїв пов'язують з реалізацією цифрових схем на основі великих інтегральних схем (ВІС), зокрема, на основі базових матричних кристалів (БМК) [1-3]. Кафедра програмного забезпечення Вінницького національного технічного університету має практичний досвід у цьому напрямку. Кафедрою вперше в Україні виготовлено для серійного виробництва ВІС генератора векторів на основі БМК.

Використання ВІС на основі БМК дає можливість подолати труднощі, пов'язані зі збільшенням номенклатури інтегральних схем, і гарантує: значне зменшення терміну розробки; зменшення трудомісткості проектних робіт; малу споживану потужність; можливість побудови апаратури з малими масою й габаритними розмірами; високу надійність, властиву схемам з високим рівнем інтеграції.

Пропонується такий маршрут для проектування ВІС [1]: розробка принципової електричної схеми; логічне моделювання принципової електричної схеми; синтез тестів функціонального контролю; орієнтовний розрахунок електричної схеми; трасування; розробка й перевірка топології; розрахунок електричною схеми, враховуючи топологію; запис інформації на носій інформації і виготовлення фотосаблонів.

Перед початком розробки принципової електричної схеми студенти вивчають бібліотеку стандартних елементів і застосувати її згідно з вимогами на трасування, динамічними параметрами і вимогами на автоматизоване проектування. Розроблюючи схему, необхідно повністю використати всі логічні елементи однієї комірки, тобто неприпустимі, невикористані входи бібліотечних елементів. Проектуючи принципові електричні схеми, слід приблизно оцінити середній сумарний час затримки на ланцюжку логічних елементів, не враховуючи паразитних ємностей.

Розроблюючи принципову електричну схему, використовують відомі методи синтезу цифрових виробів, обґрунтовують вибір елементів. Особливу увагу при проектуванні слід звернути на структуру функціональних фрагментів, яка б забезпечувала простоту логічної моделі й процес трасування.

Студенти проводять обчислення апаратних витрат (кількість використаних базових комірок).

Після отримання топології кристала необхідно провести перевірчий розрахунок. Для цього слід обчислити паразитні ємності й опір зв'язків по алюмінієвих і полікремнієвих шинах, а також сумарну ємність по затворах.

Логічне проектування цифрового виробу [1, 2] полягає у розробці й послідовному налагодженні логічної моделі, яка є сукупністю проектною інформації про електричну схему, значення кодів частин, що програмуються, тестової перевірки роботи виробу (ТПР) і конструктивних виводів у обсязі, достатньому для проектування

топології й автоматичного синтезу програм контролю. Програма забезпечує налагодження методом логіко-часового моделювання

Проектування тестової перевірки (ТП) цифрової МВІС зводиться до проектування базисної послідовності елементарних перевірок яка реалізується за допомогою контрольньо-вимірювального обладнання. Елементарна перевірка - найпростіша перевірююча операція, що реалізується за командою управляючої програми. Протягом будь-якої елементарної перевірки кожний зовнішній вивід МВІС перебуває тільки в одному логічному стані.

Трасування НВМ зводиться до нанесення електричних з'єднань між вибраними комірками з допомогою змінного шару металізації. Основою для виконання трасування є технологічне креслення - трафарет для розведення.

Процес трасування зводиться до компоновки відповідних схем бібліотечних елементів на полі трафарету і розведення виводів бібліотечних елементів згідно зі з'єднаннями за схемою.

Для автоматизованого проектування розроблено бібліотеку логічних елементів для пакета прикладних програм OrCAD.

Виконання всіх етапів проектування ВІС дає можливість отримати базові знання та практичні навички для самостійної професійної діяльності в галузі САПР.

ЛІТЕРАТУРА

1. Методичні вказівки до виконання курсової роботи з дисципліни "САПР засобів обчислювальної техніки" / Уклад. О. Н. Романюк, О.М. Рейда. - Вінниця: ВНТУ, 2010. - 38 с
2. Базовий матричний кристал https://uk.wikipedia.org/wiki/Базовий_матричний_кристал
3. Olexandr N. Romanyuk, Oksana V. Romaniuk, Volodymyr P. Maidaniuk, Olexandr M. Reyda. Large Integrated Circuit of a Linear Interpolator Based On a Basic Matrix Crystal. IV International Scientific and Practical Conference Theoretical and Applied Aspects of Device Development on Microcontrollers and FPGAs, 2022.

АДАПТАЦІЯ НЕЙРОННИХ МЕРЕЖ КОХОНЕНА ДЛЯ КЛАСТЕРИЗАЦІЇ МАСШТАБОВАНИХ ОБРАЗІВ

Сяський В. А.

*кандидат технічних наук, доцент,
доцент кафедри інформаційних технологій та моделювання
Рівненського державного гуманітарного університету*

Сінчук А. М.

*кандидат технічних наук, доцент,
доцент кафедри інформаційних технологій та моделювання
Рівненського державного гуманітарного університету*

Робота із даними і знаннями лежить в основі більшості завдань та рішень штучного інтелекту. Під час проектування та розробки систем штучного інтелекту дані і знання проходять аналогічну трансформацію – від більш загальних множин і відношень до більш вузьких, конкретизованих для даної предметної області. Серед задач, що виникають при цьому і потребують вирішення, одними із базових є *класифікація* та *кластеризація* образів [5]. Задача *класифікації* передбачає виявлення ознак, які максимально характеризують окремі групи об'єктів досліджуваного набору даних – *класи*. За цими ознаками вхідні образи розділяються на класи, і новий об'єкт можна віднести до того чи іншого класу. *Кластеризація* є логічним продовженням ідеї класифікації. Це завдання більш складне, оскільки самі кластери та їх характерні ознаки не є відомими наперед. Результатом кластеризації є групування об'єктів на основі їх властивостей, що характеризують сутність цих об'єктів, у *кластери*. Об'єкти всередині кластера повинні бути «схожими» один на одного і «відрізнитися» від об'єктів інших кластерів. Чим більше схожі об'єкти всередині кластера і чим більше відмінностей між кластерами, тим точніша кластеризація.

Для вирішення задач класифікації та кластеризації поряд з іншими методами широко використовуються нейронні мережі [3]. Хороші результати демонструють *мережі зустрічного поширення* (*Counter Propagation*), що відноситься до багатопрощаркових мереж [6]. На відміну від багатьох моделей *мереж прямого поширення сигналу* (*Feed Forward*), зокрема тих, що навчаються за *процедурою зворотного поширення похибки* (*Back Propagation*), у яких окремі прошарки є однотипними, у мережах зустрічного поширення – два прошарки різного типу (*Кохонена* і *Гросберга*). Вважається, що нейронні мережі, які поєднують в якості будівельних блоків різні нейропарадигми, по архітектурі більш близькі до мозку людини, ніж однорідні структури. Каскадні з'єднання модулів різної спеціалізації дозволяють виконувати складні інтелектуальні обчислення. Основну класифікуючу функцію у таких мережах реалізує прошарок Кохонена.

У своїй найпростішій реалізації прошарок Кохонена функціонує за правилом «переможець отримує все» [2]. Це означає, що для деякого вхідного образу \vec{X} лише один нейрон-переможець активується, а всі решта нейрони перебувають у пасивному стані. В якості переможця обирається той із нейронів, у якого значення суми зважених вхідних сигналів найбільше. Цей визначальний принцип функціонування дозволяє прошарку Кохонена розподіляти вхідні вектори в групи подібних між собою – кластери. Адже, якщо деякий вхідний образ активує якийсь нейрон-переможець, то всі подібні до нього образи даватимуть аналогічний результат. Звичайно, що відмінні образи вже не даватимуть такого самого результату – швидше за все вони активуватимуть іншого переможця. Таким чином, у результаті самонавчання прошарок Кохонена отримує здатність не лише групувати подібні образи в спільні кластери, а й розділяти несхожі образи у різні кластери.

Класичний алгоритм навчання прошарку Кохонена передбачає локалізацію векторів ваг його нейронів серед сукупності векторів образів, що утворюють спільний кластер. Щоб для вхідного образу \vec{X} гарантувати активацію деякого нейрона-переможця j , потрібно, щоб його вектор ваг \vec{W}^j був найближчим до вектора \vec{X} серед векторів ваг усіх нейронів Кохонена. Так само близьким має бути вектор ваг \vec{W}^j до інших образів, що подібні до \vec{X} .

Скалярний добуток векторів можна вважати мірою подібності між ними, якщо розглядаються вектори однакової довжини. Тому в кластерному аналізі прийнято припущення про *правильність вибору масштабів і одиниць вимірювання ознак* [4]. Через неоднорідність одиниць вимірювання неможливо коректно встановити відстані між об'єктами. При розрахунках відстаней між образами у просторі їх ознак змінна, що має значно більше значення, буде домінувати над змінними з малими значеннями. Ця проблема вирішується за допомогою попередньої *стандартизації змінних*. Стандартизація або нормалізація приводить значення всіх перетворених змінних до єдиного діапазону значень шляхом вираження через відношення цих значень до якоїсь величини, що відображає певні властивості конкретної ознаки. Якщо всі образи привести до деякої спільної довжини, наприклад, одиничної, то визначальним критерієм подібності або відмінності векторів буде лише кут між ними.

Ця операція є оправданою і корисною, коли обробляються образи-вектори не лише різної довжини, а й різних напрямів. Оскільки нормалізація приводить вектори до спільної одиничної довжини, то всі вони розміщуються на одиничному колі (сфері, гіперсфері). При цьому подібні нормалізовані образи утворюватимуть скупчення точок на ньому – свого роду проєкції кластерів на одиничне коло. Якщо ж розглядаються колінеарні образи-вектори різної довжини (відповідні компоненти пропорційні), то при нормалізації всі вони опиняться в одній точці на одиничному колі. У результаті ціла множина різних векторів буде зведена фактично до одного вектора. І, як наслідок, декілька відмінних кластерів образів, що локалізовані на різних відстанях від початку координат, але вздовж одного напрямку, будуть зведені в один єдиний кластер.

Вирішення зазначених проблем можна здійснювати шляхом збільшення розмірності простору ознак образів. Проте є певні особливості. Спроба ввести в якості додаткового компонента у вектор образа його довжину не дасть бажаного результату. Адже довжина теж виявиться пропорційною, і при нормалізації таких розширених пропорційних векторів усі вони знову опиняться в одній точці на одиничному колі.

Тому пропонується скористатися аналогією із геометричною інтерпретацією комплексних чисел на так званій сфері Рімана [1]. Точніше, таку аналогію доцільно застосувати до більш простого об'єкта – кола радіуса $1/2$, що дотикається зверху до числової осі Ox в точці O (Рис. 1). У прямокутній

системі координат $\xi O \zeta$ на цей двовимірний об'єкт стереографічно проєктуються точки одновимірного простору дійсних чисел: точки, обмежені інтервалом $-1 < x < 1$, потрапляють на нижнє півколо, точки ззовні цього інтервалу – на верхнє півколо, а точки $x = -1$ та $x = 1$ відображаються в екваторіальні точки $(-1/2; 1/2)$ та $(1/2; 1/2)$ відповідно.



Рис. 1. Стереографічна проєкція числової осі на коло

Сфера Рімана радіуса $1/2$ дотикається зверху до числової площини xOy в точці O . У прямокутній системі координат $\xi\eta\zeta$ з центром у точці O на цей тривимірний об'єкт стереографічно проєктуються точки двовимірної комплексної площини: точки з внутрішності одиничного кола потрапляють на нижню півсферу, точки ззовні одиничного кола – на верхню півсферу, а точки з одиничного кола опиняться на екваторі.

Аналогічним чином проводиться розширення розмірності й у випадках більшої кількості компонентів векторів. Оскільки образ – це точка в N -вимірному просторі, який можна умовно вважати числовою віссю, то побудова гіперсфери – це фактично побудова гіперкола над основним простором.

Запропонований підхід дозволяє розділити групи образів із пропорційними компонентами: вектори з довжинами менше одиниці будуть локалізуватися в нижній частині гіперсфери, вектори з довжинами більше одиниці – у верхній частині гіперсфери, а одиничні вектори будуть відображатися на екватор.

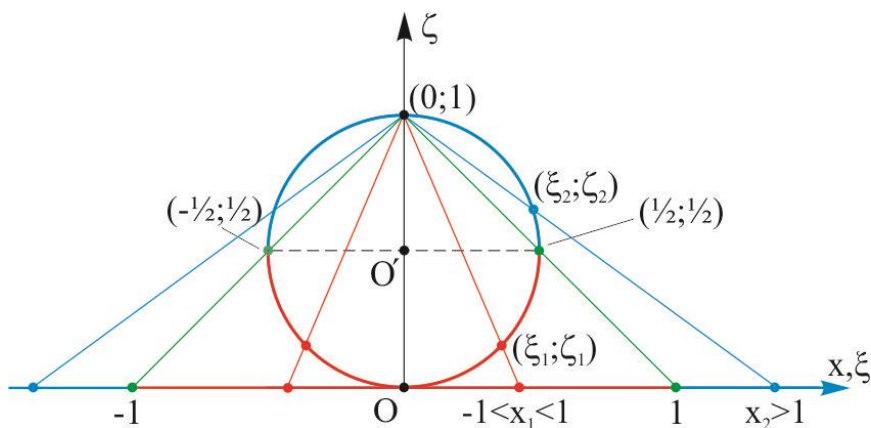
Головне, що всі проєкції опиняться на гіперсфері радіуса $1/2$, яку легко

привести до одиничної. Так само нескладно перемістити початок координат у центр гіперсфери.

Варто зазначити, що різні образи-вектори, які суттєво віддалені від початку координат, у результаті такого відображення опиняться поряд в околі північного полюса гіперсфери. Це може привести до хибного результату – об'єднання їх у спільний кластер. Тому здійснено адаптацію алгоритму навчання мережі Кохонена для розширеного простору ознак образів. З цією метою для визначального принципу функціонування нейронної мережі змінено критерій вибору переможця: для одиничних векторів ваг нейронів Кохонена гіперсфери визначаються їх прообрази у реальному просторі ознак; обирається той нейрон, для якого отримана точка є найближчою до вхідного образу.

Моделльні обчислювальні експерименти засвідчили високу ефективність запропонованої модифікації алгоритму навчання мережі Кохонена. Для різних варіантів вхідних образів оцінювалися як точність кластеризації, так і швидкість навчання. Також проведено порівняльний аналіз результативності із класичним варіантом алгоритму навчання Кохонена, що підтримується пакетами прикладних програм Matlab Neural Network Toolbox та Statistica.

ЛІТЕРАТУРА

1. Гольдберг А. А., Шеремета М. М., Заблоцький М. В., Скасків О. Б. Комплексний аналіз. Львів: Афіша. 2008. 203с.
2. Кохонен Т. Самоорганізующиеся карты / пер. с англ. В. Агеев; под ред. Ю. Тюменцева. Москва: Бинум. 2008. 656 с.
3. Лещинський О. Л., Іщенко А. О. Використання нейромереж у процесі інтелектуального (кластерного) аналізу даних. Економіка і суспільство. 2017. Вип. № 11. С. 578–581.
4. Марченко О. О., Россада Т. В. Актуальні проблеми Data Mining: Навчальний посібник для студентів факультету комп'ютерних наук та кібернетики. Київ. 2017. 150 с.
5. Рассел С., Норвінг П. Искусственный интеллект: современный подход. Москва: Издательский дом «Вильямс», 2006. 1408 с.
6. Руденко О. Г., Бодянский С. В. Штучні нейронні мережі: Навч. посібник. Харків: ТОВ «Компанія СМІТ». 2006. 404 с.

СИСТЕМА MOODLE ЯК БАЗИС ДИСТАНЦІЙНОГО НАВЧАННЯ У ВИЩИХ НАВЧАЛЬНИХ ЗАКЛАДАХ

Токарева І. А.,

*кандидат технічних наук, доцент,
доцент кафедри інженерно-авіаційного забезпечення
Харківського національного університету Повітряних Сил
імені Івана Кожедуба*

На сучасному етапі інформаційної революції та швидкого технологічного розвитку важливо адаптувати освітній процес у вищих навчальних закладах до нових вимог суспільства і ринку праці. Однією з актуальних тенденцій сьогодення є зростання попиту на гнучкі та доступні освітні програми, зокрема дистанційно, що дозволяють студентам

самостійно визначати темп і місце навчання. Ефективне керування дистанційним освітнім процесом можливе завдяки невинному розвитку інформаційних технологій.

Moodle – інтерактивне середовище яке дозволяє не лише давати студентам необхідний контент, контролювати активність, час їх роботи в системі, а і забезпечує зворотній зв'язок між студентами та викладачем. У цьому контексті система Moodle є базис дистанційного навчання є одним з ключових інструментів, який відкриває величезні можливості для користувачів без прив'язки до просторових та часових обмежень.

Система Moodle набула широкого розповсюдження завдяки своїм можливостям сприяти ефективній організації, взаємодії та оптимізації навчального процесу. Вона надає можливість використання різноманітних інструментів для навчання та оцінювання, сприяючи активній співпраці між викладачами та студентами. Зростаючий інтерес до використання системи Moodle у вищих навчальних закладах обумовлює потребу глибокого розуміння її можливостей та оцінки переваг і недоліків, а також дослідження її впровадження в освітній процес.

В роботі проаналізовано можливості щодо створення, редагування та організації навчального контенту в системі Moodle на прикладі курсу «Екологія», який входить до циклу дисциплін природничо-наукової підготовки і викладається на другому курсі студентам всіх спеціальностей і форм навчання Інституту цивільної авіації ХНУПС.

Важливим фактором є можливість створювати різноманітний навчальний контент, такий як лекції, тести, відеоуроки, аудіо-матеріали тощо. Крім того, система дозволяє імпортувати матеріали з різних форматів, що полегшує процес перенесення наявних навчальних матеріалів у віртуальне середовище. Однак головною перевагою є можливість редагування контенту навіть після його публікації. Це означає, що викладачі можуть легко змінювати матеріали курсу, додавати нову інформацію або видаляти застарілі дані, адаптувати контент до потреб та запитів студентів відповідно до нових робочих програм навчальних дисциплін.

Як відомо, система Moodle дозволяє якісно структурувати навчальний процес шляхом створення модулів та розділів або підрозділів для курсу. Викладачі можуть легко організувати матеріали за темами, тижнями чи модулями, що полегшує навігацію та забезпечує послідовність навчання. За потреби можна систематизувати завдання окремо за видами, наприклад, лекції, тести, відео. Все це відкриває необмежені можливості при створенні нового курсу. Наприклад, у курсі «Екологія» було вирішено структурувати матеріал за змістовими модулями і кожен з них наповнювати необхідним контентом. А саме:

1. Сучасна екологія.
 - 1.1 Предмет і об'єкт екології
 - 1.2 Біосфера
 - 1.3 Техносфера
2. Техноекологія. Екологічний менеджмент
 - 2.1 Техноекологія
 - 2.2 Стратегія сталого розвитку
 - 2.3 Екологічний менеджмент.

Moodle дозволяє створювати інтерактивні завдання та тести, які допомагають перевіряти розуміння та засвоєння навчального матеріалу студентами. Використання форумів і чатів сприяє активній взаємодії між студентами та викладачами, обговоренню питань та обміну думками. У курсі «Екологія» ці інтерактивні можливості можуть включати обговорення актуальних проблем екології, спільне розв'язання завдань чи створення групових проєктів.

Важливою перевагою електронного курсу в Moodle є те, що система створює і зберігає інформацію щодо дій кожного студента: здані ним роботи, тести, отримані бали, коментарі викладача, повідомлення на форумі. Однак, освітнє середовище Moodle не передбачає відеозв'язку всередині системи. Таким чином, ідентифікація студента не можлива, що не гарантує самостійності виконання завдань, отже необхідне використання додаткових інформаційних технологій, наприклад, Zoom.

Загалом, аналіз можливостей створення, редагування та організації навчального контенту в системі Moodle на прикладі курсу «Екологія» демонструє, що ця платформа може зробити навчання більш доступним, гнучким та інтерактивним, сприяючи поглибленому засвоєнню матеріалу та активній взаємодії між всіма учасниками навчального процесу. Отже, система Moodle повною мірою відповідає вимогам дистанційного навчання у вищих навчальних закладах і сприяє покращенню якості освітнього процесу та підготовки студентів до викликів сьогодення.

ІНТЕРНЕТ-МАРКЕТИНГ ЯК ГОЛОВНА РУШІЙНА СИЛА СУЧАСНОГО БІЗНЕСУ

Ушаков М. І.

*викладач програмування та інформаційних дисциплін, спеціаліст
ВСП «Рівненський фаховий коледж Національного університету біоресурсів і
природокористування України»*

Бондарчук В. Ю.

*здобувач освітньо-кваліфікаційного рівня «Молодший спеціаліст»
спеціальності 121 «Інженерія програмного забезпечення»
ВСП «Рівненський фаховий коледж Національного університету біоресурсів і
природокористування України»*

У сучасному світі жодна галузь бізнесу не існує без Інтернету. Основними методами інтернет-маркетингу, що можуть бути використані для досягнення різних цілей бізнесу, є:

- оптимізація пошукових систем (SEO);
- платна реклама (PPC);
- маркетинг у соціальних мережах.

Важливою складовою при цьому є аналіз ринку через: вивчення ринкових умов, зокрема змін в законодавстві, з метою отримання можливості адаптуватися до них і використовувати на свою користь; оцінку конкурентної ситуації (сильних та слабких сторін, ризиків і можливостей – власного бренду та брендів-конкурентів) з метою формулювання конкурентної стратегії, розробки ефективних маркетингових стратегій; розуміння і моделювання бажань, потреб, інтересів та поведінки цільової аудиторії, ефективної комунікації з нею, позиціонування бренду (індивідуальні рекламні пропозиції, персоналізований контент на вебсайті і в соціальних мережах, персоналізовані електронні листи та повідомлення, а також індивідуальні послуги і знижки). Для цього застосовуються різні методи, такі як машинне навчання, штучний інтелект й аналітика даних [2-4]. Отже, інтернет-

маркетинг є головною рушійною силою сучасного бізнесу. Тому зупинимосся детальніше на кожному з методів.

Щоб привернути більше клієнтів і збільшити продажі, насамперед потрібно мати власний, видимий (доступний) потенційним клієнтам, вебсайт, який добре SEO-оптимізований для пошукових систем, зокрема Google, через ряд технічних та контентних заходів. Це допомагає підвищити конкурентоздатність і впізнаваність бренду.

Просування сайту є чинником успіху онлайн-продажів. Саме тому компанії і власники сайтів звертаються до фахівців з метою просування їх продукту у мережі Інтернет та закладають витрати на ці послуги і на рекламу у структуру собівартості продукції, яку виробляють та реалізують.

До розвитку сайтів важливо застосовувати індивідуальний підхід, адже інтернет-магазини, форуми, онлайн-кінотеатри чи відеохостинги мають відрізнитися один від одного. Загалом важливими є структура сайту і дослідження ключових слів у заголовках та описах.

Засобами просування сайту є [1]:

- мета-теги;
- розміщення відеопрогравачів;
- розміщення якісного контенту.

Розглянемо їх детальніше.

Мета-теги – це HTML-теги, які використовуються для опису сторінок вебсайту і містять інформацію про їх вміст, ключові слова, автора тощо («description» (опис), «keywords» (ключові слова), «title» (заголовок), «author» (автор), «viewport» (вказівка на те, як вміст повинен бути відображений на екрані) та інші). Це забезпечує покращення SEO і коректність інформації.

Головною перевагою розробки власного відеопрогравача є його можливе використання на інших сайтах.

Розміщення якісного (унікального й оригінального) контенту – найбільш ефективний та очевидний засіб SEO-оптимізації продукту. Особливу увагу потрібно звертати на технічну оптимізацію тексту під потреби пошукової системи. Важливо створювати контент, який спонукає користувачів до коментарів, відгуків, обговорення, давати можливість легко його поширити на соціальних медіа й інших платформах, розповсюджувати через електронні пошти, додавати візуальний контент (зображення, відео, інфографіка). Додавши описи, що містять ключові слова, які відповідають контексту зображень, можна використовувати для їх оптимізації атрибут «alt» (альтернативний текст). Зокрема, він допомагає користувачам з інвалідністю, таким як відвідувачі з вадами зору.

Технічна оптимізація сайту спрямована на забезпечення його ефективної і швидкої роботи, поліпшення видимості, щоб зробити сайт більш доступним для пошукових систем та полегшити індексацію, зробити більш ефективною рекламу у пошукових системах (SEM). Ключовими аспектами технічної оптимізації сайту є:

- швидкість завантаження сторінок;
- наявність мобільної версії;
- наявність XML-карти;

- наявність SSL- або TLS-сертифікату;
- використання заголовків (h1-h6) для організації контенту на сторінках;
- наявність стратегії внутрішніх посилань;
- використання інструментів для вебмайстрів, таких як Google Search Console, Bing Webmaster Tools та інші.

Платна реклама (PPC – модель «плати за клік» (Pay-Per-Click) – це метод інтернет-маркетингу, коли бізнес платить за кожне реальне натискання на свою рекламу. Найпопулярнішою платформою для платної реклами є сервіс Google Ads, основними перевагами якого є:

- можливість обирати ключові слова, пов'язані з бізнесом або продуктом;
- створення рекламних оголошень, які містять привабливий заголовок, опис послуги або продукту і заклик до дії (Call to Action);
- можливість обирати бюджет та платіжну систему;
- можливість налаштування параметрів для реклами, щоб вона відображалася перед цільовою аудиторією (географічний і демографічний таргетинг);
- можливість аналізувати та оптимізувати результати реклами (Google Analytics).

Важливу роль у просуванні товарів інтернет-магазину відіграє і маркетинг у соціальних мережах. Соціальні мережі дозволяють створити сторінку або профіль інтернет-магазину, залучити увагу потенційних клієнтів, створюють платформу для активної взаємодії з ними (відповіді на запитання, коментарі, повідомлення, опитування тощо). Важливим аспектом при цьому є рекламні кампанії і спонсоровані дописи, реклама відео. Однією з переваг соціальних мереж у сфері маркетингу є співпраця з інфлюенсерами (відомі, впливові особи, блогери тощо). Досить корисним інструментом може бути «ретаргетинг» – це методика, за допомогою якої можна показувати рекламу конкретним користувачам соціальної мережі, які вже відвідували інтернет-магазин, тобто нагадувати потенційним клієнтам про товари і послуги [5].

Отже, сучасний інтернет-маркетинг й, особливо, SEO-оптимізація, є невід'ємними складовими успішної присутності бізнесу в онлайн-середовищі. Вони охоплюють широкий спектр стратегій, зокрема соціальний медіа-маркетинг, контент-маркетинг, електронну комерцію, платну рекламу тощо. Цілями бізнесу при цьому є:

- залучення й утримання цільової аудиторії;
- збільшення продажів;
- підвищення впізнаваності бренду і покращення користувацького досвіду.

Сучасні технології та інструменти, такі як соціальні мережі, аналітика й автоматизація, допомагають бізнесу ефективно впроваджувати свої стратегії і досягати бажаних результатів на ринку.

ЛІТЕРАТУРА

1. Карагодін Р., Мудрик І. Проблеми аналізу унікальності контенту веб-сайтів у роботі SEO-оптимізатора. URL: https://elartu.tntu.edu.ua/bitstream/lib/37552/2/IMST_2021_Karagodin_R-Problems_of_analysis_of_website_161.pdf.

2. Педроса Л. Гнучкі бренди. Ловіть клієнтів, стимулюйте зростання та вирізняйтеся на ринку. 2021. 272 с.
3. Роуз Д. Цифровий брендинг. Повне покрокове керівництво зі стратегії, тактики, інструментів та вимірювань. 2020. 256 с.
4. Світвуд А. Маркетингова аналітика. 2019. 152 с.
5. Каплунов Д. Королі соціальних мереж. 2022. 432 с.

ЕФЕКТИ ЦИФРОВОЇ ТРАНСФОРМАЦІЇ У ПРОЦЕСІ ВІДНОВЛЕННЯ УКРАЇНИ

Хаустова М. Г.

*провідний науковий співробітник НДІ
правового забезпечення інноваційного розвитку НАПрН України,
кандидат юридичних наук, доцент України*

Головною метою цифровізації виступає досягнення цифрової трансформації існуючих та створенні нових галузей економіки, трансформації усіх сфер життєдіяльності у нові більш сучасні, модернізовані та ефективні. Такий приріст є можливим лише тоді, коли все, що стосується цифровізації, буде інтегровано, зокрема, в національні, регіональні, галузеві стратегії і програми розвитку. В сучасному світі одним з пріоритетних стратегічних завдань та загальнонаціональних пріоритетів розглядається впровадження інформаційно-комунікаційних технологій (ІКТ) та розвиток елементів цифрового суспільства. Цифрові технології, а також пов'язана з ними громадська та людська діяльність утворюють цифрову сферу сучасного соціуму, яка в нинішніх умовах визначає економічний та інноваційний потенціал держави, рівень освіти та людського розвитку, обумовлює соціальний прогрес, ефективність державного управління та здійснення демократичних процедур [1, 179]. Коли настане час повоєнної відбудови України, важливо пам'ятати про декілька принципів. По-перше, Україна має стати повноцінною ліберальною демократією з усіма інституційними запобіжниками демократії. Цю орієнтацію потрібно захищати всередині України, а також це мають робити прихильники України серед розвинених демократій. По-друге, щоб зберегти цю орієнтацію та враховуючи те, що Україна стала центром тяжіння нової холодної війни між демократією та автократією, а отже, форпостом демократичного світу, Україна має стати повноправним членом ЄС після зрозумілого процесу приєднання [2, с. 47,48].

Сучасний геополітичний контекст із вторгненням росії в Україну робить впровадження інноваційних цифрових рішень, технологій та розвитку цифрових інфраструктур, заснованих на цінностях і принципах ЄС, а також зміцнення кібербезпеки ще більш актуальним. Отже, наближення України до Єдиного цифрового ринку ЄС є складовою частиною цифрового безвізу з ЄС.

Так, у вересні 2022 року Україна долучилася до Програми «Цифрова Європа» до 2027 року. Пришвидченню цифрової трансформації та відновленню економіки України сприятиме подання заявки на фінансування проєктів цифрових глобальних

шлюзів Програми ЄС *Connecting Europe Facility* на суму близько 6 млрд євро за наступними напрямками [3]: -високопродуктивний комп'ютинг – 2,2 млрд євро (проекти щодо обчислення великих масивів даних для рішень у сфері економіки, оборонної промисловості та охорони здоров'я); -штучний інтелект, дані та хмарні послуги – 2,1 млрд євро (проекти, які створюють продукти на базі штучного інтелекту для полегшення роботи підприємств, держадміністрацій, дослідницьких установ); -використання цифрових технологій в економіці та суспільстві – 1,1 млрд євро (проекти, які впроваджують цифровізацію у бізнесі, сфері електронного урядування, охорони здоров'я, навколишнього середовища, освіти та культури, технологій Smart City); - цифрові навички – 580 млн євро (проекти для набуття нових навичок у сфері IT); -кібербезпека.

В напрямі подальшої цифровізації та відновлення країни необхідними є розробка та впровадження незалежних *інструментів* моніторингу реалізації програм цифрової трансформації та конкурентоспроможності економіки, наприклад Індекс Цифрової Економіки та Суспільства (DESI), що дозволяє інвесторам та міжнародним партнерам відстежувати прогрес кожної держави-члена ЄС у розбудові цифрової економіки та суспільства [4]. Індекс цифрової економіки та суспільства (DESI) – це зведений індекс, який узагальнює відповідні показники з ефективності цифрових технологій в Європі і відстежує еволюцію держав-членів ЄС в області цифрової конкурентоспроможності [5].

Індекс DESI охоплює п'ять основних областей: зв'язок, людський капітал, використання Інтернету, інтеграція цифрових технологій і цифрові державні послуги [13]. DESI вимірює показники цифрової економіки 27 держав-членів ЄС та ЄС загалом у порівнянні з 19 іншими країнами світу (Австралія, Албанія, Боснія та Герцеговина, Бразилія, Канада, Чилі, Ісландія, Ізраїль, Японія, Мексика, Чорногорія, Північна Македонія, Норвегія, Сербія, Південна Корея, Швейцарія, Туреччина, Великобританія та Сполучені Штати). I-DESI має на меті відобразити та розширити результати Індексу цифрової економіки та суспільства (DESI) Європейської комісії шляхом пошуку показників, які вимірюють подібні змінні для країн, що не входять до ЄС [6, с. С.51.]. Отже, необхідно замислитися щодо побудови екосистеми DESI в Україні. Цифровізація державних сервісів, бізнесу та доступ до технологій відкривають безліч можливостей. Важливо зрозуміти прогрес держави у цій сфері та покращувати цифровий досвід громадян шляхом запровадження DESI в Україні.

Необхідно підкреслити, що відбудовою країни мають займатися державні органи тієї країни, де вона відбувається, це допомагає створювати досконалі інституції всередині держави. Відновлення держави має базуватися на відбудові економіки, щоб створювати робочі місця та наповнювати бюджети коштами, закладаючи фундамент для подальшого зростання. Проекти відновлення мають відбуватися швидко та починатися якомога раніше. Залучення місцевої влади та громадськості мають вирішальну роль в ефективності відбудови. Використання цифрових інструментів дозволяє боротися з корупцією та ефективніше використовувати ресурси.

Окремий значний вклад у подальше вдосконалення цифровізації в усіх сферах життя в Україні вносить проєкт «Цифрова трансформація для України» (DT4UA), що підтримується ЄС, триває з листопада 2022 року до квітня 2025 року. Мета проєкту – підвищити ефективність та безпеку надання державних послуг та покращити доступ до них громадян і бізнесу в Україні відповідно до вимог ЄС, а також забезпечити швидке реагування на потреби, спричинені війною. Загальний бюджет проєкту становить 17 400 000 євро. Виконавцем проєкту є Академія електронного урядування з Естонії (EGA). Проєкт DT4UA базується на досягненнях проєктів EGOV4UKRAINE та EU4DigitalUA. З 2016 року ЄС підтримує цифрову трансформацію України із загальним бюджетом понад 51 мільйон євро [6].

Висновки. Отже, Україна повинна розробити власну модель відновлення з використанням кращих підходів, розроблених в межах інших країн після військових конфліктів, стихійних лих та з використанням сучасних цифрових інструментів. Формулювання відповідної моделі відновлення необхідно визначити з урахуванням позитивних та негативних сторін в міжнародній світовій практиці. Це є необхідним задля того, щоб не допустити в майбутньому настання небажаних для суспільства результатів та наслідків. Саме активне впровадження цифровізації, цифрових інструментів з урахуванням європейського досвіду та напрацювань надасть можливість швидко відновити Україну, та модернізувати не тільки всі її сфери, інфраструктуру але сплотити суспільство навколо цих досягнень.

ЛІТЕРАТУРА

1. Хаустова М.Г. Державна політика в сфері цифрового розвитку: значення та перспективи. *Економічна безпека: міжнародний та національний рівень*: І Наукова-практична конференція (м. Харків, 27 травня 2022 року). Харків, 2022. С.178-187. URL: https://ndipzir.org.ua/wp-content/uploads/2022/11/conf_27.05.2022.pdf.
2. Милованов Т., Ролан Ж. Повоєнна відбудова та реформи державного управління України. Відбудова України : принципи та політика: монографія. CEPR PRESS. Паризький звіт 1. (С.44-77). URL: https://cepr.org/system/files/2022-12/reconstruction%20book_Ukrainian_0.pdf.
3. Україна долучилася до Програми «Цифрова Європа»: що це означає. URL: <https://thedigital.gov.ua/news/ukraina-doluchilasya-do-programi-tsfrova-evropa-shcho-tse-oznachae>.
4. Огляд заходів щодо цифрової трансформації та відновлення економічного розвитку України в умовах війни. 12.10.2022. НІСД. URL: <https://niss.gov.ua/news/komentari-ekspertiv/ohlyad-zakhodiv-shchodo-tsyfrovoyi-transformatsiyi-ta-vidnovlennya>.
5. Індекс цифрової економіки та суспільства.(DESI).2020. Червень 2020. URL: <https://eufordigital.eu/uk/library/digital-economy-and-society-index-desi-2020/>.
6. Єфремова К. В. Індекс цифрової економіки та суспільства в Україні як необхідна передумова інтеграції до ЄС. *Актуальні питання розбудови науково-дослідницької інфраструктури у воєнний та повоєнний періоди*: Інтернет-

конференція (м. Харків, 28 лютого 2023 року) .Харків,2023. С.49-58. URL: https://ndipzir.org.ua/wp-content/uploads/2023/04/conf_28.02.23.pdf.

ІННОВАЦІЙНІСТЬ ТЕЛЕГРАМ БОТІВ ЯК ЗАСОБУ ЗАБЕЗПЕЧЕННЯ ЯКІСНОЇ ЦИФРОВОЇ ТРАНСФОРМАЦІЇ ОСВІТНЬОГО СЕРЕДОВИЩА

Хоменко Л. Г.

*кандидат фізико-математичних наук, доцент кафедри
виробничо-інформаційних технологій та БЖД
Полтавського національного педагогічного
університету імені В.Г.Короленка*

Сучасний світ перебуває в стані постійних трансформацій під впливом швидкого розвитку інформаційних технологій. Однією з ключових галузей, що відчуває вплив цих змін, є освіта. Цифрова трансформація освітнього середовища стала невід'ємною частиною сучасної педагогічної парадигми. В контексті цього процесу виникає актуальна проблема – розробка та впровадження інноваційних засобів для покращення якості освітнього процесу [1].

На сьогоднішній день соціальні мережі виявляють значущий вплив на сучасний освітній процес [1]. Декілька країн світу вдало впроваджують їх в педагогічну практику з метою покращення освітнього досвіду та сприяння ефективній комунікації між педагогами та здобувачами вищої освіти.

Один із прикладів – Сполучені Штати Америки. У США соціальні мережі інтегруються в університетські програми для створення віртуальних освітніх спільнот. Учасники освітнього процесу спілкуються на платформах, таких як Google Classroom та Blackboard, обмінюються матеріалами, відгуками та вдосконалюють процес вивчення.

Інший приклад – Індія, де соціальні мережі використовуються для популяризації безкоштовної освіти. Урядові організації та некомерційні ініціативи створюють онлайн-курси та вебінари на платформах, які є популярними серед населення, таких як Facebook та YouTube. Це допомагає забезпечити доступ до якісної освіти для широкого кола людей.

Також можна відзначити Японію, де соціальні мережі використовуються в освітньому процесі для стимулювання творчості та спільної роботи студентів. Університети сприяють створенню віртуальних груп для дискусій, проєктів та обміну ідеями, що сприяє активному навчанню та розвитку інтелектуальної взаємодії.

Отже, соціальні мережі використовуються у освітньому процесі в різних країнах з метою підвищення якості навчання, забезпечення доступності освіти та створення сприятливого середовища для активної взаємодії між всіма учасниками навчального процесу.

Телеграм боти, як частина сучасних комунікаційних технологій, виявляють потенціал для революціонізації освітнього процесу [3]. Їх інноваційність полягає в можливості забезпечити персоналізований підхід до навчання, доступ до

освітнього матеріалу в будь-який час, сприяння активному залученню здобувачів вищої освіти до участі в освітніх активностях, а також забезпечення зручності та ефективності взаємодії між усіма учасниками освітнього процесу.

Однак, незважаючи на потенціал телеграм ботів, на сьогоднішній день питання щодо їхнього оптимального використання в освітньому процесі залишається відкритим.

Телеграм боти виявляються надзвичайно вагомим інструментом у забезпеченні якісної цифрової трансформації освітнього середовища за численними обставинами. Вони виступають катализаторами для новаторських підходів до освіти XXI століття та сприяють ефективному поєднанню технологій та освітніх процесів [3].

Однією з ключових переваг телеграм ботів є їхня здатність до індивідуалізації освіти. Вони забезпечують можливість створювати персоналізовані освітні програми, враховуючи потреби та темп кожного здобувача вищої освіти. Це дозволяє ефективніше залучати усіх учасників освітнього процесу, роблячи його більш цікавим та зрозумілим.

Крім того, телеграм боти забезпечують постійний доступ до освітніх ресурсів. Вони можуть надавати необхідну інформацію, завдання та матеріали для вивчення в будь-який час доби, що підвищує гнучкість освітнього процесу. Такий безперервний доступ сприяє більш ефективному використанню часу та підвищує продуктивність освіти.

Завдяки використанню ботів можливе створення інтерактивних освітніх сценаріїв. Це означає, що учасники освітнього процесу можуть взаємодіяти з ботами, вирішувати завдання, відповідати на питання та отримувати негайний зворотний зв'язок. Це сприяє поглибленню засвоєнню матеріалу та розвитку критичного мислення.

Не останню роль у цьому відіграє також можливість миттєвої зворотної зв'язку та підтримки від викладачів чи наставників за допомогою ботів. Вони надають пояснення, допомагають у вирішенні труднощів та спонукають учасників освітнього процесу до активної участі.

Отже, телеграм боти відіграють важливу роль у підвищенні якості цифрової трансформації освітнього середовища. Вони забезпечують індивідуалізований підхід до освіти, доступ до освітніх ресурсів, інтерактивність та підтримку, сприяючи ефективному засвоєнню знань та розвитку компетентностей учасників освітнього процесу. Загалом, використання телеграм ботів у освітньому процесі відкриває широкі перспективи для забезпечення якісної цифрової трансформації освітнього середовища. Їх індивідуалізованість, можливість неперервної освіти та створення платформ для співпраці допомагають створити більш ефективну, зручну та стимулюючу освітню обстановку, що сприяє зростанню рівня засвоєння знань.

ЛІТЕРАТУРА

1. Чорний В. Нові соціальні медіа та соціальні мережі в освітньому процесі. Військова освіта. 2019. Т. 37, № 1. С. 286–295. URL: <https://doi.org/10.33099/2617-1783/2018-1/286-295> (дата звернення: 31.08.2023).

2. Ярмолук О. Я., Фісун Ю. В., Шаповалова А. А. Соціальні мережі як сучасний інструмент просування. Підприємництво та інновації. 2020. № 11-2. С. 62–65. URL: <https://doi.org/10.37320/2415-3583/11.28> (дата звернення: 31.08.2023).

3. Бречко В. В. Розробка системи гейміфікації навчального процесу на основі Телеграм бота : thesis. 2021. URL: <http://ir.stu.cn.ua/123456789/24992> (дата звернення: 31.08.2023).

ОСОБЛИВОСТІ ПРОГРЕСУЮЧОГО ІЄРАРХІЧНОГО СТИСНЕННЯ ЗОБРАЖЕНЬ БЕЗ ВТРАТ

Шпортко О. В.

кандидат технічних наук, доцент,

доцент кафедри інформаційних систем та обчислювальних методів

Приватного вищого навчального закладу

«Міжнародний економіко-гуманітарний університет

імені академіка Степана Дем'янчука»

Як відомо, зображення суттєво полегшують і прискорюють сприйняття інформації людиною. Саме тому у сучасному світі вони є невід'ємною складовою мультимедійної інформації, яка найчастіше створюється, накопичується і зберігається на цифрових носіях та передається каналами зв'язку [1]. Компресія відповідних файлів зображень дає змогу пропорційно підвищити швидкість обміну інформацією по мережі та зменшити обсяги використання дискового простору. Всі графічні формати та методи, що в них використовуються, за принципом стиснення даних зображень поділяють на два основні класи: з втратами та без втрат [2]. І якщо для переважної більшості алгоритмів компресії зображень з втратами можна забезпечити потрібний коефіцієнт стиснення (відношення розмірів стиснутого до нестиснутого файлів зображення, надалі – КС) за рахунок погіршення якості, то рівень стиснення зображень без втрат залежить, власне, лише від перепадів кольорів їх пікселів та самого алгоритму стиснення, не регулюється програмно і становить в середньому тільки 30-70 % [2]. На сьогодні дизайнери та розробники Web-сайтів найчастіше зберігають фотореалістичні зображення у форматі JPEG, а дискретно-тонові і ті, де втрати неприпустимі, – у форматі PNG. Більшість зображень зберігаються в колірній моделі RGB з розрядністю дискретизації 8 бітів, яка є, фактично, стандартною для ОС сімейства Windows [2]. Тобто колір кожного пікселя задається трьома байтами, які послідовно містять яскравості його червоної, зеленої та синьої компоненти.

Опрацювання яскравостей пікселів зображень у популярних графічних форматах, які виконують стиснення без втрат, найчастіше здійснюється послідовно по рядках зверху вниз, а у кожному рядку – поспіль зліва направо [3]. Як наслідок, вивести стиснуте зображення у цих форматах можливо лише після завершення декодування, а декомпресія знімків чи малюнків з мільйонами пікселів при такому способі обходу може тривати декілька секунд незалежно від розміру області чи роздільної здатності пристрою виводу.

Поряд з цим, для прискорення виводу великих зображень чи передачі їх по мережі для компресії з втратами вже розроблені графічні формати, які застосовують прогресуюче (поступальне) стиснення, що дає змогу поступово покращувати якість в процесі декодування (наприклад, вейвлети або прогресуючий чи ієрархічний JPEG [4; 5]). Розрізняють три основні способи прогресуючого стиснення зображень [2]: прогресуюче по співвідношенню сигнал/шум, коли спочатку передаються низькі просторові частоти, а потім – високі; прогресуюче по кольору, де спочатку передається чорно-білий аналог зображення, а потім додаються кольори та відтінки, а також прогресуюче ієрархічне стиснення з поступовою деталізацією. Перший спосіб найчастіше використовується у форматах компресії з втратами, другий спричиняє зміну кольорів пікселів, тому ми використовуємо прогресуючий ієрархічний спосіб обробки зображень.

В процесі застосування цього способу опрацювання зображення його пікселі обходять пошарово, збільшуючи щоразу роздільну здатність (прогресуюча складова). При цьому в процесі послідовної обробки даних чергового шару використовують дані попередніх шарів (ієрархічна складова). Зображення з пікселів чергового шару фактично є зменшеною у декілька разів (найчастіше – у чотири) копією зображення з пікселів наступного шару, а останній шар співпадає з вхідним зображенням. Тому під час прогресуючого ієрархічного декодування деталі зображення проявляються поступово [2].

Будь-яке стиснення даних можливе за рахунок зменшення чи ліквідації надлишковостей [1]. В зображеннях розрізняють три основні типи надлишковостей [6]: візуальну (полягає в наявності інформації, яка не сприймається зоровою системою людини), міжелементну або просторову (проявляється в корельованості яскравостей суміжних пікселів чи компонентів колірної моделі) та кодову (виявляється при використанні кодів однакової довжини для елементів з різними ймовірностями). Чим більше видів надлишковостей кожного типу опрацьовуються графічним форматом – тим ефективніше стиснення. В процесі стиснення без втрат інформація не втрачається, тому перший тип надлишковостей не зменшується.

Стиснення зображень без втрат для зменшення надлишковостей другого та третього типів в архіваторах та графічних форматах найчастіше відбувається максимум в чотири етапи: на першому контекстно-залежне кодування зменшує надлишковості між однаковими фрагментами чи фрагментами з однаковою структурою (зменшує міжелементну надлишковість, може використовуватися і перед четвертим етапом); на другому етапі виконується перехід до альтернативної колірної моделі [7]; на третьому – яскравості компонентів пікселів перетворюються за допомогою предикторів [8] (другий та третій етапи не стискають зображення, але збільшують нерівномірність розподілу яскравостей і тому підвищують ефективність четвертого етапу, тобто збільшують кодову надлишковість за рахунок зменшення міжелементної); на четвертому етапі контекстно-незалежне кодування формує коди елементів з довжинами, залежними від їх ймовірностей (опрацьовує кодову надлишковість). Контекстно-

незалежне кодування може навіть застосовуватися замість контекстно-залежних кодів яскравостей окремих пікселів, якщо це додатково зменшує КС [9].

Однакові фрагменти чи фрагменти з однаковою структурою в основному трапляються в дискретно-тонових зображеннях, тому контекстно-залежне кодування, як правило, мало ефективно для фотореалістичних знімків. Отже, єдиним універсальним етапом стиснення зображень без втрат є контекстно-незалежне кодування [10], а інші етапи необов'язкові.

Зупинити декодування зображень, опрацьованих прогресуючим ієрархічним способом обходу, можливо вже після декомпресії шару з кількістю пікселів, не меншою від області виводу по кожній з осей, не очікуючи відтворення всього зображення. Тому розробка методів та графічного формату компресії зображень без втрат з використанням принципів прогресуючого ієрархічного опрацювання є на сьогодні актуальним завданням. Для вирішення цього завдання ми займаємося вдосконаленням розробленого нами безкоштовного формату прогресуючого ієрархічного стиснення зображень без втрат HBF-LS [11] та підтримкою використання цього формату у програмному забезпеченні.

ЛІТЕРАТУРА

1. D. Selomon, A Guide to Data Compression Methods, Springer, New York, 2002, 295 p.
2. J. Miano, Compressed Image File Format: JPEG, PNG, GIF, XBM, BMP, Addison Wesley, New York, 1999, 264 p.
3. Шпортко О. В. Підвищення ефективності стиснення кольорових зображень у форматі PNG. Дис. ... канд. техн. наук. Рівненський державний гуманітарний університет. Рівне, 2010. 195 с.
4. G. Wallace, The JPEG still picture compression standard, Communication of ACM, 34 (1991) 30-44.
5. Шпортко О. В., Бомба А. Я., Янчук П. С., Шпортко В. О. Застосування різницевої колірних моделей з цілими і напівцілими коефіцієнтами для стиснення зображень в модифікованому графічному форматі JPEG. Вісник Національного університету "Львівська політехніка" (Серія: Інформаційні системи та мережі). 2019. № 5. С. 14-25.
6. R. Gonzalez, R. Woods, Digital Image Processing, 4th ed., Pearson, London, 2017, 1192 p.
7. Shportko A. V., Bomba A. Ya., Postolatii V. A. Programming the Formation of Difference Color Models for Lossless Image Compression. Computational Linguistics and Intelligent Systems (COLINS 2023) : Proceedings of the 7th International Conference. (Kharkiv, 20-21 Apr 2023). Vol. 3. P. 53-68. URL: <http://ceur-ws.org/Vol-3403/paper5.pdf>.
8. Shportko A., Postolatii V. Development of Predictors to Increase the Efficiency of Progressive Hierarchic Context-Independent Compression of Images Without Losses. Computational Linguistics and Intelligent Systems (COLINS 2021) : Proceedings of the 5th International Conference on (Kharkiv, 22-23 apr. 2021). ceur-ws.org. Vol. 2870. P. 1026-1038. URL: <http://ceur-ws.org/Vol-2870/paper77.pdf>.
9. Shportko A. V., Bomba A. Ya., Postolatii V. A. Rejection of the Inefficient Replacements while Forming the Schedule of the Modified Algorithm LZ77 in the Process of Progressive Hierarchical Compression of Images without Losses. Computational Linguistics and Intelligent Systems (COLINS 2022) : Proceedings of the 6th International Conference (Gliwice, Poland, 12-13 May 2022). ceur-ws.org. Vol. 3171. P. 1594-1605. URL: <http://ceur-ws.org/Vol-3171/paper113.pdf>.
10. Шпортко О. В. Використання предикторів в процесі прогресуючого ієрархічного контекстно-незалежного стиснення зображень без втрат. Вісник Національного

університету "Львівська політехніка" (Серія: Комп'ютерні науки та інформаційні технології). 2013. № 771. С. 354-364.
11. А. с. 58216 України. Специфікація графічного формату HBF-LS. Версія 1.0 / О. В. Шпортко. № 58665; заявл. 24.11.2014; опубл. 22.01.2015.

ЦИФРОВІ ТОВАРИ ДЛЯ ONLINE ПРОДАЖУ

Юскович-Жуковська В. І.

кандидат технічних наук, доцент,
декан факультету кібернетики

Приватного вищого навчального закладу
«Міжнародний економіко-гуманітарний
університет імені академіка Степана Дем'янука»

Богут О. М.

старший викладач кафедри інформаційних систем та ОМ
Приватного вищого навчального закладу
«Міжнародний економіко-гуманітарний
університет імені академіка Степана Дем'янука»

В даний час наша країна має неабиякі досягнення у сфері цифровізації та інформатизації суспільства. Стрімкий розвиток нових інформаційно-комунікаційних технологій (ІКТ) трансформує глобальну світову економіку на цифрову економіку. Рівень розвитку ІТ-галузі в країнах світу характеризується загальноприйнятими сучасними міжнародними індексами та рейтингами в ІКТ-сфері.

Найбільш відомими вважають такі: [1]

- Індекс мережевої готовності (Network Readiness Index – NRI),
- Глобальний індекс зв'язку (Global Connectivity Index – GCI),
- Індекс інклюзивного Інтернету (The Inclusive Internet Index – 3I- index),
- Світовий рейтинг цифрової конкурентоспроможності IMD (IMD World Digital Competitiveness Ranking – WDCR),
- Глобальний індекс кібербезпеки (Global Cybersecurity Index – GCsI),
- Національний індекс кібербезпеки (National Cyber Security Index – NCSI),
- Глобальний індекс інновацій (Global Innovation Index – GII),
- Глобальний індекс знань (Global Knowledge Index – GKI) та ін.

Було проаналізовано, що більшість з зазначених міжнародних рейтингів та індексів вказують, що позиції України на світовому ринку ІКТ значно зміцніли.

Також спостерігається, що різко зросла популярність та збільшилась різноманітність цифрових товарів. Для online продажів цифрових товарів вже розроблені та використовуються розроблені унікальні платформи.

Так, одне з найпопулярніших програмних забезпечень з відкритим кодом для створення web-сайтів WordPress здатне формувати інфраструктуру для електронної комерції. Для цього достатньо використовувати плагін електронної

комерції для WordPress - WooCommerce. Цей плагін дозволяє легко конвертувати будь-який WordPress сайту в online-магазин цифрових товарів.

Після проведення необхідних важливих налаштувань свого цифрового магазину можна розміщувати цифрові товари. Але перед тим, як їх почати реалізовувати, необхідно виконати вимоги платформи, зокрема:

1. Скласти чіткий, об'єктивний опис та зображення цифрового товару.

2. Описати зрозумілу інструкцію для того, щоб користувач зміг придбати цей цифровий товар. Тобто необхідно вказати фіксовану ціну та спосіб отримання оплати.

3. Зазначити спосіб доставки товару.

4. Надати умови повернення та відшкодування вартості цифрового товару.

Станом на сьогодні найбільшим online-продавцем у світі вважається Amazon. Інфраструктура Amazon після створення облікового запису надалі виконує всю роботу за цифрового продавця. Платформа дозволяє реалізовувати будь-які цифрові товари на своєму сайті: від цифрових освітніх курсів і шаблонів програмного забезпечення до музичних творів та авторських мистецьких робіт. При цьому, в разі індивідуального плану стягується відсоток з кожного цифрового продажу, а в разі професійного плану стягується щомісячно фіксована цифрова комісія.

Існує багато й інших платформ для електронної комерції. Для online-продажів необхідно завжди переконуватись, що файл цифрового товару готовий до завантаження і є хоча б одне зображення товару, яке супроводжує список товарів.

Великі інтернет-магазини з продажу цифрових товарів, як правило, торгують різноманітним асортиментом. Ці майданчики створюються в основному для online продавців та їх партнерів.

З кожним роком попит на цифрові товари зростає, що призводить в свою чергу до створення нових online-магазинів, а все разом - до подальшого розвитку новітніх ІКТ.

ЛІТЕРАТУРА

1. Хаустова В. Є., Решетняк О. І., Хаустов М. М., Зінченко В. А. Аналіз розвитку ІКТ-сфери в Україні за міжнародними індексами та рейтингами. Бізнес-інформ. 2022. № 5. С. 40-56.
2. https://ndc-ipr.org/media/publications/files/%D0%91%D0%86_05_2022_40-56_%D0%A5%D0%B0%D1%83%D1%81%D1%82%D0%BE%D0%B2%D0%B0_%D0%A0%D0%B5%D1%88%D0%B5%D1%82%D0%BD%D1%8F%D0%BA_%D0%A5%D0%B0%D1%83%D1%81%D1%82%D0%BE%D0%B2_%D0%97%D1%96%D0%BD%D1%87%D0%B5%D0%BD%D0%BA%D0%BE.pdf

ESP32-CAM ТА ІОТ В РОЗРОБЦІ СУЧАСНИХ ЗАСОБІВ ТЕЛЕПРИСУТНОСТІ

Юскович-Жуковська В. І.

*кандидат технічних наук, доцент,
декан факультету кібернетики*

*Приватного вищого навчального закладу
«Міжнародний економіко-гуманітарний
університет імені академіка Степана Дем'янчука»*

Кот В. В.

*кандидат технічних наук, доцент,
Відокремленого структурного підрозділу «Рівненський фаховий коледж
Національного університету біоресурсів і природокористування України»
Міжнародний економіко-гуманітарний університет
імені академіка Степана Дем'янчука*

Щирий В. О.

*здобувач третього (освітньо-наукового) рівня вищої освіти
Приватного вищого навчального закладу
«Міжнародний економіко-гуманітарний університет
імені академіка Степана Дем'янчука»*

У сучасному світі, системи телеприсутності стали невід'ємною складовою сучасного спілкування. Вони не лише дозволяють подолати фізичні обмеження та спілкуватися віддалено, але й забезпечують широкий спектр можливостей для взаємодії. Від текстових чатів та аудіодзвінків до відеоконференцій та віртуальної реальності, системи телеприсутності знаходять своє застосування в особистому та професійному спілкуванні, медицині, освіті, сфері публічної безпеки та багатьох інших галузях. Однак, для того щоб ці системи стали справді інтерактивними та ефективними, вони потребують розширення можливостей, а це стає можливим завдяки впровадженню технологій Інтернету речей (IoT).

Інтернет речей – це екосистема підключених до Інтернету об'єктів та пристроїв, які можуть обмінюватися даними та взаємодіяти між собою. IoT перетворює наше оточення в інтелектуальну мережу, яка забезпечує збільшену ефективність, автоматизацію та зручність.

На сьогодні за допомогою технології IoT розроблено велику кількість різного роду систем телеприсутності, які відрізняються за рівнем інтерактивності, якістю передавання відеоданих та багатьма іншими параметрами. Однак єдиним, що є спільним для них всіх, це не завжди демократична ціна, яка може варіюватися від кількох сотень до кількох тисяч доларів. Тому на ринку почали з'являтися відносно недорогі рішення, які можна використовувати в якості складових компонентів телеприсутнісних систем.

Одним з таких рішень є ESP32-Cam. ESP32-Cam відкриває нові перспективи у створенні доступних та функціональних систем телеприсутності. Цей мікроконтролер з вбудованою камерою в поєднанні з можливостями Інтернету речей, надає можливість розробникам-ентузіастам створювати інтерактивні системи телеприсутності за більш доступними цінами.

Так наприклад використовуючи ESP32-Cam можна створити досить просте і недоговорітське рішення системи телеприсутності з наступною структурою



Рис. 1. Структура системи телеприсутності на основі ESP32-Cam

На схемі, зображеній на рис. 1, представлені компоненти з такими функціональними ролями: ESP32 CAM – мікроконтролер, який відповідає за обробку та передачу зображення із вбудованої камери на MQTT брокер у форматі JPEG; ESP32 – мікроконтролер, призначений для відображення зображення, отриманого від MQTT брокера, на дисплеї; MQTT брокер – отримує повідомлення від мікроконтролера ESP32 CAM із зображенням і пересилає його на клієнта. Крім того, він отримує зображення від вебкамери клієнта і передає його мікроконтролеру ESP32, який відображає його на дисплеї; Клієнт – це додаток, який отримує зображення від MQTT брокера, надіслані мікроконтролером ESP32 CAM, і відображає зображення на дисплеї комп'ютера. Крім того, він відправляє зображення із вебкамери на MQTT брокер і передає команди для керування двигунами мікроконтролера ESP32 по протоколу MQTT.

Слід зазначити, що алгоритм дії мікроконтролера ESP32 CAM для такої схеми може бути представлений у вигляді наступної діаграми.

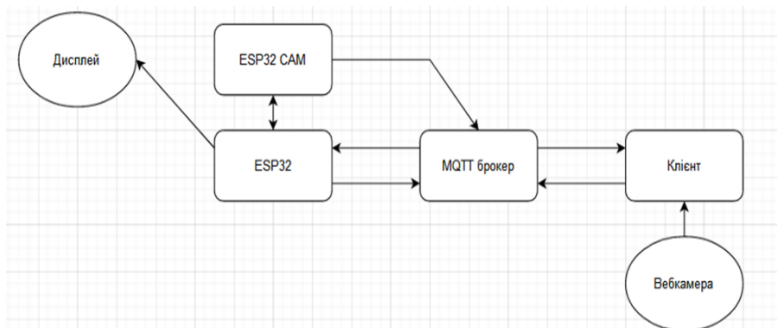

Рис. 2 Алгоритм дії мікроконтролера ESP32 CAM

Відповідно алгоритми роботи ESP32 і Клієнта можуть мати наступний вигляд, який зображено на рис. 3.

Розроблена система була піддана ретельному практичному тестуванню, в ході якого були виявлені її високі переваги та потенціал, а також ряд недоліків та обмежень. Серед переваг системи можна відзначити: ефективність - розроблена система продемонструвала здатність надійно передавати відеодані та забезпечувати стабільний обмін інформацією через інтернет; доступність та низька вартість - використання ESP32-Cam дозволило створити відносно недорогу систему, доступну для більшої кількості користувачів та проектів. Однак, на жаль, є певні недоліки та обмеження: якість зображення - один з основних недоліків полягає у тому, що якість відеозображення, переданого через ESP32-Cam, може бути обмеженою в порівнянні з дорогими вебкамерами або професійними камерами; потужність живлення - ESP32-Cam вимагає досить потужного джерела живлення, що може накладати певні обмеження при проектуванні мобільних автономних пристроїв які працюють від акумулятора; низька можливість обробки зображень - оскільки ESP32-Cam - це мікроконтролер з обмеженими ресурсами, обробка та оброблення великого обсягу даних може бути повільною.

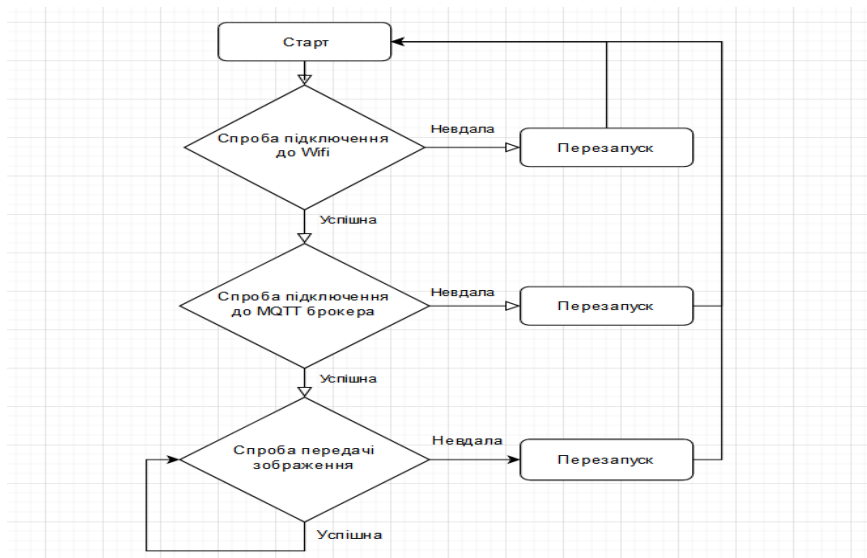
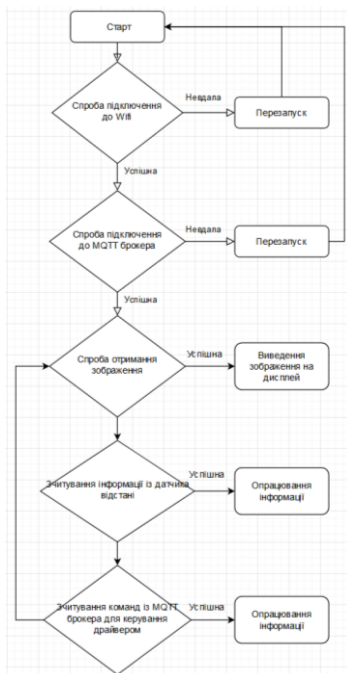

а) Алгоритм дії мікроконтролера ESP32.



б) Алгоритм дії Клієнта.

Рис 3. Алгоритми роботи мікроконтролера і клієнта

Незважаючи на наведені недоліки, системи на основі ESP32-Cam є потужним інструментом для впровадження телеприсутності та взаємодії через інтернет в різних галузях, зокрема в сферах, де доступність та низька вартість є важливими перевагами. Ця система може знайти застосування в медицині, освіті, публічній безпеці, а також для створення інтерактивних віддалених систем нагляду та управління. Можливості системи в поєднанні з її доступністю роблять її привабливим рішенням для широкого спектру аматорських проєктів, де важлива віддалена комунікація та обмін даними через Інтернет.

ЛІТЕРАТУРА

- 1.ESP32 Technical Reference Manual веб-сайт. – Режим доступу до ресурсу: https://www.espressif.com/sites/default/files/documentation/esp32_technical_reference_manual_en.pdf
2. arduino-mqtt/MQTTClient.h [Електронний ресурс] – Режим доступу до ресурсу: <https://github.com/256dpi/arduino-mqtt/blob/master/src/MQTTClient.h>
3. ArduinoJson [Електронний ресурс] Режим доступу: <https://github.com/bblanchon/ArduinoJson>

ВИКОРИСТАННЯ СУЧАСНИХ КОМП'ЮТЕРНИХ ТЕХНОЛОГІЙ ДЛЯ УТОЧНЕННЯ НЕРІВНОСТЕЙ ТИПУ БЕРНШТЕЙНА

Янчук П. С.

*кандидат фізико-математичних наук,
професор кафедри інформаційних систем та методів обчислень
Приватного вищого навчального закладу
«Міжнародний економіко-гуманітарний університет
імені академіка Степана Дем'ячука»*

У статті [1] розглядається наскільки точною є нерівність типу Бернштейна

$$B(n, \alpha, \beta, \theta) \leq c(\alpha, \beta), \quad (1)$$

де

$$B(n, \alpha, \beta, \theta) = \sqrt{\pi} 2^{(\alpha+\beta)/2} \left(\sin \frac{\theta}{2}\right)^{\alpha+1/2} \left(\cos \frac{\theta}{2}\right)^{\beta+1/2} \hat{P}_n^{(\alpha, \beta)}(\cos(\theta))$$

для ортонормованих поліномів Якобі $\hat{P}_n^{(\alpha, \beta)}$.

Основна ідея цієї статті полягає у встановленні точності нерівності Бернштейна для поліномів Якобі за допомогою комп'ютерного аналізу. Це дослідження є важливими, оскільки нерівність Бернштейна є важливим інструментом у теорії апроксимацій і разом з поліномами Якобі відіграє важливу роль в багатьох розділах математики, фізики, біології, квантової механіки, моделюванні поведінки елементарних частин та ін. Проведена робота полягала в тому, щоб визначити, наскільки точними є ці формули за допомогою комп'ютерних обчислень для різних параметрів поліномів Якобі. Корисним для таких задач є програмне забезпечення за допомогою якого можна знаходити максимальне значення $c(\alpha, \beta)$ модуля функції багатьох змінних $B(n, \alpha, \beta, \theta)$ у деякій області, що саме по собі є непростю задачею.

Із теореми Бернштейна ([2], теорема 12.1.6) випливає, що ліва частина нерівності (1) прямує до 1 при кожному $0 < \theta < \pi$, а тому є обмеженою на цьому відрізку. Звідси випливає, що при заданих $-1/2 < \alpha, \beta < \infty$ функція $B(n, \alpha, \beta, \theta)$ є обмеженою при $0 \leq \theta \leq \pi$ та всіх $n = 1, 2, \dots$, але невідомою залишалася практична оцінка величини даного обмеження, тобто $c(\alpha, \beta)$.

Гіпотеза Erdelyi–Magnus–Nevai [3] стверджує, що права частина не перевищує $c(\alpha, \beta) = O(\alpha^2 + \beta^2)^{\frac{1}{4}}$ з рівномірною для всього проміжку $[0, \pi]$ константою, проте значення її є невідомим. В роботі [1] проводиться комп'ютерний аналіз щодо її величини і встановлено її числове значення.

Нами проведено розрахунки іншим способом, ніж у L. Gatteschi [1]. Тому можемо підтвердити наведені там дані і більше того, ми встановили точний вигляд оцінки правої частини нерівності Бернштейна (див. нижче (2)) з урахуванням константи в сенсі, що при кожному виборі параметрів: $1/2 \leq \alpha < \infty, 1/2 \leq \beta < \infty$ ця нерівність є точною принаймні для одного полінома Якобі.

Одержана нерівність підтверджена комп'ютерними розрахунками на широкому діапазоні параметрів, спрощений варіант якої наведено нижче.

Створення нами великої бази даних стосовно нерівностей типу Бернштейна стало корисним як для даної роботи, так і для подальших досліджень в цій області, які будуть базуватися на нашій роботі. Тут важливим є саме аналіз великої кількості даних за допомоги сучасних можливостей шляхом використання інформаційних систем, баз даних, мов програмування C++, Maple, Python та інших, на комплексному використанні яких і ґрунтується наша робота. Наші результати представлені в числовій та аналітичній формах. Зокрема, встановлено, що можна прийняти

$$c(\alpha, \beta) = \max(1, b(s)), s = \max(\alpha, \beta), \quad (2)$$

де

$$b(s) = \sqrt[4]{\pi} \left(\frac{2s+1}{2s+3} \right)^{\frac{1}{2}s + \frac{1}{4}} \sqrt{\frac{\Gamma(s+3/2)}{\Gamma(s+1)}}.$$

Тут $\Gamma = \Gamma(s)$ відома гама функція.

У наведеній таб.1, яка є невеликим, демонстраційним витягом із бази даних, для кожного фіксованого $n=1,5,10,\dots$ максимальне значення M (остання колонка) функції $B = B(n, 10, 10, \theta)$ відносно θ досягається в точці x (середня колонка), причому

$$B(n, 10, 10, \theta) \leq M, n = 1, 2, \dots,$$

де

$$M = b(10) = 1.495371375,$$

є першим і максимальним значенням у колонці.

У випадку $1/2 \leq \alpha \leq 500, 1/2 \leq \beta \leq 500$ аналогічно, як у наведеній таблиці, нами перевірено, що максимальні значення $\max_{0 \leq \theta \leq \pi} B(n, \alpha, \beta, \theta)$ монотонно спадають із ростом $n = 1, 2, \dots$. При комп'ютерних обчисленнях порушення монотонності може свідчити про помилки у роботі відповідного програмного забезпечення. Експерименти при $n > 50$ і, в ряді випадків, при менших

n	x	M
1	0.294883912	1.495371375
5	0.669771764	1.368612315
10	0.821094033	1.336423188
20	0.921794173	1.318405677
30	0.95612057	1.312765273
40	0.971915048	1.310247049
50	0.980483266	1.308900499
60	0.985649865	1.308095051
70	0.989004887	1.307574615
80	0.991306572	1.307218748
90	0.992954054	1.306964612

100	0.994173785	1.306776773
-----	-------------	-------------

Таб. 1. Максимальне значення М функції $B(n, 10, 10, \theta)$ відносно θ .

значеннях n демонстрували неточності та збої стандартного програмного забезпечення при знаходженні максимумів функції B . Шляхом використання значних за обсягом баз даних нами встановлено, що у випадку $1/2 \leq \alpha \leq 500, 1/2 \leq \beta \leq 500$ та $n = 1, \dots, 1000$ максимальне значення функції $B(n, \alpha, \beta, \theta)$ досягається у крайньому правому нулі похідної цієї функції, який належить інтервалу $(0, \pi)$. Комп'ютерні технології і, зокрема, потужні бібліотеки мови Python дозволяють нам наглядно проілюструвати типову поведінку функції $B(n, \alpha, \beta, \theta)$ при фіксованих перших трьох параметрах (Мал.1).

З урахуванням практичної значущості нерівності Бернштейна для поліномів Якобі, над якою працювали математики та фахівці з комп'ютерних наук протягом майже 100 років, сподіваємось що наша робота щодо уточнення верхньої межі модуля функції $B(n, \alpha, \beta, \theta)$ послужить основою для подальших практичних досліджень, які ґрунтуються на використанні поліномів Якобі.



Рис.1. Типові графіки функцій $B(n, \alpha, \beta, \theta)$ для вибраних значень параметрів n, α, β .

ЛІТЕРАТУРА

- 1.Gautschi, W. (2009). How sharp is Bernstein's inequality for Jacobi polynomials? *Electronic Transactions on Numerical Analysis*, 36, 1-8. Kent State University. <http://etna.math.kent.edu>.
- 2.G. Szegő (1959) *Orthogonal Polynomials*, New York: Amer. Math. Soc.
- 3.Nevai, P., Erdélyi, T., & Magnus, A. P. (1994). Generalized Jacobi weights, Christoffel functions, and Jacobi polynomials. *SIAM J. Math. Anal.* , 25, 602–614. Erratum, ibid. 25, 1461.

ІНТЕГРАЦІЯ ТЕХНОЛОГІЙ ШТУЧНОГО ІНТЕЛЕКТУ В КОНЦЕПЦІЮ ЗМІШАНОГО НАВЧАННЯ

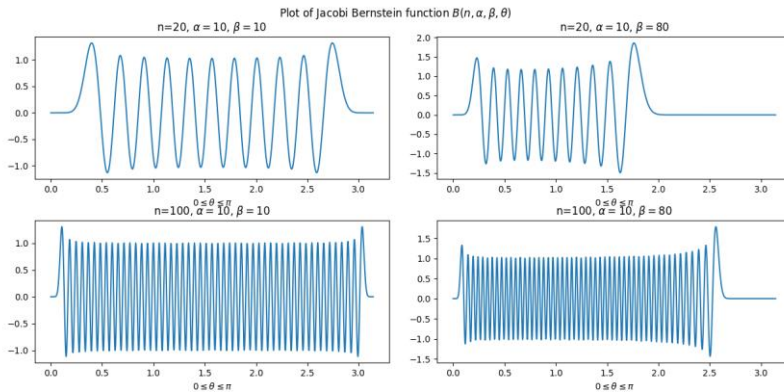
Ясінський А. М.

*кандидат педагогічних наук, доцент кафедри математичного моделювання
Приватного вищого навчального закладу
«Міжнародний економіко-гуманітарний університет
імені академіка Степана Дем'янчука»*

Соловей Л. Я.

*старший викладач кафедри інформаційних систем та обчислювальних методів
Приватного вищого навчального закладу
«Міжнародний економіко-гуманітарний університет
імені академіка Степана Дем'янчука»*

Освітні заклади в Україні вимушено перейшли на дистанційне та змішане навчання, часто виникають ускладнення у проведенні онлайн занять, постає проблема управління освітнім процесом, обліком отриманих результатів та формуванням власної освітньої траєкторії здобувача освіти. Доступні для вільного використання сервіси та технології, що використовують елементи штучного інтелекту, часто стають об'єктом вивчення освітніх компонентів, що формують програмні результати підготовки сучасного фахівця у закладах вищої освіти. Для вирішення даної проблеми можна запропонувати педагогічно обґрунтовану систему вивчення та використання засобів штучного інтелекту, хмарних сервісів та цифрових ресурсів.

Сьогодні спостерігаємо швидке збільшення Інтернет-сервісів та платформ «слабкого штучного інтелекту». Досліджуючи тенденції розвитку дистанційної освіти ряд авторів виділяють такі напрями її розвитку як: «навчання з максимально можливою швидкістю, великі дані, адаптивні підходи, штучний інтелект, AR, VR і досягнення звання найбільш затребуваної технології» [1, с.2-3], а також «впроваджувати технології, які зміцнюють цифрові та технічні навички, STEM та навички працевлаштування (розв'язання складних проблем, критичне мислення, креативність, управління тощо)» [2, с.262-281].

Основним напрямком розвитку електронного навчання є навчання будь-якими темпами, які можна представити, завдяки підтримці великих даних і адаптивних підходів. Штучний інтелект, доповнена та віртуальна реальність претендують на звання найбільш затребувані технології [3, с.576].

Так використання сервісів штучного інтелекту активно пропагується на сайті «Сучасні освітні технології» [<https://educationpakhomova.blogspot.com>], «На урок» [<https://naurok.com.ua/>] та інші. «Спілкування з видатними постатями минулого» саме під такою рубрикою на сайті «На урок» можна активно використовувати генератор текстів ChatGPT. Такі сервіси як DeepAI [<https://deepai.org/>] та Paintbytext [<https://paintbytext.chat/>] дозволяють створювати малюнки за текстовим описом. На уроках англійської мови може бути використана нейромережа Talk to Books, що влучно цитує зарубіжних авторів.

Системи, що базуються на технологіях штучного інтелекту використовуються у сфері освіти та навчання і відомі як "персоналізовані навчальні платформи" або "адаптивні навчальні системи".

Платформа Smart Sparrow дозволяє створювати інтерактивні навчальні матеріали, які адаптуються до індивідуальних вимог учня. Програма аналізує відповіді учнів з матеріалами і адаптує подальший контент. «Такі системи функціонують за принципом послідовності розгалужень «Якщо – То...»: в найпростішому випадку студенту надається питання, якщо він надає вірну відповідь, то переходить далі, якщо невірну – отримує допомогу (підказку, повторний перегляд або інший спосіб пояснення матеріалу)». [4, с.24].

Платформи Personalized Learning Platforms, які використовують штучний інтелект для персоналізованого навчання достатньо поширені в Інтернет просторі. Вони аналізують навчальний прогрес учнів і надають індивідуальні матеріали та завдання. Аналітичні довідки навчальних серверів найчастіше пропонують до використання у навчальному процесі «Технологія адаптивного навчання», «Мікронавчання» та «Гейміфікація». В умовах змішаного навчання це стане ефективним доповненням до відпрацьованих технологій та методик.

Ознайомлення здобувачів освіти з послугами штучного інтелекту може допомогти їм краще розуміти, як використовувати технології для покращення процесу навчання. Ці послуги можуть допомогти викладачам зрозуміти, як штучний інтелект може збільшити ефективність навчання та допомогти здобувачам освіти у досягненні своїх навчальних цілей.

ЛІТЕРАТУРА

- 1.Kharkovyna O. “Top eLearning Trends Shaping 2019”, [Електронний ресурс] Hackernoon.com. 2019. URL: <https://hackernoon.com/top-elearning-trends-shaping-2019-5aaa33920cf8>.
- 2.Wotto M. The future high education distance learning in Canada, the United States, and France: Insights from before COVID-19 secondary data analysis. Journal of Educational Technology Systems. 2020. №49. С. 262–281.
- 3.Zakota Z. Current Trends in E-Learning Development. ENTRENOVA - ENTERprise REsearch INNOVAtion. 2019. URL: <https://econpapers.repec.org/bookchap/zbwentr19/207720.htm>.
- 4.Oxman S., Wong W. White Paper: Adaptive Learning Systems. DV X Innovations / DeVry Education Group; Integrated Education Solutions, 2014. 30 p. URL: https://kenanaonline.com/files/0100/100321/DVx_Adaptive_Learning_White_Paper.pdf.

РОЗРОБКА МОБІЛЬНОГО ДОДАТКУЗ ГЕОЛОКАЦІЄЮ ОБЛІКУ ВИТРАТ

Ярмола В. С.

*здобувач першого (бакалаврського) рівня вищої освіти факультету інформаційних технологій та комп'ютерної інженерії
Вінницького національного технічного університету*

Більшість осіб мають бажання зменшити витрати та економити більше, але щоденна рутинна робота, сімейного життя та інших обов'язків часто ускладнює це завдання. З цієї причини програми для контролю фінансів набувають все більшої популярності протягом останнього десятиліття. Ці додатки полегшують ведення

обліку витрат та накопичень, пов'язуючи фінансові облікові записи з додатком та відстежуючи грошовий потік. Збір витрат у консолідованому форматі дозволяє організаціям робити точніші та обґрунтовані прогнози, виявляти місця для мінімізації витрат та визначати сфери надмірних витрат.

Зрештою, мета контролю витрат – надати структуру, яка призначена для покращення видимості та контролю над витратами.

Роль програмного забезпечення для контролю витрат

Ні для кого не секрет, що управління витратами й контроль – це сфера, що вимагає багато даних та аналізу, і тому не дивно, чому розробники програмного забезпечення знайшли тут застосування для автоматизації. Програмне керування оптимізує процес кількома способами: стомливі обчислення та інші кількісні завдання виконуються майже миттєво й захищені від людських помилок за допомогою програмного забезпечення. Аналіз набагато простіше, коли дані чітко подаються через інформаційні панелі, прості у використанні і представлені у зручному інтерфейсі користувача. Таким чином стандартизація даних відбувається автоматично, що може бути корисно для проектів у міжнародному масштабі, які мають використовувати декілька валют.

Програмні засоби оптимізації витрат

Сучасні програмні рішення для оптимізації витрат надають інтерфейси, що спрощують введення та аналіз фінансових даних. Їхні можливості включають автоматизоване формування звітності, швидкі аналізи та можливість виявляти потенційні області для економії. Інтеграція з штучним інтелектом дозволяє розробникам створювати програмні рішення, що ефективно використовують аналітичні можливості цієї технології.

Цілі обліку витрат

Цілі обліку витрат повністю відповідають цілям особи, груп або компанії. Вони спрямовані на зменшення витрат, підвищення прибутковості та конкурентоспроможності. Серед найважливіших цілей можна виділити:

1. Точне визначення механізмів збору, обліку та класифікації витрат.
2. Контроль над складовими витрат.
3. Допомога у прийнятті рішень за допомогою відповідної звітності.
4. Планування на майбутнє через облік витрат для розробки бюджету.
5. Ціноутворення на продукти та визначення цільової калькуляції витрат для максимізації прибутку.

Аналіз інформаційного забезпечення та особливостей реалізації

Представлений додаток створений для мобільної платформи Android. Для створення продукту було використано середовище розробки Android Studio.

Інтегроване середовище розробки Android Studio адаптоване для виконання типових завдань, що вирішуються в процесі розробки додатків. В Android Studio реалізовано кілька додаткових функцій, таких як нова уніфікована підсистема складання, заснована на складальному інструментарії Gradle з підтримкою використання засобів безперервної інтеграції.

Розробка моделі та інтерфейсу

Для створення великого програмного продукту, необхідно попередньо

розробити модель роботи самого продукту. Це значно спростить процес розробки, та дозволить наглядно бачити всю структуру програми. Модель роботи мобільного додатку з геолокацією обліку витрат наведено на рис. 1.



Рис. 1 Модель додатку з геолокацією обліку витрат

Модель оптимізована під використання на мобільних пристроях, що передбачає проектування орієнтоване на користувача (user-centered design, UCD). Тобто, структура додатку направлена на оптимізацію продукту навколо того, як користувачі можуть, хочуть або потребують використання продукту, а не змушує користувачів змінювати свою поведінку, щоб пристосуватись до продукту.

В ході роботи було розроблено мобільний додаток з геолокацією витрат, який включає в себе позитивне із аналогів, а також дає можливість користувачу робити позначки на карті, де здійснювалися витрати. Додаток буде у подальшому розвиватися, будуть з'являтися нові функції. Додаток розроблено для мобільної платформи Android за допомогою середовища Android Studio мовою програмування Kotlin.

ЛІТЕРАТУРА

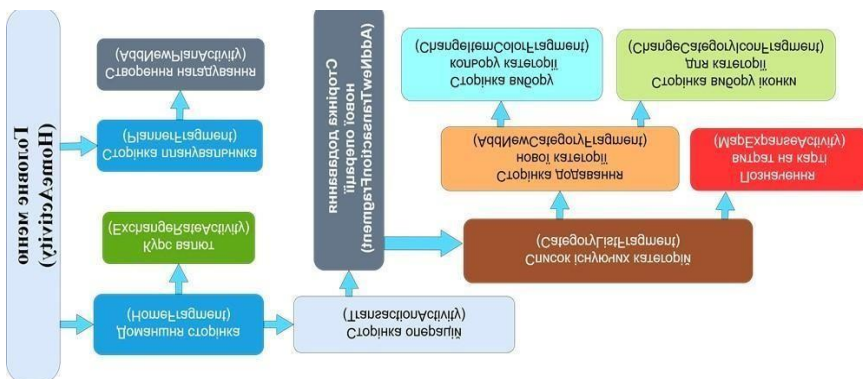
1. Cost control. [Електронний ресурс]. Режим доступу до ресурсу: <https://www.approve.com/blog/cost-control/>.
2. The importance of cost accounting. [Електронний ресурс]. Режим доступу до ресурсу: <https://accflex.com/en/Accounting-articles/best-cost-accounting-program>
3. Android Studio. [Електронний ресурс]. Режим доступу до ресурсу : <https://developer.android.com/docs>.

ІННОВАЦІЙНІ ДОСЛІДЖЕННЯ ТА ПЕРСПЕКТИВИ РОЗВИТКУ НАУКИ І ТЕХНІКИ У XXI СТОЛІТТІ

Збірник тез наукових доповідей учасників
Міжнародної науково-практичної конференції до 30-річчя
Приватного вищого навчального закладу
«Міжнародний економіко-гуманітарний університет
імені академіка Степана Дем'янчука»

19 жовтня 2023 р.
м. Рівне

Частина III

Тези наукових доповідей учасників конференції надруковано в авторській редакції.
Автори опублікованих матеріалів несуть повну відповідальність за підбір,
точність наведених фактів, цитат та інших відомостей.

Умовно-друк. арк. 11,75
Тираж 100

Віддруковано з готового оригінал-макета

Редакційно-видавничий центр
Приватного вищого навчального закладу
«Міжнародний економіко-гуманітарний університет
імені академіка Степана Дем'янчука»
33027, м. Рівне, вул. ім. академіка Степана Дем'янчука, 4
mail@megu.edu.ua
Технічний редактор: Руслана Грицун